

การศึกษาทางมานุษยวิทยาวัฒนธรรม
: กรณีศึกษาประเพณีการแต่งงานกับนางไม้ ในเขตอำเภอสิงหนคร จังหวัดสงขลา

บุญเลิศ จันทร์

งานวิจัยนี้ได้รับทุนอุดหนุนการวิจัยจาก สำนักงานคณะกรรมการวัฒนธรรมแห่งชาติ
กระทรวงศึกษาธิการ
ประจำปีงบประมาณ ๒๕๔๔

วิทยานิพนธ์

เรื่อง

การศึกษาทางมานุษยวิทยาวัฒนธรรม

: กรณีศึกษาประเพณีแต่งงานกับนางไม้ ในเขตอำเภอสิงหนคร จังหวัดสงขลา

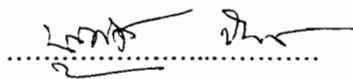

นายบุญเลิศ จันทร์ระ

ผู้วิจัย

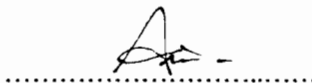

ผู้ช่วยศาสตราจารย์เอี่ยม ทองดี

ศศ.บ.(เกียรตินิยมอันดับ 2), ศศ.ม.

ประธานกรรมการควบคุมวิทยานิพนธ์



ศาสตราจารย์สุธีวงศ์ พงศ์ไพบูลย์

กศ.บ., ประกาศนียบัตรชั้นสูง วิชาเฉพาะภาษา

และวรรณคดีไทย

กรรมการควบคุมวิทยานิพนธ์

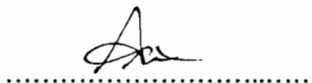

ผู้ช่วยศาสตราจารย์เอี่ยม ทองดี

ศศ.บ.(เกียรตินิยมอันดับ 2), ศศ.ม.

ประธานคณะกรรมการประจำหลักสูตร

ศิลปศาสตรมหาบัณฑิต สาขาวิชาพัฒนารัฐบาลศึกษา

สถาบันวิจัยภาษาและวัฒนธรรมเพื่อพัฒนาชนบท



รองศาสตราจารย์เรืองเดช ปันเขื่อนขันธ์

พธ.บ., M.A., Ph.D.

กรรมการควบคุมวิทยานิพนธ์

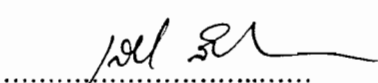

ศาสตราจารย์เกียรติยศ ถิ่นถ่อมวงศ์ Ph.D.

คณบดี

บัณฑิตวิทยาลัย

วิทยานิพนธ์

เรื่อง

การศึกษาทางมานุษยวิทยาวัฒนธรรม

: กรณีศึกษาประเพณีแต่งงานกับนางไม้ ในเขตอำเภอสิงหนคร จังหวัดสงขลา

ได้รับการพิจารณาอนุมัติให้นับเป็นส่วนหนึ่งของการศึกษาตามหลักสูตร

ปริญญาศิลปศาสตรมหาบัณฑิต สาขาวิชาพัฒนาชนบทศึกษา

วันที่ 15 ตุลาคม พ.ศ. 2544

นายบุญเลิศ จันทร์ระ

ผู้วิจัย

รองศาสตราจารย์เรืองเดช ปิ่นเขื่อนขันธ์

พร.บ. , M.A. , Ph.D.

กรรมการสอบวิทยานิพนธ์

ศาสตราจารย์สุธีวงศ์ พงศ์ไพบูลย์

กศ.บ. , ประกาศนียบัตรชั้นสูง วิชาเฉพาะภาษา

และวรรณคดีไทย

กรรมการสอบวิทยานิพนธ์

ผู้ช่วยศาสตราจารย์เอี่ยม ทองดี

ศศ.บ.(เกียรตินิยมอันดับ 2) , ศศ.ม.

ประธานกรรมการสอบวิทยานิพนธ์

รองศาสตราจารย์พิเชษฐ กาลามเกษตร์

ร.บ.(เกียรตินิยม) , อ.ม.

กรรมการสอบวิทยานิพนธ์

ศาสตราจารย์เลียงชัย ถัมถ่อมวงศ์ Ph.D.

คณบดี

บัณฑิตวิทยาลัย มหาวิทยาลัยมหิดล

ศาสตราจารย์คุณหญิงสุริยา รัตนกุล

อ.บ.(ภาษาฝรั่งเศส) , Ph.D.(Linguistique et

Etudes Extreme Oriental)

ผู้อำนวยการ

สถาบันวิจัยภาษาและวัฒนธรรมเพื่อพัฒนาชนบท

มหาวิทยาลัยมหิดล

กิตติกรรมประกาศ

วิทยานิพนธ์เล่มนี้ สำเร็จลุล่วงไปได้ด้วยดี ด้วยความเมตตาของผู้ให้ข้อมูลในสนามทั้งที่ได้กล่าวชื่อไว้ในภาคผนวก และที่ไม่ได้กล่าวไว้ การพูดคุยสัมภาษณ์กับผู้ให้ข้อมูลเป็นไปในลักษณะญาติผู้ใหญ่เล่าเรื่องให้ลูกหลานฟัง มากกว่าเป็นเรื่องสัมภาษณ์ระหว่างผู้วิจัยกับผู้ถูกสัมภาษณ์ การทำงานในภาคสนามจึงเต็มไปด้วยความอบอุ่น

ขอขอบพระคุณอาจารย์เอี่ยม ทองดี ที่เพียรพยายามอธิบายและแนะนำประเด็นต่างๆ ให้กับนักศึกษาซึ่งมีความเข้าใจสิ่งต่างๆ ได้ยาก จนสามารถมองประเด็นที่ศึกษารอบด้านมากยิ่งขึ้น อาจารย์สุริวงค์ พงศ์ไพบุลย์ เป็นผู้ที่ให้ความเมตตาแก่ผู้ศึกษาเป็นอย่างมาก เนื่องจากผู้ศึกษาได้รู้จักท่านอาจารย์เพียงจากผลงานที่ท่านเสนอออกมาเท่านั้น คำแนะนำของท่านเป็นประโยชน์ในการศึกษาครั้งนี้เป็นอย่างมาก ขอขอบพระคุณอาจารย์เรืองเดช ปันเขื่อนขันธ์ย์ กรรมการควบคุมวิทยานิพนธ์อีกท่านหนึ่งที่มีความเมตตาและเป็นที่เคารพอย่างสูงของผู้ศึกษา ขอขอบพระคุณอาจารย์พิเชษฐ กาลามเกษตร์ ที่ได้ให้คำแนะนำทำให้งานศึกษานี้สมบูรณ์มากขึ้น ขอขอบคุณครูบาอาจารย์ทุกท่านที่ได้อบรมสั่งสอนจนทำให้ผู้ศึกษามีวันนี้

การศึกษาครั้งนี้ไม่สามารถเกิดขึ้นและสำเร็จลงได้ หากขาดการสนับสนุนการศึกษาทางการเงินจาก กองทุนธรรมโฆษิตวิจิตรธรรมานุศาสตร์ ของวัชรธรรมโฆษณ์ ซึ่งมีครูบาอาจารย์ของผู้ศึกษา คือ พระสากล สุภาจาโร พระมหาบุญทิพย์ กิตติโสภโณ และพระมหาจบ เมตตจิตโต เป็นผู้ดูแลรับผิดชอบบริหารเงินกองทุนดังกล่าว และได้รับเงินสนับสนุนการทำวิจัยจากสำนักงานคณะกรรมการวัฒนธรรมแห่งชาติประจำปี 2543-2544

ขอระลึกถึงความห่วงใยและกำลังใจของพ่อซึ่งบัดนี้ล่วงลับไปแล้ว แม่ และพี่ๆ น้องๆ ในตระกูล “จันทระ” ทุกคนผู้เสียสละให้การสนับสนุนทุกอย่างรวมถึงด้านการเงินในทุกยามทุกโอกาส ขอขอบคุณเพื่อนๆ ทุกๆ คน และซูโจ สหัสดี ผู้เป็นเพื่อนร่วมทางเส้นนี้

วิทยานิพนธ์เล่มนี้หากมีส่วนใดที่จะเป็นประโยชน์ต่อความก้าวหน้าในการศึกษาสังคมและวัฒนธรรมไทย หรือจะเป็นประโยชน์ในการนำไปประยุกต์ใช้เพื่อการพัฒนาในอนาคต ขอให้บุญกุศลจากการนั้นจงเกิดแก่พ่อ, แม่ทวดม่วงทอง และพระครูสิทธิธรรมานุศาสตร์(พ่อท่านฝาง) ตลอดถึงผู้ที่เกี่ยวข้องทุกคนที่ได้กล่าวนามมา หากมีส่วนใดจะเป็นข้อบกพร่องในการศึกษาผู้ศึกษาขอน้อมรับและจะได้นำไปปรับปรุงในโอกาสต่อไป

บุญเลิศ จันทระ

กันยายน 2544

4136593 LCRU/M : สาขาวิชา: พัฒนาชนบทศึกษา; ศศ.ม.(พัฒนาชนบทศึกษา)

คำสำคัญ : แต่งงานกับนางไม้ / ประเพณี / ความเชื่อ / พิธีกรรม

บุญเลิศ จันทระ : การศึกษาทางมานุษยวิทยาวัฒนธรรม : กรณีศึกษาประเพณีแต่งงานกับนางไม้ ในเขตอำเภอสิงหนคร จังหวัดสงขลา (A CULTURAL ANTHOPOLOGICAL STUDY : A CASE STUDY : TRADITIONAL MARRIAGE WITH THE TREE'S GODDESS IN SINGHANAKHON DISTRICT, SONGKHLA PROVINCE.) คณะกรรมการควบคุมวิทยานิพนธ์ : เอี่ยม ทองดี ศศ.บ.(เกียรตินิยมอันดับ 2) , ศศ.ม. , เรืองเดช ปิ่นเขื่อนขัตติย์ พธ.บ. , M.A. , Ph.D. , สุริวงค์ พงศ์ไพบุลย์ กศ.บ. , ประกาศนียบัตรชั้นสูง วิชาเฉพาะภาษาและวรรณคดีไทย , 219 หน้า. ISBN 974-04-0843-5

การศึกษาวิจัยครั้งนี้ต้องการศึกษา ประเพณีแต่งงานกับนางไม้ในเขตอำเภอสิงหนคร จังหวัดสงขลา โดยศึกษารูปแบบ ความเชื่อ ความหมายและสัญลักษณ์เกี่ยวกับประเพณีแต่งงานกับนางไม้ บังคับและเงื่อนไขในการประกอบพิธีกรรม ตลอดจนความสัมพันธ์ระหว่างผู้ประกอบพิธีกรรมกับประเพณีดังกล่าว โดยใช้วิธีการศึกษาวิจัยเชิงคุณภาพ (Qualitative Approach)

จากการศึกษาพบว่า รูปแบบของการประกอบพิธีกรรมแต่งงานกับนางไม้มีความสอดคล้องกับการแต่งงานของคู่บ่าวสาวโดยทั่วไป แต่มีความแตกต่างในวัตถุประสงค์และความหมาย ซึ่งมีสาระสำคัญคือ เป็นประเพณีที่เกิดจากรากฐานวัฒนธรรมการนับถือตายาย นำมาสู่การเช่นสรวงบวงพลีแก่วิญญาณบรรพบุรุษ จัดเป็นการแสดงเพื่อตอบสนองความต้องการที่พึงพอใจ อันเป็นลักษณะสำคัญของศาสนาปฐมบรรพ

สัญลักษณ์หลักของพิธีกรรม คือ ทวด ซึ่งถือได้ว่าเป็นวิญญาณบรรพบุรุษของผู้ประกอบพิธีกรรม ซึ่งเป็นรากฐานสำคัญในการกำหนดบทบาทความสัมพันธ์ระหว่างลูกหลานกับบรรพบุรุษที่เรียกกันว่า แม่ทวดม่วงทอง สัญลักษณ์หลักดังกล่าวได้ถูกนำมาใช้ในพิธีกรรมเพื่อตอบสนองการเปลี่ยนแปลงทางสังคมศาสนา จนมีผลสำคัญในการลดความขัดแย้งในเชิงอุดมคติทางศาสนาระหว่างพุทธศาสนาแบบชาวบ้านกับศาสนาอิสลามแบบชาวบ้านในพื้นที่แห่งนี้ ความเปลี่ยนแปลงทางสังคมศาสนานี้เองเป็นเงื่อนไขสำคัญส่วนหนึ่งในการประกอบพิธีกรรม ซึ่งถือได้ว่าเป็นพิธีกรรมเพื่อตอบสนองความต้องการทางสังคม

ฉะนั้นสรุปได้ว่า การจัดประเพณีแต่งงานกับนางไม้ มีเหตุผลทางด้านสังคม และเหตุผลทางด้านจิตใจเป็นสิ่งสำคัญ โดยการจัดประเพณีดังกล่าวมีแนวโน้มปรับตัวสอดคล้องกับการเปลี่ยนแปลงทางสังคมทั้งในส่วนของวิธีการ ความหมาย และวัตถุประสงค์.

4136593 LCRU/M : MAJOR : RURAL DEVELOPMENT STUDIES : M.A. (RURAL DEVELOPMENT STUDIES)

KEY WORD : TRADITIONAL MARRIAGE WITH THE TREE'S GODDESS / TRADITION / BELIEF / RITE

BOONLERD JANTHARA : A CULTURAL ANTHOLOGICAL STUDY : A CASE STUDY : TRADITIONAL MARRIAGE WITH THE TREE'S GODDESS IN SINGHANAKHON DISTRICT, SONGKHLA PROVINCE. THESIS ADVISOR : IAM THONGDEE. M.A., RUENGDET PANKHUEKHAT. Ph.D., SUTHIWONG PHONGPHAIBOON. B.A., HIGHER CERTIFICATE MAJORING IN LANGUAGE AND THAI CULTURE , 219 p. ISBN 974-04-0843-5

This research examines the traditional marriage with the tree's Goddess in Singhanakhon District, Songkhla Province. The study is based on the form, belief, meaning and symbol of the tradition, including the relationship between the people who performed the rite. This study used a qualitative approach.

It was found that this tradition follows the same performance as a general marriage. However, there are as to purpose and meaning. The most important thing is to respect the ancestors, which leads to spirit worship of the ancestors. The tradition demonstrated the need of moral support that involves symbols of the primitive religion.

The dominant symbol of the rite is the "Thuat", which is the spirit of the performer's ancestors. This is a significant foundation to define the role of the relationship between next generations and the ancestors (Mae Thuat Muang Thong). A dominant symbol was used in the rite to respond to social and religious change. This rite will be a good way to reduce the religious conflict between the Buddhism and Islam of the peasants. The social and religious change is a significant factor in performing the rite, which demonstrates social need.

Therefore, the traditional marriage with the tree's Goddess is for both social reasons and spiritual reasons. This tradition is inclined to adjust itself the methods, meaning and purpose.

สารบัญ

	หน้า
กิตติกรรมประกาศ	ก
บทคัดย่อภาษาไทย	ง
บทคัดย่อภาษาอังกฤษ	จ
สารบัญ	ฉ
สารบัญแผนภูมิ	ญ
บทที่ 1 บทนำ	
ความสำคัญและที่มาของปัญหา	1
วัตถุประสงค์การในการศึกษา	7
ประโยชน์ที่คาดว่าจะได้รับจากการศึกษา	7
ขอบเขตในการศึกษา	8
นิยามศัพท์ที่ใช้ในการศึกษา	9
บทที่ 2 แนวคิด ทฤษฎี และงานวิจัยที่เกี่ยวข้อง	10
1.เอกสารเกี่ยวกับความเชื่อ ประเพณี พิธีกรรม และทฤษฎีหลักในการศึกษา.....	10
1.1 ความเชื่อ.....	10
1.1.1 ความหมายของความเชื่อ.....	10
1.1.2 สาเหตุของการเกิดความเชื่อ.....	11
1.1.3 ประเภทของความเชื่อ.....	13
1.1.4 อิทธิพลของความเชื่อ.....	18
1.1.5 ความเชื่อเกี่ยวกับนางไม้.....	20
1.2 ประเพณี.....	23
1.2.1 ความหมายของประเพณี.....	23
1.2.2 ประเภทของประเพณี.....	24
1.2.3 ความสำคัญของประเพณี.....	27
1.2.4 ประเพณีแต่งงาน.....	29
1.3 พิธีกรรม.....	32

สารบัญ (ต่อ)

	หน้า
1.4 ความสัมพันธ์ระหว่างประเพณี ความเชื่อ และพิธีกรรม.....	35
2. แนวคิดและทฤษฎีหลักในการศึกษา.....	38
2.1 แนวคิดการตีความพิธีกรรมและสัญลักษณ์.....	38
2.2 ทฤษฎีการหน้าที่นิยม.....	41
2.3 ทฤษฎีโครงสร้างการหน้าที่.....	42
3. เอกสารและงานศึกษาที่เกี่ยวกับประเพณีแต่งงานกับนางไม้.....	43
บทที่ 3 วิธีการดำเนินการวิจัย.....	45
1. ขั้นตอนวิธีการดำเนินการศึกษา.....	45
2. วิธีการเก็บข้อมูลภาคสนาม.....	45
3. ผู้บอกข้อมูล.....	46
4. วิธีการสัมภาษณ์.....	46
5. เครื่องมือที่ใช้ในการเก็บข้อมูล.....	47
7. กรอบแนวทางหลักในการศึกษา.....	47
บทที่ 4 สภาพทั่วไปของชุมชนที่ศึกษา	49
สภาพทั่วไปของจังหวัดสงขลา	49
สภาพทั่วไปของชุมชนที่ศึกษา	50
ที่ตั้งและอาณาเขต.....	52
พื้นที่ศูนย์กลางในการศึกษา.....	52
พื้นที่แวดล้อมในการศึกษา.....	53
สภาพทางภูมิประเทศ.....	54
สภาพทางด้านภูมิอากาศ	56
การปกครอง.....	56
ประชากร.....	57
เศรษฐกิจ.....	59
การสาธารณสุข.....	60
ด้านสังคม.....	61
การศาสนา.....	61

สารบัญ (ต่อ)

	หน้า
การคมนาคม.....	62
การศึกษา.....	62
สภาพทั่วไปของหมู่บ้านและการตั้งบ้านเรือน.....	63
ชุมชนไทยพุทธ.....	63
ชุมชนมุสลิมเก่าแก่ในพื้นที่ศึกษา.....	65
ชุมชนมุสลิมในพื้นที่ศึกษาในปัจจุบัน.....	66
โครงสร้างและการจัดระเบียบทางการเมืองการปกครอง.....	68
ระบบครอบครัวเครือญาติและกลุ่มทางสังคม.....	69
โลกทัศน์ที่สำคัญของท้องถิ่น.....	72
ประเพณีสำคัญของท้องถิ่นในรอบปี.....	74
บทที่ 5 ประเพณีแต่งงานกับนางไม้ในพื้นที่ศึกษา.....	89
1.ประวัติความเป็นมาของประเพณีแต่งงานกับนางไม้.....	89
2.ความเชื่อเกี่ยวกับนางไม้หรือแม่ทวดควงทอง.....	94
3.พิธีกรรมเกี่ยวกับการบวงสรวงนางไม้.....	100
3.1 พิธีแก้บน.....	100
3.2 พิธีแต่งงานกับนางไม้.....	102
3.2.1 คุณสมบัติของผู้เข้าพิธีแต่งงานกับนางไม้.....	103
3.2.2 ระยะเวลาในการประกอบพิธีกรรม.....	107
3.2.3 การจัดเตรียมขันหมาก.....	108
3.2.4 การยกขันหมากหรือแห่ขันหมาก.....	124
3.2.5 สถานที่ประกอบพิธีกรรม.....	129
3.2.6 ผู้ประกอบพิธี.....	129
หมอบทำพิธี.....	129
เจ้าพิธี.....	130
3.2.7 การประกอบพิธีแต่งงานกับนางไม้.....	132
3.2.8 การจบพิธี.....	136
3.3 การบวชเป็นพระภิกษุหรือสามเณรในพุทธศาสนา.....	137

สารบัญ (ต่อ)

	หน้า
บทที่ 6 บทวิเคราะห์	140
1.รูปแบบของประเพณีการแต่งงานกับนางไม้.....	140
2.ความเชื่อเกี่ยวกับประเพณีการแต่งงานกับนางไม้.....	144
3.ความหมายและสัญลักษณ์เกี่ยวกับพิธีกรรมการแต่งงานกับนางไม้.....	148
4.ปัจจัยและเงื่อนไขการประกอบพิธีกรรมเกี่ยวกับประเพณีแต่งงานกับนางไม้.....	162
5.ความสัมพันธ์ระหว่างประเพณีกับกลุ่มคนผู้ปฏิบัติตามประเพณี.....	166
บทที่ 7 บทสรุป อภิปราย และข้อเสนอแนะ	171
บทสรุป.....	171
บทอภิปรายผล.....	174
ข้อเสนอแนะในการวิจัย.....	177
บรรณานุกรม	179
ภาคผนวก ก. รายชื่อผู้ให้ข้อมูลในสนาม	185
ภาคผนวก ข. แผนที่	189
แผนที่ 1 แสดงที่ตั้งของอำเภอสิงหนครโดยรวม.....	190
แผนที่ 2 ชุมชนหลักในการศึกษา.....	191
แผนที่ 3 แสดงการกระจายตัวของประเพณีตายายละหนม หรือ ที่เรียกว่า	
การแต่งงานกับนางไม้ ที่พบในเขตลุ่มทะเลสาบสงขลา	192
ภาคผนวก ค. รูปภาพ	193
รูปที่ 1 รูปปั้นแม่ทวดม่วงทอง ในขณะที่เจ้าพิธีและหมอทำพิธีกำลังประกอบพิธี ...	194
รูปที่ 2 รูปขันหมากที่จัดเตรียมไว้พร้อม ณ บ้านเจ้าป่าว.....	194
รูปที่ 3 สาวพรหมจรรย์ผู้ถือขันหมากในงานประเพณีแต่งงานกับนางไม้.....	195
รูปที่ 4 เจ้าพิธีและลูกหลานกำลังเช่นสรวงเครื่องขันหมากแก่แม่ทวดม่วงทอง.....	195
รูปที่ 5 การแต่งตัวของเจ้าป่าวและเพื่อนที่มีอาวุธครบมือในขบวนขันหมาก	196
ประวัติผู้วิจัย	197
Executive Summary	198

สารบัญแผนภูมิ

	หน้า
แผนภูมิที่ 1 แสดงการแบ่งการศึกษาทางมานุษยวิทยา.....	1
แผนภูมิที่ 2 แสดงกรอบแนวทางในการศึกษา	47
แผนภูมิที่ 3 แสดง โครงสร้างวิธีการนับสายเครือญาติของผู้สืบทอดประเพณี.....	81
แผนภูมิที่ 4 แสดง โครงสร้างวิธีการนับสายเครือญาติ	104
แผนภูมิที่ 5 แสดงที่ตั้งของเครื่องสักการะ.....	128
แผนภูมิที่ 6 แสดงพัฒนาการของประเพณีแต่งงานกับนางไม้	161

บทที่ 1
บทนำ

ความสำคัญที่มาของปัญหา

วิชามานุษยวิทยาถือว่าเป็นสาขาหนึ่งของสังคมศาสตร์ มานุษยวิทยาเริ่มมีขึ้นเมื่อศตวรรษที่แล้ว โดยมีเป้าหมายในการศึกษาพฤติกรรมของมนุษย์ในทุกแง่มุมของชีวิตในสังคมศึกษามนุษย์ในทุกกาลเวลาและทุกสถานที่ในโลก โดยมีการแบ่งการศึกษาทางมานุษยวิทยาออกเป็นสาขาใหญ่ๆ 2 สาขา คือ มานุษยวิทยากายภาพ และมานุษยวิทยาวัฒนธรรม ซึ่งสาขาหลังนี้รวมเอาสาขาย่อยอีก 3 สาขา คือ โบราณคดี มานุษยวิทยาภาษาศาสตร์ และชาติพันธุ์วิทยา ดังแผนภูมิต่อไปนี้

แผนภูมิที่ 1 แสดงการแบ่งการศึกษาทางมานุษยวิทยา

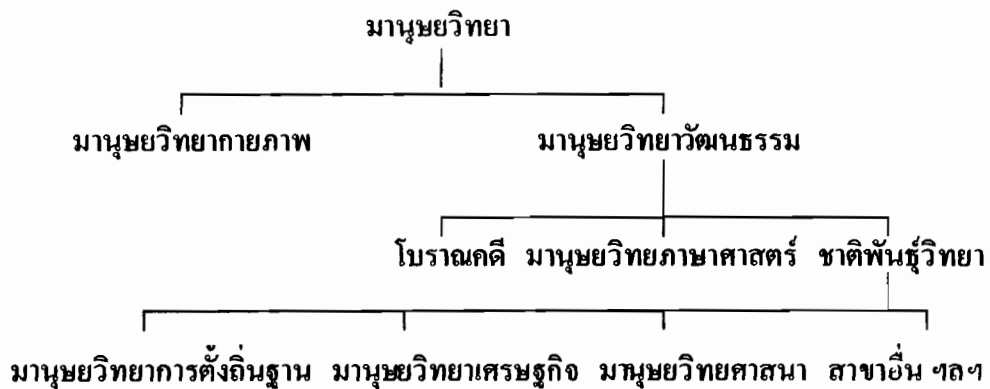

มานุษยวิทยากายภาพสนใจศึกษามนุษย์ในแง่มุมของชีววิทยา โดยนำเอาทฤษฎีทางด้าน พันธุกรรม ชีววิทยา เคมี ฟิสิกส์ มาใช้ศึกษาอธิบายความแตกต่างและวิวัฒนาการของมนุษย์ โดยให้ความสำคัญกับความเกี่ยวพันระหว่างรูปร่างลักษณะ การแสดงออกทางพฤติกรรม อุปนิสัย ความเฉลียวฉลาด เป็นต้นจากอดีตถึงปัจจุบัน

สำหรับมานุษยวิทยาวัฒนธรรม ศึกษาเน้นหนักในด้านชีวิตความเป็นอยู่ของมนุษย์ในสังคมต่างๆ ขนบธรรมเนียม ประเพณี กฎหมาย ความเชื่อ ศาสนา ความสัมพันธ์ระหว่างครอบครัว

และเครือญาติ และมีการเปรียบเทียบมนุษย์ในสังคมวัฒนธรรมต่างๆ เพื่อบันทึกความเข้าใจ อธิบายความต่างในวิถีชีวิตและนำไปประยุกต์ใช้ตามความต้องการ

การศึกษาประเพณีแต่งงานกับนางไม้หรือที่ชาวบ้านเรียกกันว่า “ไหว้ต้นไม้ใหญ่” ถือเป็นส่วนหนึ่งของการศึกษาทางมานุษยวิทยาวัฒนธรรม ซึ่งมีความประสงค์จะเข้าใจถึงความเชื่อและพิธีกรรมที่ส่งผลให้เกิดประเพณีดังกล่าว

การจะศึกษาประเพณีแต่งงานกับนางไม้ให้มีความเข้าใจอย่างลึกซึ้ง จำเป็นต้องศึกษาองค์ประกอบที่สำคัญของประเพณีสองประการคือ ตัวความเชื่อ และตัวพิธีกรรม เพราะความเชื่อเป็นปฐมเหตุในการนำมาซึ่งพิธีกรรม โดยมีการประพฤติปฏิบัติสืบเนื่องกันมาอย่างมีระเบียบพิธีจนสามารถที่จะเรียกกันได้ว่า ประเพณี

การปฏิบัติตามประเพณี เป็นเพียงการสะท้อนภาพความเชื่อที่อยู่เบื้องหลัง ซึ่งเป็นนามธรรมให้ปรากฏเป็นรูปธรรมอันเป็นเรื่องของการปฏิบัติ และสามารถถ่ายทอดให้กับคนรุ่นหลังอย่างเป็นระบบ ฉะนั้นสิ่งที่อยู่เบื้องหลังพิธีกรรมหรือประเพณีก็คือ ความเชื่อ นั่นเอง

ความเชื่อเป็นวัฒนธรรมอย่างหนึ่งของมนุษย์ ซึ่งไม่ว่าจะเป็นชาติใด เผ่าพันธุ์ภาษาใด ย่อมมีความเชื่อฝังลึกอยู่ในจิตใจ ความเชื่อของมนุษย์แต่ละคนแต่ละสังคม จะมีความเหมือนหรือแตกต่างกันขึ้นอยู่กับสภาพแวดล้อมทางธรรมชาติและสภาพแวดล้อมทางสังคม การถ่ายทอดประเพณีความเชื่อของมนุษย์ยุคหนึ่งสู่มนุษย์อีกยุคหนึ่งอาจเกิดการปรับเปลี่ยน หรือพัฒนาการของประเพณีความเชื่อนั้น เพื่อให้เข้ากับสภาพแวดล้อมที่เปลี่ยนไปตามยุคสมัย จนกลายเป็นวัฒนธรรมทางด้านประเพณีความเชื่อที่สืบต่อกันมา “ความเชื่อของมนุษย์เป็นส่วนหนึ่งของวัฒนธรรม โดยทั่วไปมักจะได้รับการบอกเล่าจากคนรุ่นก่อน” (วิทย์ พิณคณเงิน, 2515 : 397)

ประเพณีอันเกี่ยวเนื่องกับความเชื่อของมนุษย์นั้นมีความหลากหลาย ในบรรดาความเชื่อเหล่านั้น ความเชื่อดั้งเดิมของมนุษย์เกี่ยวข้องกับอำนาจลึกลับที่มนุษย์เชื่อว่า อยู่เบื้องหลังปรากฏการณ์ธรรมชาติ บางครั้งก็เรียกอำนาจนั้นว่าเทวดาหรือภูตผีวิญญาณต่างๆ (Animism) “มนุษย์สมัยก่อนดำเนินชีวิตอย่างง่าย ๆ และมีความรู้เกี่ยวกับธรรมชาติน้อยมากจึงตกอยู่ภายใต้อำนาจของธรรมชาติ ดังนั้นเมื่อได้ประสบกับเหตุการณ์ทางธรรมชาติ จึงเต็มไปด้วยความกลัว มนุษย์จึงสมมติปรากฏการณ์ต่างๆ เหล่านี้ว่ามีวิญญาณศักดิ์สิทธิ์แอบแฝงอยู่ และมนุษย์ไม่สามารถควบคุมได้” (จรี จุลละเกศ, 2514 : 88-89)

มนุษย์จินตนาการในการหาคำตอบให้กับตนเองในปรากฏการณ์รอบข้าง เพื่อปลอบประโลมตนเองตามพื้นฐานความรู้ความเข้าใจที่ตนมีอยู่ ดังเช่น การหาคำอธิบายให้กับปรากฏการณ์ฟ้าร้อง ฟ้าผ่า น้ำท่วม แผ่นดินไหว พายุถล่ม ฯลฯ “ในสมัยโบราณ เมื่อมนุษย์ประสบเข้ากับภัยธรรมชาติ ไม่สามารถต่อสู้ต้านทานได้ ก็นึกเอาว่าเป็นเพราะผีหรือเทวดา ซึ่งมีอำนาจอยู่เหนือคนเป็นผู้

บันดาล” (อมรา พงศาพิชญ์, 3533 : 37) “ความเชื่อในอำนาจลึกลับเหนือธรรมชาติ ได้แก่ ความเชื่อในภูตผีวิญญาณต่างๆ ความเชื่อดังกล่าวเป็นวิธีการหรือความพยายามที่มนุษย์ใช้อธิบายโลกรอบๆ ตัวเอง ปรากฏการณ์ธรรมชาติ หรือเหตุการณ์ต่างๆ โดยเฉพาะในเรื่องที่ยังไม่รู้และอธิบายด้วยเหตุผลทางไสยศาสตร์” (เอกสารมหาวิทยาลัยสุโขทัยธรรมมาธิราช, 2523 : 54) การพึ่งพาธรรมชาติอย่างสมบูรณ์ของมนุษย์ เป็นเหตุนำมาซึ่งการเคารพธรรมชาติอย่างมาก “ความเชื่อน่าจะมีมูลเหตุจูงใจมาจากอิทธิพลของธรรมชาติที่มีอำนาจเหนือคน เมื่อผนวกกับความไม่รู้จึงทำให้คนต้องไขว่คว้าหาสิ่งที่ยึดเหนี่ยว เพื่อให้เกิดความมั่นใจ อบอุ่นใจและเป็นที่พักพิงทางใจ” (ประสาธ อิศวรปริดา, 2518: 2)

ปรากฏการณ์ที่ให้คุณให้โทษแก่มนุษย์เป็นสภาวะที่ไม่คงที่ รุนแรงบ้างไม่รุนแรงบ้าง บางคนได้รับผลดี บางคนได้รับผลร้าย อาจทำให้เกิดความเข้าใจแก่มนุษย์ว่า สิ่งลึกลับอาจพอใจจึงทำให้คนนั้นได้รับผลดี และโกรธต่อคนนั้นจึงทำให้เขาได้รับผลร้าย อันนำมาซึ่งความเชื่อเรื่องอำนาจลึกลับของธรรมชาติว่ามีวิญญาณ ผีสาวเทวดาอยู่เบื้องหลัง สาเหตุจากความเชื่อดังกล่าวนำมาซึ่งการคิดหาวิธีการติดต่อกับอำนาจลึกลับ “มนุษย์เชื่อว่าอำนาจลึกลับบันดาลให้เกิดผลดีผลร้าย จึงกลัวอำนาจลึกลับนั้น จึงนำมาซึ่งความคิดว่าทำอะไรจึงจะไม่ถูกลงโทษ ทำอย่างไรจึงจะเกิดผลดีและความสุขแก่ตนเอง” (ภิญโญ จิตต์ธรรม, 2522 : 4) ซึ่งสอดคล้องกับ คำกล่าวที่ว่า “เพราะความเชื่อของมนุษย์เกิดจากสิ่งที่มีอำนาจเหนือมนุษย์ เช่น อำนาจของดินฟ้าอากาศ ภัยธรรมชาติหรือเหตุการณ์ที่มนุษย์ไม่สามารถรู้สาเหตุว่าเกิดจากอะไร จึงเกิดการยอมรับและเชื่อถือในอำนาจของสิ่งเหล่านั้น บางครั้งก็วิงวอนขอความช่วยเหลือต่อสิ่งที่ตนเชื่อถือ” (มณี พยอมยงค์, 2529 : 178)

สำหรับความเชื่อที่มีอยู่ในศาสนาปัจจุบัน ก็มีลักษณะเดียวกับความเชื่อในสมัยโบราณ ซึ่งมีพื้นฐานจากความเชื่อต่ออำนาจสิ่งที่อยู่เหนือธรรมชาติเป็นมูลเหตุ ความเชื่อต่ออำนาจที่อยู่เหนือธรรมชาตินั้นก็คือตัวศาสนาดั้งเดิมเพราะ “ศาสนาแต่ดั้งเดิมเป็นเรื่องนับถือผีสาวเทวดา หรือจะเรียกอย่างอื่นแต่มีพลังลึกลับมองไม่เห็น มีอำนาจอยู่เหนือคน อาจคลบบันดาลให้ดีให้ร้ายได้ แต่ถ้าคนทำถูกวิธีอาจขอความคุ้มครองได้เรียกว่า ลัทธิผีสาวเทวดา แม้ในปัจจุบันคนจะเปลี่ยนมานับถือศาสนาที่ประดิษฐ์ขึ้นในปัจจุบัน แต่หากพิจารณาอย่างถี่ถ้วนจะเห็นว่าความเชื่อเดิมไม่ได้หายไปไหน แต่เปลี่ยนรูปแบบไป การมีความเชื่อตามลักษณะดังกล่าว จะนำมาให้เห็นถึงพฤติกรรมทางความเชื่อในลักษณะของการเซ่นไหว้และบวงสรวง” (พระยาอนุমানราชชน, 2514 : 31-32)

ข้อนี้จะเห็นได้เป็นอย่างดีกับพฤติกรรมทางด้านความเชื่อของคนไทย ซึ่งความเชื่อแบบดั้งเดิมได้เข้าไปผสมกลมกลืนอย่างแยกกันไม่ออก สิ่งนี้เกิดจากการผสมกันของระบบความเชื่อ 3 ระบบในสังคมไทยคือ ความเชื่อแบบพื้นบ้านซึ่งจัดอยู่ในประเภทศาสนาโบราณ ศาสนาพราหมณ์ และพุทธศาสนา

“ในสมัยโบราณ ตั้งแต่ก่อนที่พุทธศาสนาจะประดิษฐานในประเทศไทยนั้น ประชาชนที่อยู่ในดินแดนไทยปัจจุบันมีความเชื่อทางศาสนาแบบวิญญาณนิยม (Animism) คือ มีความเชื่อในวิญญาณว่าวิญญาณนั้นมีอยู่จริง และทำพิธีบวงสรวงกราบไหว้เพื่อขอความอารักขาและความสงบดีมีชัยในกิจการที่คนทำ...เมื่อชาวไทยได้รับเอาพุทธศาสนาเป็นศาสนาหลักของประชาชน ตั้งแต่สมัยสุโขทัยแต่ความเชื่อแบบวิญญาณนิยมมิได้สูญหายไป หากแต่ปฏิบัติควบคู่กันไป” (ฉัตรสุมาลย์ กบิลสิงห์, 2530 : 328) ซึ่งก็ตรงกับแนวคิดของนักวิชาการหลายท่านที่กล่าวตรงกัน “เราต้องยอมรับว่าศาสนาพราหมณ์กับพุทธศาสนามีอิทธิพลต่อสังคมไทยไม่น้อย” (สุพัศรา สุภาพ, 2525 : 110) “ขนบธรรมเนียมประเพณีที่กำหนดขึ้นในสังคมไทยเพื่อให้เป็นแนวทางในการปฏิบัตินั้น มีบ่อเกิดหรือที่มาจากอิทธิพลของศาสนาพุทธและศาสนาพราหมณ์ ต่างมีอิทธิพลต่อความเชื่อของประชาชนชาวไทยและส่งผลให้เกิดประเพณีต่างๆ ขึ้นมากมาย” (สมเกียรติ ตันสกุล, 2533 : 5)

ฉะนั้นความเชื่อที่มีอยู่ในสังคมไทยพอที่จะสรุปได้ว่า เป็นความเชื่อที่เกิดจากอิทธิพลของความเชื่อดั้งเดิม ซึ่งเรียกกันว่า “ลัทธิผีตางเทวดา” (วัฒนธรรมและลัทธิธรรมเนียมประเพณีต่างๆ ของไทย ของพระยาอนุমানราชชน, 2514) ความเชื่อที่ได้รับอิทธิพลจากศาสนาพราหมณ์ และความเชื่อที่เกิดจากอิทธิพลของพุทธศาสนา ทั้งสามแนวดังกล่าวมีความผสมกลมกลืนกันอย่างแยกกันไม่ออก อันเกิดจากเงื่อนไขทางสังคมและการปรับตัวของแต่ละลัทธิความเชื่อ แต่การปรับตัวดังกล่าวก็ขึ้นอยู่กับบริบทที่มีอยู่ในอดีตจนกระทั่งมาถึงปัจจุบัน ความเชื่อดังกล่าวคือที่มาของ บ่อเกิด ความเชื่อทางศาสนาที่กลายเป็นมรดกตกทอดแก่สังคมที่เรียกว่า วัฒนธรรม แขนงต่างๆ ดังคำกล่าวที่ว่า “ความเชื่อเป็นตัวกำหนดคคิชนแขนงอื่นๆ ในสังคมนั้นๆ ทั้งนี้เพราะเมื่อคนในสังคมมีความเชื่อเรื่องใด ย่อมประพฤติปฏิบัติด้วยประเพณี พิธีกรรมและอื่นๆ ให้สอดคล้องกับความเชื่อนั้นๆ” (จิราภรณ์ ภัทรภาณุภัทร, 2528 : คำนำ)

ความเชื่อถือว่าเป็นสิ่งที่มีความสำคัญในแง่ที่มีอิทธิพล และบทบาทเป็นแรงผลักดันให้มนุษย์แสดงพฤติกรรม และความรู้สึกรูสึกนึกคิดออกมา “ความเชื่อเป็นวัฒนธรรมพื้นฐานประเภทหนึ่งซึ่งมีอิทธิพลต่อแนวความคิด และพฤติกรรมของชาวบ้านกลุ่มนั้นอย่างลึกซึ้ง เพราะการสืบทอดความเชื่อมีการปลูกฝัง สืบต่อกันมาหลายชั่วคน ผู้ให้การสืบทอดล้วนแต่ยึดถือปฏิบัติให้ประจักษ์ชัดเป็นต้นแบบอย่างกว้างขวางและมั่นคง และล้วนมีเจตนาที่จะปลูกฝังให้ผู้สืบสันดาน เจริญรอยอย่างเคร่งครัด มักถือเป็นเงื่อนไขในการอยู่ร่วมกัน ผู้ปฏิบัติตามย่อมเป็นที่ยอมรับของคณาญาติและสังคม ส่วนผู้ฝ่าฝืนย่อมไม่เป็นที่พึงปรารถนา การปลูกฝังความเชื่อล้วนมีขึ้น นับแต่วินาทีแรกที่ผู้สืบทอดเริ่มเป็นสมาชิกใหม่ของสังคมนั้นๆ การบ่มเพาะจึงมีลักษณะเป็นการคัดแต่งไม้อ่อนให้ค่อยปรับและเปลี่ยนแปลง เพิ่มพูนขึ้นจนกลายเป็นผู้สืบสันดานคนรุ่นต่อไป” (สุริวงค์ พงศ์ไพบูลย์, 2529 : 467-468) ซึ่งก็สอดคล้องกับคำกล่าวที่ว่า “เมื่อคนเรามีความเชื่ออย่างหนึ่ง ย่อมเป็นเหตุจูงใจให้เกิดการ

กระทำที่ตอบสนองความเชื่อนั้น ถ้าเปลี่ยนความเชื่อพฤติกรรมก็จะเปลี่ยนไปด้วย คติความเชื่อของคนในสังคมใดสังคมหนึ่งจึงมีอิทธิพลต่อพฤติกรรมของคนในสังคมนั้นๆ พฤติกรรมเหล่านั้นอาจสะท้อนให้เห็นได้ในรูปของข้อห้ามข้อนิยมในการดำเนินชีวิตของคนในสังคม” (จิราภรณ์ ภัทรภาณุภัทร, 2528 : คำนำ)

ฉะนั้นการมีอยู่ของความเชื่ออย่างใดอย่างหนึ่ง ย่อมส่งผลต่อการกระทำของคนในสังคมนั้นๆ ต่อสิ่งรอบข้าง ไม่ว่าจะเป็นกระทำต่อคนด้วยกันเอง ต่อธรรมชาติ หรือต่อสิ่งที่อยู่เหนือธรรมชาติที่ตนเชื่อว่ามีอยู่ หากความเชื่อบางอย่างหายสาบสูญไปอาจนำมาซึ่งปัญหาให้กับคนในสังคมนั้น อันเนื่องมาจากอิทธิพลของความเชื่อย่อนำมาซึ่งการควบคุมทางสังคมและคุณค่าอื่นๆ อีกมากมาย เมื่อวัฒนธรรมความเชื่อดังกล่าวหายไป หน้าที่ที่วัฒนธรรมนั้นกระทำอยู่ย่อมยุติลงด้วย เมื่อวัฒนธรรมดังกล่าวยุติบทบาทหน้าที่ลง อันเนื่องมาจากการแผ่อิทธิพลของวัฒนธรรมอื่นเข้ามาอย่างรวดเร็ว ระยะเวลาหัวเลี้ยวหัวต่อจุดนี้เองถือว่ามีความสำคัญ อาจสร้างปัญหาให้กับสังคมนั้นได้ หากไม่มีสิ่งอื่นมาทำหน้าที่แทนที่ความเชื่อที่หายไป การรักษาไว้ซึ่งขนบธรรมเนียม ประเพณีของท้องถิ่น ซึ่งเกิดจากความเชื่อบางอย่าง อาจจะทำให้สังคมนั้นสูญเสียวัฒนธรรมของตนได้ช้าลง หรืออาจรักษาอยู่ได้อย่างเห็นความสำคัญ เพราะการรักษาวัฒนธรรมดังกล่าวคือการรักษาวัฒนธรรมอีกหลายอย่างที่เป็นผลสืบเนื่องจากความเชื่อดังกล่าวเอาไว้ด้วย

สังคมไทยภาคใต้มีความเชื่อดังเดิมเกี่ยวกับอำนาจเหนือธรรมชาติเช่นเดียวกับสังคมอื่นๆ และชาวภาคใต้ก็มีความเชื่อดังเดิมปรากฏเช่นเดียวกับความเชื่อพื้นฐานของภูมิภาคอื่นๆ ดังที่สุริวงค์ พงศ์ไพบุลย์ (2529 : 478) กล่าวไว้ว่า

“ความเชื่อพื้นฐานของชาวภาคใต้ส่วนใหญ่ พ้องกับความเชื่อของชาวไทยถิ่นอื่นๆ คือเชื่อว่ามีอำนาจเหนือธรรมชาติ และเชื่อว่าธรรมชาติบางอย่างมีวิญญาณ สิ่งเร้นลับ เหล่านี้มีส่วนสำคัญต่อการกำหนดและควบคุมชะตากรรมของคน อาจให้คุณและโทษแก่คนได้นานา ถ้าบุคคลได้ปฏิบัติชอบ ฝึชช่วยคุ้มครองหรือให้คุณ และถ้าผู้ใดมุ่งน้อมจิตเข้าหาก็อาจจะติดต่อดสื่อสารกับวิญญาณลี้ลับเหล่านั้นได้ ถ้าบำเพ็ญเพียรแก่กล้าพอและทำอุกวิธี ยังสามารถบังคับวิญญาณเร้นลับที่แรงบุญด้วยกว่าให้อยู่ใต้อำนาจอีกด้วย”

และได้กล่าวเพิ่มเติมอีกว่า “ความเชื่อพื้นฐานของชาวภาคใต้ทุกกลุ่มมีลักษณะร่วมกัน คือ เชื่อเรื่องผีสามทวดและวิญญาณ ส่วนที่ต่างกันก็คือความเชื่อที่ได้รับอิทธิพลจากศาสนา แต่ก็มี ความเชื่อพื้นฐานเข้าไปประสมประสานอยู่ด้วยเสมอ” ในเรื่องเดียวกันนี้ ประทุม ชุ่มเพ็งพันธุ์ (2531:30-31) ได้กล่าวไว้ว่า

“ชาวภาคใต้ส่วนใหญ่ตกอยู่ในอิทธิพลของสิ่งแวดล้อมทางธรรมชาติ มีความเชื่อว่าสิ่งเหนือธรรมชาติ มีอำนาจเหนือคน สามารถที่จะบันดาลให้เกิดคุณและโทษแก่คนได้ ซึ่งเรียกความเชื่อเหล่านี้ว่า ลัทธิผีสางเทวดา (Animism) แม้แต่ทุกวันนี้มีศาสนานับถือกันแล้ว แต่ชาวภาคใต้อีกยังมีความเชื่อดังกล่าวปรากฏให้เห็นอยู่ทั่วไป เช่น การนับถือเทวดาอารักษ์ พระภูมิเจ้าที่ ผีบรรพบุรุษ ผีเรือน เป็นต้น แสดงให้เห็นว่าอิทธิพลของความเชื่อถือนี้มีมาแต่โบราณคงมีต่อๆ กันมาไม่ขาดสาย”

และ ชวน เพชรแก้ว (2534 : 119) ได้กล่าวไว้ในทำนองเดียวกันว่า

“แต่เดิมชาวภาคใต้มีลัทธิความเชื่อซึ่งได้แก่ การนับถือผีสางเทวดา วิญญาณบรรพบุรุษ มีการประกอบพิธีกรรมต่างๆ เพื่อใช้ติดต่อกับสิ่งเหนือธรรมชาติ ครั้นเมื่อลัทธิพราหมณ์จากอินเดียแพร่หลายเข้ามา ก็รับเข้ามาปฏิบัติผสมผสาน ปนเปื้อนกับความเชื่อเดิม และเมื่อพุทธศาสนาได้เผยแผ่เข้ามาในเวลาต่อมา ก็ได้รับเข้ามาผนวกเข้ากับสิ่งที่ปฏิบัติอยู่เดิมอีก...อิทธิพลจากพระพุทธศาสนาและคติความเชื่ออื่นๆ ที่มีอยู่เหล่านี้จึงมีอิทธิพลกำกับนิสัยในการคิดและการกระทำอย่างลึกซึ้ง ทั้งยังมีผลต่อรูปแบบวัฒนธรรมประเพณีพื้นบ้านเกือบทุกประเภท จนทำให้วิถีการดำเนินชีวิตของชาวใต้มีลักษณะเฉพาะตน ความเชื่อมีอิทธิพลกับวิถีชีวิตของคนในสังคม และถือว่าเป็นวัฒนธรรมประเภทหนึ่งที่มีผลต่อวิถีคิดและกำหนดพฤติกรรมของคนในสังคมนั้น การเข้าใจถึงความเชื่อของคนในสังคมหนึ่งสังคมใด ย่อมเป็นสิ่งนำมาซึ่งความเข้าใจคนในสังคมนั้นอย่างลึกซึ้งอีกด้วย”

ความเชื่อในการประกอบความประเพณีแต่งงานกับนางไม้ของชาวบ้าน ในอำเภอสิงหนคร จังหวัดสงขลา ถือว่าเป็นวัฒนธรรมท้องถิ่นทางด้านความเชื่อประการหนึ่งของคนไทยภาคใต้ ซึ่งน่าจะเป็นความเชื่อแบบดั้งเดิมของชุมชน ที่มีการสืบทอดกันมาอย่างยาวนานจนถึงปัจจุบัน ประเพณีแต่งงานกับนางไม้ที่เลือกศึกษาในครั้งนี้จะเป็นสื่อ เพื่อสะท้อนให้เห็นถึงการปรับตัวของสังคม และการปรับตัวของประเพณีดังกล่าว เพื่อตอบสนองกับสิ่งแวดล้อมใหม่ ตลอดถึงบทบาทหน้าที่ของประเพณีดังกล่าวต่อชุมชน

การศึกษาครั้งนี้ มีความต้องการเข้าใจถึงความเชื่อที่อยู่เบื้องหลังพิธีกรรม อันจะส่งผลต่อรูปแบบในการประกอบพิธีกรรมว่าจะดำเนินไปในลักษณะเช่นใด ความหมายและสัญลักษณ์ที่ซ่อนเร้นอยู่ในพิธีกรรมเกิดจากอะไรเป็นรากฐาน สัญลักษณ์และความหมายดังกล่าวมีอิทธิพลอย่างไร จึงทำให้ประเพณีพิธีกรรมสามารถที่จะยึดโยงให้กลุ่มคนในท้องถิ่นแห่งนี้สามารถเกาะเกี่ยวกัน

เป็นกลุ่มเป็นหมู่คณะ ยึดมั่นในพิธีกรรมนี้ตั้งแต่อดีตจนถึงปัจจุบัน คำถามเหล่านี้ล้วนเป็นมูลเหตุให้ งานวิจัยชิ้นนี้ได้เลือกประเพณีนี้และพื้นที่แห่งนี้ในการศึกษาให้เกิดความรู้ความเข้าใจต่อไป

วัตถุประสงค์ในการศึกษา

1. รูปแบบประเพณีแต่งงานกับนางไม้
2. ความเชื่อเกี่ยวกับประเพณีแต่งงานกับนางไม้
3. ความหมายและสัญลักษณ์ของพิธีกรรมเกี่ยวกับประเพณีแต่งงานกับนางไม้
4. ปัจจัยและเงื่อนไขของการประกอบพิธีกรรมเกี่ยวกับประเพณีแต่งงานกับนางไม้
5. ความสัมพันธ์ระหว่างประเพณีกับกลุ่มคนผู้ปฏิบัติตามประเพณีแต่งงานกับนางไม้

ประโยชน์ที่คาดว่าจะได้รับจากการศึกษา

1. เป็นการบันทึกรูปแบบประเพณี ความเชื่อและพิธีกรรมที่เกี่ยวกับประเพณีแต่งงานกับนางไม้ของชาวบ้านในอำเภอสิงหนคร จังหวัดสงขลา ซึ่งได้สืบทอดกันมาโดยวิธีปฏิบัติตามมุขปาฐะ ไว้เป็นรูปแบบอย่างเป็นระบบ เพื่ออนุรักษ์ประเพณี ความเชื่อและพิธีกรรมนี้ไว้ไม่ให้สูญหายไปตามกาลเวลา ทั้งเป็นประโยชน์ในการสืบค้นต่อไป
2. ทำให้ทราบถึงประเพณี ความเชื่อและพิธีกรรมเกี่ยวกับ ประเพณีแต่งงานกับนางไม้ของชาวบ้านในอำเภอสิงหนคร จังหวัดสงขลา ซึ่งเป็นข้อมูลสำคัญส่วนหนึ่งที่จะทำให้เข้าใจวิถีชีวิตของชาวบ้านในชุมชนแห่งนี้ดียิ่งขึ้น และสามารถนำไปใช้เป็นข้อมูลพื้นฐานส่วนหนึ่งในการจะพัฒนาท้องถิ่นต่อไป
3. ทำให้ทราบถึงความหมายและสัญลักษณ์ที่มีอยู่ในการประกอบพิธีอันจะนำมาซึ่งความเข้าใจต่อประเพณีอย่างแท้จริง
4. เพื่อทราบปัจจัยและเงื่อนไขในการประกอบพิธีกรรมตามประเพณีแต่งงานกับนางไม้ ของชาวบ้านในเขตอำเภอสิงหนคร จังหวัดสงขลา
5. เพื่อทราบความสัมพันธ์ระหว่างประเพณีกับกลุ่มคนผู้ปฏิบัติตามประเพณีแต่งงานกับนางไม้ว่าเป็นไปในลักษณะเช่นใด
6. เป็นการกระตุ้นให้คนในชุมชนแห่งนี้และผู้ที่เกี่ยวข้องเกิดความสำนึก เห็นคุณค่าของวัฒนธรรมพื้นบ้านที่เกี่ยวกับความเชื่อและพิธีกรรม ที่เกี่ยวข้องกับสิ่งต่างๆ และเกิดสนใจ ศึกษาเรื่องเหล่านี้ในท้องถิ่นอื่นต่อไป

7. สามารถใช้เป็นหลักฐานอ้างอิงในการศึกษาวิชาการที่เกี่ยวข้อง เช่น ไทยคดีศึกษา วัฒนธรรมพื้นบ้าน การพัฒนาชุมชน เป็นต้น

ขอบเขตในการศึกษา

ผู้วิจัยได้กำหนดขอบเขตในการศึกษาค้นคว้าออกเป็น 2 ลักษณะคือ

1. ขอบเขตด้านพื้นที่

ในการศึกษาค้นคว้าครั้งนี้ผู้ศึกษามุ่งศึกษาในเขตพื้นที่อำเภอสิงหนคร จังหวัดสงขลา ซึ่งเป็นพื้นที่ที่มีประชากรยึดถือปฏิบัติประเพณีแต่งงานกับนางไม้ รวมตลอดถึงบุคคลที่เคยอยู่ในพื้นที่แห่งนี้ และที่ได้อพยพไปอยู่นอกพื้นที่ซึ่งไม่ไกลจากศูนย์กลางมากนัก ซึ่งสามารถแบ่งพื้นที่เป็น 2 ส่วน คือ

พื้นที่ศูนย์กลางในการศึกษา

1. บ้านมะม่วงหมู , บ้านบ่อตึก , บ้านหัวขี้เหล็ก , บ้านสทิงหม้อ และบ้านทุ่งหย่าง ซึ่งตั้งอยู่ในเขตหมู่ที่ 4 ตำบลสทิงหม้อ

พื้นที่เครือข่ายในการศึกษา

2. บ้านหัวปลาว , บ้านมะพร้าว ตั้งอยู่ในเขตหมู่ที่ 1 และ 2 ตำบลท่ายาง

3. บ้านแม่ลาด ตั้งอยู่ในเขตหมู่ที่ 3 และ 5 ตำบลท่ายาง

4. บ้านธรรมโมชน์ ตั้งอยู่ในเขตหมู่ที่ 3 ตำบลสทิงหม้อ

5. บ้านบนเมือง ตั้งอยู่ในเขตหมู่ที่ 7 ตำบลหัวเขา

6. บ้านปลายนา ตั้งอยู่ในเขตหมู่ที่ 4 ตำบลชิงโค

7. กลุ่มคนที่อพยพออกจากพื้นที่ดังกล่าวแล้ว แต่ยังคงให้เห็นความสำคัญและยึดถือประเพณีดังกล่าวอยู่

2. ขอบเขตด้านเนื้อหา

การศึกษาค้นคว้าครั้งนี้ผู้วิจัยมุ่งศึกษาความเชื่อ ประเพณี และพิธีกรรมเกี่ยวกับประเพณีแต่งงานกับนางไม้ในเขตพื้นที่ตามที่กล่าวไว้ในข้อ 1 โดยใช้วัตถุประสงคในการศึกษาเป็นหัวใจสำคัญ เพื่อจะนำความรู้ไปตอบโจทยคำถามหลักในการศึกษาต่อไป ซึ่งมีประเด็นในการศึกษาดังต่อไปนี้

1. ประวัติความเป็นมาของประเพณีแต่งงานกับนางไม้

2. ความเชื่อเกี่ยวกับประเพณีแต่งงานกับนางไม้

3. พิธีกรรมในการบวงสรวงนางไม้

3.1 พิธีแก้บน

3.2 พิธีแต่งงานกับนางไม้

3.2.1 คุณสมบัติของผู้เข้าพิธีแต่งงานกับนางไม้

3.2.2 ระยะเวลาในการประกอบพิธีกรรม

3.2.3 การจัดเตรียมขันหมาก

(1) ขันหมากเครื่องสักการบูชา

(2) ขันหมากเครื่องเซ่นสรวง

3.2.4 การยกขบวนขันหมากหรือแห่ขันหมาก

3.2.5 สถานที่ประกอบพิธีกรรม

3.2.6 ผู้ประกอบพิธี

(1) หมอทำพิธี

(2) เจ้าพิธี

3.2.7 การประกอบพิธี

3.2.8 การจบพิธี

3.2.9 การบวชเป็นพระภิกษุในพุทธศาสนา

นิยามศัพท์ที่ใช้ในการศึกษา

ประเพณี หมายถึง ประเพณีการแต่งงานกับนางไม้ หรือ ที่ชาวบ้านเรียกโดยทั่วไปว่า “ไหว้ต้นไม้ใหญ่” ในเขตพื้นที่หมู่ที่ 4 บ้านมะม่วงหุ้ม ตำบลสทิงหม้อ อำเภอสิงหนคร จังหวัดสงขลา

การแต่งงาน หมายถึง การจัดพิธีบวงสรวงนางไม้โดยการแต่งงานกับนางไม้ ของชายหนุ่มผู้ที่จะบวชเป็นพระภิกษุในพระพุทธศาสนา หลังจากการประกอบพิธีกรรม ภายใน 3 วัน

นางไม้ หมายถึง สิ่งศักดิ์สิทธิ์ตามความเชื่อของชาวบ้านที่เชื่อว่าสิงสถิตประจำอยู่ ณ ต้นตะแบกหน้าวัดมะม่วงหุ้มซึ่งตั้งอยู่ในเขตพื้นที่หมู่ที่ 4 ตำบลสทิงหม้อ อำเภอสิงหนคร จังหวัดสงขลา

ประเพณีการแต่งงานกับนางไม้ หมายถึง ประเพณีการแต่งงานกับนางไม้ที่สิงสถิตอยู่ ณ ต้นตะแบกหน้าวัดมะม่วงหุ้มซึ่งตั้งอยู่ในเขตพื้นที่หมู่ที่ 4 ตำบลสทิงหม้อ อำเภอสิงหนคร จังหวัดสงขลา ของกลุ่มชาวบ้านที่มีความนับถือ

บทที่ 2

แนวคิด ทฤษฎี และงานวิจัยที่เกี่ยวข้อง

การศึกษาค้นคว้าครั้งนี้ผู้ศึกษาได้ศึกษาเอกสาร และทฤษฎีที่จะนำมาใช้เป็นเครื่องมือในการศึกษา เพื่อให้สอดคล้องกับวัตถุประสงค์ในการศึกษา โดยมีเนื้อหาดังต่อไปนี้

1. เอกสารที่เกี่ยวกับความเชื่อ ประเพณี และพิธีกรรม
2. ทฤษฎีหลักในการศึกษา
3. งานวิจัยที่เกี่ยวข้อง

1. เอกสารที่เกี่ยวกับความเชื่อ ประเพณี และพิธีกรรม ผู้วิจัยได้กำหนดหัวข้อตามลำดับ คือ

1.1 ความเชื่อ

1.1.1 ความหมายของความเชื่อ

นักวิชาการได้ศึกษาเกี่ยวกับความเชื่อและให้ความหมายไว้ดังต่อไปนี้

รุ่งอรุณ ทิมชุมหเสถียร (2518 : 47) ได้ศึกษาเกี่ยวกับความเชื่อ และได้กล่าวไว้ว่า “ความเชื่อ หมายถึง การยอมรับนับถือหรือยึดมั่นสิ่งใดสิ่งหนึ่งทั้งที่มีตัวตนหรือไม่มีก็ตาม การยอมรับนับถือนี้อาจมีหลักฐานเพียงพอที่จะพิสูจน์ได้ หรืออาจไม่มีหลักฐานพิสูจน์ที่จะนำมาใช้พิสูจน์ให้เห็นจริงเกี่ยวกับสิ่งนั้นก็ได้ ความเชื่อที่เกิดขึ้นในสมัยใดก็ย่อมเหมาะสมกับสมัยนั้นๆ หรือความเชื่อที่เกิดขึ้นในสังคมใดก็ย่อมเหมาะสมกับสังคมนั้น ลักษณะความเชื่อดั้งเดิมของไทยก็เช่นเดียวกับชนชาติอื่นๆ ในสมัยโบราณคือเชื่อในสิ่งที่มองไม่เห็นตัวตน สิ่งลึกลับที่มีฤทธิ์ อำนาจเหนือคนอาจบันดาลให้ดีและร้ายได้ มักเป็นความเชื่อที่เกี่ยวกับชีวิตและความอยู่รอด ความเชื่อเหล่านี้จะเกี่ยวข้องกับพิธีกรรมต่างๆ มากมาย”

ภิญโญ จิตต์ธรรม (2518 : 54-72) ได้กล่าวไว้ว่า “ความเชื่อ หมายถึง ถึงหลายสิ่งที่มีมนุษย์ ค่อยๆ เรียนรู้และทำความเข้าใจโลกมาจนวนหลายพันปี และเชื่อว่ามีอำนาจลึกลับที่จะทำให้มนุษย์ได้รับผลดีผลร้าย เมื่อมนุษย์กลัวอำนาจของสิ่งลึกลับนั้นก็กระทำการต่างๆ เพื่อมิให้ถูกลงโทษ และเพื่อให้อำนาจลึกลับนั้นพึงพอใจ ต่อมาจึงได้มีพิธีต่างๆ เพื่อบูชาเช่นสรวงพระผู้เป็นเจ้า เพราะเชื่อว่าสิ่งทั้งหลายที่เกิดขึ้นต้องมีผู้บันดาลให้เกิด มนุษย์จึงตั้งเทพเจ้าประจำสิ่งนั้นๆ ขึ้น”

ทัศนีย์ ทานตวนิช (3523 : 224) ได้กล่าวถึงความเชื่อไว้ว่า “ความเชื่อ คือ การยอมรับนับถือว่า เป็นความจริงหรือมีอยู่จริง การยอมรับหรือการยึดมั่นนี้อาจมีหลักฐานเพียงพอ ที่จะพิสูจน์หรืออาจไม่มีหลักฐานที่จะพิสูจน์สิ่งนั้นให้เห็นจริงได้”

รัช ปุณ โณทก (2523 : 224) ได้กล่าวไว้ว่า “ความเชื่อ หมายถึง การยอมรับอันเกิดอยู่ใต้จิตสำนึกของมนุษย์ ต่อพลังอำนาจเหนือธรรมชาติที่เป็นผลดี”

สัญญา สัญญาวิวัฒน์ (2527 : 14-19) ได้กล่าวไว้ว่า “ความเชื่อเป็นความคิดที่ฝังแน่นอยู่ในความรู้สึกของคน ความคิดนี้อาจเป็นความคิดเกี่ยวกับตน เกี่ยวกับผู้อื่น และเกี่ยวกับสภาพแวดล้อมความเชื่อจึงอาจเป็นความจริงเพราะได้มีการพิสูจน์หลักฐานแล้ว ...ความเชื่ออาจเป็นความคิดที่ยังไม่ได้มีการพิสูจน์หรือพิสูจน์ไม่ได้ ความเชื่อนี้อาจไม่เป็นจริง”

ชลอ บุญช่วย (2532 : 17) ได้กล่าวไว้ว่า “ความเชื่อ หมายถึง การยอมรับที่แสดงถึงความจงรักภักดี ความศรัทธา และการยอมรับในอำนาจเร้นลับอื่นๆ”

สถาพร ศรีสังข์ (2533 : 16) ได้กล่าวไว้ว่า “ความเชื่อ หมายถึง การยอมรับข้อเสนออย่างใดอย่างหนึ่งว่าเป็นความจริง การยอมรับนี้อาจเกิดจากสติปัญญา เหตุผลหรือศรัทธา โดยไม่ต้องมีเหตุผลใดๆ รองรับก็ได้”

กล่าวโดยสรุป ความเชื่อ หมายถึง ความมั่นใจ ไว้วางใจ ต่อการมีอยู่ของสิ่งใดสิ่งหนึ่ง โดยไม่จำเป็นต้องมีเหตุผลมาอธิบายเสมอไป ซึ่งอาจจะเกิดขึ้นเพราะศรัทธาหรือความกลัวที่แอบแฝงอยู่จนนำมาซึ่งพฤติกรรมอย่างใดอย่างหนึ่ง ทั้งที่มีระเบียบแบบแผนที่เรียกกันว่า พิธีกรรม และไม่มีแบบแผนซึ่งเป็นพฤติกรรมทั่วไปของคนที่มีความเชื่อในสังคมหนึ่งๆ แล้วถ่ายทอดสืบต่อกันมา จนกลายเป็นวัฒนธรรมทางด้านความเชื่อของคนกลุ่มนั้นๆ

1.1.2 สาเหตุของการเกิดความเชื่อ

นักวิชาการได้กล่าวถึงสาเหตุเกิดความเชื่อดังต่อไปนี้

หม่อมเจ้าหญิงพูนพิศสมัย ดิศกุล (2504 : 1) ได้กล่าวไว้ในทำนองที่เกิดความเชื่อว่า “ทุกปรากฏการณ์ทางธรรมชาติมีผู้มีอำนาจอยู่เบื้องหลังว่า มนุษย์มีความเชื่ออำนาจเหนือมนุษย์ ถ้าหากเราวิงวอนขอความช่วยเหลือ อำนาจนั้นย่อมช่วยให้เราพ้นไปได้ หากเมื่อพ้นไปแล้วมักแสดงออกในทางสนุกสนานรื่นเริง และระลึกถึงบุญคุณโดยการแสดงตนด้วยการบูชาในสิ่งที่ตนนับถือ นั้นเพื่อเป็นสิริมงคลแก่ตน”

ภิญโญ จิตต์ธรรม (2518 : 58) ได้สรุปสาเหตุการเกิดความเชื่อไว้ว่า

1. ความเชื่อเกิดจากความกลัว เหตุที่กลัวเพราะไม่รู้ เชื่อว่าผลทั้งหลายเกิดจากการกระทำของผู้ใดผู้หนึ่ง และด้วยเหตุไม่รู้จึงกำหนดหรือสมมุติให้มีเทวดาประจำสิ่งต่างๆ

2. ความเชื่อเกิดจากปรากฏการณ์ทางธรรมชาติ และการสังเกตธรรมชาติ มนุษย์มีสิ่งแวดล้อมเป็นธรรมชาติ ได้ประสบธรรมชาติเป็นประจำ เมื่อมีปรากฏการณ์ผิดปกติขึ้น เช่น จันทบูรปราคารุ่งกินน้ำ คาวทาง ผีพุ่งได้ เป็นต้น ก็เชื่อว่าจะมีเหตุอย่างนั้นอย่างนี้ขึ้น

ชำนาญ รอดเหตุภัย และ บุญยงค์ เกศเทศ (2519 : 92) ได้กล่าวว่า ความเชื่อเกิดจากการยอมรับในอำนาจเหนือมนุษย์ (ว่ามีอยู่จริง และมองไม่เห็น : ผู้ศึกษา) เช่น อำนาจของดิน ฟ้า อากาศ และเหตุการณ์ที่เกิดโดยไม่ทราบสาเหตุ ดังนั้นเมื่อเกิดภัยพิบัติจึงเกิดการอ้อนวอนขอความช่วยเหลือ เมื่อพ้นภัยก็แสดงความกตัญญู

เรืองอุไร กุศลาสัย (2521 : 41-42) ได้กล่าวไว้ว่า ความเชื่อเกิดขึ้นจากความกลัว และอิทธิพลทางศาสนา ความเชื่อของคนไทยส่วนใหญ่ เกิดจากความช่างคิดของคนสมัยก่อนแล้วหาเหตุผลเมื่อเห็นอย่างไรก็เกิดความเชื่ออย่างนั้นขึ้น...ความเชื่อที่เกิดจากความกลัวนั้น เกิดจากความไม่รู้ โดยยึดมั่นในอำนาจของบางสิ่งบางอย่างที่ไม่มีตัวตนได้แก่ เทวดา เจ้าป่า ผีตาง ความกลัวผีทำให้เกิดประเพณีต่างๆ ไม่ว่าจะเป็นประเพณีการเกิด ประเพณีการตาย ต้องทำพิธีกรรมบางอย่างขึ้น เช่น การเช่นสรวงผีบ้าน ผีเรือน ผีเจ้าที่ ผีเจ้าปลง เป็นต้น

พระอริยานุวัตร เขมจารีเถระ (2522 : 2) ได้กล่าวไว้ว่า ความเชื่อเกิดมาจากศาสนา ซึ่งมีคำสอนไว้ตามลัทธิศาสนาอันสังคมยอมรับนับถือมาเป็นเวลานาน

อมรา ศรีสุชาติ (2544:159-201) กล่าวถึงสาเหตุการเกิดความเชื่อ สรุปได้ดังต่อไปนี้

- 1.เกิดจากความเชื่อในเรื่อง โลกนี้โลกหน้า
- 2.เกิดจากความเชื่อทางไสยศาสตร์
- 3.เกิดจากความเชื่อในพลังอำนาจของสิ่งที่อยู่เหนือธรรมชาติ
- 4.เกิดจากลัทธิเคารพวิญญานบรรพบุรุษ
- 5.เกิดจากอิทธิพลของศาสนา

สาเหตุของการเกิดความเชื่อ ดังที่กล่าวมาต่างเป็นเหตุเป็นผลของกันและกันตามยุคตามสมัย ทำให้พื้นฐานความเชื่อแต่ละอย่างต่างมีพลวัตต่อยอดกันมา จนปรากฏเป็นจิตลักษณะของชาวภาคใต้ดังปัจจุบัน

สาเหตุเกิดความเชื่อของนักวิชาการที่กล่าวมาพอที่จะสรุปได้ว่า ความเชื่อเกิดจากความกลัวในปรากฏการณ์ทางธรรมชาติที่มนุษย์หาสมุฐานปรากฏการณ์นั้นไม่ได้ และเชื่อว่าเบื้องหลังปรากฏการณ์นั้นมีอำนาจลึกลับคอยควบคุมให้เป็นไป จึงนำมาซึ่งพิธีกรรมและประเพณีต่างๆ อย่างไรก็ตามความเชื่อที่เกิดจากความกลัวมักจะเชื่อมโยงกับปรากฏการณ์ทางธรรมชาติ ที่มีความเปลี่ยนแปลงไปตามธรรมชาติเข้าไปเป็นตัวเสริมหลักและสร้างความงงววยให้กับมนุษย์

และอีกความเชื่อหนึ่งคือความเชื่อที่เกิดจากลัทธิศาสนา ทั้งที่เป็นศาสนาแบบดั้งเดิม ศาสนาพราหมณ์และศาสนาในปัจจุบัน แนวความคิดเรื่องสาเหตุเกิดความเชื่อจะเป็นกรอบในการศึกษาต่อไป

1.1.3 ประเภทของความเชื่อ

จรัส พัทธ์คณราชศักดิ์ (ม.ป.ป. : 286-289) ได้ศึกษาความเชื่อและแบ่งประเภทไว้ 11 ประเภท คือ

- 1.ความเชื่อใจ คือ การเชื่อด้วยความรู้สึกละไคร่ตรงควบคู่กันไป
- 2.ความเชื่อถือ คือ การเชื่อนุคคลด้วยความนับถือ
- 3.ความไว้วางใจ คือ การเชื่อที่มีความรู้สึกละไคร่ตรงควบคู่กันไป
- 4.ความมั่นใจ คือ ความเชื่อที่มีความรู้สึกละไคร่ตรง กำกั่งกัน
- 5.ความตระหนักใจ คือ ความเชื่อที่การไคร่ตรงมากกว่าความรู้สึกละไคร่ตรง

6.ความเลื่อมใสศรัทธา คือ ความเชื่อที่เกิดขึ้นเพราะความรู้สึกรู้สึกเห็นจริงตามนั้น ไตร่ตรองแล้วเห็นจริง

7.เชื่อตระหนัก คือ เชื่อด้วยการไตร่ตรองด้วยเหตุผล

8.สัญชาตญาณ คือ เชื่อด้วยจิตใจหรือศรัทธา ไม่เป็นแต่เพียงความรู้สึกในใจ แต่ตั้งสติจะออกมาด้วย

9.ลัทธินิยม คือ ความเชื่อซึ่งตั้งเป็นระเบียบแบบแผนอันเนื่องมาจากประเพณีนิยมหรือศาสนา

10.ลัทธินูศาสนตร์ คือ ความเชื่อถือตามคำสั่งสอนของผู้ตั้งศาสนาหรือผู้ตั้งทฤษฎี

11.สิทธิานต์ คือ ความเชื่อถือผู้ตั้งศาสนาหรือผู้ตั้งทฤษฎีแต่จะแสดงให้ตระหนักด้วยเหตุผล

ภิญโญ จิตต์ธรรม (2518 : อ้างแล้ว) ได้แบ่งความเชื่อออกเป็น 6 ประเภทคือ

1.ความเชื่อเกิดจากความกลัว ความเชื่อนี้ก่อให้เกิดประเพณีต่างๆ เช่น พิธีขอฝน เป็นต้น

2.ความเชื่อที่เกิดจากปรากฏการณ์ทางธรรมชาติและสังเกตรวมชาติ

3.ความเชื่อเกี่ยวกับยากกลางบ้าน

4.ความเชื่อทางไสยศาสตร์

5.ความเชื่อถือ โชคกลาง

6.ความเชื่อเกี่ยวกับ โชคกลาง นิมิตฝัน

ชำนาญ รอดเหตุภัย และ บุญยงค์ เกศแก้ว (2519 : 92) ได้จำแนกความเชื่อออกเป็น 11 ประเภท คือ

1.ความเชื่อเรื่องบุคคล เช่น ตั้งชื่อ วิญญาณ การตายแล้วเกิดใหม่ในรูปต่างๆ ตามผลกรรม การเข้าทรง การเผาตัว เป็นต้น

2.ความเชื่อเรื่องสิ่งแวดล้อม เหตุการณ์ ลายแทง ลางสังหรณ์

3.ความเชื่อสิ่งศักดิ์สิทธิ์ เช่น แหนางแมวขอฝน ตะบองเพชรเทพเจ้า เสน่ห์ยาแฝดเวทย์มนต์คาถา พระภูมิเจ้าที่ ศาลเพียงตา เป็นต้น

4.ความเชื่อเรื่องเพศ เช่น ถ้าพ่อเป็นคนเจ้าชู้ ลูกชายก็จะเจ้าชู้เหมือนพ่อ

5.ความเชื่อเรื่องสุขภาพและสวัสดิภาพ เช่น เป็นผี ห้ามรับประทานข้าวเหนียว

6.ความเชื่อเรื่องฤกษ์ โชคกลาง

- 7.ความเชื่อเรื่องโชคกลางของขลัง ไสยศาสตร์
- 8.ความเชื่อเรื่องความฝัน
- 9.ความเชื่อเรื่องภูตผีปีศาจ วิญญาณ ผีเรือน ผีบรรพบุรุษ
- 10.ความเชื่อเรื่องนรกสวรรค์
- 11.ความเชื่อเรื่องโหราศาสตร์ ลักษณะสมพงศ์ วันมงคลต่างๆ

ศรีศักร วัลลิโภคม (2522: 17) ได้แบ่งความเชื่อในเรื่องของผีตามประเภทของผีดังนี้

1.เจ้าพ่อ เป็นสิ่งศักดิ์สิทธิ์นานาชนิด เช่น ท้าวเวสสุวรรณ ท้าวมหาพรหม เจ้าพ่อเหล่านี้ จะทำหน้าที่คุ้มครองคนและสถานที่

2.หลักเมือง เป็นผีรักษาเมือง จึงมีการสร้างศาลหลักเมืองขึ้นเพื่อเป็นที่สักการะของประชาชน

3.ผีเสื้อเมือง มีการเคารพและเชื่อถือกันมากในภาคเหนือและภาคตะวันออกเฉียงเหนือ มากกว่าที่อื่นๆ และจะมีพิธีไหว้ผีทุกปี

4.ผีเรือน เป็นผีรักษาบ้าน ถ้าปฏิบัติต่อผีดี ผีจะคอยคุ้มครองคนในบ้าน แต่ถ้าทำให้ผีโกรธก็จะให้เกิดทุกข์แก่คนในบ้าน จะต้องมีการเซ่นสรวงบูชา และเชิญผีมาเข้าทรง เพื่อทราบเรื่องราวและวิธีแก้ไข

กิ่งแก้ว อัครถาวร และ ธนรัชฎ์ ศิริสวัสดิ์ (2520 : 92) แบ่งความเชื่อออกเป็น 7 ประเภท คือ

1.ความเชื่อเกี่ยวกับธรรมชาติ เกิดจากการที่มนุษย์หาคำตอบให้กับธรรมชาติไม่ได้ จึงพยายามอธิบายในรูปของสิ่งเหนือธรรมชาติ

- 2.ความเชื่อเกี่ยวกับการเกิดและการตาย
- 3.ความเชื่อเกี่ยวกับยารักษาโรค
- 4.ความเชื่อเกี่ยวกับการพยากรณ์
- 5.ความเชื่อเกี่ยวกับอาชีพ
- 6.ความเชื่อเกี่ยวกับการสูญเสียและการกลับมาใหม่
- 7.ความเชื่อเกี่ยวกับครอบครัว

มารยาท กิจสุวรรณ (2524 : 14-20) ได้ศึกษาความเชื่อและแบ่งประเภทไว้ 10 ประเภท ดังนี้

- 1.ความเชื่อเรื่องผีสงเทวดา
- 2.ความเชื่อเรื่องเครื่องรางของขลัง

- 3.ความเชื่อเรื่องคาถาอาคมและเวทย์มนต์
- 4.ความเชื่อเกี่ยวกับฤกษ์ยาม
- 5.ความเชื่อเรื่องตางสังหรณ์
- 6.ความเชื่อเรื่องความฝัน
- 7.ความเชื่อเรื่องขวัญ
- 8.ความเชื่อในสิ่งเวทล้อมและปรากฏการณ์ธรรมชาติ
- 9.ความเชื่อเรื่องยากลางบ้าน
- 10.ความเชื่อเรื่องลักษณะบุคคล

พรหมศักดิ์ เจิมสวัสดิ์ และ ปรีชา นุ่นสุข (2525 : 110-127) ได้แบ่งประเภทของความเชื่อของชาวไทยภาคใต้ไว้ 3 ประเภทคือ

- 1.ความเชื่อที่มีต่อมนุษย์
- 2.ความเชื่อที่มีต่อธรรมชาติ
- 3.ความเชื่อที่มีต่อสิ่งเหนือธรรมชาติ

เสาวลักษณ์ อนันตศาสน์ (2528 : 73-74) แบ่งประเภทของความเชื่อไว้ 2 ประเภทหลัก คือ

- 1.ความเชื่อทั่วไป หรือความเชื่อธรรมดา (Belief) เชื่อว่ามีนรก สวรรค์ เทวดา เรื่องฝัน

ฯลฯ

- 2.ความเชื่อที่แฝงไว้ด้วยความกลัว หรือความเชื่อไสยศาสตร์ (Superstition)

จากความเชื่อ ทั้งสองประเภทข้างต้นยังสามารถแบ่งเป็นพวกได้ดังนี้

- 1.ความเชื่อเกี่ยวกับปรากฏการณ์ธรรมชาติ
- 2.ความเชื่อเกี่ยวกับยากลางบ้าน
- 3.ความเชื่อ โชคลาง
- 4.ความเชื่อเกี่ยวกับฤกษ์ยาม นิमित ฝัน
- 5.ความเชื่อทางไสยศาสตร์
- 6.ความเชื่อลักษณะของคนและสัตว์
- 7.ความเชื่ออันเนื่องมาจากศาสนา
- 8.ความเชื่อเกี่ยวกับการทำมาหากินและอาชีพ
- 9.ความเชื่อเกี่ยวกับประเพณี
- 10.ความเชื่อเรื่องเคล็ด และการแก้เคล็ด

- 11.ความเชื่อเกี่ยวกับนรก สวรรค์ ชาตภาพ
- 12.ความเชื่อเกี่ยวกับเลขดี เลขร้าย วันดี วันร้าย ฯลฯ

สุริวงค์ พงศ์ไพบุณย์ (2529 : 472) ได้แบ่งประเภทของความเชื่อของชาวไทยภาคใต้ตามมูลฐานที่เกิดความเชื่อไว้ 4 ประเภทคือ

- 1.ความเชื่อเกี่ยวกับลัทธิศาสนา
- 2.ความเชื่อทางไสยศาสตร์
- 3.ความเชื่อเกี่ยวกับจริยวัตร
- 4.ความเชื่อเกี่ยวกับขากกลางบ้านและการปิดเป่ารักษาไข้

จากแนวความคิดการแบ่งประเภทความเชื่อของนักวิชาการที่มีความหลากหลาย พอที่จะแบ่งสรุปได้คงสรุปไปในทำนองที่ว่า ความเชื่อมี 3 ประเภท ดังที่ พรหมศักดิ์ เจิมสวัสดิ์ และปรีชา นุ่นสุข ได้สรุปไว้คือ ความเชื่อที่มีต่อมนุษย์ เป็นความเชื่อที่นำมาซึ่งพฤติกรรมในการแสดงออกต่อกันระหว่างมนุษย์ ความเชื่อที่มีต่อธรรมชาติ เป็นความเชื่อที่มนุษย์จะกำหนดความสัมพันธ์กับธรรมชาติ และสุดท้าย ความเชื่อที่มีต่อสิ่งเหนือธรรมชาติ เป็นความเชื่อที่มนุษย์กำหนดบทบาทของตนเองเข้าไปเกี่ยวข้องกับสิ่งที่อยู่เหนือธรรมชาติ

หากเราแบ่งประเภทของความเชื่อในสังคมไทยออกให้เห็นเด่นชัดขึ้น ความเชื่อในสังคมไทยสามารถแบ่งได้เป็นสองประเภทใหญ่คือ ลัทธิความเชื่อพื้นบ้าน (Little tradition) อันเป็นความเชื่อเฉพาะของแต่ละท้องถิ่นหรือไม่ใช่หลักคำสอนของศาสนาหลักที่มีอยู่ในสังคมนั้นๆ กับความเชื่อตามศาสนาหลัก (Great tradition) ซึ่งจะเป็นการกระทำอันเนื่องมาจากหลักคำสอนของศาสนาที่มีการแพร่หลายอยู่ในสังคมนั้นๆ เช่น ศาสนาพุทธ ศาสนาคริสต์ ศาสนาอิสลาม หรือศาสนาพราหมณ์ เป็นต้น

ในปัจจุบันสังคมไทยได้มีความเชื่ออันเกิดจากการผสมผสานกันระหว่างลัทธิความเชื่อพื้นบ้านของแต่ละถิ่นเข้ากับความเชื่อตามหลักศาสนา จนนำมาซึ่งลักษณะเฉพาะของความเชื่อของคนในแต่ละถิ่น ความเชื่อเกี่ยวกับประเพณีแต่งงานกับนางไม้ก็เช่นกัน ที่เป็นความเชื่อพื้นบ้านอีกประเภทหนึ่งที่มีการผสมผสานหรือปรับตัวเข้ากับพุทธศาสนา ซึ่งการศึกษาครั้งนี้จะได้นำมาศึกษาวิเคราะห์ให้เห็นในลำดับต่อไป

1.1.4 อิทธิพลของความเชื่อ

มนุษย์มีส่วนประกอบ 2 ส่วนคือส่วนร่างกาย และส่วนจิตใจ ร่างกายต้องการอาหารเพื่อหล่อเลี้ยงให้สามารถดำเนินชีวิตอยู่ได้ และในการดำเนินชีวิตหากขาดการบำรุงทางด้านจิตใจ การดำเนินชีวิตก็มีความไม่ปกติสุข นั่นคือหากส่วนใดมีความไม่ปกติ ความทุกข์ก็จะเกิดขึ้น ในขณะที่เดียวกันมนุษย์เป็นผู้ที่ฉลาด ต้องการหาเหตุผลเพื่ออธิบายปรากฏการณ์ทางธรรมชาติที่ตนประสบพบเจอเมื่อได้เหตุผลตามที่ตนมีความเชื่อถือแล้ว นำมาซึ่งที่พึ่งทางใจให้แก่มนุษย์ การอธิบายปรากฏการณ์ดังกล่าวเป็นการอธิบายภายใต้ภูมิปัญญาที่สังคมนั้นๆ สังเกต หรืออาจจะรับจากจากภายนอกเข้ามาก็ตาม

มนุษย์สมัยก่อนมีวิถีชีวิตที่เกี่ยวข้องเกี่ยวกับธรรมชาติอย่างสมบูรณ์ แต่การเข้าใจรัฐจักรวรรดิชาติมีน้อย ในขณะที่ตัวธรรมชาติเองมีความเป็นไปที่ไม่คงที่ หรืออาจจะมีความรุนแรงสร้างผลเสียหายแก่มนุษย์ ซึ่งผลเสียหายดังกล่าวก็เกิดไม่สม่ำเสมอกับมนุษย์ทุกคนหรือทุกสังคม สิ่งเหล่านี้ล้วนสร้างความฉงนงงววยให้กับมนุษย์อย่างยิ่ง จนเป็นที่มาของความเชื่อว่าเป็นเบื้องหลังปรากฏการณ์นั้นยังมีอำนาจลึกลับคอยบงการให้เป็นไป หากทำให้เจ้าของอำนาจนั้นพึงพอใจก็จะส่งผลดีให้กับตน แต่หากทำตรงกันข้ามก็จะเกิดผลร้าย การยอมรับในอำนาจสิ่งที่อยู่เหนือธรรมชาติเหล่านั้น และการที่ธรรมชาติเป็นสิ่งที่เข้าใจยาก บางครั้งทำตามพิธีที่เคยทำแต่กลับไม่ได้เหมือนครั้งก่อน จึงเกิดความกลัวขึ้น ความกลัวนี้เองนำมาซึ่งอิทธิพลครอบงำมนุษย์ในที่สุด ดังที่นักวิชาการกล่าวไว้ดังนี้

จรัส พยัคฆราชศักดิ์ (ม.ป.ป. : อ้างแล้ว) ได้กล่าวไว้ว่า “ความเชื่อมีอิทธิพลเหนือสภาพจิตใจของมนุษย์...ความเชื่อเป็นสิ่งที่ทำให้มนุษย์ดำรงชีวิตอยู่ได้ด้วยความสุขและถ่ายถอดสืบๆ กันมา ความเชื่อเป็นบ่อเกิดของขนบธรรมเนียมประเพณีและกำหนดเป็นจารีตในที่สุด เช่น ความเชื่อเกี่ยวกับภูตผี ก็ต้องเชื่อว่ามีสิ่งที่สามารถปราบและป้องกันภูตผีได้ มนุษย์นำความเชื่อนั้นๆ มาปฏิบัติในกลุ่มของตน” นอกจากนั้นได้กล่าวเพิ่มเติมว่า “ความเชื่อมีขึ้นเพื่อบำรุงจิตใจในเมื่อได้รับความเดือดร้อน มีความสะเทือนใจอย่างแรงหรือหวั่นวิตกต่ออันตรายต่างๆ โดยเฉพาะสิ่งที่มีอำนาจเหนือตน และความเชื่ออันเป็นที่ยึดเหนี่ยวเหล่านี้เอง เป็นบ่อเกิดของศาสนาในทางมานุษยวิทยาและสังคมวิทยา และยังหมายถึงความเชื่อถือศรัทธาในสิ่งที่เป็นวิญญูณทั้งหลาย” ตลอดถึงความเชื่อนั้นยังมีอิทธิพลต่อพฤติกรรมของคนที่สำคัญดังที่นักวิชาการหลายท่านกล่าวไว้

ประสาธ อัสวปรีดา และคนอื่นๆ (2518 : 64) ได้กล่าวไว้ว่า “ความเชื่อเปรียบเสมือนเครื่องควบคุมความประพฤติและศีลธรรม เป็นเครื่องชี้ทางดำรงชีวิตทั้งทางเกษตรกรรม การรักษาโรคภัยไข้เจ็บ การบริโภค การสร้างที่อยู่อาศัย รวมทั้งการแก้ปัญหาของชาวบ้าน”

อดิศักดิ์ โสมนินทร์ (2534 : 133-134) ได้กล่าวไว้ว่า “ความเชื่อมีความผูกพันและมีอิทธิพลต่อวิถีชีวิตต่อพฤติกรรมและความรู้สึกนึกคิดของคนในสังคม เป็นความเชื่อที่ฝังรากลึกสืบทอดกันมาหลายชั่วชีวิตคนตั้งแต่บรรพกาล...และความเชื่อหลายอย่างทำให้มนุษย์เพียรพยายามสร้างสัญลักษณ์ที่เป็นรูปธรรมสมมติขึ้นมาแทนเพื่อเคารพบูชา”

เรื่องอุไร กุศลาสัย (2521 : อ้างแล้ว) ได้กล่าวไว้ว่า “ความเชื่อที่เกิดจากความกลัวนั้นเกิดจากความไม่รู้ โดยยึดมั่นในอำนาจของบางสิ่งบางอย่างที่ไม่มีตัวตน ได้แก่ เทวดา เจ้าป่า ผีสาว ความกลัวผีทำให้เกิดประเพณีต่างๆ ไม่ว่าจะเป็นประเพณีการเกิด ประเพณีการตาย ต้องมีการทำพิธีบางอย่างขึ้น เช่น การเช่นสรวงผีบ้าน ผีเรือน ผีเจ้าที่ ผีเจ้าปลง เป็นต้น”

เรณู อรรถาเมศร์ (2526 : 70) ได้กล่าวไว้ว่า “ความเชื่อมีความสำคัญต่อมนุษย์เป็นอย่างมาก เพราะมนุษย์ไม่อาจขาดความเชื่อหรือความคิดได้ ชีวิตมนุษย์มีทั้งสิ่งที่เห็นได้ พิสูจน์ให้เข้าใจได้ และสิ่งที่มองไม่เห็นได้ ไม่อาจพิสูจน์และเข้าใจได้ ความเชื่อจึงเป็นสิ่งที่ทำให้เกิดความมั่นใจ ทำให้เกิดความสบายใจ และช่วยให้มนุษย์บรรลุถึงความสำเร็จ”

จิราภรณ์ ภัทรภาณุภัทร (2528 : 6) ได้กล่าวไว้ว่า “เมื่อคนเรามีความเชื่ออย่างหนึ่ง ย่อมเป็นเหตุจูงใจให้เกิดการกระทำที่ตอบสนองความเชื่อนั้น ถ้าเปลี่ยนความเชื่อพฤติกรรมก็จะเปลี่ยนไปด้วย คติความเชื่อของคนในสังคมใดสังคมหนึ่งจึงมีอิทธิพลต่อพฤติกรรมของคนในสังคมนั้นๆ พฤติกรรมเหล่านั้นอาจสะท้อนให้เห็นในรูปของข้อห้าม ข้อนิยมในการดำเนินชีวิตของคนในสังคม”

ปราณี วงษ์เทศ (2532 : อ้างแล้ว) ได้กล่าวไว้ว่า “ระบบความเชื่อโดยเฉพาะในกลุ่มประชาชนที่ความเจริญทางวิทยาการยังไม่ถึงนั้น จะมีอิทธิพลครอบคลุมพฤติกรรมทุกอย่างของชีวิต เพราะจะเป็นตัวอธิบายให้เหตุผลต่อการกระทำ และกิจกรรมทุกประเภท ไม่ว่าจะเป็นเศรษฐกิจ การเมือง การปกครอง หรือแม้แต่เรื่องเล็กๆ น้อยๆ เช่น อาหารการกิน กิริยามารยาทต่างๆ”

ประเทือง คล้ายสุบรรณ (2531 : 115) ได้กล่าวไว้ว่า “ความเชื่อมีผลทางด้านจิตใจ การสร้างอุปนิสัย ความเป็นระเบียบของสังคม ขนบธรรมเนียม พิธีกรรมต่างๆ”

แนวคิดเรื่องอิทธิพลของความเชื่อจากนักวิชาการที่ยกขึ้นมาแสดงนี้ พอที่จะสรุปได้ว่า ความเชื่อเป็นสิ่งที่กำหนดโลกทัศน์ของคนและส่งผลสู่พฤติกรรม การที่คนจะมีพฤติกรรมเช่นใดนั้น หาใช่แสดงออกมาโดยปราศจากกรอบความคิดที่มีความเชื่ออยู่เบื้องหลัง แต่แสดงออกมาจากอิทธิพลของความเชื่อดังที่นักวิชาการกล่าวไว้ข้างต้น เราจะเห็นได้จากพฤติกรรมที่แตกต่างกันของคนที่มีพื้นฐานความเชื่อแตกต่างกันของคนแต่ละสังคม เช่น ชาวตะวันตกกับคนไทยเมื่อประสบเข้ากับสิ่งใดสิ่งหนึ่ง ย่อมคิดไม่เหมือนกันหรือมองปรากฏการณ์นั้นๆ แตกต่างกัน โดยเฉพาะสิ่งเกี่ยวกับความเชื่อ นี่ก็เป็นตัวที่แสดงให้เห็นได้ว่าภายใต้วิถีคิดและพฤติกรรมนั้นยังมีพลังความเชื่อที่แตกต่างกันหรือเหมือนกัน ซึ่งฝังอยู่ในจิตใจของแต่ละคนที่จะเป็นตัวควบคุมให้แสดงพฤติกรรมที่เหมือนหรือแตกต่างกันออกมา

แนวความคิดเรื่องอิทธิพลของความเชื่อ จะเป็นกรอบในการนำมาวางแนวทางในการศึกษาวิจัยเกี่ยวกับประเพณีแต่งงานกับนางไม้ เพื่อให้การศึกษาครอบคลุม ตามวัตถุประสงค์ของการวิจัยต่อไป

1.1.5 ความเชื่อเกี่ยวกับ นางไม้

ก่อนที่จะกล่าวถึงประเพณีแต่งงานกับนางไม้ ในที่นี้จึงขอกกล่าวถึงคำว่า “นางไม้” พอที่จะได้รู้จักกับนางไม้ เพื่อจะได้เข้าใจตรงตามวัตถุประสงค์ในการศึกษาครั้งนี้

ความเชื่อเรื่องเกี่ยวกับนางไม้ หรือรุกขเทวดา มีอยู่ทุกภาคในสังคมไทยอย่างช้านานแล้ว โดยมักจะเชื่อกันว่า ตามต้นไม้ใหญ่ๆ จะมีนางไม้หรือรุกขเทวดาสงสถิตอยู่ ในวรรณคดีไทยหลายต่อหลายเรื่องที่มีกล่าวถึงนางไม้ ซึ่งแสดงให้เห็นถึงโลกทัศน์เกี่ยวกับการมีอยู่ของนางไม้ เช่น สุนทรภู่ได้กล่าวถึงผีนางตะเคียนว่ามีฤทธิ์ร้ายไว้ในนิราศเมืองแกลง (อ้างจากลุงเหว่ย, 2529 : 7-8) ว่า

“ถึงหย่อมย่านบ้านระกาคก็ถึงถ่อ
 ค่อยลยรอรเรียงลำตามน้ำไหล
 จนล่วงเข้าห้วยป่าพนาลัย
 ล้วนเงาไม้มีคค้ำในลำคลอง
 ระวังตัวกลัวตอ ตะเคียนขวาง
 เป็นเยี่ยงอย่างผู้เฒ่าเล่าสนอง
 ว่าผีตางสิงนางตะเคียนคะนอง
 ใครถูกต้องแตกตายลงหลายลำ
 พอบอกกันยังไม่ทันจะขาดปาก
 เห็นเรือจากแจวตรงหลงถ่อ

กระทบผางตอ นางตะเคียนดำ
 ก็โคลงคว่ำลุ่มลงในคงคา
 พวกเรือที่สี่คนขนสยอง
 ก็เลยล่องหลีกทางไปข้างขวา
 พันระวางนางรุกขฉายา
 ต่างระหาเห็นฤทธิ์ประสิทธิจริง ๆ”

และอีกเรื่องหนึ่งที่พูดถึงผีนางไม้ที่อยู่ตามต้นกล้วยตานี ปรากฏในวรรณคดีเรื่องขุนช้างขุนแผน ตอนพลายเพชรพลายบัวว่าด้วยฤทธิ์ของนางตานี (อุงเห่อ , เล่มเดียวกัน : 10-11)

“.....เที่ยวรอบป่าช้าจะหาผี
 ประอึพรายกล้วยตานีมันอาจหาญ
 ต้นหนึ่งใหญ่ต่ำเท่าลำตาล
 ปลีประหารคาคอมรณา
 ยืนตายเหม็นร้ายดังกลิ่นผี
 ตัวต้องอาจปีศาจกล้า
 พอเห็นเจ้าพรายเดินกลายมา
 ก็สำแดงเดชาให้หน้ากลัว
 เป็นพายุพยับอับทุกทิศ
 มีดมิดหมอกมนพิกลทั่ว
 ต้นเอนระเนนถันต้นระริ้ว
 เสียงโพงผิงดังหนึ่งตัวจะปลิวไป
 คินสะท่อนขย้อนโยนคั่งคนไกว ๆ
 ครานั้นเจ้าพรายบัวตัวยง
 เสกข้าวสารผสมผงปลดมั่ง
 จับปายปรายปรือไม่รอรุ่ง
 พายุหายเหือดคั้งสว่างตา
 อีผีร้ายย้ายฤทธิ์ไม่คิดนิ่ง
 ทำเป็นพ้อมล้อมกลิ้งสกัดหน้า
 แล้ววิ่งกรายขึ้นไปกลายกายา
 แล้วห้อยหัวหันหน้าตาถูกลง

**แถบดินออกมายาวสักเก้าศอก
ตากลอกตะข่างเท่าอ่างโอง
ผอมเหลืองเนื้อหมื่นเห็นซี่โครง
ผมโรงร้างรกลงปรกดินฯ”**

จากวรรณคดีสองเรื่องที่กำลังกล่าวมา พอที่จะมองเห็นเค้าโครงความเชื่อเกี่ยวกับนางไม้ที่มีมาเป็นองค์ในสังคมไทย หรือลักษณะความเชื่อของคนภาคเหนือ เกี่ยวกับเรื่องนี้ก็มีปรากฏอยู่ทั่วไป ดังที่ เจ้าดวงเดือน ณ เชียงใหม่ (2527 : 162) กล่าวไว้ แสดงให้เห็นความเชื่ออยู่เบื้องหลังของคนในสังคมไทยว่า “ไม้ใหญ่ยังผู้มีผี คนงามคนดีใจว่ามีเจ้านี้” นี่เป็นคำกล่าวของหนุ่มสาวทั่วไปเมื่อใช้เกี่ยวกับ ดังนั้น หากไปทำในทางที่ไม่ถูกต้องกับต้นไม้ใหญ่เหล่านั้นจะนำความเดือดร้อนมาให้แก่บุคคลนั้นตลอดถึงครอบครัว เราจะพบความเชื่อในทำนองนี้ได้จากภูมิปัญญาในการไปเลือกไม้มาทำบ้าน ไม้ที่มีลักษณะบางอย่างถึงกับห้ามนามาสร้างบ้านเรือน หรือหากจะมีการตัดจริงๆ ต้องมีพิธีกรรมในการตัดจึงเชื่อว่าจะไม่มีโทษ เช่น การตัดไม้ตะเคียนขนาดใหญ่ สิ่งเหล่านี้เกิดขึ้น อันเนื่องมาจากความเชื่อว่ามีนางไม้ หรือรุกขเทวดาสงสถิตอยู่

พจนานุกรมราชบัณฑิตยสถาน (2525 : 437) ได้ให้ความหมาย นางไม้ ไว้ว่า “นางไม้ น. ผีผู้หญิงที่ถือกันว่าสิงอยู่ตามต้นไม้ใหญ่ มีต้นตะเคียน เป็นต้น”

ในพระไตรปิฎกภาษาไทยเล่มที่ 2 (2539 : 277-278) ได้กล่าวถึงเรื่องรุกขเทวดาหรือนางไม้ไว้ในเรื่อง ภิกษุเมืองอาฬวี ซึ่งมีใจความสรุปได้ว่า “พวกภิกษุได้ไปตัดไม้เพื่อนามาสร้างเสนาสนะ แต่ต้นไม้ที่ตัดนั้นกลับเป็นที่อยู่ของรุกขเทวดาหรือนางไม้ ทำให้พวกรุกขเทวดาเหล่านั้นพร้อมทั้งภรรยาและบุตรเกิดความเดือดร้อน จึงจะฆ่าภิกษุเสีย สุดท้ายกลับใจได้จึงนำเรื่องดังกล่าวไปทูลแก่พระผู้มีพระภาค ทำให้ชาวบ้านในเมืองอาฬวีพากันตีเศียรพระภิกษุกัน จนสุดท้ายนำมาซึ่งการบัญญัติข้อห้ามไม่ให้ภิกษุพรากของเขี้ยว ภิกษุรูปใดพรากของเขี้ยวต้องได้รับโทษปรับเป็นอาบัติปาจิตตีย์”

พระยาอนูมานราชชน (2502 : 14-15) ได้กล่าวถึง นางไม้ไว้ว่า “ต้นไม้ใหญ่ในป่า ย่อมเป็นที่อยู่ของผีสาวเทวดาที่เรียกว่า รุกขเทวดา หรือ นางไม้ เขาว่าท่านสร้างวิมานหรือที่อยู่ซึ่งเราไม่สามารถมองเห็นอยู่บนนั้น ถ้าใครไปตัดโค่นต้นไม้ซึ่งเป็นที่อยู่ของท่าน ท่านก็โกรธ อาจลงโทษแก่ผู้ตัดผู้โค่นให้มีอันเป็นได้ต่างๆ เหตุนี้ถ้าต้นไม้ต้นใดมีขนาดใหญ่และสูงลิ่ว ก็ไม่มีใครกล้าโค่นกล้าตัด

ถ้าจำเป็นจริงๆ ก็ต้องทำบัตรพลีสังเวชบอกกล่าวเล่าสิบขออนุญาตท่านเสียก่อนจึงตัดและโค่นได้... ยิ่งต้นตะเคียนแล้วก็ไม่ปลูกกันในบ้านเพราะถือกันว่ามินางไม้เรียกว่านางตะเคียนสิงอยู่ ที่ไปตัดไม้ในป่า เวลาต้นไม้จะโค่น เสียงดังลั่นเอ๊ยๆ ก็ว่านางไม้ร้องไห้ เป็นเสียงครวญครางน่าเวทนา...และเขาว่ามินางไม้นั้นเป็นสาวสวยมาก ไว้ผมยาวประบ่า ห่มผ้าสะพักเฉียวป่า”

ม.ร.ว. คึกฤทธิ์ ปราโมทย์ ได้กล่าวถึงนางไม้ที่ท่านประสบมาในบทวิจารณ์หนังสือผีเจ้านายของฉลาดชายไว้ว่า “ทุกวันนี้ก็มีผีไว้ที่บ้าน เอาไว้ดูไว้ว่ากันได้ อาละวาดกันก็ว่ากันเสียที แคตกใจผมก็ปลอบ แสดงการตกใจโดยการตกล้ำมัน บางที่ตำรวจบุกบ้านนี้ ตกล้ำมันทั้งแผน...เอาน้ำพรมน้ำอบดอกไม้ไปแขวนก็เงียบไป” และท่านยังกล่าวถึงกรณีเดียวกันนี้อีกหลายที่ถึงขนาดปรากฏตัวให้เห็นก็มี (2527 : 171) นี่ก็เป็นนางไม้ที่สิงอยู่ที่ไม้บานประตูลงจากนำมาทำบ้านแล้ว

จากเรื่องที่น่ามากกล่าวไว้ในที่นี้ก็พอที่จะเห็นได้ว่า นางไม้คือ ผีหรือรุกขเทวดาที่สิงสถิตอยู่ที่ต้นไม้ หากผู้ใดกระทำอย่างใดอย่างหนึ่งกับต้นไม้ใดๆ อาจมีผลต่อตนเองและคนรอบข้างได้ เป็นการแสดงให้เห็นความเชื่อโดยทั่วไปของคนไทย โดยเฉพาะตามชนบทถือว่ายังมีความเด่นชัดอยู่ ดังเช่นในพื้นที่ศึกษาวิจัยครั้งนี้

1.2 ประเพณี

1.2.1 ความหมายของประเพณี

นักวิชาการได้ศึกษาเกี่ยวกับประเพณีและได้ให้ความหมายของประเพณีดังต่อไปนี้

พจนานุกรมราชบัณฑิตยสถาน 2525 (2531 : 507) ได้ให้ความหมาย ประเพณี ไว้ว่า “ประเพณี น. สิ่งที่มีมาปฏิบัติสืบๆ มาจนกลายเป็นแบบแผน ขนบธรรมเนียมหรือจารีตประเพณี”

พระยาอนุมานราชชน (2524 : 1) ได้ให้ความหมายของประเพณีไว้ว่า “ความเป็นไปอันเนื่องจากการกระทำหรือดำเนินการอย่างใด เพื่อประพฤติซ้ำอย่างนั้นๆ อยู่บ่อยๆ จนเป็นความเคยชินก็เกิดเป็นนิสัยขึ้น นิสัยมี 2 อย่าง ถ้าเป็นพื้นติดตัวมาแต่กำเนิดเรียกว่า นิสัยสันดาน หรืออุปนิสัย ถ้าเป็นสิ่งที่มาในภายหลัง ด้วยเอาอย่างจากคนอื่นซึ่งอยู่แวดล้อมและประพฤติเหมือนๆ กันเป็นส่วนใหญ่ในหมู่คณะ เรียกว่า นิสัยสังคม หรือประเพณี”

กิ่งแก้ว อัดถากร (2530 : 94-95) ได้ให้ความหมายประเพณีไว้ว่า “ประเพณีหมายถึง ความประพฤติที่สืบทอดกันมาจนเป็นที่ยอมรับของคนส่วนรวม ซึ่งเรียกว่า เอกนิยม หรือ พหุนิยม เช่น การแต่งงาน การเกิด การตาย การทำบุญ การรื่นเริง การแต่งกาย เป็นต้น หรือการประพฤติที่น่า ของชาติอื่นมาปรับปรุงให้เข้ากับความเป็นอยู่ของเรา เพื่อความเหมาะสมกับกาลสมัย และ ลักษณะของคนไทย ซึ่งเรียกว่า สัมพันธนิยมตามธรรมดา เรื่องของประเพณีนั้นบางอย่างก็ต้องการ รักษาเพื่อเป็นเอกลักษณ์ของชาติ บางอย่างต้องปรับปรุงเพื่อให้เหมาะสมกับกาลสมัยและบางอย่าง ต้องถือเป็นสากล”

สุพัตรา สุภาพ (2522 : 148) ได้ให้ความหมายของประเพณีไว้ว่า “ประเพณี หมายถึง แบบความเชื่อ ความคิดการกระทำ ค่านิยม ทศนคติ ศีลธรรม จารีตระเบียบแบบแผน และวิธีการ กระทำสิ่งต่างๆ ตลอดจนถึงการประกอบพิธีกรรมในโอกาสต่างๆ ที่กระทำกันมาแต่อดีต ลักษณะ สำคัญของประเพณีเป็นสิ่งที่ปฏิบัติ เชื้อถือกันมานานจนกลายเป็นความคิด หรือการกระทำที่ได้สืบ ต่อกันมาและมีอิทธิพลถึงปัจจุบัน”

รัชนิกร เศรษฐ (2532 : 149) ได้ให้ความหมายของประเพณีไว้ว่า “ประเพณี คือ ความ ประพฤติที่สืบต่อกันมาจนเป็นที่ยอมรับของคนส่วนใหญ่ในหมู่คณะ เป็นนิสัยสังคม ซึ่งเกิดขึ้นจาก การเอาอย่างผู้อื่นที่อยู่รอบๆ ตน”

จากแนวคิดของนักวิชาการที่กล่าวมา พอที่จะสรุปได้ว่า ประเพณี คือ การประพฤติดของ คนกลุ่มใดกลุ่มหนึ่ง ที่มีความเหมือนกัน และมีการถ่ายทอดสืบๆ กันมา จนกลายเป็นแบบแผนของ การประพฤติดปฏิบัติในแต่ละเรื่อง ถึงแม้กาลเวลาจะผ่านไปนาน ประเพณีก็จะไม่เปลี่ยนแปลงไปง่ายๆ อัน เนื่องมาจากประเพณีมีความเชื่อเป็นรากฐานที่สำคัญ

1.2.2 ประเภทของประเพณี

นักวิชาการได้แบ่งประเภทของประเพณีออกเป็นหลายลักษณะดังนี้

พระยาอนุমানราชชน (2524 : 8) ได้แบ่งประเพณีออกเป็น 3 ประเภท คือ

1. จารีตประเพณี (More)
2. ขนบประเพณี (Institution)
3. ธรรมเนียมประเพณี (Convention)

และได้อธิบายเพิ่มเติม (2517 : 158-159) ไว้ว่า “ประเพณีใดเกี่ยวกับความประพฤติ ละเมิดศีลธรรม เขาเรียกว่า More เช่น การไปลักพาตัวลูกสาวเขาเป็นละเมิดจรรยาประเพณีทาง More ในภาคอีสานถ้าชายใดบังอาจลอบซื้อเรือนเข้าไปในห้องนอนของผู้หญิง จะเป็นห้องนอนของ แม่ยายหรือของใครก็ตาม ถือว่าผิดผี อย่างนี้เป็นเรื่องของ Mores หรือจรรยาประเพณี เพราะล่วงล้ำ เข้าไปในเขตที่เขาถือเขาห้าม ซึ่งภาษาอังกฤษเรียกว่า Taboo

ประเพณีใดต้องทำตามระเบียบแบบแผนที่กำหนดไว้ และสืบต่อกันมาโดยตรงหรือ โดยปริยายก็ตามที่ เช่น พิธีทำขวัญ ผูกขวัญ ตู๋ขวัญ พิธีแต่งงาน เป็นต้น เรียกว่า Institution ซึ่งเรียกว่า **ขนบธรรมเนียมประเพณี**

ประเพณีใดสักแต่ว่าถือเป็นธรรมเนียมกันมา ว่าสมควรประพฤติกันอย่างนั้นไม่ถือว่า ผิดหรือถูกประเพณี เป็นต้นว่า เมื่อพบปะผู้ใหญ่ก็แสดงความเคารพโดยการยกมือไหว้ อย่างนี้เป็น ประเพณี Convention คือ นิยมเป็นธรรมเนียมกันมาอย่างนั้น ไม่เกี่ยวกับเรื่องผิดถูกทางศีลธรรม หรือทางระเบียบแบบแผน ถือแต่ว่าเป็นเครื่องหมายหรือสัญลักษณ์เท่านั้น เทียบได้กับคำว่า ธรรมเนียมประเพณีหรือประเพณีนิยมของเรา” และยังได้แบ่งประเพณีโดยทั่วไปออกเป็น 2 ประเภท (2514 : 57) ดังนี้

1. ประเพณีส่วนชุมชน ได้แก่ ประเพณีส่วนท้องถิ่น ประเพณีของชาติ ประเพณีเนื่องใน ศาสนา และประเพณีโลก

2. ประเพณีส่วนบุคคล ได้แก่ ประเพณีการเกิด การแต่งงาน การปลูกบ้าน การตาย เป็นต้น

บุปผา ทวีสุข (2520 : 125) ได้แบ่งประเพณีออกเป็น 2 ประเภทคือ

1. ประเพณีส่วนบุคคล หรือประเพณีเกี่ยวกับครอบครัว เช่น ประเพณีการเกิด การบวช การแต่งงาน การตาย การทำบุญ เป็นต้น

2. ประเพณีส่วนรวม ซึ่งจัดขึ้นเป็นคราวๆ ไปเพื่อทำบุญและการรื่นเริงในเทศกาลแต่ละ อย่างเช่น ครุฑ สารท เข้าพรรษา ออกพรรษา เป็นต้น

นันทนา เตชะวานิชย์ (2526 : 495-513) แบ่งประเพณีพอที่จะสรุปได้เป็น 4 ประเภทคือ

1. ประเพณีครอบครัว

2. ประเพณีส่วนรวม

3. ประเพณีส่วนท้องถิ่น

4. รัฐพิธีและราชประเพณี

นักวิชาการได้แบ่งประเภทของประเพณีออกอย่างหลากหลาย ส่วนใหญ่จะมีความสอดคล้องกัน บางท่านจัดแบ่งตามฐานะของผู้ประกอบพิธี บางท่านแบ่งตามลักษณะของผู้ประกอบพิธี และบางท่านก็จัดตามจุดประสงค์ของประเพณี ซึ่งสายทิพย์ นุกุลกิจ (2533 : 48-50) ได้รวบรวมและจัดระบบไว้ดังนี้

1. แบ่งตามฐานะของผู้ประกอบพิธี แบ่งได้ 2 ประเภท คือ

1.1 ประเพณีของราษฎร ได้แก่ ประเพณีที่เกี่ยวกับชีวิตส่วนตัว ชีวิตครอบครัว เช่น การทำขวัญวัน การตั้งชื่อ การบวช การแต่งงาน การทำบุญขึ้นบ้านใหม่ ฯลฯ และที่เกี่ยวข้องกับส่วนรวม อันเนื่องด้วยเทศกาลต่างๆ เช่น ครุฑ สารท เข้าพรรษา ออกพรรษา ลอยกระทง เป็นต้น

1.2 ประเพณีของพระมหากษัตริย์ ได้แก่ พระราชพิธีต่างๆ ที่จัดกระทำเพื่อพระมหากษัตริย์โดยเฉพาะ เช่น พระราชพิธีบรมราชาภิเษก พระราชพิธีฉัตรมงคล พระราชพิธีเฉลิมพระชนมพรรษา ฯลฯ ตลอดจนรัฐพิธีต่างๆ ที่รัฐบาลจัดถวายพระมหากษัตริย์เนื่องในโอกาสต่างๆ

2. แบ่งตามลักษณะของบุคคลผู้ประกอบพิธี แบ่งได้ 3 ประเภทดังนี้

2.1 ประเพณีส่วนบุคคล หมายถึง ประเพณีที่ถือปฏิบัติภายในครอบครัว เช่น ประเพณีการเกิด การบวช การทำศพ การขึ้นบ้านใหม่ เป็นต้น

2.2 ประเพณีส่วนชุมชน หมายถึง ประเพณีที่ถือปฏิบัติกันของคนทั่วไปในชุมชน เช่น สงกรานต์ ทอดกฐิน ทอดผ้าป่า เป็นต้น

2.3 ประเพณีส่วนของรัฐบาล หมายถึง ประเพณีที่ทางราชการจัดขึ้นอันเกี่ยวข้องกับพระราชพิธีและรัฐพิธีต่างๆ เช่น พระราชพิธีวางศิลาฤกษ์ พระราชพิธีบรมราชาภิเษก พระราชพิธีถือน้ำพระพิพัฒน์สัตยา พระราชพิธีฉัตรมงคล เป็นต้น

3. แบ่งตามจุดประสงค์ของประเพณี แบ่งได้ 3 ประเภทคือ

3.1 จารีตประเพณี หมายถึง ประเพณีของคนในสังคมใช้เป็นแนวทางประคองข้อบังคับทางจรรยา หรือธรรมของสังคม หากมีผู้ละเมิดหรือคว้นไม่กระทำถือว่าเป็นความผิดความชั่ว เช่น ตามจารีตประเพณีกำหนดให้พ่อแม่มีหน้าที่เลี้ยงดูลูกของตนเอง หากพ่อแม่คนใดละเลยการกระทำดังกล่าวก็จะเป็นคนชั่วและมีความผิด เป็นต้น

3.2 ขนบประเพณี หมายถึง ประเพณีที่สังคมกำหนดขึ้นเพื่อให้เป็นระเบียบแบบแผนสำหรับการปฏิบัติ ทั้งที่เป็นระเบียบแบบแผนโดยตรง และโดยปริยาย เช่น ประเพณีการเกิด การตั้งชื่อ การบวช การแต่งงาน การตาย เป็นต้น

3.3 ธรรมเนียมประเพณี หมายถึง ประเพณีเกี่ยวกับเรื่องธรรมดาทั่วไป ซึ่งไม่ค่อยมีความสำคัญมากนัก คือใครปฏิบัติก็ได้ หรือไม่ปฏิบัติก็ได้ เช่น การแต่งกาย ตามกาลเทศะ การใช้คำพูดให้เหมาะสมในโอกาสต่างๆ เป็นต้น

การแบ่งประเภทของประเพณีตามที่นักวิชาการได้แบ่งไว้ จะเป็นกรอบแนวคิดให้ผู้ศึกษาได้ใช้เป็นเครื่องมือในการศึกษาประเพณีแต่งงานกับนางไม้ให้เกิดความสมบูรณ์มากขึ้น ตามจุดประสงค์ของการศึกษารั้งนี้

1.2.3 ความสำคัญของประเพณี

ชนชาติไทยมีคนหลายเผ่าพันธุ์ หลายเชื้อชาติเข้ามารวมกันจนเป็นคนไทยในปัจจุบัน ดังนั้น การตั้งสม ถ่ายทอดประเพณีต่างๆ จึงมีความหลากหลายนอกจากประเพณีหลักโดยทั่วไปที่ประเพณีปฏิบัติกัน นอกจากนี้ยังมีประเพณีประจำถิ่น หรือประเพณีพื้นบ้านซึ่งมีความแตกต่างกันไปแล้วแต่สิ่งแวดล้อมของกลุ่มนั้นๆ อย่างไรก็ตามแต่ละประเพณีย่อมมีความสำคัญในตัวของมันเอง ต่อกลุ่มคนที่ยึดถือประเพณีปฏิบัติ ซึ่งในที่นี้จะได้นำการมองความสำคัญของประเพณีตามที่นักวิชาการได้กล่าวไว้ ดังนี้

พระยาอนุমানราชชน (2501 : คำนำ) ได้กล่าวถึงความสำคัญของประเพณีไว้ว่า “ประเพณีเป็นส่วนหนึ่งของวัฒนธรรม ซึ่งมนุษย์ในสังคมกำหนดหรือตั้งขึ้น เป็นชนวิถีสัจวิธของสังคม ซึ่งเรียกเป็นคำเฉพาะว่า สถาบันหรือถ้าจะกล่าวอีกนัยหนึ่ง ประเพณีที่ประเพณีสืบๆ ต่อกันมาเป็นความรู้สึกรู้สึกเห็นของสังคม เป็นปรัมปราคติ (Tradition) ซึ่งก็คือ วัฒนธรรม นั่นเอง”

อุทัย หิรัญโค (2519 : 231) ได้กล่าวถึงความสำคัญของประเพณีไว้ว่า “ประเพณีเป็นกฎเกณฑ์แบบแผนที่สังคมกำหนดขึ้นไว้ใช้ร่วมกันในหมู่สมาชิกของสังคมนั้นๆ ประเพณีจึงเป็นเครื่องหมายของความเป็นพวกเป็นหมู่เดียวกัน เมื่อมีการปฏิบัติสืบต่อกันมาเป็นเวลาช้านานเข้า จะก่อให้เกิดความภาคภูมิใจ แก่สมาชิกแห่งสังคมนั้นว่า ได้ผูกพันร่วมกันมา จึงกล่าวได้ว่าประเพณีนอกจากจะเป็นเครื่องหมายของความเป็นกลุ่มสังคมนั้นๆ แล้ว ยังช่วยยึดเหนี่ยวกลุ่มคนให้มั่นคงสืบต่อกันไปด้วย”

सनัน เมืองวงษ์ (2531 : 42) ได้กล่าวถึงความสำคัญของประเพณีไว้ดังนี้

1.ประเพณีเป็นสิ่งค้ำจาม สบควรอนุรักษ์ และส่งเสริมให้มีการสืบทอดต่อไป การเป็นชาติที่มีประเพณีมากและเก่าแก่ เป็นสิ่งแสดงให้เห็นความเป็นชาติที่มีวัฒนธรรมเป็นปึกแผ่นมาแต่โบราณกาล ประเพณีไทยทุกประเภทล้วนมีคติ ข้อเตือนใจคำสอนแฝงอยู่ มีเป้าประสงค์ให้คนไทยมีลักษณะนิสัยสุภาพ อ่อนโยน จิตใจค้ำจาม ฝึการบุญกุศล อีกทั้งช่วยให้คนได้ผ่อนคลายความเครียดจากภารกิจด้วย เป็นต้น

2.ประเพณีเป็นสิ่งค้ำจามแต่ต้องรู้จักเลือกสรร ส่งเสริม อนุรักษ์เฉพาะประเพณีที่มีคุณค่า ประเพณีไทยส่วนใหญ่เป็นสิ่งดี แต่มีบางส่วนไม่ส่งเสริมสติปัญญาความคิดนอกจากปลูกฝังความมัวเมาโง่เขลาตามก ประเพณีหลายอย่างส่งเสริมให้เกิดความฟุ้งเพื่อ สุรุษสุร่าย อวดประชันความมั่งมีแก่กันและกัน ประเพณีบางอย่างมุ่งกดขี่ให้คนบางกลุ่มตกเป็นเบี้ยล่างของคนอีกกลุ่มหนึ่ง ไม่ส่งเสริมให้คนมีความกล้าหาญทางความคิดและสติปัญญา เป็นต้น

วิจิตร ขอนยาง (2532 : 41-45) ได้กล่าวถึงความสำคัญของประเพณีโดยแบ่งความสำคัญเป็นด้านๆ ซึ่งพอที่จะสรุปได้ดังนี้

1.ด้านศาสนา

1.1 ประเพณีบางอย่างทำให้ผู้ปฏิบัติได้แสดงความกตเวทิตูคุณต่อผู้ที่มีพระคุณทั้งที่เสียชีวิตและยังมีชีวิตอยู่ในปัจจุบัน เช่น ประเพณีทำบุญแก่ผู้ตาย ประเพณีรดน้ำคำหัว เป็นต้น

1.2 ประเพณีบางอย่างทำให้ผู้ปฏิบัติเกิดความสบายใจ มีสิ่งยึดเหนี่ยว ทำให้จิตใจดีเป็นผลให้เกิดการปฏิบัติที่ดีตามมาด้วย

1.3 ประเพณีบางอย่างทำให้เกิดความเชื่อมั่นในการปฏิบัติทำดีอย่างไม่ย่อท้อ สนับสนุนคำสอนทางพุทธศาสนาที่ว่าทำดีได้ดีทำชั่วได้ชั่ว

1.4 ประเพณีบางอย่างทำให้ผู้ปฏิบัติมีจิตใจเอื้อเฟื้อ มีเมตตาต่อมนุษย์ เช่น ประเพณีการหว่านทาน หรือแจกทาน เป็นต้น

2.ด้านวัฒนธรรม

2.1 ประเพณีบางอย่างมีส่วนควบคุมความประพฤติของคนในสังคม ให้เป็นผู้ประพฤติในทำนองครองธรรมมีความสงบสุขเกิดขึ้นในสังคม เช่น ประเพณีเกี่ยวกับความเชื่อ

2.2 ประเพณีเป็นเอกลักษณ์ของประเทศ เพราะประเพณีเป็นเรื่องของบุคคลและชุมชนที่เกิดขึ้นจากการตั้งสมกันมาเป็นเวลายาวนาน เช่น สงกรานต์ จรดพระนังคัลแรกนาขวัญ เป็นต้น

2.3 ประเพณีบางอย่าง เป็นเครื่องยกยอคุณค่าทางสังคมบางประการไว้ อย่างมีความหมาย เรื่องราวคนในสังคมบางอย่างอธิบายให้เข้าใจได้ยาก และต้องใช้เวลา แต่ประเพณีสามารถสรุปความหมายออกมาได้ โดยบรรจุไว้ในพิธีกรรม แต่ละขั้นตอน เช่น การแต่งงาน ขึ้นบ้านใหม่ เป็นต้น

3.ด้านเศรษฐกิจ และการปกครอง คุณค่าด้านนี้ไม่ได้แสดงออกตรงๆ แต่จะแฝงอยู่ในการปฏิบัติดังนี้

3.1 เป็นเครื่องหมายแสดงความผูกพันทางเศรษฐกิจ การปฏิบัติประเพณีจะมีความเกี่ยวข้องกับเศรษฐกิจเสมอ ให้มองที่การแลกเปลี่ยนทางวัตถุที่จะนำมาประกอบพิธีกรรมนั้นๆ เช่น ค่าสินสอด ค่ายกครู เป็นต้น

3.2 ประเพณีช่วยเน้นฐานะทางสังคม และความเจริญของประเทศ เพราะประเพณีเป็นเรื่องของการสืบทอดต่อกันมา และเป็นความร่วมมือกันของคนในสังคม

หากเราพิจารณาแนวคิดการมองความสำคัญของประเพณีดังที่กล่าวมา พอที่จะสรุปได้ว่า ประเพณีที่แต่ละสังคมได้ยึดถือปฏิบัติกันย่อมมีคุณค่ามากมายแล้วแต่ประเภทของประเพณี บางประเภทก็ให้คุณค่าทางศาสนาสูง บางประเภทก็ให้คุณค่าเน้นหนักไปทางวัฒนธรรม หรือบางประเภทก็ให้คุณค่าเน้นหนักไปทางด้านเศรษฐกิจและการปกครอง ฉะนั้นการศึกษาครั้งนี้จะได้นำแนวคิดความสำคัญของประเพณีที่นักวิชาการกล่าวไว้ มาศึกษาวิเคราะห์หาคุณค่าของประเพณีการแต่งงานกับนางไม้ต่อไป

1.2.4 ประเพณีแต่งงาน

ความหมายของการแต่งงาน

พจนานุกรมราชบัณฑิตยสถานได้ให้ความหมายของการแต่งงานไว้ว่า (2530 : 362) “การแต่งงาน ก. ทำพิธีเพื่อให้ชายหญิงอยู่กันเป็นคู่เมียกันตามประเพณี”

สุพัตรา สุภาพ (2523 : 151) ได้ให้ความหมายการแต่งงานไว้ว่า “หมายถึงการที่ชายหญิงได้ตกลงปลงใจที่จะอยู่ร่วมกันอย่างฉันสามีภรรยา เพราะเป็นภาวะที่หนุ่มสาวจะมีคู่ครองอย่าง

เป็นทางการ โดยเฉพาะหนุ่มสาวที่รักกัน เห็นอกเห็นใจกันอย่างซาบซึ้งแล้วก็ย่อมอยากมีพิธีสมรส ให้เป็นที่รับรู้ของสังคม”

นิยพวรรณ วรรณศิริ (2528 : 59) ได้ให้ความหมายของการแต่งงานที่พอจะสรุปได้ว่า “หมายถึงการที่ชายหญิงมีความสัมพันธ์ทางเพศ โดยมีพิธีกรรมเป็นกลไกประกาศให้สังคมรับรู้และยอมรับการได้เสีย เพื่อประกันความเป็นปึกแผ่นของครอบครัวภายหลังการแต่งงาน”

อานนท์ อภาภิรม (2516 : 128) ได้ให้ความหมายการแต่งงานพอจะสรุปได้ว่า “หมายถึงชายหญิงแสดงให้สังคมประจักษ์ว่า เขาทั้งสองจะร่วมเป็นอยู่โดยปฏิบัติตามวิธีการของกฎหมายและขนบธรรมเนียมประเพณีที่ใช้อยู่ในถิ่นนั้น และโดยผลแห่งการนี้ทั้งสองคนย่อมเกิดสิทธิและหน้าที่ต่อกันและกัน”

ไต้ นนท์จันทร์ (2534 : 58) ได้ให้ความหมายการแต่งงานในทางมานุษยวิทยาว่า “คือข้อตกลงระหว่างหญิงและชายทั้งสองฝ่ายต่างตกลงกันว่าจะอยู่ร่วมกัน โดยปฏิบัติให้เป็นไปตามขนบธรรมเนียมประเพณีและวัฒนธรรมที่มีอยู่ในแต่ละท้องถิ่น การสมรสเป็นผล เนื่องมาจากการตอบโต้ความต้องการจำเป็นของมนุษย์ ซึ่งเป็นความจำเป็นเบื้องต้นคือ Sexual need”

จากทรรศนะดังกล่าวพอที่จะสรุปได้ว่า การแต่งงานหมายถึง กิจกรรมการประกาศความเป็นสามีภรรยา โดยผ่านพิธีกรรมที่เป็นไปตามขนบธรรมเนียมประเพณีของถิ่นนั้นๆ เพื่อให้สังคมรับรู้และยอมรับในบทบาทหน้าที่ใหม่ของคุณ่สามีภรรยา

ความสำคัญและคุณค่าของการแต่งงาน

นิยพวรรณ วรรณศิริ (2528 : 28) ได้กล่าวถึงความสำคัญและคุณค่าของการแต่งงาน สรุปว่า

1. เพื่อการรับรู้และยอมรับเกี่ยวกับความสัมพันธ์ทางเพศของมนุษย์ และเพื่อผูกขาดคู่เพศสัมพันธ์อย่างเด่นชัด
2. เพื่อผลิตสมาชิกใหม่แก่สังคม
3. เพื่อความร่วมมือในด้านต่างๆ เช่น ด้านเศรษฐกิจ การปกครอง ความเป็นปึกแผ่นในหมู่วงศ์าคณาญาติ เป็นต้น
4. เพื่อสร้างครอบครัวตามวิสัยของมนุษย์ชาติ

5. เพื่อสืบทอดสมบัติต่างๆ ของชายหญิงที่มาแต่งงานกันให้เป็นการถูกต้องตามกฎหมาย
สังคม

ซูเมอร์ เมธาวิทกุล (2532 : 136) ได้กล่าวถึงความสำคัญและคุณค่าของการแต่งงานไว้ว่า

1. การประกอบพิธีแต่งงาน เป็นการอนุรักษ์ส่งเสริมวัฒนธรรมของมนุษยชาติให้คงอยู่
และสมบูรณ์ กล่าวคือมนุษย์เป็นสัตว์โลกที่มีใจสูง คือมีวัฒนธรรมในเรื่องสถาบันครอบครัว ไม่มี
ความมั่งง่ายเหมือนสัตว์ในเรื่องสันชาตญาณแห่งความต้องการทางเพศ แต่มนุษย์มีกระบวนการ เช่น
เริ่มต้นด้วยการเกี่ยวพาราสี มีการสู่ขอ หมั้นหมาย มีการทำพิธีแต่งงานอันมีเกียรติและศักดิ์สิทธิ์ เพื่อ
ประกาศความเป็นอันหนึ่งอันเดียวกันทั้งสองฝ่าย พิธีแต่งงานเป็นหลักประกันความมั่นคงของ
สถาบันครอบครัว

2. พิธีแต่งงานเป็นสื่อสัมพันธ์ให้ผู้คนในชุมชนมีความสามัคคีปรองดองกัน แนบแน่น
ยิ่งขึ้น เพราะเมื่อผู้คนมีโอกาสพบปะกันก็เกิดการแสดงความคิดเห็นแก่กัน แสดงความต้องการต่อ
กัน และปรับความเข้าใจกัน ซึ่งนับว่า งานพิธีเช่นนี้ก็เป็นโอกาสหนึ่งที่อำนวยความสะดวกแก่สมาชิกของ
สังคม

การแต่งงานนอกจากมองคู่บ่าวสาวเป็นส่วนสำคัญแล้ว นิธิ เอียวศรีวงศ์ (2539 : 38-39)
ยังได้กล่าวไว้ว่า

“พิธีแต่งงาน คือพิธีกรรมที่ประกาศเชื่อมโยงของกลุ่มเครือญาติหรือกลุ่มอื่นๆ ของสอง
ฝ่ายอย่างเป็นทางการ นอกจากนั้นยังเกี่ยวข้องไปถึงการสืบมรดกและสิทธิบางอย่างของตระกูลการ
ทำมาหากิน เช่น การได้กำลังแรงงานมาช่วยในกิจกรรม ตลอดจนการตั้งหลักปักฐานของลูกชายและ
ลูกสาวภายใต้การอุปถัมภ์ของพ่อตา”

ประเพณีแต่งงานถือว่าเป็นประเพณีสำคัญของชีวิตประเพณีหนึ่ง ที่เปลี่ยนแปลงสภาพ
ของผู้เข้าพิธีจากสถานภาพหนึ่งสู่อีกสถานภาพหนึ่ง นอกจากเหตุผลดังกล่าวแล้วประเพณีแต่งงานยัง
มีความหมายที่สำคัญประการอื่นอีก เช่น การผูกความสัมพันธ์ของกลุ่มเครือญาติสองกลุ่มเข้าเป็น
กลุ่มเดียวกันโดยเฉพาะในชนบท ความหมายดังที่อาจารย์นิธิกล่าวถึงยังมีพลังเข้มแข็งอยู่ ดังนั้นใน
ความหมายลักษณะดังกล่าวนี้จะได้นำมาศึกษารูปแบบกลุ่มเครือญาติที่ได้ประกอบพิธีกรรมการแต่ง
งานกับนางไม่ว่ามีนัยสำคัญอย่างไร

ประเพณีแต่งงานกับนางไม้ เป็นหัวข้อสำคัญในการศึกษาครั้งนี้ ซึ่งจัดเป็นประเพณีท้องถิ่น (Little Tradition) ของชาวอำเภอสิงหนคร เป็นประเพณีแต่งงานที่ชาวบ้านใช้เป็นสื่อในการติดต่อกับสิ่งที่อยู่เหนือธรรมชาติอันเป็นที่เคารพนับถือ การแต่งงานกับนางไม้อาจมีลักษณะความหมายและความสำคัญแตกต่าง หรือตรงกับที่นักวิชาการได้กล่าวไว้ในความหมายการแต่งงานโดยทั่วไป การศึกษาในภาคสนามจะได้นำมาซึ่งความรู้ความเข้าใจต่อไป

1.3 พิธีกรรม

ในส่วนของพิธีกรรมมีผู้กล่าวถึงความหมาย ความสำคัญ และประเภทของพิธีกรรมไว้หลากหลายลักษณะดังนี้

เสถียร พันธรัชนี (2521 : 20) ได้กล่าวถึง พิธีกรรมไว้ว่า “มนุษย์ประกอบพิธีกรรมเช่น สรวงบวงพื้และสร้างสัมพันธภาพอันดีต่ออำนาจเหนือธรรมชาติ เพื่อให้ตนเองมีความปลอดภัยสามารถที่จะเอาชนะธรรมชาติได้ อย่างไรก็ตามมนุษย์ในดินแดนต่างๆ มีความเชื่อในเรื่องอำนาจเหนือธรรมชาติแตกต่างกันออกไปตามสภาพแวดล้อมทางธรรมชาติ และขนบธรรมเนียมประเพณีจารีตประเพณีก่อให้เกิดพิธีกรรม ความเชื่อมีหลายรูปแบบ เช่น ความเชื่อเกี่ยวกับภูตผี เทวดา เครื่องรางของขลัง คาถาอาคม เป็นต้น”

ประมวล ดิสตินสัน (2521 : 137-138) ได้กล่าวไว้ว่า “พิธีกรรม คือการถ่ายทอด ความรู้ และประสบการณ์ของคนรุ่นก่อนให้แก่คนรุ่นต่อมา โดยมีวัตถุประสงค์ที่สำคัญ คือเพื่อความอยู่รอดของเผ่าพันธุ์และการรวมกลุ่มรวมจิตใจ เป็นความสัมพันธ์ที่สำคัญยิ่งของมนุษย์”

วิชาภรณ์ แสงมณี และ ประเสริฐ ลิวานนท์ (2525 : 1) ได้กล่าวไว้ว่า “พิธีกรรมเป็นงานที่จัดขึ้นเพื่อลบล้างความขลังเป็นวิธีการที่แสดงออกถึงความศักดิ์สิทธิ์ และเป็นเรื่องเฉพาะกลุ่มของบุคคลที่เกี่ยวข้องเชื่อถือเท่านั้น การประกอบพิธีกรรมมักมีการระบุชื่อพิธีกรรมนั้นๆ ไว้ด้วย เช่น พิธีจรดพระนังคัลแรกนาขวัญ พิธีพระราชทานปริญญาบัตร พิธีกรรมมีบทบาทในการสร้างความศรัทธา ความเชื่อมั่นความรู้สึกร่วมกัน ก่อให้เกิดความเคร่งขรึม ตลอดจนความปลื้มปีติแก่ผู้ร่วมพิธี”

ประพัฒน์ ศรีณรงค์ (2527 : 84) ได้กล่าวไว้ว่า “พิธีกรรมเกิดจากคำ 2 คำคือ พิธีกับกรรม พิธีคือแบบอย่าง ธรรมเนียม กรรมคือการกระทำ ดังนั้นพิธีกรรมจึงหมายถึงการกระทำที่เป็นไปตามแบบอย่างหรือการกระทำตามธรรมเนียม”

กิ่งแก้ว อัครถาวร (2528 : 1-30) ได้กล่าวไว้ว่า “พิธีกรรมเป็นวิธีการหนึ่งที่จะนำไปสู่เป้าหมายให้ได้มาซึ่งสิ่งที่ต้องการ เป็นการกระทำที่มีแบบแผนขั้นตอนโดยมุ่งให้บรรลุวัตถุประสงค์ของผู้จัดพิธีกรรม และมีคุณสมบัติคือเป็นเรื่องของจิตใจและการใช้สัญลักษณ์”

เจนภพ จบกระบวนวรรณ (2529 : 79) ได้กล่าวถึงพิธีกรรมไว้ว่า ธรรมเนียมของคนตะวันออกอย่างคนไทยเรามากมี โชคกลางมีการเช่นสรวงบูชา มีพิธีกรรมต่างๆ เกี่ยวข้องกับการทำมาหากิน พิธีกรรมหรือคตินิยมเหล่านี้ทำสืบต่อกันมาแต่ครั้งศึกคำบรพท์ ไม่มีใครพิสูจน์ได้ว่ามันจริงหรือได้ผลเต็มที่ แต่ก็เป็นส่วนหนึ่งที่เรียกว่า เป็นอุปายหรือเป็นหลักทางจิตวิทยาที่จะทำให้ชาวนาชาวไร่ผู้ตรากตรำทำงานกับธรรมชาติได้มีอะไรยึดเหนี่ยวเป็นที่พึ่งพาของพวกเขา บางทีคนรุ่นใหม่ดูแล้วอาจจะเห็นว่าเป็นงมงายไร้สาระ แต่สิ่งเหล่านี้มีความหมายซ่อนเร้นอยู่ในพิธีทุกอย่าง ความเชื่อของชาวนาส่วนมากจะเกี่ยวกับธรรมชาติมากกว่าอย่างอื่น”

จารุวรรณ ธรรมวัตร (2530 : 190-193) ได้กล่าวไว้ว่า “พิธีกรรมมีความสัมพันธ์กับความเชื่อ เพราะพิธีกรรมต้องมีความเชื่อเป็นพื้นฐานของการกระทำไม่ว่าจะเป็นความเชื่อของสังคมใด พิธีกรรมในสังคมไทยมี 2 ประเภทคือ พิธีกรรมส่วนรวม มีแบบแผนการกระทำคล้ายคลึงกันทั้งประเทศ พิธีกรรมจำเพาะถิ่นมีแบบแผนการกระทำเป็นเอกลักษณ์เฉพาะถิ่นใดถิ่นหนึ่ง แต่องค์ประกอบของพิธีกรรมทั้งสองจะเหมือนกันคือ มีความเชื่อเป็นรากฐานให้กระทำ ผู้ประกอบพิธี อุปกรณ์ในพิธี วิธีดำเนินการ และผู้ร่วมพิธี”

พจนานุกรมศัพท์สังคมวิทยา ไทย-อังกฤษ ฉบับราชบัณฑิตยสถาน (2532 : 61) ได้ให้ความหมายของพิธีกรรมไว้ว่า “คือ แบบอย่างของพฤติกรรมที่กำหนดไว้ด้วยกฎเกณฑ์หรือธรรมเนียมประเพณีให้กระทำ และเพื่อให้มีความหวัง สังคมแบบดั้งเดิมจึงมักถือว่าพิธีกรรมถ้าทำอย่างถูกต้องเคร่งครัด ก็จะเป็นที่พอใจของเทพเจ้า ถ้าทำผิดพลาดไปหรือไม่ทำ เบื้องต้นก็จะลงโทษ พิธีกรรมในสังคมปัจจุบันมักถือเป็นเรื่องสำคัญเมื่อเกี่ยวกับกิจกรรมทางศาสนา หรือของสมาคมลับ และโอกาสงานสมาคมอย่างเป็นทางการเป็นรูปแบบพิธีทั้งหลาย พิธีกรรมกระทำในวันรับสมาชิกใหม่ หรือแนะนำสมาชิก หรือในเวลารับตำแหน่ง และพิธีกรรมปรากฏในรูปลักษณะของการเดินรำทำเพลง การเลี้ยง

การสังเวช ฯลฯ ส่วนประกอบของพิธีกรรมอาจมีทั้งการสวด การขับร้อง กิริยาท่าทางลูกนั่ง เดินเหิน การแห่แห่น พร้อมอุปกรณ์เครื่องยศ และสัญลักษณ์ต่างๆ”

ปราณี วงษ์เทศ (2536 : 225-306) ได้กล่าวถึงพิธีกรรมซึ่งพอสรุปได้ว่า พิธีกรรม หมายถึง พฤติกรรมที่เป็นรูปธรรมของศาสนา ความเชื่อในพิธีที่ปฏิบัติโดยทั่วไป ในสังคมไทยภายในรอบ 1 ปี อาจจำแนกได้เป็น 30 ประเภท คือ พิธีกรรมเกี่ยวกับการทำมาหากิน วิถีชีวิตของมนุษย์สัมพันธ์เนื่องกับปรากฏการณ์ทางธรรมชาติ จึงประกอบพิธีกรรมขึ้น มนุษย์เราตั้งแต่เกิดถึงตาย จะต้องผ่านพิธีกรรมมากมาย เช่น พิธีบวช พิธีแต่งงาน พิธีกรรมที่เกี่ยวกับชุมชน หรือสังคมหรือประเทศ จะเป็นพิธีกรรมที่เกี่ยวกับพุทธศาสนา เทวดา ตลอดถึงผีทุกคน

งามพิศ สัตย์สงวน (2536 : 176) ได้ให้แนวคิดเกี่ยวกับพิธีกรรมไว้ว่า “พิธีกรรม คือ ปฏิบัติการทางศาสนาที่สามารถลดความวุ่นวายใจ หรือความไม่สบายใจของมนุษย์ลง นอกจากนี้ยังเป็นหลักประกันความสำเร็จในกิจกรรมประจำวันของมนุษย์ เช่น การสวดอ้อนวอนขอร้อง และบูชา ค่ำยสิ่งต่างๆ นั้น มนุษย์หวังว่าภูตผีปีศาจหรือเทพเจ้าจะมาช่วยเหลือ พิธีกรรมทำให้คนเกิดความรู้สึกว่า เป็นพวกเดียวกัน และช่วยให้สังคมอยู่ได้”

แนวความคิดเรื่องพิธีกรรมจากนักวิชาการที่กล่าวมาพอที่จะสรุปได้ว่าพิธีกรรม คือ กิจกรรมทางความเชื่อที่มนุษย์กำหนดขึ้นอย่างเป็นแบบแผนในการนำมาปฏิบัติ เพื่อวัตถุประสงค์อย่างใดอย่างหนึ่ง แต่ภายใต้ระเบียบแบบแผนดังกล่าว ได้ซ่อนความหมายที่มีความเชื่อมโยงกับบริบททางสังคมอย่างแยกกันไม่ออก การศึกษาประเพณีแต่งงานกับนางไม้ของงานวิจัยชิ้นนี้จึงได้นำกรอบความคิดเรื่องพิธีกรรมมาใช้ศึกษาวิเคราะห์ตามวัตถุประสงค์ของงานวิจัยชิ้นนี้ต่อไป

หากพิจารณาความหมายที่นักวิชาการกล่าวถึงพิธีกรรมแล้วอาจมีความหลากหลาย มีรายละเอียดปลีกย่อยทั้งเหมือนกันและต่างกัน การศึกษาครั้งนี้มุ่งทำความเข้าใจเกี่ยวกับพิธีกรรม ประเพณีการแต่งงานกับนางไม้ ซึ่งเป็นพิธีกรรม ที่จัดตามประเพณี พิธีกรรมในที่นี้จึงหมายถึง พฤติกรรมของมนุษย์ที่เกี่ยวกับความเชื่อ โดยพิธีกรรมและความเชื่อมีความสัมพันธ์ในลักษณะส่งเสริมซึ่งกันและกัน พิธีกรรมเป็นการแสดงออกหรือต่อยอดความเชื่อ ซึ่งความเชื่อก็เป็นจุดหมายของพิธีกรรม ที่แนบแน่นอยู่กับการคงอยู่ของพิธีกรรม

นอกจากพิธีกรรมต่างเป็นเหตุเป็นผลของกันและกันแล้ว พิธีกรรมถือว่ามีมีความสำคัญยิ่งดังที่ประมวล ดิฉินตัน (2521 : 141-147) ได้กล่าวไว้ว่า

1. พิธีกรรม คือ รหัสแห่งความสำเร็จ การที่มนุษย์สร้างพิธีรีตองขึ้น นับว่าเป็นวิธีการที่ทรงประสิทธิภาพที่จะบันทึกผลสำเร็จแห่งการเรียนรู้ เป็นบันทึกอย่างยั่งยืนที่สุด ดังนั้นจึงอาศัยสัญลักษณ์แห่งรหัสความรู้อันจำเป็นต่อการอยู่รอดอยู่เสมอ

2. พิธีกรรมเป็นเครื่องรวมจิตใจ มนุษย์ต้องพึ่งพาอาศัยกัน รวมอยู่กันเป็นหมู่เพื่อการอยู่รอด อันเนื่องมาจากโครงสร้างทางร่างกาย “ไม่มีเขี้ยวเล็บ” สำหรับป้องกันตัว และมีอายุเป็นเด็กพึ่งพาตัวเองไม่ได้เป็นเวลายาวนาน ต้องพึ่งพาผู้ใหญ่กว่าสัตว์ทั้งหลาย ถึงกระนั้นมนุษย์ก็ยังดำรงอยู่ได้ ทั้งนี้เพราะความร่วมมือร่วมใจกัน เมื่อมนุษย์ประกอบพิธีกรรมร่วมกัน ย่อมทำให้เกิดการน้อมใจ และพร้อมใจกันในพิธีกรรมต่างๆ ที่แสดงให้เห็นความสำคัญในวาระพิเศษในชีวิตแล้ว ยังทำให้เกิดความปลื้มปิติ เอิบอกลิบใจกันในระหว่างผู้ร่วมประเพณี

3. พิธีกรรมแสดงความผูกพันทางเศรษฐกิจ พิธีกรรมส่วนใหญ่มีความผูกพันทางเศรษฐกิจ เช่น พิธีแต่งงานต้องมีคำสินสอด เป็นต้น

4. พิธีกรรมย่อเอากำหนดกฎเกณฑ์เอาไว้ พิธีกรรมเป็นการข่มขู่กดดันกรองเนื้อหาของความรู้ความคิด และสร้างสัญลักษณ์ขึ้นแทน ดังนั้นการกล่าววาจาหรือแสดงกิริยาในการประกอบพิธีล้วนเป็นรหัสทั้งสิ้น

ความสำคัญของประเพณีและพิธีกรรมดังที่กล่าวมา ย่อมปรับเปลี่ยนไปตามบริบทของสังคม มีความคลี่คลายไปเพื่อปรับตัวเอง ทำหน้าที่ได้ตอบกับสังคมและวัฒนธรรมรอบข้างไม่หยุดนิ่ง ครอบครัวยังตอบสนองกับบริบทใหม่ได้ก็จะทำหน้าที่ต่อไป ดังเช่นประเพณีแต่งงานกับนางไม้ที่มีพัฒนาการได้ตอบกับบริบททางสังคมในปัจจุบัน จนนำมาซึ่งการศึกษาในครั้งนี้ ว่าพิธีกรรมทำหน้าที่ได้ตอบกับบริบททางสังคมในลักษณะใด

1.4 ความสัมพันธ์ระหว่างความเชื่อ ประเพณีและพิธีกรรม

ความเชื่อเป็นสิ่งที่มิอิทธิพลต่อพฤติกรรมของมนุษย์ พฤติกรรมบางอย่างเป็นพฤติกรรมเฉพาะส่วนบุคคล พฤติกรรมบางอย่างเป็นพฤติกรรมของสังคม พฤติกรรมเฉพาะส่วนบุคคล ซึ่งเป็นพฤติกรรมทั่วไป อาจไม่มีแบบแผนขั้นตอนที่ชัดเจนจนสามารถกำหนดลงไปตายตัวว่ามีขั้นตอนแบบใดบ้าง แต่ถึงอย่างนั้นก็ตามพฤติกรรมของเฉพาะบุคคลแต่ละคนก็หนีไม่พ้นต้องอยู่ภายใต้อิทธิพลของความเชื่อของบุคคลนั้นๆ ซึ่งส่วนนี้ถือว่าเป็นพฤติกรรมส่วนบุคคล

สำหรับพฤติกรรมของสังคมที่มีแบบแผนขึ้นคอนกำหนดไว้อย่างชัดเจน พฤติกรรมนั้นก็คือเรื่องของพิธีกรรมเกี่ยวกับประเพณีความเชื่อของสังคมหนึ่งๆ พิธีกรรมนี้เกิดขึ้นมาจากความเชื่อต่อสิ่งที่อยู่เหนือธรรมชาติ เป็นกิจกรรมใช้สื่อกับสิ่งที่อยู่เหนือธรรมชาติในเรื่องนั้นๆ ตามวัตถุประสงค์ของพิธีกรรม ดังที่ เสฐียร พันธงชัย (2521 : 20) ได้กล่าวไว้ว่า “มนุษย์ประกอบพิธีกรรม เช่น สรวง บวงพื้ และสร้างสัมพันธภาพอันดีกับอำนาจเหนือธรรมชาติ เพื่อให้ตนเองมีความปลอดภัย สามารถที่จะเอาชนะธรรมชาติได้ อย่างไรก็ตามมนุษย์ในดินแดนต่างๆ มีความเชื่อในเรื่องอำนาจเหนือธรรมชาติแตกต่างกันออกไปตามสภาพแวดล้อมทางธรรมชาติ และขนบธรรมเนียม ประเพณี ก่อให้เกิดพิธีกรรม” ซึ่งสอดคล้องกับที่ ภิญโญ จิตต์ธรรม (2522 : 54) ได้กล่าวไว้ว่า “มนุษย์เชื่อว่าอำนาจลึกลับ จะทำให้มนุษย์ได้รับผลดีผลร้าย มนุษย์เกรงกลัวอำนาจลึกลับเหล่านี้จึงได้กระทำพิธีกรรมบูชาเช่น สรวงขึ้น” เมื่อพิธีกรรมกำหนดเป็นแบบแผนในที่สุดก็กลายเป็นประเพณีของกลุ่มคนนั้นๆ ไปในที่สุด

ความเชื่อเป็นสิ่งที่เป็นามธรรม เราไม่สามารถรู้ว่คนกลุ่มใดกลุ่มหนึ่งมีความเชื่ออย่างไร หากเขาไม่แสดงพฤติกรรมออกมา สิ่งสำคัญประการหนึ่งที่ทำให้เรารู้ถึงความเชื่อของเขา เราก็ต้องสังเกตพิธีกรรมที่กลุ่มคนนั้นแสดงออกมา ดังที่ อดิศักดิ์ โสมอินทร์ (2534 : 5) กล่าวไว้ว่า “ถ้าจะศึกษาความเชื่อทางศาสนาหรือลัทธิต่างๆ ก็ต้องศึกษาบ่อเกิดศาสนา ปรัชญา แนวคำสอน อุบายการสอน ตัวพิธีกรรม และผลที่ได้จากการปฏิบัติตามคำสอน”

พิธีกรรมถือว่ามีว่ความเชื่อมโยงกับความเชื่ออย่างแยกกันไม่ออก เมื่อเกิดว่ความเชื่อขึ้น โดยเฉพาะความเชื่อในอำนาจของสิ่งที่อยู่เหนือธรรมชาติ จำเป็นต้องมีพิธีกรรมในการติดต่อสื่อสาร ซึ่งจะติดต่อสื่อสารด้วยวิธีการใดก็ขึ้นอยู่กับระบบความเชื่อที่มีต่ออำนาจเหนือธรรมชาตินั้น ตามเงื่อนไขทางสังคมที่มีอยู่และเชื่อมโยงกับวิถีชีวิตประจำวัน หากเกิดผลดีหลังกระทำพิธีนั้นไปก็อาจได้ข้อสรุปว่ พิธีกรรมนั้นถูกต้อง ตรงกันข้ามหากได้รับผลร้ายอาจนำมาซึ่งการตั้งข้อสังเกตกับพิธีกรรมที่กระทำลงไปว่าอาจจะผิดพลาด ดังที่ ฉัตรสุมาลย์ กบิลสิงห์ (2537 : 325-348) กล่าวไว้ว่ “เมื่อมีความเชื่อเรื่องวิญญาณ ประชาชนจะทำการเช่นพื้ ถ้าทำการเช่นพื้ถูกต้องก็จะอยู่เย็นเป็นสุข ถ้าไม่ถูกต้องก็จะมีว่การลงโทษได้” ที่เป็นเช่นนี้เพราะมนุษย์ต้องการที่ยึดเหนี่ยวทางจิตใจ ก็ต้องการคำอธิบายปรากฏการณ์ที่เกิดขึ้น และคำอธิบายดังกล่าว ก็ขึ้นอยู่กับภูมิปัญญาของคนในยุคนั้นๆ

วิชาภรณ์ แสงมณี (2525 : 1) ได้กล่าวว่ความสัมพันธ์ระหว่างประเพณี ความเชื่อและพิธีกรรมไว้ว่ “พิธีกรรมเป็นงานที่จัดขึ้น เพื่อลัทธิความขลัง เป็นวิธีการแสดงออกถึงว่ความศักดิ์สิทธิ์

และเป็นเรื่องเฉพาะกลุ่มบุคคลที่เกี่ยวข้องเชื่อถือเท่านั้น พิธีกรรมจึงมีบทบาท ในการสร้างศรัทธา ความเชื่อมั่นความรู้สึกร่วมกัน ก่อให้เกิดความเคร่งขรึม ความขลัง ตลอดจนความปลื้มปีติแก่ผู้เข้าร่วมพิธี” เราจะเห็นว่าความเชื่อและพิธีกรรมต่างเป็นเหตุเป็นผลของกันและกัน ซึ่งก็สอดคล้องกับที่ สุเมธ เมธาวิทยกุล (2532 : 1-3) ได้กล่าวไว้ว่า “พิธีกรรมเป็นการกระทำที่เราสมมติขึ้นเป็นขั้นตอนมีระเบียบ วิธีปฏิบัติ สืบต่อกันมาจนถึงปัจจุบันมีลักษณะสำคัญ คือเป็นเครื่องหมายของกลุ่มชน กลุ่มหนึ่ง ซึ่งมีสัญลักษณ์ร่วมกันและเป็นไปในเรื่องของจิตใจ อันเป็นจุดหมายใหญ่ เพื่อให้เกิดความสบายใจ สาเหตุที่ทำให้เพราะเกิดความเชื่อในอำนาจเหนือธรรมชาติ ในการประกอบพิธีกรรมมีความหวังว่า สิ่งเหล่านั้นจะทำให้สมหวัง และช่วยให้ปลอดภัยจากความกลัวในอำนาจลึกลับเหล่านั้นได้ โครงสร้างของพิธีกรรมแยกเป็น พิธีกรรมตามปฏิทิน พิธีกรรมหัวเลี้ยวหัวต่อแห่งชีวิต และพิธีกรรมพิเศษ ซึ่งรวมถึงพิธีกรรมสถานภาพทางการศึกษา”

ความสัมพันธ์ระหว่างความเชื่อ พิธีกรรมกับความเป็นไปทางสังคม มักเป็นเรื่องที่ยากเกินไปสำหรับการมองเห็น เพราะมีความละเอียดลึกซึ้ง แต่ความสัมพันธ์ดังกล่าวมีอยู่และเป็นรากฐานสำคัญของพิธีกรรมและแฝงไว้ซึ่งคุณค่าที่มีประโยชน์แก่สังคม ดังที่ แสง จันทร์งาม (2534 : 134-135) กล่าวไว้ว่า “การที่พิธีกรรมส่วนใหญ่ยืนหยัดอยู่มาได้แสดงให้เห็นว่า พิธีกรรมเหล่านี้มีคุณค่าอยู่บางอย่าง มิฉะนั้นก็คงเลิกปฏิบัติไปแล้ว และตามความจริงก็มีพิธีกรรมอยู่ไม่น้อยที่ถูกกลืนหายไป คุณค่าของพิธีกรรมคือ เป็นเครื่องเสริมสร้างศรัทธาในสิ่งศักดิ์สิทธิ์ เป็นเครื่องสร้างความสัมพันธ์กับเทพเจ้า เป็นเครื่องจรโลงอารมย์ เป็นเครื่องห่อหุ้มจริยธรรมและปรัชญาไว้ เป็นด่านแรกที่ดึงดูดจิตใจคนภายนอกให้หันมาสนใจ เป็นการปฏิบัติตามหลักจริยธรรม โดยใช้ความศักดิ์สิทธิ์เป็นเครื่องชักนำ ดังนั้นจะเห็นว่าพิธีกรรมเป็นการปฏิบัติทางกาย ทางวาจาต่อสิ่งศักดิ์สิทธิ์ตามวันเวลาที่กำหนดไว้ และเป็นการปฏิบัติที่มีบรรยากาศแห่งความศักดิ์สิทธิ์อยู่ด้วย การปฏิบัตินั้นอาจเป็นเรื่องส่วนตัวหรือเรื่องส่วนรวมก็ได้”

จากแนวคิดของนักวิชาการเราจะเห็นได้ว่า ความเชื่อในอำนาจเหนือธรรมชาติเป็นแรงผลักดันให้เกิดพิธีกรรมขึ้นเพื่อใช้ในการติดต่อกับพลังอำนาจเหล่านั้น เมื่อมีการประพฤติปฏิบัติเป็นระยะยาวนานมีการถ่ายทอดสืบๆ กันมา สุดท้ายก็กำหนดเป็นแบบแผนในการประพฤติปฏิบัติ จนกลายเป็นประเพณีของกลุ่มชนนั้นๆ

ประเพณีแต่งงานกับนางไม้ ก็เป็นอีกประเพณีหนึ่งของชาวบ้านในเขตอำเภอสิงหนคร จังหวัดสงขลา ที่เกิดจากความเชื่อและมีการกำหนดพิธีกรรมในการบวงสรวง จนพัฒนาเป็น

ประเพณีของท้องถิ่นในที่สุด แนวคิดความสัมพันธ์กันระหว่างประเพณี ความเชื่อและพิธีกรรมจะเป็นแนวทางในการศึกษาของผู้ศึกษาในครั้งนี้ต่อไป

2. แนวคิดและทฤษฎีหลักในการศึกษา

2.1 แนวคิดการตีความพิธีกรรมและสัญลักษณ์

แนวทางหนึ่งที่จะทำความเข้าใจเรื่องประเพณี ความเชื่อและพิธีกรรมของสังคมใด สังคมหนึ่งก็คือการวิเคราะห์ตีความสัญลักษณ์ต่างๆ ที่ปรากฏในพิธีกรรมออกมา ดังที่ Victor Turner (1967 : 52-54) นักมานุษยวิทยาสำนักสัญลักษณ์นิยม (Symbolism) ผู้ศึกษาสัญลักษณ์ที่ปรากฏในพิธีกรรมของชนเผ่า Ndembu ในทวีปแอฟริกา ได้มองสังคมเป็นกระบวนการการเคลื่อนไหวตลอดเวลา และผู้คนในสังคมนั้นจะปรับตัวเข้ากับการเปลี่ยนแปลงที่เกิดขึ้น โดยใช้พิธีกรรมเป็นการแสดง (Performance) ทางสังคมที่กลุ่มผู้ทำพิธีจัดขึ้น เพื่อดำรงสถานภาพของกลุ่ม สัญลักษณ์ของพิธีกรรมเป็นตัวสะท้อนให้เห็นความพยายามจะตอบโต้กับสภาพแวดล้อมทางสังคม และวัฒนธรรมภายนอก อันแสดงให้เห็นแรงปรารถนาภายในตลอดถึงอุดมคติในชีวิตของกลุ่มที่ทำพิธีกรรม

พิธีกรรมจะนำผู้เข้าร่วมพิธี ไปสู่เป้าหมาย โดยอาศัยสัญลักษณ์ซึ่ง Turner (อ้างจากจังหวัดชัยภูมิ 2536 : 12-13) แบ่งสัญลักษณ์ในพิธีกรรมออกเป็น 2 ชนิด คือ Dominant Symbol และ Instrument symbol

1. Dominant Symbol จะปรากฏอยู่มากมายในบริบททางพิธีกรรมที่แตกต่างกัน แต่ความหมายของสัญลักษณ์นี้ จะมีลักษณะเป็นเอกเทศสูงและตรงกับระบบสัญลักษณ์รวม (Total Symbolic System) นอกจากนี้ยังมีคุณสมบัติอื่นๆ เช่น มีลักษณะกระชับ(condensation) โดยแสดงออกมาในรูปแบบเดียวแต่มีความหมายหลายนัย มีความหมายคลุมเครือเพราะสัญลักษณ์คำใดอย่างหนึ่งจะสามารถแทนสิ่งต่างๆ และการกระทำที่แตกต่างมากมาย มีลักษณะรวมความหมายหลายอย่าง (unification) ที่ไม่สัมพันธ์กัน แต่สามารถเข้าด้วยกันอย่างเป็นเอกภาพ และมีขั้วของความหมาย (polarization) คือขั้วอุดมการณ์ทางสังคม หรือระเบียบทางสังคม (ideological pole) กับ ขั้วอารมณ์ความรู้สึก(sensory pole)

2. Instrument symbol คือ สัญลักษณ์ที่ใช้เป็นวิธีให้ได้มาซึ่งจุดมุ่งหมายเฉพาะในแต่ละพิธีกรรม สัญลักษณ์แบบนี้จะเข้าใจได้ก็ต่อเมื่ออยู่ในระบบสัญลักษณ์

รวมทั้งหมดที่ประกอบขึ้นเป็นพิธีกรรมทั้งหมด ที่ประกอบเป็นพิธีกรรมเฉพาะ เพราะความหมายจะปรากฏออกมาเมื่อดูจากความสัมพันธ์กับสัญลักษณ์อื่นทั้งหมด

บุคคลที่มีอิทธิพลต่อแนวคิดเรื่องพิธีกรรมวิเคราะห์ของ Turner คือ Ven Gennep (อ้างจาก จงหทัย อมรพัฒนกุล, 2536 : 10-11) ซึ่งนักคิดท่านนี้ได้มีความเห็นว่า ภายในจักรวาลถูกจัดให้มีลักษณะหมุนเวียน (Periodicity) ซึ่งมีผลกระทบต่อชีวิตมนุษย์ ชีวิตของมนุษย์ก็เหมือนธรรมชาติ ตั้งแต่ปัจเจกชน สังคมไม่มีส่วนใดเป็นอิสระ จากแนวคิดนี้ท่านจึงมีบทสรุปว่า พิธีกรรมทั้งหมดจะมีส่วนที่คล้ายกันคือ จะต้องมีการเปลี่ยนผ่าน (Transition) และพิธีกรรมเปลี่ยนผ่าน (Rites of passage) แบ่งได้ 3 ชั้นระยะ

1.Rites of separation เป็นส่วนพิธีกรรมที่ว่าด้วยการแยกจากสถานภาพเดิม ซึ่งเห็นได้จากพิธีกรรมทำให้บริสุทธิ์ (Purification rites) เช่น การโกนผม การกรีดหรือการตัด (scarification or cutting) บางส่วนของอวัยวะ

2.Rites of transition เป็นส่วนของพิธีกรรมที่ว่าด้วยการเปลี่ยนสภาพ ซึ่งบุคคลในพิธีกรรมจะมีสัญลักษณ์ของสถานที่ ที่ถือเป็นส่วนนอกของสังคม (Outside society) และมักสังเกตเห็นข้อห้าม (taboo) หรือข้อจำกัดต่างๆ ในช่วงนี้ กฎเกณฑ์ตามปกติของชุมชนอาจมีการระงับชั่วคราว หรือพิธีกรรมอาจจะเป็นสัญลักษณ์แห่งการตายเพื่อการเกิดใหม่

3.Rites of incorporation เป็นส่วนของพิธีกรรมที่เปลี่ยนผ่านอย่างสมบูรณ์เข้าไปสู่สถานภาพใหม่ ซึ่งเห็นได้จากการยกเลิกข้อห้าม สวมเครื่องหมาย (Insignia) ใหม่ และการรับประทานอาหารร่วมกัน ขั้นตอนทั้งสามขั้นตอนในพิธีกรรมนี้ Gennep เรียกว่า พิธีกรรมที่กระทำในช่วงการเปลี่ยนผ่านของชีวิต Rites de passage จากแนวคิดนี้เอง Turner ได้แบ่งขบวนการของพิธีเป็น 3 ขั้นตอนในลักษณะเหมือนกันคือ

1.Pre-liminal (พิธีกรรมเกิดขึ้น) เมื่อบุคคลหรือกลุ่มบุคคลถูกแยกออกจากโครงสร้างทางสังคม

2.liminal เมื่อสถานภาพของบุคคลในพิธีกรรมไม่ชัดเจนคือเขาไม่อยู่ในสภาพเดิมและยังไม่เข้าสู่สภาพใหม่

3.Post-liminal เมื่อบุคคลในพิธีกรรมเข้าสู่สถานภาพใหม่ที่สมบูรณ์ พร้อมทั้งสิทธิและพันธะหน้าที่

ความหมายเชิงสัญลักษณ์ในพิธีกรรม มีความสัมพันธ์โดยตรงกับช่วงการเปลี่ยนผ่าน (liminal) (หรือช่วงชายขอบของพิธีกรรม สายทอง) อันเนื่องมาจาก ภาวะการเปลี่ยนผ่านเป็นเงื่อนไขในการสร้างวรรณกรรมปรัมปรา สัญลักษณ์ พิธีกรรม รวมทั้งศิลปะและระบบปรัชญาด้วย (Turner, 1970 : 128–130, อ้างจาก พิเชฐ สายทอง, 2539 : 16) คุณสมบัติของช่วงการเปลี่ยนผ่าน หรือบุคคลที่อยู่ในช่วงแห่งการเปลี่ยนผ่าน (liminars หรือ liminal personae) หรือสิ่งที่อยู่ในช่วงการเปลี่ยนผ่าน (liminal object) จำเป็นต้องมีลักษณะกำกวม เพราะเขากำลังเคลื่อนผ่าน ตำแหน่งและพื้นที่ทางวัฒนธรรม อันทำให้เขาอยู่ใน “ตำแหน่งที่อยู่ในระหว่าง” (ระหว่างโครงสร้างทางสังคมแบบเดิม กับโครงสร้างทางสังคมแบบใหม่ (betwixt and between position)) คุณลักษณะดังกล่าวนี้ถูกแสดงออกผ่านทางสัญลักษณ์ต่างๆ มากมายในพิธีกรรมแห่งการเปลี่ยนผ่าน

จากแนวคิดของ Turner เราจะเห็นว่าพิธีกรรมเป็นกระบวนการที่ถูกสร้างขึ้นเพื่อโต้ตอบกับสภาพแวดล้อมรอบข้าง ทำให้สังคมสามารถดำรงอยู่ได้ และมีพัฒนาการอย่างไม่หยุดนิ่ง ทำให้ความขัดแย้งที่เกิดขึ้นในสังคมอยู่ในภาวะแห่งความสมดุล ทั้งในแง่การทำทายระเบียบของสังคมก่อนที่จะเข้าสู่โครงสร้างทางสังคมใหม่ และมีส่วนสนับสนุนให้เกิดการเปลี่ยนแปลงทางสังคมโดยไม่เกิดการขัดแย้งกับโครงสร้างทางสังคมแบบใหม่ ที่พิธีกรรมนำไปสู่การเปลี่ยนผ่านโดยอาศัยอำนาจสิ่งที่อยู่เหนือธรรมชาติเป็นเงื่อนไขในการเปลี่ยนผ่าน โดยสังเกตได้จากการแบ่งพิธีกรรมออกเป็น 2 ชนิดตามแนวทางของ Turner ในหนังสือ The Forest of symbols คือ

1. Life-crisis rituals เป็นพิธีกรรมที่สำคัญในช่วงการเปลี่ยนผ่านของบุคคลจากสภาพหนึ่ง พัฒนาไปสู่อีกสภาพหนึ่ง เช่น พิธีการเกิด , พิธีจากเด็กสู่วัยรุ่นหนุ่มสาว , พิธีแต่งงาน , พิธีการตาย ฯลฯ เป็นพิธีกรรมที่เลื่อนเข้าสู่หน่วยทางสังคมใหม่

2. Ritual of affliction เป็นพิธีกรรมที่จัดขึ้นเมื่อประสบกับความโชคร้ายหรือเคราะห์กรรมต่างๆ ที่เชื่อว่าเกิดจากสิ่งที่อยู่เหนือธรรมชาติเป็นผู้กระทำ ทำให้เกิดการเจ็บป่วยต่างๆ ผู้เข้าร่วมพิธีจะแสดงสถานภาพต่างไปจากสภาพปกติของตน มักจะเป็นพิธีกรรมตามฤดูกาลประจำปี

Turner (อ้างจากสุรินทร์ ทับรอด, 2541 : 7) ได้วิเคราะห์สัญลักษณ์ทางประเพณี พิธีกรรม ว่าสิ่งต่างๆ ที่กำหนดให้มีขึ้นในการประกอบพิธีทั้งหมด ทั้งในส่วนที่เกี่ยวกับระยะเวลา สถานที่ สิ่งของเครื่องใช้ ตัวบุคคล และลำดับขั้นตอนในการประกอบพิธี ล้วนแต่เป็นการจำลองมาจากสถานการณ์ในลักษณะของสิ่งแทนที่มีอยู่ ในสังคมแต่ละแห่งที่มีการประกอบพิธีนั้นๆ ปรากฎการณ์แห่งประเพณี พิธีกรรม ทำให้ทราบถึงสภาพแวดล้อมทางวัฒนธรรม ความเชื่อของผู้คนในสังคมแต่ละแห่ง จากแนวคิดนี้แสดงให้เห็นว่าสัญลักษณ์ คือ สิ่งที่มีความหมายต่อสมาชิกของสังคมอย่างแท้จริง

ตามแนวความคิดของ Turner จะช่วยให้เรามองเห็นความหมายพิธีกรรมและสัญลักษณ์ที่มีความสัมพันธ์กับโครงสร้างของสังคมและการจัดการกับความขัดแย้ง ภายในโครงสร้างทางสังคมโดยผ่านพิธีกรรม อันเนื่องมาจากพิธีกรรมเป็นภาพสะท้อนให้เห็น มนุษย์ในสังคม ที่เข้าไปสัมพันธ์กับสิ่งรอบข้าง 3 ระบบคือ มนุษย์กับมนุษย์ มนุษย์กับธรรมชาติ และมนุษย์กับสิ่งที่อยู่เหนือธรรมชาติ

จากการนำแนวความคิดของ Turner มาศึกษาพิธีกรรมและความเชื่อของชาวล้านนาทำให้ อานันท์ กาญจนพันธุ์ และฉลาดชาย รมิตานนท์ (2532 : 39) ได้เสนอแนวความคิดรวบยอดของแนวความคิดเกี่ยวกับสัญลักษณ์ ว่า ความเชื่อนั้นเป็นภาษาหรือสัญลักษณ์ของอำนาจทางอุดมการณ์ที่แสดงออกในรูปของพิธีกรรม อันเป็นกิจกรรมที่เป็นรูปธรรมโดยสะท้อนการต่อสู้ทางความคิดกับสถานะที่เกิดขึ้นจริงในสังคม ด้วยการเปลี่ยนภาษาของสังคมที่เป็นจริงไปสู่ภาษาของพิธีกรรมที่สืบทอดกันมายาวนาน ทั้งนี้ก็เพื่อสื่อความหมายและความสามารถแสดงอารมณ์ส่วนลึกของจิตใจของผู้คนในสังคมที่เกิดขึ้น เมื่อต้องเผชิญหน้ากับการเปลี่ยนแปลงและสิ่งที่ยังมีความหมายไม่ชัดเจน

เมื่อพิธีกรรมคือรหัสที่จะเข้าไปรู้จักมนุษย์ผู้สัมพันธ์กับสิ่งรอบข้างดังกล่าวแล้ว การเข้าใจถึงพิธีกรรมอย่างใดอย่างหนึ่งอย่างลึกซึ้ง ก็คือการเข้าใจมนุษย์ที่ลุ่มลึกนั่นเอง ดังนั้นการนำกรอบแนวคิดในการตีความพิธีกรรมและสัญลักษณ์ จึงเป็นแนวทางในการศึกษาประเพณีการแต่งงานกับนางไม้ของการศึกษาในครั้งนี้

2.2 ทฤษฎีการหน้าที่นิยม (Functionalism)

เพื่อให้การวิจัยในงานชิ้นนี้เป็นการศึกษาที่สมบูรณ์ ผู้วิจัยได้นำทฤษฎีทางสังคมวิทยาและมานุษยวิทยาซึ่งพัฒนามาจากทฤษฎีหลัก (Grand Theory) มาเป็นแนวทางในการวิเคราะห์เรื่องประเพณีแต่งงานกับนางไม้ซึ่งถือว่าเป็นวัฒนธรรมอย่างหนึ่งของชาวบ้านที่อาศัยอยู่ในเขตอำเภอสิงหนคร จังหวัดสงขลา ดังต่อไปนี้

มาลินอฟสกี (B.Malinowski) (อ้างจาก งามพิศ สัตย์สงวน, 2538 : 62) ได้เสนอทฤษฎีการหน้าที่นิยม (Functionalism) โดยเชื่อว่ามนุษย์ในทุกสังคมมีความต้องการพื้นฐานทางร่างกายและจิตใจ และหน้าที่หลักของวัฒนธรรม คือ การตอบสนองต่อความต้องการพื้นฐานของมนุษย์ วัฒนธรรมตามทัศนะของ มาลินอฟสกี ซึ่งเปรียบเสมือนเครื่องมือในการตอบสนองความต้องการพื้นฐานของชีวิต

มาลินอฟสกี ได้แบ่งความต้องการ (Needs) ของมนุษย์เป็น 3 ประเภทคือ

1. ความต้องการจำเป็นพื้นฐาน หรือความต้องการเบื้องต้น (Basic biological and psychological needs) เป็นความต้องการสิ่งจำเป็น เพื่อมีชีวิตอยู่ เช่น ความต้องการเรื่องอาหาร ที่อยู่ อาศัย เครื่องนุ่งห่ม ยารักษาโรคตลอดถึงความต้องการมีครอบครัวเพื่อสืบทอดเผ่าพันธุ์

2. ความต้องการทางสังคม (Instrumental needs) เป็นเรื่องการร่วมมือทางสังคม เพื่อแก้ปัญหาพื้นฐาน และทำให้ร่างกายได้รับการตอบสนองความจำเป็นเบื้องต้น ได้แก่ การแบ่งงานกันทำ การป้องกันภัย การบริการต่างๆ และการควบคุมทางสังคม

3. ความต้องการด้านจิตใจ ซึ่งเป็นความต้องการเชิงสัญลักษณ์ (Symbolic needs) เป็นความต้องการจำเป็นเพื่อความมั่นคงทางด้านจิตใจ เพื่อให้เกิดความกลมกลืนและเป้าหมายของชีวิต เช่น เพื่ออยู่รอดในสังคม และพาตัวเองเข้าสู่สังคมด้วยการกระทำกิจกรรมกับสมาชิกในสังคม และจึงมีการสร้างวัฒนธรรมขึ้นมาเพื่อตอบสนองทางด้านจิตใจ วัฒนธรรมเป็นตัวที่สามารถตอบสนองความต้องการทางจิตใจของมนุษย์ได้ดี อันเนื่องมาจากระบบความรู้หรือวิทยาศาสตร์ทำหน้าที่ตอบสนองความต้องการในการเรียนรู้ เข้าใจปรากฏการณ์ทางธรรมชาติที่ไม่สามารถอธิบายปรากฏการณ์บางอย่างให้มนุษย์ได้ เช่น ภูเขาไฟระเบิด ฟ้าผ่า พายุถล่ม มนุษย์จึงคิดค้นระบบไสยศาสตร์และศาสนาขึ้นมาแทนที่เพื่ออธิบายปรากฏการณ์เหล่านั้น ซึ่งทำให้มนุษย์มีความเข้าใจและมีความรู้สึกปลอดภัย นอกจากนั้นศาสนาและพิธีกรรมต่างๆ ยังมีหน้าที่เสริมสร้างความเป็นน้ำหนึ่งใจเดียวกันและความร่วมมือระหว่างสมาชิกในสังคมอีกด้วย ซึ่งเป็นความจริงอยู่ที่วัฒนธรรมทุกวัฒนธรรมย่อมมีหน้าที่ตอบสนองความต้องการจำเป็นของมนุษย์ด้านใดด้านหนึ่งอยู่แล้วหรือทั้ง 3 ด้าน

ประเพณีแต่งงานกับนางไม้ จะมีบทบาทในการตอบสนองความต้องการทางสังคมหรือความต้องการที่พึงที่ยึดเหนี่ยว หรืออาจจะตอบสนองทั้งสองด้าน แนวคิดของมาลินอฟสกี จะช่วยให้ผู้ศึกษาสามารถมองพิธีกรรมอีกลักษณะหนึ่งนอกจากมุมมองตามแนวคิดของ Turner ซึ่งจะช่วยทำให้การศึกษาในครั้งนี้สมบูรณ์มากยิ่งขึ้น

2.3 ทฤษฎีโครงสร้างการหน้าที่ (Structural Functionalism)

ทฤษฎีการหน้าที่อีกทฤษฎีหนึ่งคือ ทฤษฎีโครงสร้างการหน้าที่ ที่แรดคลิฟฟ์ บราวน์ (A.R.Radcliffe-Brown)(อ้างจากยศ สันตสมบัติ, 2537 : 29) ได้นำเอาทฤษฎีดังกล่าวไปอธิบายหน้าที่ของพิธีกรรม ความเชื่อและเทพนิยายต่างๆ ในสังคมของชาวหมู่เกาะอันดามัน ว่าเป็นส่วนหนึ่งของศาสนา ซึ่งทำหน้าที่เสริมสร้างความรู้สึกร่วมกันอันหนึ่งอันเดียวกันของคนในสังคม และพิธีกรรมก็

จะช่วยเสริมสร้าง อารมณ์ร่วม (Collective emotions) และช่วยควบคุมความประพฤติกของสมาชิกในสังคม ให้อยู่ในกรอบของจารีตประเพณีหรือกล่าวอีกนัยหนึ่งว่าพิธีกรรมมีหน้าที่หลัก ในการช่วยบำรุงรักษาความสามัคคีกลมเกลียว ระหว่างสมาชิกในสังคม ส่วนการตอบสนองทางด้านจิตใจเป็นหน้าที่รองลงมาของพิธีกรรม

แนวคิดเรื่องโครงสร้างหน้าที่ และแนวคิดการหน้าที่นิยมที่นำมาเป็นกรอบในการศึกษาประเพณีแต่งงานกับนางไม้ของชาวบ้านในเขตอำเภอสิงหนคร จังหวัดสงขลา จะทำให้ผู้ศึกษาได้มองเห็นถึงบทบาทหน้าที่ของประเพณีที่มีต่อชุมชนตามกรอบคำถามของการศึกษาอย่างรอบด้านยิ่งขึ้น ซึ่งจะมีบทบาทหน้าที่เช่นใดก็ขึ้นอยู่กับข้อมูลว่าจะนำไปในลักษณะใด จะได้นำมากล่าวในบทต่อไป

3. เอกสารและงานศึกษาเกี่ยวกับประเพณีแต่งงานกับนางไม้

หนังสือสารานุกรมวัฒนธรรมภาคใต้ (2529 : 1359) ได้กล่าวถึงประเพณีแต่งงานกับนางไม้ไว้ว่า “แต่งงานกับนางไม้เป็นพิธีท้องถิ่นของชาวบ้านมะม่วงหุ้ม หมู่ที่ 4 ตำบลทิงหม้อ อำเภอเมือง (ปัจจุบันเปลี่ยนเป็นอำเภอสิงหนคร) จังหวัดสงขลา จัดขึ้นตามคำขนานให้นางไม้ช่วยขจัดปัญหาอุปสรรคต่างๆ ของชีวิต เมื่อสมประสงค์แล้วก็จะตอบสนองด้วยการแต่งงานด้วย

การแต่งงานกับนางไม้ มีความเป็นมาอย่างไรไม่แน่ชัด ทราบแต่ว่า นางไม้ที่เชื่อถือกันนี้สิงสถิตอยู่ในต้นมะม่วงใหญ่ ที่บริเวณวัดมะม่วงหุ้ม ศูนย์กลางทางศาสนาของชุมชน ต่อมาต้นมะม่วงนั้นตายลง จึงย้ายไปสถิตที่ต้นไม้ใหญ่อีกต้นหนึ่งนอกเขตวัดใกล้ตลาดนัดของชาวบ้านแต่ที่ดังกล่าวสกปรก รุกขเทวดาไม่ชอบจึงย้ายไปสถิตที่ต้นไม้ใหญ่อีกต้นหนึ่งใกล้ๆ กัน หน้าวัดมะม่วงหุ้ม ซึ่งเป็นสถานที่สถิตในปัจจุบัน

ชาวบ้านเชื่อกันว่า รุกขเทวดาดังกล่าวเป็นหญิงสาวรูปงาม เคยปรากฏนิมิตให้เห็นหลายครั้ง ครั้นปี พ.ศ. 2533 ชาวบ้านได้ปั้นรูปหญิงสาวแต่งกายงามขนาดเท่าคนจริง เป็นรูปเคารพไว้ที่ศาลก้ออิฐเล็กๆ ได้โคนต้นไม้ต้นนั้น เรียกกันว่า “เจ้าแม่ม่วงทอง”

อีกกระแสหนึ่งเล่ากันต่อมาว่า มีธิดาของเจ้าเมืองนครศรีธรรมราชถูกโจรจับตัวมาเพื่อปล้นทรัพย์และถูกฆ่าตาย ศพถูกซ่อนไว้ในโพรงมะม่วงใหญ่ ต่อมาได้แสดงปาฏิหาริย์ให้ปรากฏเรื่อยๆ จนชาวบ้านนับถือและเกิดบวงสรวงขนานเพื่อความประสงค์ต่างๆ

พิธีกรรมการบวงสรวงและการใช้ขนานบางครอบครัว บางครอบครัวนับถืออย่างจริงจัง ผักต้วและบุตรหลานเป็นลูกหลานของเจ้าแม่ หากครอบครัวได้ผักต้วแล้ว ต้องทำพิธีแต่งงาน

เสียก่อน เมื่อทำพิธีแต่งงานกับเจ้าแม่แล้วต่อไปเข้าพิธีแต่งงานกับหญิงอื่นๆ ตามปรกติวิสัยก็ยอมทำได้ หากชายผู้นั้นมีบุตรชายคนโตก็ต้องทำพิธีแต่งงานกับเจ้าแม่สืบแทนบิดาด้วย การแต่งงานกับเจ้าแม่ จึงเป็นเรื่องที่ต้องกระทำสืบทอดกันไปตลอดสายสกุลชั้นจนถึงรุ่นลูก หลาน เหลน ส่วนผู้ที่ไม่ได้นับถือทั้งสกุลวงศ์เมื่อประสบปัญหาเดือดร้อน ขอให้เจ้าแม่ช่วยขจัดปัญหาต่างๆ เมื่อสมประสงค์แล้วก็แก้บนด้วยการทำพิธีแต่งงานกับเจ้าแม่ก็กระทำได้เช่นกัน

พิธีแต่งงานกระทำเช่นเดียวกับการแต่งงานของชาวบ้าน กล่าวคือมีขันหมาก เงินทอง และเครื่องบูชา เครื่องบูชาที่ใช้ต่างจากเครื่องบูชาขันหมากทั่วไป เช่น หัวหมู สุรา เป็ด ไก่ และผลไม้ ฯลฯ พิธีแต่งงานทำได้เฉพาะวันอังคารและวันเสาร์เท่านั้น เจ้าบ่าวแต่งกายเรียบร้อยสวยงามเยี่ยงเจ้าบ่าวทั่วไป และมักเหน็บกริชด้วย มีการจัดขบวนขันหมากเป็นที่คึกครื้นเช่นเดียวกับพิธีแต่งงานตามปกติ เจ้าพิธีเป็นผู้ทำพิธีให้ โดยปกติในหมู่บ้านมีคนเป็นเจ้าพิธีได้หลายคน เช่น นายคล้าย ลูกจันทระ อายุ 81 ปี บ้านเลขที่ 148 , นางกิมเฉียง โมลิกะ อายุ 76 ปี บ้านเลขที่ 18 เจ้าพิธีจะจัดแจงขันหมากและข้าวของต่างๆ จัดสถานที่ หมอนรองกราบ และหมอนน้ำสำหรับรดน้ำ แล้วจะกล่าวชุมนุมเทวดา บูชาเทวดา เช่นเดียวกับพิธีเจริญพระพุทธมนต์โดยทั่วไป อนึ่งหากผู้หญิงต้องการความช่วยเหลือจากเจ้าแม่ก็กระทำได้ และเมื่อสมประสงค์แล้ว ก็แก้บนได้ด้วยการแต่งกายเป็นผู้ชายเข้าพิธีแต่งงานกับเจ้าแม่ การแก้บนโดยไม่ต้องทำพิธีแต่งงานก็มีบ้าง

ปัจจุบันแม้สังคมเจริญขึ้น แต่ประเพณีการแต่งงานกับนางไม้ที่หมู่บ้านนี้ยังมิได้เปลี่ยนแปลง พิธีกรรมดังกล่าวยังคงอยู่เรื่อยๆ และถือเป็นทางแก้ปัญหายาอย่างหนึ่งของชีวิตของผู้คนที่เชื่อในเรื่องนี้

จากเอกสารการประชุม คณะกรรมการที่ปรึกษาและดำเนินการห้องสมุดประชาชน “เฉลิมพระราชกุมารี” (2536 : 25) ได้กล่าวถึงประเพณีดังกล่าวว่า “ประเพณีแต่งงานกับต้นไม้เป็นความเชื่อของชาวบ้านมะม่วงหุ้มและบ้านสทิงหม้อ อำเภอสิงหนคร ที่ลูกชายคนโตของครอบครัวเข้าพิธีแต่งงานกับต้นไม้ โดยพิธีนี้จะจัดขึ้นในช่วงเดือน 6 เดือน 7 เดือน 8 การประกอบพิธีจะทำในวันอังคารหรือวันเสาร์เท่านั้น และครอบครัวใดที่ไม่มีบุตรชายก็ไม่ต้องจัด โดยเมื่อผ่านพิธีแต่งงานเสร็จแล้วจะต้องบวชภายใน 3 วัน หลังจากนั้นจะไปแต่งงานกับผู้หญิงคนใดก็ได้ถือว่าไม่ผิดประเพณี เจ้าบ่าวจะต้องมีอายุ 21 ปีขึ้นไป มีเจ้าสาวเป็นต้นไม้ ตามความเชื่อเล่ากันว่าต้นไม้ดังกล่าวนั้นเป็นต้นไม้ที่คนร้ายซึ่งได้ลักพาตัวธิดาของพระยานครไปฆ่าแล้วนำศพไปไว้ในโพรงต้นไม้”

บทที่ 3

วิธีการดำเนินการวิจัย

การศึกษาเรื่องความเชื่อและพิธีกรรมเกี่ยวกับประเพณีแต่งงานกับนางไม้ เป็นการศึกษาวิจัยเชิงคุณภาพ (Qualitative study) เพื่ออธิบายปรากฏการณ์เกี่ยวกับประเพณีแต่งงานกับนางไม้ โดยเลือกศึกษากลุ่มคนที่มีความเชื่อและปฏิบัติตามประเพณีดังกล่าว ซึ่งมีที่อยู่อาศัยในพื้นที่อำเภอสิงหนคร จังหวัดสงขลา รวมถึงคนที่มีบรรพบุรุษเคยอยู่อาศัยในหมู่บ้านแห่งนี้ ภายหลังได้อพยพออกไปแต่ยังคงยึดถือประเพณีดังกล่าวอยู่

1. ขั้นตอนวิธีการดำเนินการศึกษา

ในการศึกษาเรื่องนี้ผู้วิจัยได้กำหนดขั้นตอนวิธีการศึกษาค้นคว้าดังนี้

1.1 ขั้นสำรวจและศึกษาเอกสารที่เกี่ยวข้อง โดยการสำรวจและศึกษาเอกสารที่เกี่ยวข้องกับเรื่องที่ศึกษาค้นคว้าจากแหล่งเอกสารต่างๆ เพื่อเป็นความรู้พื้นฐานและช่วยกำหนดแนวทางในการศึกษา

1.2 ขั้นเก็บรวบรวมข้อมูลภาคสนาม โดยเก็บข้อมูลเอกสารที่ให้ความรู้เกี่ยวกับเรื่องที่ศึกษาจากตำบลต่างๆ ในเขตอำเภอสิงหนคร จังหวัดสงขลาเพื่อเป็นข้อมูลในการนำมาศึกษาตามความมุ่งหมายที่กำหนดไว้

1.3 การจัดหมวดหมู่ข้อมูล การตรวจสอบข้อมูล เรียบเรียงข้อมูล และวิเคราะห์ข้อมูล โดยใช้แนวคิดทฤษฎีตามความมุ่งหมายในการศึกษาค้นคว้า ตามที่กำหนดไว้

2. วิธีการเก็บข้อมูลภาคสนาม

2.1 การสำรวจพื้นที่ และประชากรที่มีความเชื่อและปฏิบัติตามประเพณีดังกล่าว

2.2 การสัมภาษณ์ผู้ให้ข้อมูลสำคัญ (Key Informants) เช่น หมอทำพิธีในประเพณีแต่งงานกับนางไม้ เจ้าอาวาสผู้เฒ่าในบริเวณใกล้เคียง คนทรงนางไม้ เป็นการสัมภาษณ์ระดับลึก (In-depth Interview) เป็นต้น

2.3 การสัมภาษณ์ทั่วไปกับกลุ่มคนผู้มีความเกี่ยวข้องทั้งผู้เป็นเจ้าของและผู้เป็นเจ้าบ้านในพิธี ครอบครัว และเครือญาติที่เกี่ยวข้อง

2.4 บันทึกและสถิติต่างๆ ในพื้นที่ เช่น ประวัติหมู่บ้าน ประวัติของประเพณีดังกล่าว สถิติประชากรในหมู่บ้าน และแผนที่หมู่บ้านที่เกี่ยวข้อง เป็นต้น

2.5 การสังเกตแบบมีส่วนร่วม (Participant observation) และ ไม่มีส่วนร่วม โดยผู้ศึกษา จะเข้าร่วมในประเพณีดังกล่าวทุกขั้นตอน ตั้งแต่ขั้นเตรียมการจัดพิธี ขั้นตอนพิธี และขั้นหลังจากเสร็จพิธีแล้ว พร้อมกับการจดบันทึก การสังเกตแบบมีส่วนร่วมผู้เก็บข้อมูลเป็นผู้ช่วยจัดขันหมากและทำหน้าที่อัญเชิญเทวดาด้วยภาษาบาลีให้กับเจ้าพิธี เป็นต้น

3. ผู้บอกข้อมูล

ผู้วิจัยได้กำหนดคุณสมบัติของผู้บอกข้อมูล และแบ่งกลุ่มผู้ให้ข้อมูลไว้ 4 กลุ่มคือ

3.1 กลุ่มผู้เคยแต่งงานกับนางไม้ และกำลังแต่งงานกับนางไม้ จำนวน 30 คน

3.2 กลุ่มครอบครัวของผู้แต่งงานหรือเคยแต่งงานกับนางไม้ จำนวน 50 คน

3.3 กลุ่มผู้มีความเชื่อในประเพณีดังกล่าว แต่ไม่เคยกระทำตามประเพณีเนื่องจากมีคุณสมบัติไม่เข้าหลักเกณฑ์ที่ประเพณีกำหนด จำนวน 20 คน

3.4 กลุ่มคนที่มีความสำคัญกับประเพณีดังกล่าว (Key Informants) โดยตรง เช่น หมอทำพิธี คนทรงนางไม้ เจ้าอาวาส ผู้เฒ่าในหมู่บ้านดังกล่าว ฯลฯ

4. วิธีการสัมภาษณ์

4.1 การสัมภาษณ์แบบไม่เป็นทางการ (Informal Interview) เป็นการพูดคุยโดยมีการกำหนดจุดมุ่งหมายไว้ล่วงหน้า แต่ปล่อยให้บรรยากาศพูดคุยเป็นไปอย่างง่ายๆ ไม่เคร่งครัดกับขั้นตอนและการตอบคำถาม ใช้วิธีสัมภาษณ์นี้เฉพาะผู้บอกข้อมูลหลัก (Key Informants) เท่านั้น จึงเป็นการพูดคุยซักถามในลักษณะผู้เฒ่าเล่าเรื่องบรรพบุรุษให้ลูกหลานคนรุ่นหลังฟัง มากกว่าการสัมภาษณ์ระหว่างผู้ให้สัมภาษณ์กับผู้สัมภาษณ์ทั่วไป

4.2 การสัมภาษณ์แบบกึ่งทางการ (Semi-formal Interview) เป็นการสัมภาษณ์ที่มีการเตรียมคำถามไว้ล่วงหน้า เพื่อให้ตรงกับจุดประสงค์ในการศึกษา

ทั้งนี้ในระหว่างการสัมภาษณ์จะร่วมสังเกตน้ำเสียง พฤติกรรมของผู้บอกข้อมูลทั้งทางด้านอารมณ์ ความรู้สึกของผู้ให้ข้อมูลด้วย

5.เครื่องมือที่ใช้ในการเก็บข้อมูล

- 5.1 เทปบันทึกเสียง
- 5.2 สมุดจดบันทึก พร้อมปากกائبันทึก
- 5.3 กล้องถ่ายรูป

6. แผนภูมิที่ 2 แสดงกรอบแนวทางในการศึกษา

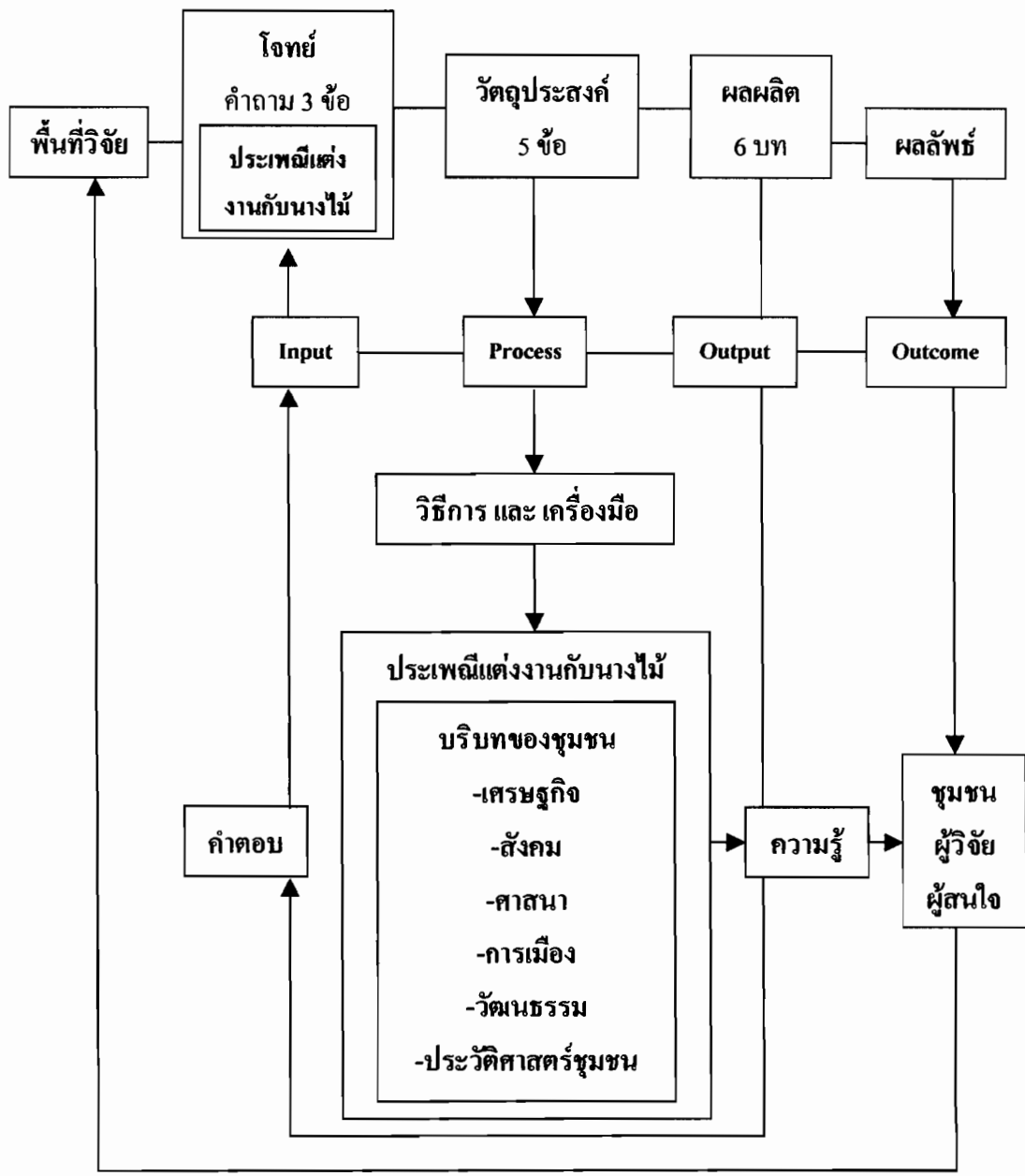

ประเพณี พิธีกรรมทุกอย่างที่เกิดขึ้นในสังคมเนื่องจาก ความต้องการโต้ตอบกับสภาพแวดล้อมอย่างมีเจตน์จำนงของกลุ่มคนผู้ประกอบพิธีกรรมนั้นๆ เช่นเดียวกันกับประเพณีแต่งงานกับนางไม้ ซึ่งเป็นพิธีกรรมเกี่ยวกับความเชื่ออย่างหนึ่งที่ชุมชนแห่งนี้ให้กำเนิดขึ้น

กระบวนการการประกอบพิธีแต่งงานกับนางไม้ เป็นสิ่งที่มีอยู่ในปัจจุบัน ประเพณีนี้จะดำเนินต่อไปหรือยุติลง ขึ้นอยู่กับการทำหน้าที่ที่สนองตอบต่อความคาดหวังของกลุ่มผู้ประกอบพิธีหรือไม่ โดยความคาดหวังดังกล่าวมีความเกี่ยวข้องกับบริบทต่างๆ ของชุมชน เพราะหากประกอบพิธีแล้วไม่สมประสงค์ดังความคาดหวัง นั้นหมายความว่า ประเพณีดังกล่าวจะส่งผลกลับมาถึงความเชื่อของกลุ่มคนผู้เชื่อถือ ซึ่งดำเนินชีวิตท่ามกลางบริบทแวดล้อม อันจะส่งผลสะท้อนเป็นลูกโซ่ต่อตัวประเพณีพิธีกรรมในที่สุด

การศึกษาครั้งนี้ซึ่งเริ่มจากโจทย์คำถามที่มีต่อประเพณีแต่งงานกับนางไม้ นำมาซึ่งการกำหนดวัตถุประสงค์ในการศึกษา โดยการออกแบบวิธีการและเครื่องมือที่จะนำไปใช้ศึกษาประเพณีดังกล่าวในท่ามกลางบริบทของชุมชน เมื่อผ่านกระบวนการดังกล่าวจะได้รับองค์ความรู้ซึ่งเป็นไปตามวัตถุประสงค์ เพื่อนำไปตอบใจห้โจทย์คำถามที่ได้กำหนดไว้ในการศึกษาต่อไป

ส่วนผลลัพธ์ที่จะเกิดขึ้นกับการศึกษาในครั้งนี้จะเป็นเช่นใดก็ขึ้นอยู่กับชุมชนเอง หรือแม้แต่ผู้สนใจทั้งหลายที่เข้าไปเกี่ยวข้องกับชุมชนแห่งนี้ หลังจากได้รับความรู้จากงานวิจัยชิ้นนี้

บทที่ 4

สภาพทั่วไปของชุมชนที่ศึกษา

สภาพทั่วไปของจังหวัดสงขลา

เมืองสงขลาเป็นเมืองที่มีประวัติศาสตร์อันยิ่งใหญ่ เคยเป็นทั้งเมืองท่า เมืองศูนย์กลางการค้า การปกครอง และศูนย์กลางทางการแลกเปลี่ยนวัฒนธรรมในภูมิภาคแถบนี้มาตั้งแต่อดีตจนถึงปัจจุบัน ซึ่งถือว่าเป็นเมืองที่มีบทบาทสำคัญต่อประเทศชาติตลอดมา ดังที่ สกรรจ์ จันทรัตน์ และสงบ ส่งเมือง (2532 : 1) ได้กล่าวไว้ว่า “เมืองสงขลาเก่าที่หัวเขาแดง เป็นเมืองที่เกิดขึ้นและพัฒนา ก้าวหน้านอกทำเนียบหัวเมืองขึ้นของอยุธยา และไม่ได้เป็นไปตามความประสงค์ของอยุธยา การเฟื่องฟูของเมืองสงขลาขณะนี้เกิดจากปัจจัยต่างๆ หลายประการประกอบกันเป็นต้นว่า การติดต่อกับพันธมิตรกับชาวตะวันตกโดยเฉพาะดัชต์ อังกฤษ และฝรั่งเศส ความอ่อนแอของหัวเมืองใกล้เคียง การตื่นตัวทางการค้าพริกไทยและดีบุก การเป็นเมืองท่าศูนย์กลางการค้าของเมืองสงขลาเอง และกฤษฎาภิบาลทางการค้าของเจ้าเมืองสงขลา ซึ่งเป็นแขกสลัดที่เชี่ยวชาญทางการค้า การเดินเรือ และการสู้รบทางเรือ และผลของการเกิดเมืองสงขลาที่มีเจ้าเมืองเป็นมุสลิมทำให้ศาสนาอิสลามแพร่กระจายไปบริเวณรอบๆ ทะเลสาบสงขลา เกิดการปะทะกันอย่างรุนแรงกับพุทธศาสนาลัทธิลังกาวงศ์ซึ่งแพร่กระจายทั่วเมืองพัทลุงที่เมืองสทิงพระ ก่อนศาสนาอิสลามจะแพร่เข้ามาเล็กน้อย” เมืองสงขลาจึงเป็นทั้งขบถรอยต่อและเข้าหลอมทางวัฒนธรรมระหว่างไทยพุทธและไทยมุสลิม และในสายตาดูอยุธยาเมืองสงขลาเก่าที่หัวเขาแดงเป็นเสี้ยนหนามแผ่นดิน ด้วยเหตุผลหลายประการคือ

1. มีป้อม ประตู คูเมือง และกำแพงเมืองแข็งแรง แข็งเมืองต่ออยุธยาบ่อยๆ และอยุธยาควบคุมไม่ได้ เนื่องจากกำลังดำเนินนโยบายแบ่งแยกเมืองนครศรีธรรมราช ออกเป็น เมือง คือ เมืองนครศรีธรรมราช พัทลุง ไชยา และชุมพร

2. กลุ่มผู้ปกครองเมืองสงขลาเป็นผู้ที่นับถือศาสนาอิสลาม และมักจะติดต่อกับใกล้ชิดกับศัตรูของอยุธยา คือ อังกฤษ

3. เมืองสงขลา พยายามดิ้นรนจะแยกตัวเป็นเมืองนอกราชอาณาเขต และทำการค้าแข่งขันกับอยุธยา ทางฝ่ายอยุธยาจึงต้องปราบปราม แต่การปราบปรามเมืองสงขลาโดยใช้กำลังทหารอย่างเดียว ประสบความล้มเหลวตลอดมา เพราะสงขลาได้กลายเป็นเมืองป้อมปราการที่แข็งแรงมั่นคงมาก การปราบปรามจึงดำเนินกฤษฎาภิบาล

ทางการเมืองควบคู่ไปกับการใช้กำลังทหาร กล่าวคือแยกเมืองสงขลาให้โคดเคียวจากหัวเมืองใกล้เคียง และบีบบังคับทางเศรษฐกิจให้สงขลาเป็นศัตรูกับเมืองปัตตานี จนกระทั่งกิจการค้าของสงขลาซบเซาแล้วจึงปราบปรามด้วยกำลังทหาร ซึ่งในที่สุดอยุธยาที่ปราบเมืองสงขลาได้อย่างราบคาบในปี พ.ศ. 2222

หลังจากนั้นสงขลาเกือบกลายเป็นเมืองร้างไปประมาณหนึ่งศตวรรษ เนื่องจากอยุธยาได้ฟื้นฟูและยกเมืองพัทลุงขึ้นเป็นศูนย์กลางการปกครองท้องถิ่นที่สำคัญบริเวณลุ่มทะเลสาบสงขลา จนกระทั่งถึงกลางพุทธศตวรรษที่ 24 ซึ่งตรงกับช่วงปลายสมัยอยุธยาถึงต้นรัตนโกสินทร์ เมืองสงขลาเฟื่องฟูขึ้นอีกครั้งหนึ่งภายใต้การปกครองของเจ้าเมืองเชื้อสายจีน รัฐบาลกลางจึงหันมาร่วมมือกับผู้ปกครองเมืองสงขลาพัฒนาเป็นเมืองท่านานาชาติแทนเมืองปัตตานีที่ถูกแบ่งแยกออกเป็นเมืองเล็กๆ 7 เมือง และเป็นศูนย์กลางการปกครองท้องถิ่นแห่งใหม่ สำหรับควบคุมเมืองประเทศราชมาลายูทางด่านอ่าวไทย ในสมัยนี้เองที่เมืองสงขลาได้พัฒนาก้าวหน้า เป็นชุมชนการค้าที่มีเศรษฐกิจแบบผลิตเพื่อขาย มีการสะสมทุนของนายทุนเชื้อสายจีน อันเป็นรากฐานของทุนนิยมจีนในเมืองสงขลา-หาดใหญ่ปัจจุบัน

สภาพทั่วไปของชุมชนที่ศึกษา

อำเภอสิงหนครในอดีตเป็นที่ตั้งของเมืองสงขลาเก่า เกิดจากการอพยพโยกย้ายของกลุ่มคนจากเมืองสทิงพระในราวพุทธศตวรรษที่ 18 มาตั้งบ้านเรือนอยู่ที่บริเวณ “หัวเขาแดง” หรือปัจจุบันเรียกกันว่า “บ้านบนเมือง” ต่อมาในราวพุทธศตวรรษที่ 23 ในปี พ.ศ. 2223 เกิดสงครามระหว่างอยุธยากับเจ้าเมืองสงขลาผู้ประกาศรัฐอิสลามมีนามว่า สุดคำนสุลัยมาน ในข้อหากบฏ ทำให้กลุ่มคนที่รอดตายและหนีสงครามไปตั้งบ้านเรือนใหม่ ณ บริเวณ “เขาเมือง” หรือ “เขาบ่อ” หรือที่เรียกโดยทั่วไปว่า “บ้านแหลมสนอ่อน” จากนั้นเมืองสงขลาค่อยๆ มีความเจริญรุ่งเรืองขึ้นอีกครั้งหนึ่งจากการค้าขายกับจีน และรัฐบาลให้การสนับสนุนเจ้าเมืองเชื้อสายจีนในสมัยตอนปลายอยุธยาถึงรัตนโกสินทร์ตอนต้น ต่อมาในสมัยรัชกาลที่ 3 ได้ทรงโปรดเกล้าให้พระยาวิเชียรคีรี (ผู้มีเชื้อสายจีน) เป็นผู้สำเร็จราชการเมืองสงขลาคนที่ 4 และได้ย้ายเมืองสงขลามาอยู่ทางด้านฝั่งตะวันออกที่เรียกว่า “บ่อยาง” (คูศัญญา วัชรพันธุ์, 2538 : 19) ในปี พ.ศ. 2475 ได้มีพระราชบัญญัติระเบียบบริหารราชการแผ่นดิน ประกาศยุบเลิกมณฑล สงขลายังคงเป็นจังหวัด ส่วนอาณาเขตอำเภอเมืองสงขลาครอบคลุมถึงอำเภอสิงหนครในปัจจุบันด้วย

ต่อมาเขตอำเภอสิงหนครได้ประกาศแยกตัวออกเป็นกิ่งอำเภอ เมื่อ พ.ศ. 2531 (เอกสารการประชุมคณะกรรมการที่ปรึกษาและดำเนินงานห้องสมุดประชาชน “เฉลิมราชกุมารี” 2536 : 24-

25) และได้ยกฐานะเป็นอำเภอสิงหนครเมื่อวันที่ 19 กรกฎาคม 2534 แต่เดิมมาคำว่า “สิงหนคร” ชาวต่างชาตินักเดินเรือเรียกว่า “สิงหลา” หรือ “เซ็งกอร่า” ใช้เรียกชื่อเมืองสงขลามาก่อน คำว่า “สิงหลา” หรือ “เซ็งกอร่า” แปลว่า “เมืองสิงห์” เนื่องจากเมืองสงขลามีเกาะหนู เกาะแมว ซึ่งหากมองจากทะเลด้านนอกเข้ามาจะเห็นเป็นรูปร่างคล้ายสิงห์สองตัวนอนหมอบเฝ้าปากประตูเมือง และแต่ครั้งอดีตเมืองสงขลาจะมีพวกแขกมลายู เดินทางมาค้าขายและตั้งถิ่นฐานอยู่เป็นจำนวนมาก การออกเสียงของแขกจะมีลักษณะของการรวบเสียง “สิงหนครา” จึงเรียกเป็นเสียงว่า “สิงหลา” หรือ “เซ็งกอร่า” ต่อมาเมื่อพื้นที่นี้ ได้ยกฐานะเป็นอำเภอจึงได้ตั้งชื่อว่า อำเภอสิงหนคร ดังปัจจุบัน

ในส่วนของพื้นที่หลักในการศึกษาครั้งนี้เป็นส่วนหนึ่งของ อำเภอสิงหนคร ซึ่งบางชุมชนมีพื้นที่ตั้งอยู่ในเขตสุขาภิบาล และบางชุมชนมีพื้นที่ตั้งอยู่ในเขตการปกครองขององค์การบริหารส่วนตำบล ชุมชนทั้งหมดดังกล่าวเป็นชุมชนเก่าแก่ โดยมีชุมชนบ้านสทิงหม้อเป็นศูนย์กลาง แล้วค่อยๆ กระจายตัวออกไปบริเวณรอบข้าง ซึ่งความเจริญเติบโตของชุมชนดังกล่าวเกิดควบคู่กับพัฒนาการของเมืองสงขลา

ชุมชนบ้านสทิงหม้อ ถือว่าเป็นชุมชนที่เก่าแก่ที่สุดในบริเวณนี้ เพราะหากมีการสอบถามจากชาวบ้านในปัจจุบันว่าชุมชนใดบ้างที่มีมาแต่เก่าก่อนแล้ว ชุมชนที่ถูกกล่าวถึงคือ “บ้านทิง” หรือ “บ้านสทิงหม้อ” นั่นเอง ซึ่งเป็นหลักฐานบอกเล่าของชาวบ้านในชุมชนแห่งนี้ นอกจากนี้ยังมีข้อยืนยันอีกประการหนึ่งคือ ในขณะที่คนในอดีตเรียกคนในบ้านทิงว่า “คนในหลาด(ตลาด)” หรือ “ในบ้าน” แต่เรียกคนนอกบ้านทิงว่า “คนนอก” หรือ “คนนอกบ้าน” (สัมภาษณ์นายชุม อนุกุล, 6 มีนาคม 2544) ข้อนี้เป็นสิ่งที่แสดงให้เห็นถึงลักษณะการขยายตัวของชุมชนจากอดีตได้เป็นอย่างดี นอกจากนี้บ้านเรือนสิ่งปลูกสร้างของคนทั้งสองกลุ่มในปัจจุบันก็มีความแตกต่าง ทั้งรูปทรงของตัวบ้านและพื้นที่การใช้ประโยชน์ โดยบ้านเรือนในหมู่บ้านทิงจะเป็นบ้านเรือนทรงปั้นหยาเป็นหลัก พบได้จากบ้านเก่าแก่ที่ยังหลงเหลือในปัจจุบัน โดยปลูกสร้างอย่างหนาแน่นในพื้นที่ไม่กว้างมาก นอกจากนั้นยังมีหลักฐานการทำหม้อที่เก่าแก่ร่วมยุคเดียวกับสมัยอยุธยาอีกด้วย ส่วนบ้านเรือนรอบนอกจะเป็นบ้านที่ปลูกสร้างกันตามแบบทั่วไปในสังคมไทย ที่มักจะเป็นบ้านสมัยใหม่ มีการมุ่งหลังคาบ้านจากกระเบื้องลอนหลังคาทรงแบน และมีอาณาเขตบ้านที่สามารถใช้ประโยชน์ในการทำการเกษตรได้อันเนื่องมาจากพื้นที่ดังกล่าวยังมีชุมชนไม่หนาแน่นมากนัก

ชุมชนบ้านสทิงหม้อเป็นชุมชนที่ตั้งอยู่บริเวณปากคลองสทิงหม้อ ซึ่งในอดีตคลองดังกล่าวใช้เป็นเส้นทางคมนาคม โดยเฉพาะหน้ามรสุมจะใช้เส้นทางนี้เดินทางไปค้าขายเพื่อหลบคลื่นลม ซึ่งยามปกติจะใช้เส้นทางด้านอ่าวไทยเป็นหลัก “เส้นทางนี้สามารถเดินทางเพื่อนำสินค้าคือ หม้อ

ดิน ไปขายได้ถึงนครศรีธรรมราช และเที่ยวกลับก็จะซื้อสินค้าจากนครฯ กลับมาขาย ที่สำคัญในอดีตภายในหมู่บ้านมีตลาดขนาดใหญ่สำหรับซื้อขายสินค้า มีทั้งสินค้าพื้นบ้านและสินค้าจากแหล่งอื่น” (ครูทัศน, 8 กรกฎาคม 2543) จากหลักฐานดังกล่าวพอสรุปได้ว่า การตั้งถิ่นฐานของคนในบริเวณนี้เริ่มจากชุมชนบ้านทิงเป็นหลักแล้วค่อยๆ กระจายออกไปบริเวณรอบข้างดังที่ปรากฏในปัจจุบัน นอกจากนี้อาจจะมีชุมชนเก่าแก่อื่นๆ ใกล้เคียง มีการเจริญเติบโตและขยายตัวในลักษณะเดียวกัน จึงทำให้ชุมชนในปัจจุบัน มีความหนาแน่นของประชากรมากขึ้น ทั้งในส่วนที่ชุมชนขยายออกไป และในพื้นที่ศูนย์กลางของชุมชน

ที่ตั้ง และอาณาเขต

อำเภอสิงหนครหากดูตามแผนที่จังหวัดสงขลา จะพบว่าเป็นพื้นที่ที่มีลักษณะเป็นแหลมยื่นออกไปในทะเล โดยมีทะเลอ่าวไทยอยู่ทางฝั่งตะวันออกและทะเลสาบสงขลาอยู่ด้านฝั่งตะวันตกโอบล้อมอยู่ ทะเลสาบสงขลาเป็นทะเลสาบเปิด (Lagoon) ซึ่งจะมีปากน้ำที่เชื่อมต่อกับทะเลอ่าวไทยอยู่ด้านทิศใต้ในเขตตำบลหัวเขา อาณาเขตทั้ง 4 ด้านของอำเภอสิงหนครคือ ทางทิศเหนือจดกับตำบลวัดจันทร์ ตำบลท่าหิน ของอำเภอสทิงพระ ทิศใต้จดกับทะเลสาบสงขลา โดยยึดหลักตามแนวร่องน้ำลึกของทะเลสาบ ด้านทิศตะวันออกจดกับทะเลอ่าวไทย ส่วนทางด้านทิศตะวันตกจดกับทะเลสาบสงขลา, อำเภอควนเนียง จังหวัดสงขลา และอำเภอปากพะยูน จังหวัดพัทลุง รวมพื้นที่ทั้งหมด 121,958 ไร่

ในส่วนของที่ตั้งและอาณาเขตของชุมชนที่ศึกษาซึ่งเป็นส่วนหนึ่งของ อำเภอสิงหนคร ผู้ศึกษาได้แบ่งเป็นสองส่วน คือ พื้นที่ศูนย์กลาง และพื้นที่แวดล้อมในการศึกษา โดยพื้นที่ศูนย์กลาง ผู้ศึกษาได้กำหนดเอาศาลา (หลา) ที่ประดิษฐานรูปปั้นทวดม่วงทองในท่านั่ง หน้าวัดมะม่วงหมู ซึ่งถือเป็นสัญลักษณ์หลักของประเพณีการแต่งงานกับนางไม้ ส่วนพื้นที่แวดล้อม คือชุมชนอันเป็นที่อยู่อาศัยของกลุ่มผู้ประกอบการพิธีกรรมตามประเพณีที่ศึกษา

พื้นที่ศูนย์กลางในการศึกษา

พื้นที่ศูนย์กลางในการศึกษา คือบ้านมะม่วงหมู ตั้งอยู่ในเขต หมู่ที่ 4 ตำบลสทิงหม้อ อำเภอสิงหนคร จังหวัดสงขลา ตามลักษณะการแบ่งเขตการปกครองของหน่วยงานทางราชการ

ชุมชนที่มีอาณาเขตติดต่อกับชุมชนบ้านมะม่วงหมู บางชุมชนก็อยู่ในเขตพื้นที่เดียวกัน ตามการแบ่งเขตหมู่บ้านของหน่วยงานทางราชการคือตั้งอยู่ในหมู่ที่ 4 บ้านมะม่วงหมู บางบ้านก็อยู่นอกเขตออกไป ซึ่งมีบ้านดังต่อไปนี้อยู่ในแวดล้อม

ด้านทิศเหนือ มีลักษณะพื้นที่เป็นแนวสันดินลอนเดียวกันเริ่มจากชุมชนบ้านสทิงหม้อขึ้นไปทางด้านทิศเหนือ เป็นที่ตั้งของชุมชนบ้านมะม่วงคุ่ม และชุมชนบ้านแก้วบ่อ โดยมีชุมชนบ้านสายลำเทงตั้งอยู่ทางทิศตะวันออก

ด้านทิศตะวันออก เป็นพื้นที่ลุ่มเหมาะกับการทำนา นอกจากนี้ยังประกอบอาชีพทำน้ำตาลโตนด ปัจจุบันบางส่วนได้เปลี่ยนเป็นพื้นที่บ่อเลี้ยงปลา บ่อเลี้ยงกุ้ง ไร่นาสวนผสม และบางส่วนได้เลิกอาชีพทำนาปล่อยให้เป็นพื้นนารกร้าง โดยมีคลองขุดที่มีความยาวประมาณ 1 กิโลเมตรเป็นทางระบายน้ำลงสู่ทะเล

ด้านทิศตะวันตก เป็นที่ราบลุ่มริมคลอง ในอดีตเป็นพื้นที่ทำนา และประกอบอาชีพทำน้ำตาลโตนด ปัจจุบันได้เปลี่ยนเป็นพื้นที่ทำนาทุ่งเกือบทั้งหมดทั้งสองฝั่งคลอง ทำให้คันคาลที่มีอยู่มากบริเวณคันนา ทั้งที่ขึ้นเองตามธรรมชาติและเจ้าของที่นาปลูกไว้ ต้องถูกตัดโค่นลงเกือบทั้งหมด ที่ไม่ถูกตัดโค่นก็ยืนต้นตาย โดยมีคลองสทิงหม้อเป็นที่ส่งน้ำเค็มและระบายน้ำลงสู่ทะเล

ด้านทิศใต้ เป็นที่ตั้งของชุมชนบ้านทุ่งหยาง และชุมชนเก่าแก่คือชุมชนบ้านสทิงหม้อ อันเป็นชุมชนที่ตั้งอยู่บริเวณปากคลอง ซึ่งมีอาชีพทำหม้อดินขายมาตั้งแต่อดีต ปัจจุบันนอกจากมีอาชีพทำหม้อดินขายแล้ว ยังประกอบอาชีพอื่นๆ ตามความเจริญของชุมชน

พื้นที่แวดล้อมในการศึกษา

งานศึกษาในครั้งนี้มุ่งศึกษากลุ่มคนผู้ประกอบพิธีกรรมการแต่งงานกับนางไม้เป็นหลัก กลุ่มคนผู้ที่ประกอบพิธีนี้มีด้วยกันสองกลุ่มคือ กลุ่มผู้ประกอบพิธีสืบทอดกันมาตามเชื้อสาย และกลุ่มผู้ประกอบพิธีตามที่ได้บนบานศาลกล่าวไว้ สำหรับกลุ่มผู้ประกอบพิธีสืบทอดกันมาตามเชื้อสายในปัจจุบันมีการแตกกิ่งก้านสาขาของกลุ่มเครือญาติไปอยู่ในที่ต่างๆ อย่างกว้างขวาง แม้ในที่ไกลจะยังไม่เป็นกลุ่มก้อนเด่นชัดนักในปัจจุบัน การศึกษาในครั้งนี้จึงเลือกพื้นที่แวดล้อมบ้านมะม่วงคุ่ม และหมู่บ้านในเขตอำเภอสิงหนครเป็นหลัก เนื่องจากเป็นกลุ่มคนที่อยู่กันอย่างเป็นกลุ่มเป็นชุมชน และเพื่อให้เห็นที่ตั้งและอาณาเขตของพื้นที่ศึกษาจึงได้นำมากล่าวไว้ในที่นี้

บ้านบ่อสิกกัก อยู่ในเขตหมู่ที่ 4 ตำบลสทิงหม้อ และหมู่ที่ 1 บางส่วนของตำบลทำนบ ตั้งอยู่ทางทิศตะวันตกขึ้นไปทางด้านเหนือ ของบ้านมะม่วงคุ่ม

บ้านหัวขี้เหล็ก อยู่ในเขตหมู่ที่ 4 ตำบลสทิงหม้อ ตั้งอยู่ทางทิศตะวันตกถัดจากบ้านบ่อสิกกักแต่ตั้งบ้านเรือนอยู่ริมฝั่งคลองทั้งสองฝาก

บ้านหัวไม้ไผ่ บ้านมะพร้าว อยู่ในเขตหมู่ที่ 2 ตำบลท่าบป ถัดจากบ้านหัวจีเหล็กไปทางด้านเหนือ จะตั้งอยู่ในด้านตะวันตกเฉียงเหนือของบ้านมะม่วงหมู และที่ตั้งของหมู่บ้านจะอยู่ด้านฝั่งตะวันตกของคลองสทิงหม้อ

บ้านม่วงคุ่ม อยู่ในเขตหมู่ที่ 4 ตำบลสทิงหม้อ ตั้งอยู่ทางทิศเหนือของบ้านมะม่วงหมู

บ้านหัวปลิว บ้านแม่ลาด ตั้งอยู่ในเขตหมู่ที่ 1 และ หมู่ที่ 5 ตำบลท่าบป อยู่ทางทิศตะวันตกเฉียงเหนือของบ้านมะม่วงหมู โดยจะตั้งอยู่ทางด้านฝั่งตะวันออกของคลองสทิงหม้อ

บ้านทุ่งหยาง บ้านทิงหม้อ (สทิงหม้อ) อยู่ในเขตหมู่ที่ 4 ตำบลสทิงหม้อ อยู่ทางด้านทิศใต้ของบ้านม่วงหมู ไปตามลำดัด

บ้านบนเมือง อยู่ในเขตหมู่ที่ 7 ตำบลหัวเขา ซึ่งถือว่าเป็นบ้านที่อยู่ห่างออกไปจากพื้นที่ศูนย์กลาง เพียงหมู่บ้านเดียวแต่ก็อยู่ในเขตอำเภอสิงหนคร หมู่บ้านนี้เป็นหมู่บ้านเรียกว่าบ้านบนเมืองอันเนื่องมาจากบริเวณที่ตั้งหมู่บ้าน อยู่เหนือเมืองสงขลาเก่าในสมัยของเจ้าเมืองที่เป็นมุสลิมมีนามว่าสุลต่านสุลัยมาน

พื้นที่ซึ่งนำมากล่าวทั้งหมดถือว่าเป็นพื้นที่หลักของกลุ่มคนที่ประกอบพิธีกรรมการแต่งงานกับนางไม้ที่จะนำมาศึกษาในครั้งนี้

สภาพทางภูมิประเทศ

อำเภอสิงหนคร มีลักษณะเป็นที่ราบลุ่มและที่ราบชายฝั่ง โดยพื้นที่จะค่อยๆ ลาดลงสู่แนวชายฝั่งทะเล พื้นที่ทางทิศตะวันออกอยู่ติดกับทะเลอ่าวไทยและทิศตะวันตกตลอดไปด้านทิศเหนือมีทะเลสาบสงขลาล้อมรอบไปจรดกับจังหวัดพัทลุงถือเป็นพื้นที่ราบลุ่มทะเลสาบสงขลา และพื้นที่ราบริมฝั่งทะเล มีเนินหาดทรายสูงที่เรียกว่าเป็นลอนลูกคลื่นสูงต่ำจากทิศเหนือจรดทิศใต้จนเป็นที่มาของการทำการเกษตรในพื้นที่ลุ่มดังกล่าว

พื้นที่ของชุมชนแห่งนี้จากการศึกษาของนักโบราณคดีได้สรุปไว้ว่า เป็นพื้นที่ที่เกิดจากการสะสมของตะกอน ก่อให้เกิดสันทรายงอกออกสู่ทะเล และต่อมาประมาณ 5,000 ปี น้ำทะเลเริ่มถอยออกไปจึงมีการงอกของแผ่นดินบริเวณชายฝั่งเชื่อมหมู่เกาะเป็นแผ่นดินเดียวกัน และเป็นแนวสันทรายจากนครศรีธรรมราชจนถึงเขาแดง ทำให้เกิดการปิดกั้นน้ำทะเลด้านในคือทะเลสาบสงขลา (ประมาณ เทพสงเคราะห์, 2539 : 81)

ส่วนสภาพภูมิศาสตร์ของพื้นที่ศึกษาซึ่งตั้งอยู่ในเขตตำบลตึงหม้อ ตำบลท่าบ ตำบลหัวเขา ลักษณะทางภูมิศาสตร์โดยเฉพาะที่อยู่อาศัยของกลุ่มคนผู้ประกอบพิธีกรรม มีลักษณะที่เหมือนกัน เนื่องจากชุมชนดังกล่าวมีพื้นฐานทางด้านอาชีพที่เหมือนกัน คือ การทำนา และการประกอบอาชีพทำน้ำตาล โตนดเป็นอาชีพหลัก

พื้นที่บริเวณที่ศึกษานี้ในอดีตนั้นเคยเป็นทะเลมาก่อน ดังที่นักวิชาการได้ศึกษาเอาไว้ มีหลักฐานจากชุมชนสนับสนุนเรื่องดังกล่าวคือ เมื่อมีการขุดบ่อน้ำใช้ปรากฏว่า ดินที่ขุดขึ้นมาจากชั้นดินลึกลงจะติดเปลือกหอยขึ้นมาด้วย ชาวบ้านเรียกว่า เปลือกหอยแวน เพราะมีลักษณะเป็นแผ่นบางๆ กลมๆ

สำหรับพื้นที่ทางทิศตะวันออกและตะวันตกของหมู่บ้านเป็นที่ลุ่ม ส่วนที่ตั้งหมู่บ้านนั้นตั้งบนเนินดินขนาดใหญ่ทอดตัวยาวจากด้านทิศเหนือลงใต้ ทำให้พื้นที่ลุ่มสองด้านเหมาะกับการทำนา จึงเป็นที่มาของการตั้งชุมชน โดยมีคลองอยู่ตรงกลางคอยระบายน้ำลงสู่ทะเลในยามหน้าฝน คลองดังกล่าวเริ่มต้นจากทางด้านทิศเหนือเป็นที่รับน้ำจากบริเวณที่ลุ่มในหน้าฝนแล้วมาจบลงที่ปากคลองทางทิศใต้ติดกับทะเลสาบสงขลา คลองดังกล่าวมีทั้งระยะยาว คือ คลองตึงหม้อมีความยาวถึง 12 กิโลเมตร (เอกสารบรรยายสรุปข้อราชการ, 2529 : 3) และคลองระยะสั้นๆ คือ คลองอด มีความยาวประมาณ 1 ก.ม. คลองดังกล่าวที่ปรากฏในพื้นที่ศึกษามักจะเป็นคลองธรรมชาติ ซึ่งอาจจะมีการขุดต่อเติมในภายหลัง ในบริเวณสองฝั่งคลองก็จะเป็นพื้นที่นาข้าว และมีต้นตาลซึ่งเป็นพืชสำคัญในการประกอบอาชีพอีกอย่างหนึ่งของชุมชนขึ้นอยู่มากมาย ในอดีตผลิตผลจากต้นตาลได้เป็นสินค้าส่งออกที่สำคัญไปยังประเทศจีนคู่กับรังนกในรูปของน้ำตาลผลึก หรือที่ชาวบ้านเรียกกันว่า “น้ำผึ้งกรวด”

ส่วนภูมิประเทศของบ้านบนเมืองที่ตั้งอยู่ในเขตตำบลหัวเขาหมู่ที่ 7 นั้น ทิศเหนือจรดกับภูเขาชาวบ้านเรียกกันว่า หัวเขาแดง ทิศตะวันออกจรดทางหลวงแผ่นดินสายระโนด-สงขลา ซึ่งพาดตรงกันข้ามเป็นที่ตั้งของท่าเรือน้ำลึกจังหวัดสงขลา และชุมชนมุสลิมที่ตั้งอยู่ตามแนวชายฝั่งทะเลอ่าวไทย ส่วนทางด้านทิศใต้กับทิศตะวันตกเป็นที่ตั้งบ้านเรือนซึ่งมีการผสมปนเปกันระหว่างคนไทยพุทธและไทยมุสลิม โดยทางด้านทิศตะวันตกจะเป็นที่ราบดินภูเขา

ชุมชนบ้านบนเมืองเป็นที่ตั้งของเมืองเก่าฝั่งเขาแดง จึงปรากฏซากโบราณสถาน เช่น แนวกำแพงเมือง คูเมือง ตลอดจนป้อมปืนป้องกันเมืองที่สร้างขึ้นอย่างแข็งแรงในสมัยของเจ้าเมืองสุลต่านสุลัยมาน กลุ่มคนที่ศึกษานี้เป็นกลุ่มผู้อพยพมาตั้งบ้านเรือนอยู่อาศัยในภายหลัง จากการศึกษารายงานว่า คนกลุ่มนี้มีพื้นเพดั้งเดิมอยู่ที่บ้านแม่ลาด ซึ่งเป็นพื้นที่อยู่อาศัยหลักของสายตระกูลผู้ปฏิบัติประเพณีการแต่งงานกับนางไม้ในการศึกษาครั้งนี้

สภาพทางด้านภูมิอากาศ

อำเภอสิงหนครตั้งอยู่ในเขตจังหวัดสงขลา ด้านทิศตะวันออกจดกับทะเลอ่าวไทย จึงได้รับอิทธิพลจากลมมรสุมตะวันออกเฉียงเหนือพัดผ่านอ่าวไทย และอิทธิพลจากลมมรสุมตะวันตกเฉียงใต้ที่พัดผ่านมหาสมุทรอินเดีย ทำให้บริเวณพื้นที่ดังกล่าวได้รับความชุ่มชื้นมาก อุณหภูมิเฉลี่ยตลอดปีประมาณ 27.7 องศาเซลเซียส อุณหภูมิต่ำสุดเฉลี่ย 24.1 องศาเซลเซียส อุณหภูมิสูงสุดเฉลี่ย 31.4 องศาเซลเซียส (สัญญา วัชรพันธ์, 2538 : 15 ไม่ปรากฏโรงพิมพ์) มีปริมาณน้ำฝนตกเฉลี่ย 2,093.8 มิลลิเมตรต่อปี มีการเฉลี่ยน้ำฝนตกมากน้อยตามฤดูกาลช่วงฤดูมรสุมตะวันตกเฉียงใต้ เริ่มจากเดือนพฤษภาคมถึงเดือนกันยายน มีปริมาณน้ำฝนน้อยเนื่องจากมีภูเขาทอดขวางทิศทางลมมรสุมทางด้านตะวันตกและทางทิศใต้ และฝนตกชุกที่สุดในช่วงฤดูมรสุมตะวันออกเฉียงเหนือ ซึ่งเริ่มจากเดือนตุลาคมถึงเดือนมกราคม ส่วนฤดูแล้งเริ่มจากเดือนกุมภาพันธ์ถึงเดือนเมษายนมีปริมาณฝนตกน้อยที่สุด (เอกสารกรมทรัพยากรธรณี 2530 จ.สงขลา)

การปกครอง

การปกครองมีการแบ่งเขตการปกครองออกเป็น 11 ตำบล 77 หมู่บ้าน คือ

1.ตำบลหัวเขา	จำนวน	8 หมู่บ้าน
2.ตำบลสทิงหม้อ	"	6 หมู่บ้าน
3.ตำบลท่านบ	"	7 หมู่บ้าน
4.ตำบลรำแดง	"	7 หมู่บ้าน
5.ตำบลป่าขาด	"	5 หมู่บ้าน
6.ตำบลป่ากรอ	"	6 หมู่บ้าน
7.ตำบลชะแล้	"	5 หมู่บ้าน
8.ตำบลม่วงงาม	"	10 หมู่บ้าน
9.ตำบลบางเจียด	"	5 หมู่บ้าน
10.ตำบลวัดขนุน	"	8 หมู่บ้าน
11.ตำบลชิงโค	"	10 หมู่บ้าน

การจัดรูปแบบการปกครองท้องถิ่น แบ่งออกเป็น 3 ส่วน คือ

1. องค์การบริหารส่วนจังหวัดสงขลาที่เป็นส่วนอำเภอสิงหนคร
2. มีสุขาภิบาล 1 แห่ง คือ สุขาภิบาลสิงหนคร ประกอบด้วย ต.หัวเขา ต.สทิงหม้อ ต.ชิงโค บางส่วน และ ต.ท่านบ บางส่วน รวม 22 หมู่บ้าน มีเนื้อที่ 33.9 ตารางกิโลเมตร

3.องค์การบริหารส่วนตำบล 9 แห่ง คือ

องค์การบริหารส่วนตำบล ชิงโค
องค์การบริหารส่วนตำบล วัดขุ่น
องค์การบริหารส่วนตำบล ม่วงงาม
องค์การบริหารส่วนตำบล ทานบ
องค์การบริหารส่วนตำบล รำแดง
องค์การบริหารส่วนตำบล ป่าขาด
องค์การบริหารส่วนตำบล ปากรอก
องค์การบริหารส่วนตำบล ชะแล้
องค์การบริหารส่วนตำบล บางเจียด

(จากเอกสารบรรยายสรุปข้อมูล อ.สิงหนคร ปี 2539)

การปกครองในพื้นที่ศึกษานั้น บางหมู่บ้านจะขึ้นอยู่กับเขตการปกครองของเทศบาล และบางหมู่บ้านจะขึ้นอยู่กับเขตการปกครองขององค์การบริหารส่วนตำบล ในส่วนของพื้นที่ศึกษา ซึ่งตั้งอยู่ในเขตตำบลสิงหน้อย ตำบลหัวเขาจะขึ้นอยู่กับเขตการปกครองของเทศบาล และตำบลทานบก็จะอยู่ในเขตการปกครองขององค์การบริหารส่วนตำบลทานบ ตำบลชิงโคบางส่วนขึ้นอยู่กับเทศบาลตำบลสิงหนคร

ประชากร

ประชากรตามสถิติทะเบียนราษฎร ณ วันที่ 1 กุมภาพันธ์ 2544 รวมทั้งหมด 77,715 คน แยกเป็นชาย 38,318 คน หญิง 39,397 คน คิดเป็นครอบครัวมี 16,717 ครอบครัว (รายงานสถิติจำนวนประชากร ตามหลักฐานทะเบียนราษฎรอำเภอสิงหนคร 2544) หากดูจำนวนประชากรทั้งหญิงและชายตามหลักฐานทะเบียนราษฎรแล้ว สำหรับในพื้นที่ศึกษาอาจมีความคลาดเคลื่อนอยู่บ้าง จากคำกล่าวของผู้ทำเอกสารการสำรวจจำนวนประชากร ได้กล่าวกับผู้ให้ข้อมูลว่า “จำนวนประชากรที่อยู่จริงอาจไม่สอดคล้องกับจำนวนที่ปรากฏตามทะเบียนราษฎร เนื่องจากการเข้ามาทำมาหากินของกลุ่มคนที่เป็นไทยมุสลิมมีเป็นจำนวนมาก ซึ่งสำรวจไม่ได้ตรงตามความเป็นจริง”

ในพื้นที่ศึกษาครั้งนี้ โดยเฉพาะในเขตอำเภอสิงหนคร เป็นพื้นที่ที่มีกลุ่มคนนับถือศาสนาอิสลามอยู่อาศัยเป็นจำนวนมาก และการตั้งบ้านเรือนอยู่อาศัยของพี่น้องชาวมุสลิมเป็นลักษณะการตั้งบ้านเรือนอยู่อาศัยกันอย่างหนาแน่น โดยมีการประกอบอาชีพการทำประมงเป็นหลัก

สถานที่ทำกินอยู่ในทะเล เครื่องมือทำมาหากินก็จะเป็นอุปกรณ์ในการจับสัตว์น้ำเป็นหลัก จึงไม่มีความจำเป็นต้องใช้ที่คินทำกิน เช่นเดียวกับกลุ่มคนทั่วไปที่ประกอบอาชีพทางด้านเกษตรกรรม

ในส่วนของกลุ่มประชากรที่ศึกษา ในงานศึกษาชิ้นนี้คือกลุ่มผู้ปฏิบัติตามประเพณีแต่งงานกับนางไม้เป็นหลัก เป็นกลุ่มที่มีอยู่จำนวนมาก ซึ่งจะอยู่อาศัยอยู่ในเขต ตำบลหัวเขา ตำบลสทิงหม้อ และตำบลท่านบ เป็นพื้นที่หลัก นอกจากนั้นยังมีอยู่ในพื้นที่อื่นๆ ซึ่งมักจะเกิดจากการแต่งงานกับคนนอกชุมชนดังกล่าว และได้ตั้งหลักแหล่งในที่นั้นๆ

กรณีตัวอย่างที่แสดงให้เห็นการขยายตัวของกลุ่มเชื้อสายดังกล่าว คือกลุ่มคนผู้ตั้งบ้านเรือนอยู่ ณ บ้านบนเมือง ซึ่งในอดีตมีเพียงครอบครัวเดียวที่สืบทอดประเพณีดังกล่าว แต่ในปัจจุบันมีประมาณ 50 ครอบครัว (นายผ่อง เรืองศรี, มีนาคม 2544) ครอบครัวที่มาอยู่ในที่แห่งนี้เป็นครอบครัวนางล้วย หนูพวง เป็นชาวบ้านผู้มีถิ่นกำเนิด ณ บ้านแม่ลาดและมีเชื้อสาย (หยุน) ของคนแต่งงานกับนางไม้ (ไหว้ต้นไม้ใหญ่) ได้แต่งงานกับชาวมะขามคลานอยู่ในเขตตำบลม่วงงาม และย้ายมาตั้งบ้านเรือนประกอบอาชีพในหมู่บ้านบนเมือง หากคิดถึงระยะเวลาที่ครอบครัวนี้มาตั้งถิ่นฐานโดยการนับตามชั่วอายุคนจากรุ่นนางล้วย จนมาถึงปัจจุบัน นับได้สามถึงสี่ชั่วอายุคนเท่านั้นแต่ปรากฏว่า บรรดาลูกหลานตามเชื้อสายของครอบครัว นางล้วย มีถึง 50 ครอบครัว ซึ่งถือว่ามีเป็นจำนวนมาก ข้อนี้พอที่จะนำไปมองและเปรียบเทียบกับครอบครัวอื่นว่าจะมีกลุ่มผู้ปฏิบัติตามประเพณีนี้มีมาน้อยเพียงใด และที่สำคัญลูกหลานของ นางล้วย ในปัจจุบันได้ยึดถือประเพณีการแต่งงานกับนางไม้อย่างเคร่งครัด

เมื่อการประกอบพิธีกรรมเป็นการทำโดยการสืบเชื้อสาย และประเพณีดังกล่าวยากนักที่จะชี้ชัดว่าเกิดขึ้นมาตั้งแต่สมัยใด เนื่องจากเมื่อสอบถามจากกลุ่มเครือญาติชาวบ้านผู้ประกอบพิธีกรรมทุกสายตระกูลมักจะได้รับคำตอบที่มีลักษณะเหมือนกันว่า “ทำกันมาตั้งแต่ก่อนรุ่นทวด” “ทำกันมาตั้งแต่โบราณ” แต่เมื่อสอบถามไปที่คนรุ่นทวดปรากฏว่า มักจะจำชื่อของบุคคลเหล่านั้นไม่ได้ บางรายก็พอจำได้บ้างแต่ไม่สมบูรณ์ เช่น จำได้เฉพาะทวดหญิงหรือทวดชายคนใดคนหนึ่ง แต่ส่วนใหญ่จะจำกลุ่มเครือญาติดังกล่าวไม่ได้เลยว่ามีชื่ออะไร มีถิ่นฐานที่ใด

สำหรับกลุ่มประชากรที่อยู่อาศัยในหมู่บ้านแวดล้อมพื้นที่ศูนย์กลางในการศึกษา เช่น บ้านบ่อสิกก บ้านหัวขี้เหล็ก เป็นต้น ในส่วนที่ประกอบพิธีกรรมตามเชื้อสายของบรรพบุรุษหากจะพูดว่าเป็นเครือญาติกันทั้งหมดก็สามารถพูดได้ ถึงแม้ว่าในปัจจุบันกลุ่มคนดังกล่าวไม่สามารถนับญาติกันได้ก็ตาม เนื่องจากระบบเครือญาติของคนรุ่นก่อนๆ ได้แตกกิ่งสาขาออกไปอย่างกว้างขวาง เช่นกรณีตัวอย่างของกลุ่มเครือญาติ นามสกุลชัยโชติ อันเป็นลูกหลานของนายจัน (ตาจันบ้านหัวเปลว) ชัยโชติ (เสี่ยชีวิต) เมื่อผู้ศึกษาได้สอบถามเกี่ยวกับ ความเป็นญาติ กับคนกลุ่มอื่นซึ่งอยู่นอกบ้านออกไป ได้คำตอบจากปากลูกหลานกลุ่มที่อาศัยอยู่ในบ้านหัวเปลว ว่ามีญาติพี่น้องที่นามสกุล

ชัยโชติ ได้ตั้งบ้านเรือนอยู่ ณ บ้านหัวจี่เหล็กคือ นายเยย ชัยโชติ(เสียชีวิต) แต่ไม่สามารถบอกได้ว่า เป็นญาติพี่น้องกันอย่างไรตามวิธีการนับเครือญาติ แต่ได้กล่าวว่า “เป็นญาติพี่น้องกันของคนรุ่นก่อนๆ แต่ปัจจุบันนับเครือญาติไม่ได้” (นายยก ชัยโชติ, 30 มีนาคม 2544) หรืออีกกรณีหนึ่งคือการเป็นญาติกันระหว่างนางลัย (เสียชีวิต)บ้านบนเมือง กับนางนง(เสียชีวิต)บ้านแม่ลาดว่าเป็นญาติกันอย่างไร ผู้ให้สัมภาษณ์เพียงบอกว่าเป็นญาติกันสมัยคนแก่ (นายพอง คิสระ, 30 มีนาคม 2544) นอกจากนี้กลุ่มเครือญาติบางกลุ่มยังมีความเชื่อมโยงไปถึงกลุ่มคนที่อยู่ในหมู่บ้านสตึงหม้ออีกด้วยดังเช่น นายอิน ชัยโชติ ปัจจุบันอยู่บ้านหัวจี่เหล็กแต่จากการสอบถามได้ความว่า คนในรุ่นทวดของคุณได้อยู่อาศัยในบ้านสตึงหม้อมีชื่อว่า นางนง ซึ่งเป็นเครือญาติของกลุ่มผู้แต่งงานกับนางไม้ เช่นกัน

หากพิจารณาหลักฐานที่กล่าวมาพอที่จะสรุปได้ว่า กลุ่มคนที่ไหว้ต้นไม้ใหญ่ในชุมชนแห่งนี้หรือกลุ่มคนที่ไหว้ต้นไม้ใหญ่ที่มาจากที่อื่นๆ มักจะมีบรรพบุรุษเคยอาศัยอยู่ในพื้นที่ศึกษา ดังที่พระท่านกล่าวว่า “คนที่มาจากอื่นมาไหว้ต้นไม้ใหญ่ เป็นคนที่ไปจากที่นี้ทั้งหมด” (พระวิโรจน์ ธรรมปาโล) จึงพอจะสรุปได้ว่ากลุ่มผู้ปฏิบัติพิธีนี้ส่วนใหญ่หรือทั้งหมดเป็นกลุ่มคนที่มีถิ่นฐานดั้งเดิมในที่เดียวกัน นอกจากนั้นกลุ่มคนดังกล่าวน่าจะมีความเกี่ยวข้องกันในทางเครือญาติอีกด้วย

เศรษฐกิจ

ประชากรส่วนใหญ่ประกอบอาชีพการเกษตรเป็นหลัก อาชีพรองลงไปได้แก่ การทำประมงประกอบอาชีพเป็นลูกจ้างในโรงงานอุตสาหกรรมหรือที่เรียกว่าทำงานโรงงานซึ่งปัจจุบันจะมีกลุ่มคนในวัยแรงงานทำงานในภาคนี้เป็นด้านหลัก นอกจากนั้นก็ประกอบอาชีพอุตสาหกรรมภายในครัวเรือน เช่น การผลิตน้ำตาลโตนด หากจะแบ่งประเภทพื้นที่การประกอบอาชีพในอำเภอสิงหนคร พอจะแบ่งให้เห็นภาพรวม ดังต่อไปนี้ (เอกสารบรรยายสรุปข้อราชการ อ.สิงหนคร)

พื้นที่นา	จำนวน	ไร่
พื้นที่ปลูกผลไม้	"	5,521 ไร่
พื้นที่ปลูกพืชไร่	"	290 ไร่
พื้นที่ทำการเกษตรอื่น ๆ	"	1,616 ไร่
พื้นที่ทำนาถั่ว	"	629 ไร่
พื้นที่สาธารณะ	"	2,687 ไร่
พื้นที่อยู่อาศัย	"	10,462 ไร่
พื้นที่อื่น ๆ	"	16,129 ไร่

ข้อมูลที่น่ามากล่าวเป็นการแสดงให้เห็นถึงสภาพเศรษฐกิจกับการใช้ที่ดิน ซึ่งพอที่จะเห็นภาพคร่าวๆ ได้ แต่ในปัจจุบันอาจมีการเปลี่ยนแปลงไปบ้าง ในภาคการประกอบอาชีพบางอย่าง จะขยายหรือลดลงของจำนวนที่ดินก็ขึ้นอยู่กับผลตอบแทนการประกอบอาชีพนั้น เช่น การทำนา กุ้ง บางช่วงก็มีจำนวนมากหากมีการเลี้ยงแล้วได้กำไรที่ดินก็จะใช้ไปในส่วนนี้เป็นจำนวนมาก และจะลดปริมาณเลี้ยงลงเมื่อมีปัญหาเรื่องการเลี้ยง แต่สำหรับการใช้ที่ดินในการเลี้ยงกุ้งก็ จะไม่มีการลดจำนวนลงอันเนื่องมาจากที่ดินที่ใช้ในการเลี้ยงกุ้งแล้วหากจะนำไปใช้ในด้านอื่นๆ ก็จะใช้ได้อย่างจำกัดมาก เราจึงมักจะมองเห็นถึงนากุ้งที่ได้เลิกเลี้ยงถูกปล่อยทิ้งร้างไว้ และที่ดินที่ถูกขุดขึ้นใหม่เป็นจำนวนมาก

ในสภาพทางเศรษฐกิจโดยทั่วไปของชุมชนที่ศึกษา ซึ่งพอจะแยกอาชีพให้เห็นในปัจจุบันได้ว่า เด็กหนุ่มส่วนใหญ่จะประกอบอาชีพตามโรงงานอุตสาหกรรมที่ตั้งอยู่ในเขตจังหวัดสงขลา อาชีพเลี้ยงกุ้งก็เป็นอาชีพที่มีจำนวนเพิ่มขึ้นตลอดระยะเวลา เนื่องจากความไม่แน่นอนของอาชีพทั้งในด้านราคา โรคกุ้ง ฯลฯ อาชีพรับจ้างทั่วไป ก็มีอยู่โดยทั่วไปในชุมชน ส่วนอาชีพทำน้ำตาลโคคนคก็มีอยู่ในปัจจุบัน ซึ่งอัตราการเพิ่มขึ้นหรือลดลงของผู้ประกอบอาชีพด้านนี้ มีเงื่อนไขของราคาน้ำตาลโคคนคเป็นปัจจัยสำคัญ นอกจากนั้นการทำนาในปัจจุบันมีอยู่บ้าง แต่ก็เพียงการทำไว้เพื่อบริโภคในครัวเรือนเท่านั้น นอกจากนั้นก็ยังมีอาชีพทั่วไป เช่น อุตสาหกรรมในครัวเรือน การแปรรูปน้ำตาลโคคนค ค้าขาย เป็นต้น

สำหรับอาชีพการทำประมงนั้น เนื่องจากอำเภอสิงหนครมีทั้งอ่าวไทย และทะเลสาบสงขลาโอบล้อมเกือบรอบด้าน จึงมีผู้ประกอบอาชีพทำประมงในแทบทุกตำบล ทุกหมู่บ้าน อาจยกเว้นอยู่บ้างบางพื้นที่ที่อยู่ไกลจากทะเล เช่น ชาวบ้านที่อยู่ในเขตองค์การบริหารส่วนตำบลราแดง เป็นต้น นอกจากนั้น อำเภอสิงหนครยังมีโรงงานอุตสาหกรรมทั้งสิ้น 89 โรงงาน มีโรงงานห้องเย็น แข็งแรงผลิตภัณฑ์สัตว์น้ำ และมีคลังน้ำมัน 5 แห่งคือ คลังน้ำมันการปิโตรเลียม คลังน้ำมันเชลล์ คลังน้ำมันโทเทล คลังน้ำมันซัสโก้ และคลังน้ำมันคาลเทกซ์เอสโซ่

การสาธารณสุขโลก

ในเขตพื้นที่อำเภอสิงหนครมีไฟฟ้าและน้ำประปาใช้อย่างทั่วถึง ทั้งประปาส่วนภูมิภาค และในเขตองค์การบริหารส่วนตำบลก็มีการใช้ประปาหมู่บ้าน และน้ำจากแหล่งบ่อกุดขึ้นใช้เองตามครัวเรือนต่างๆ นอกจากนี้ยังมีบ่อน้ำสาธารณะที่เป็นสมบัติของชุมชนมักขุดไว้บริเวณวัดหรือบริเวณกลางหมู่บ้าน

โทรศัพท์มีใช้ในสถานที่ราชการอย่างทั่วถึง นอกจากนั้นยังมีตู้โทรศัพท์สาธารณะหมู่บ้านที่พบเห็น โดยทั่วไป และมีโทรศัพท์บ้านในเขตเทศบาลสิงหนคร

ด้านสังคม

ชาวบ้านในเขตอำเภอสิงหนคร มีความสัมพันธ์กันตามระบบเครือญาติโดยมีขนบธรรมเนียมประเพณีเนื่องในชีวิต เช่น เกิด แก่ เจ็บ ตาย เป็นต้น และประเพณีเกี่ยวเนื่องในศาสนาเป็นตัวเชื่อมร้อยให้เกิดการช่วยเหลือพึ่งพากันตามสมควรแก่ฐานะและเศรษฐกิจ กลุ่มคนมีทั้งผู้นับถือศาสนาอิสลาม และศาสนาพุทธ ผู้นับถือศาสนาอิสลามจะตั้งบ้านเรือนกันเป็นกลุ่มเป็นก้อนในลักษณะกระจุกตัวสูง โดยส่วนใหญ่มีอาชีพทำการประมงเป็นหลักดังคำกล่าวที่ว่า “นาของคนแขกอยู่ในเล” ดังนั้นพื้นที่ในการทำการเกษตรอื่นๆ จึงมีความจำเป็นน้อย และหรือที่ดินดังกล่าวก็มักไม่ได้ใช้ประกอบอาชีพทางการเกษตร แต่ก็มีอยู่บ้างสำหรับผู้นับถือศาสนาอิสลามที่ทำอาชีพการเกษตรเพียงอย่างเดียว

ส่วนผู้นับถือศาสนาพุทธ มีการตั้งบ้านเรือนกระจายตัวไปตามพื้นที่ในการประกอบอาชีพ โดยเฉพาะอาชีพทางการเกษตร จึงปรากฏมีการตั้งบ้านเรือนในรูปของบ้านสวนเรียงรายไปตามสองฝากของถนนเป็นหลัก

ความขัดแย้งกันเนื่องจากศาสนาในพื้นที่มีน้อย ต่างฝ่ายต่างทำมาหากิน และค้าขายต่อกัน โดยเฉพาะคนมุสลิมในพื้นที่ใกล้เคียงประกอบอาชีพทำประมงเป็นหลัก ส่วนการไปมาหาสู่และร่วมกิจกรรมตามประเพณีต่างๆ ของคนต่างศาสนาในอดีตมีสูงกว่าปัจจุบัน ดังคำกล่าวของมุสลิมท่านหนึ่งจากการพบโดยบังเอิญของผู้ศึกษา ซึ่งมุสลิมท่านนี้ได้ไปร่วมงานศพของคนไทยพุทธที่มีความสัมพันธ์กันมาแต่อดีตว่า “แต่ก่อนเรามีการไปมาหาสู่กับคนไทยพุทธมาก ปัจจุบันมีน้อยมากหรือไม่ค่อยไปมาหาสู่กันเลยก็พูดได้” โดยระบบเครือญาติและความเป็นชุมชนที่เหนียวแน่นในอดีตเป็นตัวร้อยรัดให้เกิดการไปมาหาสู่กัน ในปัจจุบันพอมิภาพเช่นนี้ให้เห็นอยู่บ้างเช่นกัน

กิจกรรมทางสังคมทำให้กลุ่มคนมีความสัมพันธ์กันคือ ประเพณีเนื่องในชีวิตในโอกาสต่างๆ ที่ปรากฏในรูปแบบการช่วยเหลือต่างตอบแทนกันทางสังคม อันมีเงื่อนไขทางเศรษฐกิจอยู่เบื้องหลัง ระหว่างเจ้าภาพกับคนช่วยงานสลับบทบาทหน้าที่กัน โดยมีระบบเครือญาติเป็นเครื่องมือในการทำให้ความสัมพันธ์กันทางสังคมมีระยะของความใกล้ชิด ยิ่งเป็นญาติสนิทกันเพียงใดยิ่งมีนัยความสัมพันธ์ที่ใกล้ชิดต่อกันมากยิ่งขึ้น

การศาสนา

ประชาชนนับถือศาสนาพุทธประมาณร้อยละ 75 มีวัด 41 วัด สำนักสงฆ์ 4 แห่งตามวัดต่างๆ จะมีการจัดกิจกรรมทางศาสนาตามโอกาส นอกจากนั้นบางวัดก็จะจัดให้มีการสอนพระพุทธศาสนาวันอาทิตย์แก่เยาวชน เช่น วัดธรรมโฆษณ์จะมีเยาวชนมาเรียน ปีหนึ่งไม่ต่ำกว่า 300 คน ใน

ส่วนของผู้นับถือศาสนาอิสลามมีประมาณร้อยละ 25 ของประชากรทั้งหมด (เป็นข้อมูลการประมาณการจากการเข้าเก็บข้อมูลในชุมชนมุสลิมประมาณ 3 เดือน) โดยมีมัสยิด 15 แห่งมีการสอนศาสนาแก่เยาวชนตามมัสยิดต่างๆ และมีการประกอบกิจกรรมทางศาสนาเป็นประจำทุกวัน โดยเฉพาะวันศุกร์จะพร้อมเพรียงกันทำพิธีละหมาดตามมัสยิดต่างๆ นอกจากนั้นก็มีโรงเรียนศาสนาที่เรียกกันว่า ปอเนาะ อยู่หนึ่งแห่งตั้งอยู่ในเขตตำบลห้วยเขา และมีผู้นับถือศาสนาอื่นๆ อยู่บ้างเช่นกัน

ส่วนในพื้นที่หลักของการศึกษาในครั้งนี้ ถือได้ว่าเป็นพื้นที่ที่มีความเกี่ยวข้องกับกลุ่มผู้นับถือศาสนาอิสลามเป็นอย่างมาก โดยเฉพาะในอดีตที่ผ่านมาซึ่งจะได้กล่าวต่อไป

การคมนาคม

มีการคมนาคมทั้งทางบกและทางน้ำ สำหรับการคมนาคมทางบกระหว่างจังหวัดมีถนนสายหัวเขาแดง สทิงพระ จนถึงระโนด และสามารถเดินทางไปได้ถึงจังหวัดนครศรีธรรมราช ถนนสายหลักจากอำเภอสิงหนครอีกเส้นจะผ่านสะพานคณฑิสูลานนท์ ไปยังสงขลาและหาดใหญ่ รวมตลอดถึงเดินทางไปจังหวัดต่างๆ ในภาคใต้ตอนล่าง นอกจากนั้น ยังมีถนนสายต่างๆ ที่เดินทางภายในเขตอำเภอสิงหนครอย่างทั่วถึง สำหรับการคมนาคมทางน้ำจะมีการใช้แพขนานยนต์เดินทางจากฝั่งเขาแดงไปยังเขตอำเภอเมือง จังหวัดสงขลา รวมตลอดถึงมีท่าเรือระหว่างประเทศ มีเนื้อที่ประมาณ 275 ไร่ เรือสามารถเทียบท่าได้ 8 ท่า มีโรงพักสินค้า ปัจจุบันมีบริษัทเจ้าพระยาการทำเรือ 9 ดำเนินกิจการอยู่

ในส่วน of ชุมชนที่ศึกษา การคมนาคมมีความสะดวกสบายในอดีตมีทั้งการคมนาคมทางน้ำและทางบก ในปัจจุบันการคมนาคมทางบกถือว่าความสะดวกสบายมากกว่าทางอื่น เส้นทางถนนมีตลอดทุกชุมชน

การศึกษา

มีการจัดการศึกษาระบบอนุบาลขนาดเล็ก จนถึงระดับมัธยมศึกษาตอนปลาย จำนวนสถานศึกษา มีทั้งหมด 40 โรงเรียน

สังกัดสำนักงานการประถมศึกษาแห่งชาติ(สปช.)	จำนวน 35 โรงเรียน
สังกัดสามัญศึกษา	จำนวน 2 โรงเรียน
โรงเรียนเอกชน	จำนวน 2 โรงเรียน
สังกัดศูนย์การศึกษานอกโรงเรียน (กศน.)	จำนวน 1 โรงเรียน

เมื่อผ่านจากการเรียนระดับมัธยมศึกษา สถานที่ศึกษาระดับสูงขึ้นไปจะเป็นสถาบัน ราชภัฏสงขลา มหาวิทยาลัยทักษิณ ตลอดถึงมหาวิทยาลัยสงขลานครินทร์ และสถานศึกษาระดับ วิทยาลัยต่างๆ ซึ่งตั้งอยู่ในเขตอำเภอเมืองและอำเภอหาดใหญ่เป็นสถานศึกษาในระดับต่อไป ส่วน ในพื้นที่หลักในการศึกษาในครั้งนี้ จะมีเพียงโรงเรียนระดับประถมศึกษาเพียงอย่างเดียว คนส่วน ใหญ่ในชุมชนจะมีค่านิยมในการส่งลูกหลานเรียนต่อในระดับสูงขึ้นไป โดยมีทั้งสถานศึกษาภายใน เขตจังหวัดดังกล่าวแล้ว นอกจากนั้นยังนิยมส่งลูกหลานไปศึกษาต่อในกรุงเทพฯ อีกด้วย

สภาพทั่วไปของหมู่บ้านและการตั้งบ้านเรือน

สงขลาเป็นเมืองประวัติศาสตร์ที่สำคัญทางด้านฝั่งตะวันออกของไทยมาตั้งแต่สมัย โบราณ เป็นเมืองเก่าแก่รวมยุคกับเมืองต่างๆ ทางด้านฝั่งตะวันออก ได้แก่ เมืองไชยา นครศรีธรรมราช ปัตตานี เป็นต้น มีศิลปะโบราณ วัตถุสถาน ขนบธรรมเนียม ประเพณี ตลอดถึง การละเล่นพื้นเมือง และอื่นๆ อีกมากมาย ที่เป็นมรดกตกทอดมาถึงปัจจุบัน เป็นการแสดงให้เห็นถึง ความเป็นมาและการตั้งถิ่นฐานของคนที่อยู่ในที่แห่งนี้มาอย่างยาวนาน ร่วมกับประวัติศาสตร์ พัฒนาการของเมืองสงขลา โดยเฉพาะกลุ่มคนผู้อยู่อาศัยในพื้นที่ศึกษามีด้วยกันสองกลุ่มคือกลุ่มผู้ นับถือศาสนาพุทธและกลุ่มผู้นับถือศาสนาอิสลาม กลุ่มคนทั้งสองกลุ่มนี้ในปัจจุบันมีการแยกกันอยู่ ตามการนับถือศาสนาค่อนข้างที่จะเด่นชัด จึงจะแยกนามกล่าวไว้ในที่นี้

ชุมชนไทยพุทธ

ในพื้นที่ศึกษา ชุมชนที่เป็นส่วนของคนไทยพุทธที่มีความเกี่ยวข้องกับประเพณีการ แต่งงานกับนางไม้ นั้น ประกอบไปด้วย ชุมชนบ้านสทิงหม้อ บ้านมะม่วงหมู่ บ้านหัวจี่เหล็ก บ้าน ธรรมโฆษณ์ บ้านบ่อบาป อยู่ในอาณาเขตตำบลสทิงหม้อ บ้านบ่อสิกกบางส่วนตั้งอยู่ในตำบลสทิง หม้อ บางส่วนตั้งอยู่ในตำบลท่านบ บ้านปลายนาตั้งอยู่ในเขตตำบลสิงโค บ้านหัวปลิว บ้านแม่ลาด บ้านพร้าว ตั้งอยู่ในตำบลท่านบ และบ้านบนเมืองตั้งอยู่ในเขตตำบลหัวเขา(เฉพาะกลุ่มไทยพุทธ)

กลุ่มคนที่อยู่ในพื้นที่ศึกษารั้งนี้โดยเฉพาะชุมชนบ้านสทิงหม้อ ชุมชนบ้านแม่ลาด ถือว่ามีความเก่าแก่จากอดีตจนถึงปัจจุบัน โดยเฉพาะชุมชนบ้านสทิงหม้อเป็นชุมชนที่ผลิตหม้อ ดินเผามาแต่โบราณ เรามักจะได้ยินคำพูดจากคนเฒ่าคนแก่โดยทั่วไปที่มักพูดให้เห็นถึงเอกลักษณ์ เฉพาะของชุมชนนี้ว่า “ทิงท่าหม้อ เกาะยอทำอ่าง หัวเขาดักโพงพาง บ่อยงท่าเคย”¹ คำพูดดังกล่าว

¹ คำว่าทิงในที่นี้หมายถึงหมู่บ้านสทิงหม้อ บ่อยงหมายถึงตัวเมืองสงขลาในปัจจุบัน และคำว่า เคย หมายถึงกะปิ

แสดงให้เห็นถึงภาพลักษณ์ของหมู่บ้านสทิงหม้อในอดีตจนถึงปัจจุบันได้เป็นอย่างดี และปัจจุบันก็ยังมีการผลิตหม้อดินเพื่อการค้า จัดเป็นอุตสาหกรรมในครัวเรือนที่สำคัญของชุมชนแผนกหนึ่ง

การผลิตหม้อดินสามารถพัฒนารูปแบบจนมีเอกลักษณ์เป็นของตนเอง โดยอาศัยปรากฏการณ์ทางธรรมชาติเป็นที่สังเกตและออกแบบผลิตภัณฑ์ ฉะนั้นกลุ่มคนที่ตั้งบ้านเรือนอยู่อาศัยในพื้นที่ดังกล่าวจึงยากที่จะกล่าวได้อย่างชัดเจนว่ามีการตั้งถิ่นฐานในยุคใด ถ้าหากจะสันนิษฐาน ก็คงพูดได้ว่ามีมาพร้อมกับพัฒนาการของเมืองสงขลาฝั่งเขาแดงในยุคแรกเริ่มของเมืองสงขลา

หากจะกล่าวถึงการตั้งถิ่นฐานของกลุ่มคนในบริเวณนี้ซึ่งอาจเรียกรวมกันได้ว่า คาบสมุทรสทิงพระมีงานศึกษาในเรื่องดังกล่าว ได้สรุปไว้ว่า “การตั้งถิ่นฐานของคนในบริเวณนี้ ในยุคแรกๆ มีการตั้งถิ่นฐานบนที่ลอนดินสูงก่อนเป็นอันดับแรก โดยใช้ความเหมาะสมของพื้นที่ลอนดินต่ำเป็นที่ทำการเกษตร จนเป็นที่มาของการตั้งถิ่นฐานในยุคแรกๆ” (ประเสริฐ วิทยารัฐ, 2535 : 42) ดังเช่นหมู่บ้านสทิงหม้อเป็นหมู่บ้านที่ตั้งอยู่ปากคลองสทิงหม้อ ซึ่งมีลักษณะพื้นที่ยกตัวสูง และคลองดังกล่าวก็ถูกใช้เป็นเส้นทางคมนาคม และการค้าขายในอดีต และยังเป็นเส้นทางที่สามารถเดินทางต่อไปยังนครศรีธรรมราชได้อีกด้วย

การกระจายตัวของหมู่บ้านและการตั้งบ้านเรือนในปัจจุบัน เริ่มที่จะไม่ค่อยคำนึงถึงลักษณะพื้นที่ที่เหมาะสมกับการตั้งบ้านเรือนเหมือนในอดีต อันเนื่องมาจากรูปร่างของบ้านเรือนที่มีลักษณะแตกต่างออกไป รวมถึงการทำมาหากินด้วย

บ้านเรือนในพื้นที่ศึกษานอกจากมีลักษณะดังกล่าวแล้ว ก็จะมีลักษณะการตั้งบ้านเรือนเป็นกลุ่มๆ เช่น บ้านหัวจี่เหล็ก บ้านปลายนา บ้านแม่ลาด บ้านหัวไม้ไผ่ บ้านบ่อสีกัก บ้านมะม่วงหมู เป็นต้น ซึ่งหมู่บ้านดังกล่าวมาก็ออยู่ไม่ห่างไกลกันมากนัก แต่ก็มิจุดเด่นให้เรียก จึงมีชื่อติดมาถึงปัจจุบัน บ้านเหล่านี้ในอดีตที่ผ่านมาเป็นบ้านที่ตั้งอยู่เป็นกลุ่มๆ ถึงแม้ในปัจจุบันนี้ชื่อของหมู่บ้านดังกล่าวจะเรียกหรือแยกอาณาเขตยากเต็มทีว่า บ้านตรงบริเวณใดถึงบริเวณใดเรียกว่าบ้านมะม่วงหมู บ้านบ่อสีกัก บ้านหัวจี่เหล็ก เนื่องจากการขยายตัวของหมู่บ้านตามจำนวนเพิ่มขึ้นของประชากรในแต่ละหมู่บ้าน ทำให้พื้นที่ของหมู่บ้านหรือบ้านที่ชาวบ้านเรียกมีพื้นที่ติดกัน

บ้านบนเมืองซึ่งจะขอกกล่าวไว้ในที่นี้ ด้วยเป็นเพียงหมู่บ้านเดียวที่อยู่ห่างไกลออกไปจากพื้นที่หลัก และถูกเลือกนำมาศึกษาในครั้งนี้ เนื่องจากมีกลุ่มผู้นิยมยึดถือประเพณีการแต่งงานกับนางไม้อาศัยอยู่เป็นจำนวนมาก และเป็นกลุ่มเครือญาติที่ปฏิบัติตามประเพณีที่สืบทอดกันมาตามเชื้อสาย จากการเก็บข้อมูลปรากฏว่ากลุ่มคนที่ไปตั้งบ้านเรือนในชุมชนนี้มีถิ่นฐานเดิมอยู่ที่บ้านแม่ลาด โดยมีเชื้อสายเครือญาติอยู่ภายในชุมชนแห่งนี้มาก่อน

ชุมชนมุสลิมเก่าแกในพื้นที่ศึกษาในอดีต

จากการเก็บข้อมูลในพื้นที่ศึกษา ทำให้ผู้ศึกษาสามารถทราบได้ว่า ในอดีตที่ผ่านมาในชุมชนแห่งนี้ เคยเป็นหมู่บ้านของกลุ่มคนผู้นับถือศาสนาอิสลามมาก่อน กลุ่มผู้นับถืออิสลามดังกล่าวในปัจจุบันถึงแม้ไม่มีปรากฏชุมชนในพื้นที่ศึกษาก็ตาม เนื่องจากกลุ่มอิสลามดังกล่าวในอดีตนั้น ปัจจุบันกลุ่มลูกหลานมีทั้งผู้ที่หันไปนับถือพุทธศาสนา และผู้ที่ยังนับถือศาสนาอิสลาม กลุ่มอิสลามกลุ่มนี้ในอดีตนั้น ได้ตั้งบ้านเรือนอยู่บริเวณบ้านทุ่งหยางในปัจจุบัน (คูแค้นที่ประกอบในภาคผนวก) โดยกลุ่มลูกหลานดังกล่าวส่วนใหญ่ได้หันมานับถือพุทธศาสนา และยังคงตั้งถิ่นฐานอยู่ในที่เดิม นามสกุลเป็นที่บ่งบอกถึงอดีตได้เป็นอย่างดี เช่น หมานหมัด เป็นต้น หรือที่เปลี่ยนนามสกุลไปเป็นอย่างอื่นก็มี เช่น กลุ่มนามสกุล อนุกุล เป็นต้น ส่วนบรรดาลูกหลานกลุ่มที่ยังคงนับถือศาสนาอิสลามในปัจจุบัน ได้อพยพออกจากถิ่นฐานดังกล่าว ไปอยู่ในชุมชนมุสลิมทั้งในบริเวณใกล้เคียง คือ บ้านท่าเสา บ้านเขาน้อย บ้านหัวเขา ซึ่งอยู่ในเขตอำเภอสิงหนครเช่นกัน ส่วนไปอยู่ที่ห่างไกลที่ปรากฏมีในเขตอำเภอรัตตภูมิ เป็นต้น

ชุมชนที่สองที่จะกล่าวถึงซึ่งเคยตั้งบ้านเรือนอยู่อาศัยในพื้นที่ศึกษา ถือได้ว่าเป็นชุมชนที่มีความเก่าแก่มาก คือชุมชนมุสลิมที่เคยตั้งอยู่บริเวณบ้านม่วงหวานมีอาณาเขตติดต่อกับบ้านแม่ลาด (คูแค้นที่ในภาคผนวก) ในพื้นที่ดังกล่าว ปัจจุบันยังมีร่องรอยของกุโบโบราณปรากฏให้เห็นอยู่ จากการสัมภาษณ์ผู้สูงอายุซึ่งเคยไปทำนาบริเวณดังกล่าว ได้เล่าให้ผู้ศึกษาฟังว่า ในขณะที่ไถนาหรือดำนา จะพบก้อนหินขนาดใหญ่อยู่ทั่วไปในพื้นที่บริเวณนี้ ก้อนหินและแท่งหินดังกล่าวผู้ศึกษามีความคิดเห็นว่าน่าจะเป็นป้ายที่ใช้ปักหลุมฝังศพของคนมุสลิม ที่เป็นที่ยอมรับกระทำไว้บนหลุมฝังศพของคนในถิ่นนี้ หรืออาจจะเป็นก้อนหินที่ใช้ประโยชน์อย่างอื่นในชุมชนก็เป็นได้เพราะบริเวณดังกล่าวห่างไกลจากแหล่งหิน ที่กล่าวเช่นนี้เนื่องจากบริเวณดังกล่าวในปัจจุบันมีลักษณะเป็นที่สวนและพื้นที่นา ชาวบ้านในพื้นที่ที่จะเรียกพื้นที่ดังกล่าวว่า “สวนดาตู” หรือ “ทาตู” ชื่อสวนที่ชาวบ้านเรียก น่าจะมีความเกี่ยวข้องกับคำว่า “ดาโต๊ะ” จากการพูดคุยกับคุณยายวัย 102 ปี (นางคล้าย ชังคะสุวรรณ, อ่างแล้ว) ซึ่งมีบ้านเรือนอยู่ตรงกันข้ามกับสวนดังกล่าวได้เล่าให้ผู้ศึกษาฟังว่า ในช่วงระยะเวลา 50-60 ปีที่ผ่านมาทุกๆ ปีในบริเวณดังกล่าวจะมีกลุ่มมุสลิมมาทำบุญกันเป็นประจำ การมาของกลุ่มคนมุสลิมดังกล่าว จะเดินทางมาโดยทางเรือ ทำให้คลองสทิงหม้อจะคลาดล้าไปด้วยเรือที่จอดกันเต็มลำคลอง กลุ่มมุสลิมดังกล่าวมีการแต่งตัวกันอย่างสวยงามมีการเหน็บกริชกันมาเป็นอาวุธ นำข้าวปลาอาหารมากินกันที่บริเวณสวนดังกล่าว นอกจากนั้นยังมีการเชือดแพะทำเป็นอาหารกินกัน เสร็จจากการกินกันแล้วก็จะเป็นเรื่องรำกัน ชกมวยกันเป็นที่สนุกสนาน (ผู้ศึกษาสันนิษฐาน ว่าน่าจะเป็น

การเล่นสกีหรือปีภูจะสิริต) คุณยายได้เล่าเพิ่มเติมว่า “เขามาทำบุญให้บรรพบุรุษของพวกเขา ที่สวน คาตู”

นอกจากคำบอกเล่าจากผู้สูงอายุดังกล่าวแล้ว ผู้ศึกษาได้รับการยืนยันจากผู้นำของมุสลิมบ้านท่าเสาว่า “รุ่น โตะแก่ มะแก่เล่าให้ฟังว่า แต่ก่อนบรรพบุรุษของเราตั้งบ้านเรือนอยู่บริเวณบ้านม่วงหวานในปัจจุบัน และต่อมาได้อพยพโยกย้ายมาตั้งบ้านเรือนอยู่บริเวณบ้านบ่อบาปหรือที่ชาวบ้านในอดีตเรียกว่า บ้านเหลียง (ดูแผนที่ในภาคผนวก) และสุดท้ายก็ได้อพยพโยกย้ายมาอยู่ในที่ปัจจุบันคือบ้านท่าเสา” (โตะอิมามเลาะห์, อ้างแล้ว)

หลักฐานอีกส่วนหนึ่งที่แสดงให้เห็นว่าพื้นที่ดังกล่าวเคยเป็นที่อยู่อาศัย และเป็นพื้นที่ที่มีความเกี่ยวข้องกับชาวมุสลิมในอดีต นั่นคือในบริเวณทางด้านทิศเหนือของหมู่บ้านม่วงหวานซึ่งตั้งอยู่ในพื้นที่ตำบลราแดง แม้ในปัจจุบันพื้นที่ดังกล่าวจะไม่มีกลุ่มผู้นับถือศาสนาอิสลามอยู่อาศัยในพื้นที่เลยก็ตาม แต่กลับปรากฏว่า พื้นที่ทำนาแห่งนี้ ส่วนหนึ่งเป็นพื้นที่อยู่ในการครอบครองของกลุ่มผู้นับถือศาสนาอิสลามจากหลายที่หลายทางในปัจจุบัน เช่น จังหวัดสตูล และในพื้นที่ใกล้เคียงคือบ้านหัวเขา บ้านท่าเสา เป็นต้น เป็นเจ้าของที่นาโดยปัจจุบันคนพุทธในพื้นที่เป็นผู้เช่าทำนา (จากเอกสารการจ่ายภาษีที่ดิน อบต.ราแดง, 2544) ที่นาดังกล่าวจากการสอบถามปรากฏว่า เป็นที่นาซึ่งกลุ่มผู้นับถือศาสนาอิสลามเป็นเจ้าของมาตั้งแต่รุ่นปู่ย่าตายาย

ข้อมูลดังที่กล่าวมา พอที่จะแสดงให้เห็นการตั้งถิ่นฐานในอดีต เป็นร่องรอยให้มองเห็นพัฒนาการของชุมชน ในส่วนที่เกี่ยวข้องกับคนสองกลุ่มคือผู้นับถือพุทธศาสนาและกลุ่มผู้นับถือศาสนาอิสลามได้เป็นอย่างดี

ชุมชนมุสลิมในเขตพื้นที่ศึกษาในปัจจุบัน

ในปัจจุบันกลุ่มผู้นับถือศาสนาอิสลามมีที่ตั้งชุมชนของตนเองในพื้นที่ศึกษาคือ บ้านท่าเสา บ้านเขาน้อย บ้านสถิต บ้านเขาเจ็ย ตำบลสตึงหม้อ หมู่บ้านหัวเขา และบ้านเล ตำบลหัวเขา ชุมชนมุสลิมจะมีความหนาแน่นมากในเขตบ้านท่าเสา และบ้านหัวเขาซึ่งจะเลือกนามากว่าไว้ในที่นี้ เนื่องจากมีความสัมพันธ์กับพื้นที่ศึกษาโดยตรง ชุมชนมุสลิมที่กล่าวมาตั้งอยู่ปลายแหลมของอำเภอสิงหนครที่ยื่นกั้นระหว่างอ่าวไทยกับทะเลสาบสงขลา โดยเฉพาะบ้านหัวเขาถือว่าเป็นหมู่บ้านที่ตั้งอยู่บริเวณปากอ่าวของทะเลสาบสงขลา โดยอีกฝากหนึ่งของทะเลเป็นที่ตั้งของเมืองสงขลา

ชุมชนที่เกี่ยวข้องกับพื้นที่ศึกษา จากคำบอกเล่าเกี่ยวกับชุมชนมุสลิมเก่าแก่ในพื้นที่ศึกษาคือ บ้านท่าเสากับบ้านหัวเขา บ้านท่าเสานั้นผู้ให้ข้อมูล (โตะอิมามเลาะห์, อ้างแล้ว) ได้กล่าว

กับผู้ศึกษาว่า บรรพบุรุษของตนย้ายมาจากบ้านมะม่วงหวาน โดยมาตั้งบ้านเรือนที่บ้านเหลียง² ก่อนที่จะย้ายมาอยู่ในที่ปัจจุบัน(บ้านท่าเสา)

ชุมชนท่าเสา เป็นหมู่บ้านที่นับถือศาสนาอิสลามเป็นส่วนใหญ่ โดยมีพื้นที่รอยต่อของหมู่บ้านมีผู้นับถือพุทธศาสนาอยู่ประปราย แต่พื้นที่ศูนย์กลางโดยยึดมัธยมเป็นหลักมีกลุ่มไทยมุสลิมตั้งบ้านเรือนอยู่กันอย่างหนาแน่น มีอาณาเขตติดต่อกับพื้นที่ศึกษาที่นิยมในประเพณีแต่งงานกับนางไม้ อาชีพหลักคือการทำประมงในทะเลสาบสงขลา ส่วนหนึ่งทำอาชีพค้าขาย

ชุมชนหัวเขา เป็นชุมชนที่นับถือศาสนาอิสลามเสียส่วนใหญ่ประมาณร้อยละ 90 ของประชากรทั้งหมด เป็นชุมชนมุสลิมเก่าแก่ พื้นที่ตั้งของชุมชนตั้งอยู่ล้อมรอบภูเขาในเขตตำบลหัวเขาเกือบทั้งหมดห่างจากพื้นที่ศึกษาประมาณ 3 กิโลเมตร มีอาชีพหลักคือการทำประมงทั้งในทะเลสาบและทะเลอ่าวไทย บางส่วนก็ทำอาชีพค้าขาย เป็นชุมชนมุสลิมขนาดใหญ่ชุมชนหนึ่งในเขตอำเภอสิงหนคร

แม้ปัจจุบันยังสามารถเห็นความสัมพันธ์ระหว่างเครือญาติของคนไทยพุทธในพื้นที่ศึกษากับคนไทยมุสลิมในพื้นที่ดังกล่าวได้อยู่ แต่มีการไปมาหาสู่กันน้อยมาก ซึ่งคำกล่าวให้ข้อมูลของ นายชม มณีคุณ แห่งบ้านหัวขี้เหล็กยืนยันว่า “สมัยคนแก่ เขามีญาติเป็นคนแขกมาก ในปัจจุบันอยู่ที่บ้านหัวเขา” ทำให้ผู้ศึกษาได้พบว่า ตระกูลของนายชม มณีคุณ (เคยมีแม่เป็นเจ้าพิธี) นั้นมีเครือญาติอยู่ที่บ้านหัวเขา โดยผู้ที่เป็นญาติที่ได้รับการบอกกล่าวจากคนรุ่นก่อนซึ่งทั้งคนเฒ่าและคนที่ถูกกล่าวถึงว่าเป็นญาติได้เสียชีวิตหมดแล้ว เหลือมีแต่ชั้นลูกหลาน เช่น นางหรือหมาด กาลวรรณ (2544) ก็กล่าวยืนยันว่า “สมัยก่อน คนแก่เขาเล่าให้ฟังว่า มีญาติอยู่ที่หม้อ” (บ้านหัวขี้เหล็กอยู่ในเขตตำบลสทิงหม้อ) และยังคงกล่าวให้ข้อมูลเกี่ยวกับการบวชพระก่อนเข้าสู่ันต์ว่า “สมัยก่อนตอนที่เราอายุประมาณ 30 ปี (2544) การบวชก่อนเข้าสู่ันต์เขามีเรื่อยๆ แถบอื่นๆ ก็มี เช่น คุชูด สูดแล้วแต่เขาจะทำเขาทำกันเพื่อแก้เหฺมฺรย³ เท่านั้น”

² เป็นบ้านที่ตั้งอยู่ในบริเวณตั้งแต่วัดบ่อบาปเฉียงไปทางทิศตะวันออก เลียบทะเลสาบสงขลา ปัจจุบันคนสูงอายุยังเรียกบริเวณดังกล่าวว่า บ้านเหลียง แต่เด็กในปัจจุบันมักเรียกรวมๆ กันว่า บ้านบ่อบาป เป็นส่วนใหญ่

³ คือข้อตกลงหรือพันธะสัญญาที่บุคคลให้ไว้ต่อสิ่งเร้นลับเหนือธรรมชาติ เช่น ผีปู่ย่าตายาย ฯลฯ เพื่อขออำนาจคุ้มครอง ขอความคลาดแคล้วจากภัยอันตราย ขอให้พ้นจากวิบัติและภพภัยที่ประสบอยู่ ของที่พันธะสัญญาว่า ถ้าสำเร็จตามประสงค์ จะแก้เหฺมฺรยตามที่ได้สัญญาไว้ (2542, 18)

โครงสร้างและการจัดระเบียบทางการเมืองการปกครอง

การศึกษาในครั้งนี้เน้นขอบเขตทางด้านเนื้อหาเรื่องประเพณีการแต่งงานกับนางไม้ ผู้นับถือส่วนใหญ่อยู่ในชุมชนบ้านสทิงหม้อและบ้านทำนบเป็นพื้นที่หลัก ผู้ศึกษาจึงได้นำโครงสร้างและการจัดระเบียบทางสังคม ของกลุ่มประชากรในพื้นที่ดังกล่าวมาเสนอในที่นี้ ที่สำคัญกลุ่มคนดังกล่าวพอจะเป็นตัวแทนของคนทั้งหมดที่ประกอบพิธีกรรมนี้ได้

โครงสร้างและการจัดระเบียบทางสังคม ของชุมชนที่ศึกษา โดยทั่วไปเป็นการจัดระเบียบตามการปกครองตามหน่วยราชการซึ่งพอที่จะแยกกล่าวได้ ดังต่อไปนี้

1. การปกครองแบบเทศบาล ซึ่งอยู่ในเขตตำบลสทิงหม้อ ตำบลหัวเขา

ตำบลชิงโค และตำบลทำนบบางส่วน

2. การปกครองแบบองค์การบริหารส่วนตำบล

การปกครองที่แยกเป็นองค์การบริหารส่วนตำบลในพื้นที่ศึกษานี้มีเพียงตำบลทำนบซึ่งอยู่ในพื้นที่ขององค์การบริหารส่วนตำบล

ในรูปแบบการปกครองทั้งสองแบบ จะมีตัวแทนที่รับผิดชอบในการปกครองอย่างเป็นทางการคือ กำนันและผู้ใหญ่บ้าน นอกจากนี้ในปัจจุบันจะมีตัวแทนในส่วนที่มาจากเลือกตั้งในส่วนของการปกครองแบบเทศบาล ตัวแทนที่มาจากเลือกตั้ง คือ สมาชิกสภาเทศบาล ในส่วนขององค์การบริหารส่วนตำบล จะมีตัวแทนของชาวบ้านอีกส่วนหนึ่งนอกจากกำนัน ผู้ใหญ่บ้านแล้วคือตัวแทนที่มาจากเลือกตั้งโดยตรง คือ สมาชิกองค์การบริหารส่วนตำบลปกครองลดหลั่นกันไปตามรูปแบบโครงสร้างแบบปิรามิด โดยมีชาวบ้านเป็นฐานล่างสุดของปิรามิด

นอกจากมีโครงสร้างและการจัดระเบียบทางสังคมตามการปกครองที่เป็นหน่วยงานทางราชการแล้ว ก็มีการจัดโครงสร้างและการจัดระเบียบทางสังคมที่เป็นขนบธรรมเนียมที่ยึดถือปฏิบัติสืบต่อกันมา จนอาจจะพูดได้ว่าเป็นวัฒนธรรมของหมู่บ้านในด้านต่างๆ ดังต่อไปนี้

ในพื้นที่ศึกษาแห่งนี้หากมองโครงสร้างทางสังคม และการจัดระเบียบทางสังคม โดยทั่วไปเราจะมองเห็นลักษณะของการอยู่อาศัย การพึ่งพาอาศัยกันเป็นกลุ่ม โดยมีความสัมพันธ์ในเชิงเครือญาติเป็นตัวร้อยรัดความสัมพันธ์เป็นอันดับแรก ซึ่งหากถ้าความเป็นญาติดังกล่าวมีความใกล้ชิดมากความสัมพันธ์จะมีความแนบแน่นขึ้นเป็นลำดับ เนื่องจากพื้นที่ศึกษายังเป็นสังคมชนบทสูง ที่กล่าวเช่นนี้หาได้หมายความว่าสังคมเมืองจะไม่มีความเป็นในลักษณะดังกล่าว แต่ความเข้มข้นย่อมมีความแตกต่างกันอย่างชัดเจน โดยสังเกตได้จากในยามมีกิจการงานต่างๆ ในแต่ละครัวเรือน ความเป็นเครือญาติจะมีบทบาทสูงในการช่วยเหลือกัน และสิ่งที่สำคัญ เราจะมองเห็นถึงการกล่าวเรียกขานกลุ่มคนทั้งที่เป็นญาติทางสายตระกูลและไม่ใช่อยุติทางสายตระกูลว่า “พี่น้อง” แทนศัพท์ที่

กล่าวแทนชื่อคนที่ตนกล่าวสนทนาคู่ด้วย อันมีนัยแสดงให้เห็นถึงระบบเครือญาติมีความสำคัญในการจัดโครงสร้างทางสังคม

นอกจากความเป็นกลุ่มเครือญาติเดียวกันดังกล่าว ในแต่ละหมู่บ้านมีผู้ที่ได้รับการยอมรับนับถือจากชาวบ้านทั้งที่เป็นผู้นำชุมชนอย่างเป็นทางการ เช่น กำนัน ผู้ใหญ่บ้าน และผู้ที่ได้รับการยอมรับนับถือในเชิงสามารถช่วยเหลือในยามเดือดร้อน หรือในโอกาสอื่นที่ต้องการความช่วยเหลือ กลุ่มผู้นำในแต่ละบ้านที่ชาวบ้านยอมรับก็จะเป็นผู้นำอย่างไม่เป็นทางการของชาวบ้าน และโดยส่วนใหญ่ผู้นำในกลุ่มหลังนี้มักจะมีบทบาทในเชิงผู้นำอย่างเป็นทางการซ้อนทับอยู่ด้วย

บทบาทของพระสงฆ์ยังคงความเป็นผู้นำอยู่ให้เห็น ส่วนสำคัญในการจัดระเบียบทางสังคม เราจะเห็นได้จากภาวะการเกิด แก่ เจ็บ จนกระทั่งถึงการตาย ยังคงมีความเกี่ยวข้องกับวัดอยู่อย่างสำคัญ ถึงแม้ว่าการเกิดหรือการถือกำเนิดของบุคคลในปัจจุบันจะเริ่มห่างจากวัดไปตกอยู่กับโรงพยาบาลเป็นสำคัญ ซึ่งในอดีตก็มีความเกี่ยวข้องกับวัดอยู่มาก เช่น การยกลูกที่เกิดมา ให้กับหลวงพ่ที่เป็นที่นับถือ อันเชื่อว่าจะเป็นสิริมงคล แม้ในปัจจุบันก็มีให้เห็นอยู่ ที่เรียกว่า “ลูกยก” แต่การเกิดของสิ่งใหม่ของครอบครัวก็ไม่พ้นวัดนั่นเอง เช่น การเกิดขึ้นของบ้านใหม่ การเกิดขึ้นของรถคันใหม่ในชนบทดั่งพื้นที่ศึกษา พระยังคงมีบทบาทสำคัญ นอกจากเรื่องที่กำลังกล่าวมาแล้วในด้านอื่นๆ เช่น ความเจ็บ ป่วย ทั้งทางกายและทางใจ หรือแม้กระทั่งความตาย พระสงฆ์ยังคงมีความสัมพันธ์กับชาวบ้านอย่างใกล้ชิด นำมาซึ่งการจัดโครงสร้างทางสังคมอีกส่วนหนึ่ง

การจัดระเบียบการปกครองในพื้นที่ศึกษามีโครงสร้างที่เริ่มจาก ครอบครัว เครือญาติ สมาชิกในชุมชน สถานภาพดังกล่าวมีส่วนในการกำหนดบทบาทหน้าที่อยู่ในตัว จากระดับสถาบันที่มีขนาดเล็กขึ้นไปตามลำดับ

ระบบครอบครัวเครือญาติและกลุ่มทางสังคม

ระบบครอบครัว

ระบบครอบครัวของชุมชนในพื้นที่ศึกษาเป็นระบบครอบครัวที่อาจจะเรียกได้ว่า เป็นระบบครอบครัวแบบกิ่งขยาย โดยสามารถที่จะอธิบายรูปแบบครอบครัวในชุมชนแห่งนี้ได้ว่า ลักษณะการตั้งบ้านเรือนที่อยู่อาศัยของแต่ละครอบครัว จะเป็นครอบครัวที่ผู้อยู่อาศัยอาจจะอาศัยอยู่ในบ้านเดียวกัน หรืออาจจะแยกออกไปอยู่ต่างหากแต่ก็จะอยู่ในละแวกเดียวกัน การแต่งงานของสามีภรรยาใหม่ มักจะอยู่ในบ้านหลังเดียวกับครอบครัวของฝ่ายใดฝ่ายหนึ่งชั่วระยะเวลาหนึ่ง แล้วก็แยกออกไปตั้งครอบครัวใหม่ในภายหลังในกรณีที่ครอบครัวนั้นๆ มีลูกหลายคน ส่วนกรณีที่ครอบครัวใหม่มีลูกเพียงคนเดียวการแยกไปสร้างบ้านเรือนใหม่ก็มักไม่ปรากฏ การตกลงใจของครอบครัวใหม่ว่าจะอยู่บ้านฝ่ายชายหรือบ้านฝ่ายหญิงก็ขึ้นอยู่กับความเหมาะสม

ที่กล่าวว่า ระบบครอบครัวของคนในชุมชนแห่งนี้เป็นครอบครัวแบบกิ่งขยาย อันเนื่องมาจากการอยู่อาศัยของแต่ละคู่สามีภรรยาจะอยู่บ้านหลังเดียวกับพ่อแม่ในช่วงระยะเวลาหนึ่ง เมื่อผ่านช่วงระยะเวลาดังกล่าวแล้ว ก็จะแยกไปตั้งบ้านเรือนใหม่ก็ตาม หรือการมีคู่สามีภรรยาในบ้านหลังเดียวกัน แต่การจัดการดูแลครอบครัวก็เป็นหน้าที่ของแต่ละคู่สามีภรรยาจะรับผิดชอบครอบครัวของตนก็ตาม รูปลักษณะของครอบครัวในลักษณะนี้จัดเป็นครอบครัวกิ่งขยาย

ปัจจุบันครอบครัวใหม่ที่ปรากฏในชุมชน มักเป็นครอบครัวที่แยกออกมาตั้งบ้านเรือนใหม่ ภาพของครอบครัวเดี่ยวเริ่มมีความเด่นชัดขึ้น ส่วนครอบครัวขยายก็ไม่เป็นครอบครัวขยายเช่นเดียวกับสังคมของชาวจีนที่มีลักษณะพิเศษ คือการอยู่ร่วมกันเป็นครอบครัวใหญ่ที่มีหลายๆ ครอบครัวอยู่ร่วมกัน และผู้ที่มีบทบาทในการตัดสินใจมักจะเป็นคนใดคนหนึ่งในครัวเรือนนั้นๆ

ในชุมชนแห่งนี้ บางครั้งเราจะพบครัวเรือนที่มีครอบครัวซ้อนทับอยู่ โดยมีครอบครัวของพ่อ-แม่และมีครอบครัวของลูก อยู่ในเรือนหลังเดียวกันก็จริง แต่ข้อเท็จจริง ส่วนใหญ่การจัดการเรื่องครอบครัวขึ้นอยู่กับคู่สามีภรรยาแต่ละคู่ ในส่วนที่ครัวเรือนใดมีคู่สามีภรรยาเพียงสองคู่คือชั้นพ่อกับลูกครัวเรือนในลักษณะนี้การตัดสินใจบางครั้งก็ขึ้นอยู่กับครอบครัวของลูก บางครั้งก็ขึ้นอยู่กับครอบครัวของพ่อและแม่มีบทบาทมากกว่า สภาพการณ์นี้ขึ้นอยู่กับเงื่อนไขหลายอย่าง

ความเป็นครอบครัวเดี่ยว เป็นสิ่งที่เริ่มแพร่หลายในชุมชน ซึ่งในอดีตถึงแม้จะมีการตั้งครัวเรือนแยกจากกัน แต่ระบบการถือบรรพบุรุษหรือตายายก็ยังเป็นตัวเชื่อมร้อยคนในระบบเครือญาติไว้อย่างเหนียวแน่น ในปัจจุบันการถือตายายเริ่มที่จะเสื่อมคลายบทบาทลง ทำให้ระบบครอบครัว เครือญาติลดความหมายในมิติแบบเก่าไปมาก ระบบเครือญาติจึงมีลักษณะหลวมกว่าในอดีต โดยในอดีตมีพิธีกรรมการไหว้ตายายกันอย่างทั่วถึง ดังที่มีคำกล่าวของอดีตครูหมอมโนราช์กล่าวว่า “ถึงหน้าไหว้ตายาย วันพุธเมื่อไร ก็จะได้ยินเสียงตุ้ง” คำกล่าวนี้เป็นการแสดงให้เห็นว่า ในหน้าเทศกาลดังกล่าว ทุกวันพุธก็จะมีการทำพิธีไหว้ตายายมโนราช์กัน โดยมีเสียงกลองเป็นดนตรีประกอบมโนราช์ที่สำคัญ การไหว้ตายายนี้เองทำให้กลุ่มเครือญาติที่มีความผูกโยงกันทั้งหมดได้มาพบปะสังสรรค์ ทำความรู้จักกัน นอกจากนั้นได้รื้อฟื้นพูดคุยกันถึงความเป็นพี่น้องกัน(เครือญาติ) ทำให้ความเป็นเครือญาติได้ถูกเคาะสนิมถูกรอบปี

กลุ่มทางสังคม

ความสัมพันธ์กับเพื่อนบ้านมีเงื่อนไขในการกำหนดความสัมพันธ์ที่หลากหลาย แต่เงื่อนไขที่จะนำมากล่าวในที่นี้ จะเลือกประเด็นทั่วไปที่มีส่วนทำให้คนในชุมชนแห่งนี้ปฏิสัมพันธ์กัน ประเด็นสำคัญดังกล่าวคือ เงื่อนไขทางวัฒนธรรม กับเงื่อนไขทางเศรษฐกิจ ในส่วนเงื่อนไขทาง

วัฒนธรรมนั้นคงจะมีความหมายที่กว้างขวาง ในมิติของวิถีวัฒนธรรม แต่ในที่นี้จะขอเน้นกล่าวถึง ประเพณีและพิธีกรรมที่นิยมปฏิบัติกันโดยทั่วไปในชุมชน

ดังที่ได้กล่าวแล้วข้างต้นว่า ความสัมพันธ์ของกลุ่มคนในพื้นที่ศึกษา นอกจากระบบ เครือญาติเป็นปัจจัยสำคัญแล้ว ประเพณีในท้องถิ่นถือว่ามีความสำคัญมาก ในการนำคนมาสู่ความสัมพันธ์กัน ประเพณีที่กล่าวถึงนอกจากประเพณีที่นิยมปฏิบัติสืบต่อกันมาของชุมชน เช่น ประเพณีวันว่าง ประเพณีทำบุญชกพระ ประเพณีทำบุญเดือนสิบที่นิยมปฏิบัติกันอยู่ ความสัมพันธ์ของกลุ่มคนในประเพณีดังกล่าว จัดเป็นความสัมพันธ์ที่เกิดขึ้นทำให้คนได้ปฏิสัมพันธ์กันอยู่บนพื้นฐานความเป็นคนที่วิถีวัฒนธรรมร่วมกัน เป็นคนพวกเดียวกัน

ประเพณีเนื่องในชีวิตที่นิยมปฏิบัติกันในชุมชนถือว่า เป็นสิ่งสำคัญในการกำหนด ความสัมพันธ์ในเชิงพึ่งพาอาศัยกัน ยังมีความสนิทแนบแน่นมาก การแสดงออกถึงการช่วยเหลือกัน ในงานดังกล่าว “อย่างออกหน้าออกตา” งานประเพณีเนื่องในชีวิตที่นิยมปฏิบัติกัน เช่น งานบวช งานแต่งงาน หรือ งานตาย หากเพื่อนบ้านที่รู้จักกัน ไม่มาร่วมงานหรือช่วยงาน ถือกันว่าเป็นเงื่อน ใจสำคัญในการทำให้ความสัมพันธ์ที่มีมาสะดุดลง หากไม่มีคำอธิบาย สิ่งทีกล่าวนี้นี้เป็นวิถีปฏิบัติ ของชาวบ้านในพื้นที่ศึกษาแห่งนี้ การพึ่งพาอาศัยกันได้ เป็นประเด็นสำคัญในการคบหาสมาคมด้วย คังกรณีตัวอย่าง เรื่องการช่วยเหลือกันยามมีงานมีการ มีความหมายของการพึ่งพาอาศัยกันอยู่ เช่น มี ธรรมเนียมในการไปร่วมงานของเพื่อนบ้าน นอกจากการช่วยเหลือด้านแรงกาย ยังต้องมีการช่วย เหลือด้านเงินทองอีกด้วย โดยการช่วยเหลือด้านเงินทองมีชนบทที่ปฏิบัติกันว่า หากคนที่เขาเคยมา ช่วยงานเรา ใส่ซองเป็นจำนวนเงินเท่าไร เพื่อนบ้านที่ไปช่วยก็จะช่วยเหลือในจำนวนที่เท่ากัน หรือ มากกว่า แต่จะไม่ช่วยเหลือให้น้อยกว่า การกระทำในลักษณะดังกล่าว เป็นการรักษาหน้าอย่างหนึ่ง ที่แสดงให้เห็นว่า เสียหน้าไม่ได้ น้อยหน้าไม่ได้ เราจึงเห็นว่าจำนวนในการทำบุญค่อยๆ เพิ่มจำนวน ขึ้นอย่างรวดเร็ว มีตั้งแต่ 100 บาทจนถึง 1,000 บาท หรือมากกว่านั้น เมื่อต้องการรักษาหน้าหรือต่าง คนต่างตอบแทนก็ตาม สิ่งทีกล่าวมาคู่ประหนึ่งในปัจจุบันกลายเป็นส่วนสำคัญในการกำหนดความ สัมพันธ์ของคน ซึ่งทิศทางดังกล่าวก็ทำให้มองเห็นภาพของวิถีชีวิตที่มีค่านิยมแบบวัตถุนิยมอยู่เบื้อง หลัง มากกว่าความเป็นเครือญาติ ความมีน้ำใจดีต่อกัน

ถ้าหากเงื่อนใจทางด้านเศรษฐกิจ ที่เข้ามากำหนดความสัมพันธ์ของคนในชุมชน ถือว่า เป็นสิ่งที่สำคัญที่สุดในปัจจุบัน ถึงแม้จะเป็นเครือญาติกันก็ตามเบื้องหลังของระบบเครือญาติที่คลี่คลายก็จะมีเงื่อนใจทางเศรษฐกิจชักใยอยู่เบื้องหลัง ความสัมพันธ์ของคนกลายเป็นภาพระหว่างผู้ซื้อ กับผู้ขาย ผู้ช่วยเหลือกับผู้รับความช่วยเหลือ กลไกทางเศรษฐกิจถือว่าเป็นวิธีที่สำคัญในการกำหนด ความสัมพันธ์ของคนกลุ่มดังกล่าว

โลกทัศน์ที่สำคัญของท้องถิ่น

จากการศึกษาของ อุดมลักษณ์ จิตต์รักเสถียรติ (2534: 187-190) และเพิ่มเติมจากสุริวงค์ พงศ์ไพบุลย์ (12 กรกฎาคม 2544) ได้สรุปโลกทัศน์ของชาวบ้านในเขตพื้นที่ อ.สทิงพระ ซึ่งเป็นพื้นที่ที่มีอาณาเขตติดต่อกับ อ.สิงหนคร จนพอที่จะกล่าวได้ว่าคนทั้งสองกลุ่ม เป็นผู้มีวัฒนธรรมร่วมกัน ซึ่งจะนำมากล่าวไว้ที่นี่เพื่อจะได้มองเห็นโลกทัศน์ของคนในบริเวณที่เรียกว่า คาบสมุทรสทิงพระ อันจะเป็นประโยชน์กับการมองพื้นฐานความเชื่อของคนที่ประกอบพิธีกรรมการแต่งงานกับนางไม้ได้ ซึ่งแบ่งไว้ 2 ด้าน คือโลกทัศน์ด้านไสยศาสตร์และโลกทัศน์ด้านศาสนา

1. โลกทัศน์ด้านไสยศาสตร์

1.1 มีสิ่งเหนือธรรมชาติเป็นเจ้าของธรรมชาติ มีอำนาจอยู่เบื้องหลังธรรมชาติคอยผลักดันให้เกิดปรากฏการณ์ต่างๆ ขึ้นเรียกว่า เจ้าป่า เจ้าเขา เจ้าปลวก ซึ่งอาจเป็นภูตหรือเทพารักษ์ อยู่ในสถานที่ ดังเช่น แม่น้ำ ลำคลอง หนองบึง จอมปลวก หรือต้นไม้ใหญ่ก็มีดวงวิญญาณสิงอยู่หรือพิชพรรณไม้บางชนิด เช่น ข้าว ตะเคียน ตำเสา เชื่อว่ามีเทพ เช่น แม่โพสพ รุกขเทวดา หรือนางไม้ เช่น นางตะเคียน เป็นต้น และแม่แต่เด็กอ่อนก็มีความเชื่อว่า “แม่ซื่อ” หรือ “แม่เซื่อ” เป็นผู้คอยคุ้มครอง

1.2 หรือในคำสาบานและคำบนบานศาลกล่าว เชื่อว่า สิ่งเหนือธรรมชาติสามารถรู้แจ้งแทงตลอดได้ว่า ผู้ใดว่าผิดถูกหรือประสงค์สิ่งใด แล้วคำบนบานหรือสาบานจะเป็นสิ่งยืนยันความประพฤติ เพราะเมื่อผิดสัญญาเกรงว่ามีอันเป็นไปดังคำสาบาน อาจถูกพลังอำนาจ สิ่งเหนือธรรมชาติลงโทษ จึงเชื่อว่าคำสาบานและคำบนบาน ต่อสิ่งเหนือธรรมชาติเป็นไปได้มากกว่า เนื่องจากสิ่งเหนือธรรมชาติมีพลังอำนาจมากกว่าธรรมชาติ เช่น โบราณสถาน นิยมการบูชากราบไหว้บนบานกันอยู่เสมอ

1.3 เชื่อในคาถาอาคม ชาวสทิงพระมีความเชื่อเกี่ยวกับการใช้พิธีการทางคุณไสย การทำให้ผู้อื่นมีอันเป็นไปเสียชื่อ เสื่อมเกียรติ หรือถึงแก่ความตายโดยผิดปกติ เช่น การทำเสน่ห์ ยาสั่ง เป็นต้น

2. โลกทัศน์ด้านศาสนา

2.1 เชื่อในเรื่องพรหมลิขิต เชื่อว่า มนุษย์เป็นธรรมชาติอย่างหนึ่งที่ถูกสิงอยู่เหนือธรรมชาติกำหนดวิถีชีวิตให้เป็นไปตามชะตากรรม เนื่องจากพรหมลิขิต ชะตา

กรรม หรือวิถีที่พระพรหมกำหนดไว้ย่อมหลีกเลี่ยงไม่ได้ ใครอยู่ในเกณฑ์ดี ก็จะได้รับความสำเร็จ ความเจริญในชีวิต ถ้าเกณฑ์ไม่ดี ชีวิตก็จะได้รับความเดือดร้อน

2.2 เชื่อในเรื่องชาติภพ ชะตากรรมและผลบุญจะเป็นอนิสงส์ในชาติภพอื่น ได้ชาวบ้านเชื่อว่า ชีวิตหนึ่งมี 3 ชาติ ด้วยกันคือ ชาติอดีต ปัจจุบัน และอนาคต หรือภพหน้า ทั้งยังเชื่อเกี่ยวกับสวรรค์ นรก ดังนั้นในชาตินี้จึงพยายามสร้างบุญสร้างกุศลไว้ให้มาก เนื่องจากชาตินี้เป็นผลมาจากชาติอดีต ฉะนั้นต้องเตรียมตนกระทำในสิ่งที่ดีงามตามหลักศาสนา เพื่อชาติภพหน้า

2.3 เน้นการปฏิบัติธรรมตามคติความเชื่อและตามศาสนประเพณี มากกว่าการปฏิบัติตามแก่นธรรมหรือปรัชญาของพุทธศาสนา เชื่อว่าการสร้างบุญกุศล ทำทานด้วยสิ่งของวัตถุ หรือแม้แต่การไปวัดฟังธรรมเทศนา ทำบุญด้วยของมีค่ามากๆ ได้บุญกุศลมาก มิได้ใส่ใจศึกษาตามปรัชญาศาสนา เป็นการกระทำสืบทอดกันมาจนกลายเป็นขนบธรรมเนียม

2.4 ยึดมั่นวัตถุธรรมหรือรูปแบบมากกว่าพระธรรมหรือเนื้อหาสาระ ลักษณะรูปร่างของวัตถุก่อให้เกิดความเลื่อมใสศรัทธามากกว่าพระธรรมคำสอน เช่น รอยพระพุทธรูปทอหวงพ้อทวดวัดพระโคะ ฯลฯ ซึ่งมักเชื่อว่าสิ่งเหล่านั้นช่วยคุ้มครอง ดูแลสามารถบันดาลคำบนบานให้เป็นจริงตามที่ต้องการ ได้ดีกว่าการปฏิบัติตนตามหลักพระศาสนา จึงมีการสร้างกุศล ด้วยการสร้างวัตถุ กราบไหว้วัตถุ ที่เกี่ยวเนื่องในศาสนาเป็นขนบธรรมเนียมสืบมา

2.5 มีความเชื่อว่ายุคพระศรีอารีย์มีจริง อาจจะเป็นเพราะการปลุกฝังความคิดทางศาสนาแม่โบราณ ในขณะที่อยู่ในระบบการปกครองของชนชั้นปกครอง “เทวราชา” ชาวบ้านได้รับการบ่มเพาะคตินิยม ความคิดความเชื่อเกี่ยวกับ บาปบุญ ความดีความชั่ว นรกสวรรค์มีอยู่จริง ยุคพระศรีอารีย์เป็นยุคของความสุภาพความอุดมสมบูรณ์ ไม่ยากแค้นเหมือนชาติปัจจุบัน ดังนั้นทุกคนต้องหมั่นทำความดี ยึดมั่นในหลักธรรมของศาสนาอย่างเคร่งครัด จึงจะเป็นอนิสงส์ให้ไปเกิดในชาติภพที่มีแต่ความสุขความสมบูรณ์ได้

2.6 ขอมรับเป้าหมายสูงสุดของพุทธศาสนา คือ นิพพาน โดยมีแนวคิดต่างจากปรัชญาพุทธศาสนาเป็นภาษาชาวบ้านว่า นิพพานเป็นภพหนึ่งที่เป็นภพปลายทาง นิพพานเป็นจุดหมายสูงสุดของชีวิต เป็นสิ่งบริสุทธ์ที่สามารถส่งผลให้ชีวิตมีความสุขที่แท้จริง พ้นจากความทุกข์ทั้งปวง แต่ก็เชื่อว่านิพพานเป็นเรื่องของผู้มีบุญวาสนา

เท่านั้น พรหมได้ลิขิตไว้แล้ว ไม่ใช่เรื่องวิสัยที่บุคคลธรรมดาจะทำได้เลย เช่น หลวงพ่อ
ทวดวัดพระโคะ เป็นต้น

โลกทัศน์ที่ขมมากกล่าวเพื่อแสดงให้เห็นถึงพลังลึกลับ ที่มีอยู่ในคนในคาบสมุทรสทิง
พระแห่งนี้ ถึงแม้จะมุ่งเน้นไปในด้านพุทธศาสนาเป็นหลัก แต่ก็พอที่จะมองภาพรวมของกลุ่มคนใน
พื้นที่แห่งนี้ ซึ่งผู้ศึกษาใช้เป็นบทสรุปโลกทัศน์ของชาวสทิงพระเป็นหลัก แต่ก็สามารถจะเป็นกรอบ
เพื่อนำไปมองโลกทัศน์ของชาวสิงหนครซึ่งเป็นคนในคาบสมุทรเดียวกัน และในอดีตคนในคาบ
สมุทรแห่งนี้ก็มีถิ่นฐานเดิมมาจากเมืองสทิงพระดังที่กล่าวแล้ว

นอกจากโลกทัศน์ที่กล่าวมา สิ่งสำคัญอีกอย่างหนึ่งที่เป็นฐานรากทางวัฒนธรรม คือ
การนับถือวิญญาณบรรพบุรุษ ซึ่งปรากฏในรูปของ การจัดโนราลงครุ (เชิญวิญญาณบรรพบุรุษมา
เข้าทรงพบปะลูกหลาน) ที่นิยมปฏิบัติกันอย่างกว้างขวางในอดีต หรือประเพณีการทำบุญเดือนสิบ
เพื่ออุทิศส่วนกุศลให้แก่วิญญาณบรรพบุรุษ หรือพิธีกรรมไหว้เจ้าที่ไหว้ตายายเป็นต้น อันเป็นพลัง
ทางวัฒนธรรมของชุมชนในการกำหนดทำหัตถ์วัฒนธรรมต่างๆ ที่เข้ามา เช่นเดียวกับโลกทัศน์ ที่
เป็นเสมือนกรอบแว่นให้คนในพื้นที่แห่งนี้ ได้ใช้เป็นเครื่องมือมองถึงรอบข้างของตน สุดท้ายนำมา
ซึ่งวิถีปฏิบัติกับสิ่งรอบข้างของคนในถิ่นนี้

ประเพณีที่สำคัญของท้องถิ่นในรอบปี

ประเพณีที่นำมากล่าวนี้เป็นประเพณีประจำปีของชุมชนในพื้นที่ศึกษาซึ่งจะนำมากล่าว
แยกเป็นเดือนๆ เน้นประเพณีที่ทำอยู่อย่างแพร่หลาย

เดือนมกราคม

มีการทำบุญตักบาตรในโอกาสขึ้นปีใหม่ โดยการร่วมมือกันระหว่างทางวัดกับชาว
บ้านในชุมชน หรืออาจจะร่วมกันสามฝ่ายคือ วัด บ้าน และ โรงเรียน หรือตามหน่วยงานทางราชการ
จัดให้มีการทำบุญตักบาตรในโอกาสขึ้นปีใหม่ นอกจากนั้นชาวบ้านโดยทั่วๆ ไป จะมีกิจกรรมทาง
ด้านความบันเทิงที่หลากหลายตามเทศกาลปีใหม่ บ้างก็จัดไปเที่ยวกันในแหล่งท่องเที่ยวต่างๆ หรือ
จัดกิจกรรมการกินเลี้ยงกันในกลุ่มเพื่อนฝูงและเครือญาติ ซึ่งสิ่งนี้ถือว่าเป็นได้รับอิทธิพลจากวัฒนธรรม
อื่น โดยวัฒนธรรมดั้งเดิม เป็นเรื่องของการทำบุญในวันสงกรานต์ซึ่งเป็นวันปีใหม่ของไทยในอดีตที่
จะกล่าวต่อไป

เดือนกุมภาพันธ์ - เดือนมีนาคม (ไม่ปรากฏประเพณีประจำปี)

เดือนเมษายน ประเพณีทำบุญวันว่าง

“ประเพณีการทำบุญวันว่าง” เป็นชื่อเรียกการทำบุญในโอกาสปีใหม่ของท้องถิ่นนี้ ซึ่งจะจัดขึ้นในเดือนที่ 5 นับตามจันทรคติ และในช่วงเดือนที่ 5 และ 6 ตลอดทั้งเดือนในปัจจุบันและมีแนวโน้มว่าจะมากกว่าเดือนสองเดือนดังกล่าว เนื่องจากพระสงฆ์ในเขตบริการแต่ละชุมชนได้รับนิมนต์จากชาวบ้านเต็มตลอดสองเดือน จึงทำให้ระยะเวลายืดออกไป อันเกิดจากสาเหตุหลายประการ เช่น จำนวนบ้านเรือนมากขึ้น จากการขยายตัวของจำนวนประชากร ซึ่งในช่วงดังกล่าวชาวบ้านนิมนต์พระไปทำบุญที่บ้าน โดยมีการสวดพระพุทธรูป เพื่อเป็นสิริมงคลและทำบุญให้กับบรรพบุรุษผู้ล่วงลับไปแล้ว นอกจากนี้ยังเป็นการแสดงความเคารพบูชาต่อผู้สูงอายุในแต่ละกลุ่มเครือญาติที่ยังมีชีวิตอยู่ โดยในขณะที่พระสวด ลูกหลานก็จะทำพิธีอาบนํ้าคำหัวผู้แก่ผู้เฒ่า ซ้อเสื้อผ้าใหม่เปลี่ยนให้แก่ท่าน

นอกจากนั้นยังมีการทำบุญที่กระทำเป็นงานบุญประจำปีของแต่ละวัดในช่วงเทศกาล “ทำบุญว่าง” โดยจะหมุนเวียนกันไปจนครบทุกวัดภายในระยะเวลาตลอดหนึ่งเดือน ซึ่งจะปรากฏว่าบางวัน อาจจะมีการทำบุญพร้อมกันสองวัดก็มี การทำบุญในแต่ละวัดก็จะมีกลุ่มคนที่มีความผูกพันกับวัดนั้นๆ มาตั้งแต่บรรพบุรุษ เช่น มีพ่อแม่ ปู่ย่า ตายาย ที่ตายไปแล้วก็ทำพิธีเสกศพในวัดใด กลุ่มเครือญาติในสายตระกูลดังกล่าวก็จะนิมนต์พระไปทำบุญในวัดนั้น ๆ โดยในแต่ละวัดจะมีกิจกรรมซึ่งพอจะกำหนดได้ดังนี้

1. กิจกรรมการทำบุญตักบาตร เลี้ยงพระ
2. กิจกรรมการสรงน้ำพระ เริ่มจากสรงน้ำพระพุทธรูป และสรงน้ำพระสงฆ์ที่นับถือ
3. กิจกรรมการทำบุญสวดมาติกากระดูกของผู้ที่ล่วงลับไปแล้ว โดยลูกหลานจะนำกระดูกที่ตนได้เก็บไว้ภายในวัดออกมาประพรมน้ำหอมแล้วนิมนต์พระมาสวดมาติกา ส่วนเครือญาติที่เก็บกระดูกบรรพบุรุษไว้ในสตูปก็จะนิมนต์พระ 4 รูปบ้าง 8 รูปบ้าง ไปพิจารณาผ้าบังสกุลที่ลูกหลานได้นำไปพาดไว้ที่สตูปหรือที่ชาวบ้านเรียกว่า “บัว” เป็นที่บรรจุกระดูกของบรรพบุรุษ เพื่อสื่อว่าเป็นการทำบุญให้กับบรรพบุรุษของตนที่ล่วงลับไปแล้ว
4. กิจกรรมการอาบนํ้าคำหัวผู้สูงอายุการทำบุญในเทศกาล “วันว่าง” ดังกล่าวถือว่ามี ความสำคัญกิจกรรมหนึ่งในชุมชนแห่งนี้ ในงานดังกล่าวจึงมีลูกหลานของผู้ที่ล่วงลับไปแล้วที่อยู่ทั้งใกล้ไกล มาร่วมกันทำบุญเพื่ออุทิศส่วนกุศลให้กับบรรพบุรุษของตน

ในวันว่างนี้ ชาวบ้านก็จะทำพิธีอาบนํ้าให้ผู้เฒ่าผู้แก่ซึ่งเป็นผู้อาวุโสในแต่ละครอบครัว แต่การอาบนํ้าเพื่อรับศีลรับพรจากผู้สูงอายุดังกล่าวมักจะกระทำกันภายในแต่ละครอบครัว โดย

มีการนิมนต์พระไปทำพิธีที่บ้าน ร่วมกับพิธีการทำบุญในเทศกาลวันว่างนี้ด้วย ในปัจจุบันมีหน่วยราชการทางอำเภอจะนำผู้สูงอายุในแต่ละหมู่บ้านไปประกอบพิธีร่วมกันที่ว่าการอำเภอในลักษณะการอาบน้ำดำหัวให้กับผู้สูงอายุ ถึงแม้ว่าจะเรียกได้ว่ามีพิธีกรรมที่หน่วยงานทางราชการจัดก็ตามแต่ชาวบ้าน

ในอดีตถือว่าเป็นกิจกรรมที่มีความสนุกสนานมากสำหรับเด็กๆ และคนหนุ่มสาวในชุมชน ปัจจุบันในงานบุญดังกล่าวมีเด็กและคนหนุ่มสาวมาร่วมน้อยลง เนื่องจากการทำบุญในเทศกาลดังกล่าวเป็นการทำบุญของแต่ละหมู่บ้านในเขตอำเภอสิงหนคร และจะไม่ตรงกับวันหยุดนักขัตฤกษ์ในช่วงเทศกาลวันสงกรานต์ซึ่งอยู่ในช่วงวันที่ 13-15 เมษายนของทุกปี เมื่อไม่ใช่วันหยุดเด็กส่วนหนึ่งต้องไปโรงเรียน ส่วนคนหนุ่มสาวก็จะไปทำงานในโรงงานอุตสาหกรรมในเขตอำเภอเมืองและอำเภอหาดใหญ่ และที่อื่นๆ ของจังหวัดสงขลา จึงทำให้ประเพณีทำบุญวันว่างเหลือแต่เฉพาะคนผู้สูงอายุในหมู่บ้านมาร่วมทำบุญกันเป็นเสียส่วนใหญ่

ถึงแม้ด้วยเหตุผลดังที่กล่าวมา ประเพณีดังกล่าวก็ยังเป็นที่นิยมสืบมาและปฏิบัติกันอย่างแพร่หลายโดยทั่วไปในอำเภอสิงหนคร

เดือนพฤษภาคม-มิถุนายน-กรกฎาคม

ประเพณีบวชพระ ประเพณีแต่งงานกับนางไม้ ประเพณีการทำตายายละหนม

ประเพณีการบวช ในเดือนที่ 6-7-8 ช่วงสามเดือนนี้ถือว่าเป็นช่วงเทศกาลการบวชพระ การบวชพระในเขตอำเภอสิงหนคร ถือว่าเป็นที่นิยมโดยทั่วไป โดยเชื่อว่าการบวชพระจะได้ อานิสงส์มาก เป็นการตอบแทนบุญคุณของพ่อแม่ที่ยิ่งใหญ่ โดยผู้ที่บวชมักจะมีอายุครบยี่สิบปีบริบูรณ์ ปัจจุบันถึงแม้จะมีแนวโน้มสูงว่า ผู้ที่บวชมักจะเป็นบวชในช่วงระยะเวลาสั้นๆ ที่ชาวบ้านเรียกว่า “ไม่เข้าพรรษา” จะมีมากขึ้นและเป็นส่วนใหญ่

ประเพณีบวชภาค ถือว่า เป็นประเพณีที่นิยมจัดกันเป็นงานใหญ่ หากผู้เป็นเจ้าภาพมีฐานะทางเศรษฐกิจดีก็จะจัดให้มีมหรสพต่างๆ เช่น มโนราห์ หนังตะลุง วงดนตรี ตลอดถึงหนังกลางแปลง เพื่อเป็นหน้าเป็นตาของเจ้าภาพ

ในประเพณีงานบวชโดยทั่วไป เจ้าภาพมักออกบัตรเชิญแขกมาร่วมงาน และเป็นการบอกด้วยปากที่เรียกติดมาว่า “บอกงาน” เจ้าภาพบางรายใช้เวลาในการบอกแขกเป็นเดือนก็มี ในอดีตเจ้าภาพจะบอกแขกให้มาร่วมในงานโดย ให้ผู้เป็นเจ้านาคถือขันหมากพลูไปเชิญแขกโดยใช้หมากเป็นเครื่องแสดงความเคารพ ถ้าหากแขกรับหมากแสดงถึงการตอบรับคำเป็นมั่นเป็นเหมาะว่าจะไปร่วมงาน แต่ปัจจุบันการถือขันหมากไปบอกแขกได้ยกเลิกไป ส่วนหนึ่งเนื่องจากคนปัจจุบันไม่นิยมกินหมาก หรืออาจได้รับอิทธิพลจากวัฒนธรรมอื่นๆ ที่นิยมบอกแขกโดยการออกบัตรเชิญก็เป็น

ไปได้ บางกรณีถ้าไม่ได้พบผู้ที่ตนไปบอก บัณฑิตเจ็ดคนก็จะถูกฝากไว้กับลูกหลานของผู้ที่ถูกเชิญ และถือว่าได้มาบอกแล้วอย่างเป็นทางการ ต่างจากวิธีปฏิบัติสมัยก่อนที่ต้องให้แขกผู้จะไปร่วมงานรับขันหมากดังกล่าว และที่สำคัญในอดีตเป็นการกระทำกันกลุ่มเครือญาติ แต่ปัจจุบันมักจะเป็นเรื่องหมั้นเหมไปในลักษณะของกำไรขาดทุนเสียส่วนใหญ่

ดังนั้นแขกที่ไปร่วมงานก็จะมีกำไรเงินในซองเพื่อร่วมทำบุญ ได้กลายเป็นขนบธรรมเนียมดังปัจจุบันซึ่งเป็นภาพของการถ้อยทีถ้อยอาศัยในยามมีการมีงาน และเป็นเงื่อนไขอย่างหนึ่งในการกำหนดความสัมพันธ์ โดยมีเงื่อนไขว่าโอกาสต่อไปเมื่อผู้ที่เป็นแขกในงานครั้งนี้เป็นเจ้าภาพ เจ้าภาพงานที่ตนเคยไปช่วยก็จะมาช่วยงานของตนด้วยในฐานะแขก นับเป็นการช่วยเหลือกันกลับไปกลับมานั่นเอง

ขั้นตอนในประเพณีการบวชเป็นพระภิกษุมิขั้นตอนคร่าวๆ ดังนี้

1. ช่วงอยู่เป็นนาค (นาค เป็นคำใช้เรียกผู้ที่เตรียมตัวก่อนเข้าพิธีบวชพระ) ในวัด ซึ่งผู้ที่บวชจะถูกพ่อแม่หรือญาติผู้ใหญ่นำไปฝากให้อยู่วัดเพื่อท่องคัมภีร์ที่ใช้สำหรับบวช และบทสวดอื่นๆ ที่จะต้องใช้เมื่อบวชเป็นพระแล้ว

ช่วงการอยู่เป็นนาคนี้ จะอยู่นานเท่าไรขึ้นอยู่กับความสามารถในการท่องจำบทสวดต่างๆ โดยเฉพาะบทขนานนาคที่จะต้องใช้เมื่อเข้าพิธีบวช การนำลูกหลานไปอยู่วัดในชุมชนพื้นที่ศึกษาแห่งนี้เริ่มจากเดือนที่ 6 เป็นต้นไปจะกระทั่งถึงเดือนที่ 8 ซึ่งเป็นเดือนสุดท้ายก่อนที่จะเข้าพรรษา บางรายอาจจะอยู่เป็นเดือนสองเดือนหรือสามเดือนก็มีโดยเมื่อได้เรียนบทท่องจำที่ต้องใช้แล้ว ก็จะมีการไปซ้อมบทสวดหรือบทขนานนาคนั้นกับเจ้าอาวาสหรือพระสงฆ์รูปใดรูปหนึ่งผู้มีพรรษามาก เมื่อเห็นว่า ได้ท่องจำบทสวดได้เป็นอย่างดีแล้วเจ้าอาวาสก็จะกำหนดวันบวชพระให้แก่เจ้านาคเป็นรายๆ ไป

ในช่วงที่อยู่เป็นนาคนั้น การแต่งตัวของเจ้านาคก็จะนุ่งผ้าถุงลายหมากรุกและเสื้อสีขาวหรือสีไม่ฉูดฉาดเป็นพื้น โดยมีกิจวัตรประจำวันเริ่มจากเดินบิณฑบาตกับพระไม่ไช่ในฐานะลูกศิษย์วัดแต่ในฐานะผู้กำลังฝึกหัดความเป็นพระในเบื้องต้น โดยต้องสวดมนต์เหมือนพระ เมื่อกลับมาถึงวัดก็จะจัดที่จัดทางให้พระได้ฉันอาหารเช้า และตนเองก็จะร่วมกันรับประทานอาหารหลังจากที่พระฉันข้าวเสร็จทั้งในตอนเช้าและเพล

การใช้ชีวิตของเจ้านาคก่อนจะถึงกำหนดบวช จะช่วยเหลือกิจการงานในวัดโดยทั่วไป เช่น กวาดวัด เป็นต้น และจะมีที่หลับที่นอนแล้วแต่พระท่านจัดให้อยู่ เมื่อบวชเสร็จเป็นพระสงฆ์

แล้วก็จะอยู่เป็นเอกเทศอีกครั้งหรือบางวัดก็จะอยู่เป็นเอกเทศตั้งแต่แรกเข้ามาอยู่เป็นเจ้านาค ขื่อนี้ขึ้นอยู่กับความสะดวกของวัดเอง

2. ช่วงการบอกแขกและจัดงานบวช เป็นช่วงที่เจ้านาคมักจะเดินทางไปบอกแขกกับพ่อแม่หรือเฉพาะพ่อแม่เป็นผู้บอกแขกซึ่งชาวบ้านเรียกกันว่า “บอกงาน” ส่วนผู้ที่ถูกบอกก็จะเรียกการถูกบอกว่า “โดนงาน” หรือ “ถูกงาน” เมื่อถึงช่วงวันงาน พระจากวัดก็จะไปประกอบพิธี โขนหัวให้กับเจ้านาคที่บ้าน หรือ โขนที่วัดขึ้นอยู่กับชุมชนนั้น แต่พระก็จะทำพิธีสวดเพื่อ โขนหัวนาค เมื่อเสร็จพิธีดังกล่าวแล้ว เจ้านาคและเจ้าภาพก็จะร่วมกันต้อนรับแขกหรือที่มาร่วมงาน

ในการจัดงานบวชในชุมชนแห่งนี้ ส่วนใหญ่จะกำหนดวันบวชออกเป็นสองวันบ้าง สามวันบ้างขึ้นอยู่กับความเหมาะสม บางวัดจะกำหนดให้งานบวชมีเพียงสองวันคือ วันสระหัวนาคกับวันบวชและฉลอง โดยแยกวันสระหัวเจ้านาคเป็นวันหนึ่งซึ่งเป็นวันเช้างาน ส่วนวันบวชและฉลองนั้นจัดในวันเดียวกันเป็นการบวชเช้าแล้วฉลองในตอนเพล ส่วนที่จัดงานบวชสามวันหรือมากกว่านั้นก็มักจะแบ่งวันจัดงานออกเป็นวันสระหัว วันบวช และวันฉลอง โดยใช้วันสระหัวนาคเป็นวันเช้างาน และมาเสร็จงานในวันฉลอง ในชุมชนแห่งนี้มักจะจัดงานบวชในลักษณะดังกล่าวเป็นส่วนใหญ่

3. ช่วงการบวช ช่วงนี้เจ้านาคจะมีเพื่อนฝูงช่วยกันแห่แหนไปตามเส้นทางเพื่อเดินทางไปบวชยังวัดนั้นๆ การเดินทางก็ขึ้นอยู่กับความสะดวกของเจ้าภาพ บางรายจะมีการตีกลองร้องรำทำเพลงไปบวชกระบาย บางรายขึ้นคอเพื่อนฝูง แห่แหนไปยังวัด ในอดีตกลุ่มคนที่จะบวชในแต่ละวัดก็จะเป็นผู้ที่ตั้งบ้านเรือนอยู่ในบริเวณในหมู่บ้านที่วัดเป็นศูนย์กลาง การเดินทางมาบวชในวัดจึงมีอยู่รูปแบบเดียวคือการเดินขบวนแห่แหนกันมา มีการคาดโครงไม้ไผ่และทำรูปของสัตว์ต่างๆ เป็นพาหนะให้เจ้าบ่าวขึ้นขี่โดยผูกมัดรูปสัตว์ที่กระทำขึ้นมาเข้ากับโครงไม้ไผ่ รูปสัตว์ดังกล่าวมีทั้งรูปหงส์ รูปม้า รูปสัตว์อื่นๆ หากเจ้าภาพมีความสามารถมาก รูปสัตว์ก็จะมีหลากหลายมากขึ้น ปัจจุบันมีแนวโน้มว่ารูปสัตว์ที่กระทำขึ้นมาสำหรับเป็นเครื่องขึ้นนั้นมักจะปรากฏในรูปลักษณะการล้อเลียนเรื่องเพศเป็นจำนวนมาก การแห่ของบรรดาเพื่อนฝูงบางครั้งเจ้าภาพต้องไปไถ่ตัวเจ้านาคด้วยจำนวนเงินหรือเบียร์เพื่อจะให้เจ้านาคได้เข้าสู่โบสถ์ทำพิธีบวชต่อไป

ประเพณีแต่งงานกับนางไม้ เป็นประเพณีประจำถิ่นที่กระทำกันในเขตอำเภอสิงหนคร ซึ่งเป็นประเด็นในการศึกษาครั้งนี้ (ดูรายละเอียดในบทที่ 5) เป็นประเพณีที่กระทำกันในเทศกาลเดียวกับการบวชเป็นพระภิกษุ

ประเพณีการทำตายเป็นหลุมหรือหลุม⁴

การนำประเพณีตายหลุมมากล่าวไว้ในช่วงเดือนนี้ อันเนื่องมาจากประเพณีนี้มีความเกี่ยวเนื่องกับประเพณีการบวชเป็นพระภิกษุสามเณรในพุทธศาสนาเป็นสำคัญ ถึงแม้การบวชเป็นพระภิกษุหรือสามเณรดังกล่าวในพิธีกรรมนี้จะมีลักษณะที่แตกต่างกับการบวชของชาวพุทธโดยทั่วไป การบวชนี้เป็นเพียงการบวชแก้หุ้บรย มีทั้งการบวชถูกต้องตามหลักการบวชโดยทั่วไป กับ การบวชโดยการสมมติ ซึ่งจะได้กล่าวรายละเอียดต่อไป

ในพื้นที่ศึกษาแห่งนี้ ในอดีตมีหลักฐานปรากฏว่าเป็นพื้นที่พิเศษในการเผยแพร่เข้ามาของศาสนาอิสลาม โดยเฉพาะในยุคสมัยที่เจ้าเมืองสงขลาเป็นมุสลิม และได้ประกาศเมืองสงขลาเป็นอิสระไม่ขึ้นต่อกรุงศรีอยุธยา เมื่อต้นพุทธศตวรรษที่ 17 (ขงยุทธ ชูแว่น, 2529 : 70) นอกจากนั้น อาจารย์สงบ ส่งเมืองได้เสนอภาพที่คมชัดยิ่งว่า “ลุ่มทะเลสาบสงขลาซึ่งเป็นสนามรบระหว่างไทยพุทธกับมาเลย์มุสลิมในระยะแรก ค่อยๆ เป็นบ้าหลอมทางเชื้อชาติและวัฒนธรรมระหว่างชาวพุทธกับมุสลิม เกิดชุมชนชาวมุสลิมขึ้นในแหล่งต่างๆ ใกล้กับชุมชนชาวไทยพุทธ กระจุกกระจายทั่วภาคใต้ โดยมีศาสนา ความเชื่อและวิถีชีวิตแตกต่างกันบ้าง แต่ก็สามารถประนีประนอมอยู่ร่วมกันได้” (สงบ ส่งเมือง อ้างจากฉัตรทิพย์ นาถสุภาและพูนศักดิ์ ธานีกรประดิษฐ์, 2540 : 50-51) เงื่อนงำนี้เอง ผู้ศึกษาได้มีความคิดเห็นว่าเป็นเงื่อนงำสำคัญ ทำให้ศาสนาอิสลามและพุทธศาสนาต้องปรับเข้าหากัน จนนำมาซึ่งวิธีในการผสมผสานกลมกลืนซึ่งกันและกัน

ประเพณีนี้เป็นประเพณีที่ยึดถือปฏิบัติกัน ในชุมชนมุสลิมซึ่งตั้งรายล้อมพื้นที่ศึกษา นอกจากนั้นพื้นที่ศูนย์กลางในการศึกษาครั้งนี้ก็เคยเป็นชุมชนมุสลิมมาก่อนในอดีต จึงได้นำประเพณีที่มีอยู่ในอดีตจากการพูดคุยกับกลุ่มมุสลิมในพื้นที่มากล่าวไว้ในที่นี้ ซึ่งผู้ศึกษามีข้อสันนิษฐานในเบื้องต้นว่าพิธีกรรมนี้มีความเกี่ยวข้องกับประเพณีแต่งงานกับนางไม้ที่ศึกษาในครั้งนี้

ประเพณีการทำตายเป็นหลุม ของกลุ่มผู้นับถือศาสนาอิสลามในอดีต เป็นภาพสะท้อนให้เห็นถึงวัฒนธรรมสัมพันธ์ระหว่างกันของศาสนาทั้งสอง ประเพณีนี้ในปัจจุบันได้หมดไปจากชุมชนมุสลิมแล้ว แต่ครั้งอดีตประเพณีนี้ถือได้ว่าเป็นจารีตที่ปฏิบัติกันในคนเฉพาะกลุ่มของผู้นับถือศาสนาอิสลามในเขตพื้นที่ลุ่มทะเลสาบ จากการเก็บข้อมูลภาคสนามได้พบถึงจารีตดังกล่าวในเขตจังหวัดสงขลา คือ พื้นที่อำเภอสิงหนคร, สทิงพระ, ระโนด, ควนเนียง, หาดใหญ่ และในเขต

⁴ หมายถึง พิธีกรรม การไหว้ตาย โดยการใช้ขนมที่มีหลากหลายชนิดเป็นเครื่องเซ่นสรวง ละ หมายถึง คละ ส่วนคำว่า หลุม หรือหลุม ตามสำเนียงของภาษาพื้นบ้าน หมายถึง ขนมน ต่างๆ ที่นำมาใช้ในพิธีกรรม

จังหวัดพัทลุง คือ อำเภอปากพะยูน, บางแก้ว, กงหรา, ตะโหมด (คุณภาพประกอบภาคผนวก) ซึ่งอาจมีปรากฏในส่วนอื่นๆ ด้วยแต่ผู้ศึกษามีข้อจำกัดในการตรวจสอบ

ประเพณีนี้เกิดจากการประกอบพิธีกรรมที่มีวัตถุประสงค์หลัก เพื่อเข้าสู่สุสาน⁵ ต่อไปของกลุ่มผู้นับถือศาสนาอิสลามในพื้นที่ศึกษาที่มีสองเชื้อสายคือ เชื้อสายพุทธและเชื้อสายอิสลาม อันเกิดจากการแต่งงานข้ามพรมแดนของศาสนาระหว่างคนไทยพุทธกับคนไทยมุสลิม ทำให้ลูกที่กำเนิดมากลายเป็นลูกครึ่งพุทธมุสลิม คนกลุ่มดังกล่าวจึงต้องยึดถือพิธีกรรมการทำตายละหมาดก่อนการเข้าสู่สุสาน ซึ่งมีลักษณะที่แตกต่างกับมุสลิมทั่วไป โดยมีข้อกำหนดที่สำคัญว่า ในครอบครัวหนึ่งๆ จะต้องมีผู้ประกอบพิธีกรรมหนึ่งคน โดยมีข้อกำหนดว่า “ลูกชายคนหัวปีเป็นหลัก” (โตะยี่โหด, อ้างแล้ว) ถ้าลูกคนหัวปีไม่ใช่ลูกชาย “ต้องมีลูกชายคนใดคนหนึ่ง เรียกว่า แม่หนึ่งๆ ต้องมีหนึ่งคนที่ทำ” (นายสะมะแอ, อ้างแล้ว) หรือหากครอบครัวใดไม่มีลูกชายเลย แต่มีความเคร่งครัดในประเพณีดังกล่าว “ก็จะให้ลูกสาวผ่านพิธีการบวชเสียหนึ่งคนเพื่อแก้เหมुरยที่คงค้างคาราอยู่ให้หมดไป” (โตะยี่โหด, อ้างแล้ว) จะไม่เกิดอันตราย อาเพศใดๆ แก่คนในครอบครัวนั้นๆ หากได้ทำพิธีกรรมดังกล่าวแล้ว โดยเชื่อว่าหากไม่กระทำให้กับตายฝ่ายไทยที่สืบทอดเชื้อสายกันมา จะมีผลทำให้การขลิบอวัยวะเพศในพิธีเข้าสู่สุสาน “มีอันต้องตกเลือดถึงตาย หรือต้องมีอันเป็นไปอย่างใดอย่างหนึ่ง เช่น เป็นบ้าบ้าง พุคไม่ได้บ้าง แต่เมื่อมีการแก้เหมुरยให้ตายฝ่ายพุทธแล้ว อาการดังกล่าวก็หายไปได้” (นายสะมะแอ, อ้างแล้ว)

การกระทำตามประเพณีดังกล่าวนี้ วิธีที่จะรู้ว่าตนเองเป็นครอบครัวที่จะต้องประกอบพิธีกรรมดังกล่าวหรือไม่ ก็โดยวิธีนับเครื่องญาติสืบมาตั้งแต่บรรพบุรุษว่าบรรพบุรุษของตนเคยเป็นคนไทยพุทธมาก่อนหรือไม่ จะเป็นฝ่ายพ่อหรือฝ่ายแม่ก็ตาม หากมีเชื้อสาย นั้นหมายความว่าครอบครัวรุ่นหลังต่อมาทุกครอบครัวที่แม้จะแตกกิ่งก้านสาขาออกไป ก็จะต้องสืบทอดพิธีกรรมการบวชในพุทธศาสนาก่อนที่จะเข้าสู่สุสาน ถึงแม้ในรุ่นหลังตนเองจะเป็นมุสลิมแท้ โดยการแต่งงานกับคนมุสลิมด้วยกันก็ตาม แต่เชื้อสายของตนก็เป็นที่รู้ชัด ทั้งโดยตนเองและกลุ่มเครือญาติ นอกจากนั้นยังถือว่าสิ่งนี้เป็นขนบธรรมเนียมที่ยึดถือกันทั่วไป รวมตลอดถึงความเชื่อต่างๆ ที่มีอยู่ในเรื่องดังกล่าว

⁵ มาจากภาษาอาหรับว่า คิตาน คือการขลิบ ปลายอวัยวะเพศชาย เพื่อรักษาความสะอาด ในปัจจุบันนิยมทำกันตั้งแต่เด็กยังเป็นทารก ซึ่งในอดีตจะทำตอนเด็กโตเป็นหนุ่ม การทำ คิตาน ไม่จำเป็นต้องมีพิธีกรรมทางศาสนา แต่สำหรับในชุมชนที่ศึกษาถือว่า เป็นเรื่องสำคัญมาก เพราะเป็นที่เข้าใจของชาวบ้านว่า การทำ คิตานเป็นเกณฑ์กำหนดความเป็นมุสลิมกันทีเดียว / คำว่า สุสาน มาจากภาษาอาหรับว่า ซุนนะฮ์ หมายถึงแบบความประพฤติของท่านศาสดามุฮัมมัด ในทางกฎหมายอิสลามหมายถึง สิ่งที่มุสลิมพึงกระทำ ในที่นี้หมายถึงการขลิบหนังหุ้มปลายอวัยวะเพศชายตามแบบอย่างของท่านศาสดา

ซึ่งปรากฏให้เห็นอยู่เป็นเครื่องคอกย้ำทำให้มั่นคงขึ้น เช่น หากมีกรณีล้อมประกอบพิธีดังกล่าว ความเจ็บป่วยบางอย่างจะคอยกระตุ้นเตือน โดยมีความเชื่อเป็นรากฐาน สิ่งเหล่านี้เองเป็นตัวคอยควบคุมให้การสืบทอดพิธีกรรมดำเนินต่อไปได้

แผนภูมิที่ 3 แสดงโครงสร้างวิธีการนับเครือญาติของผู้สืบทอดประเพณี

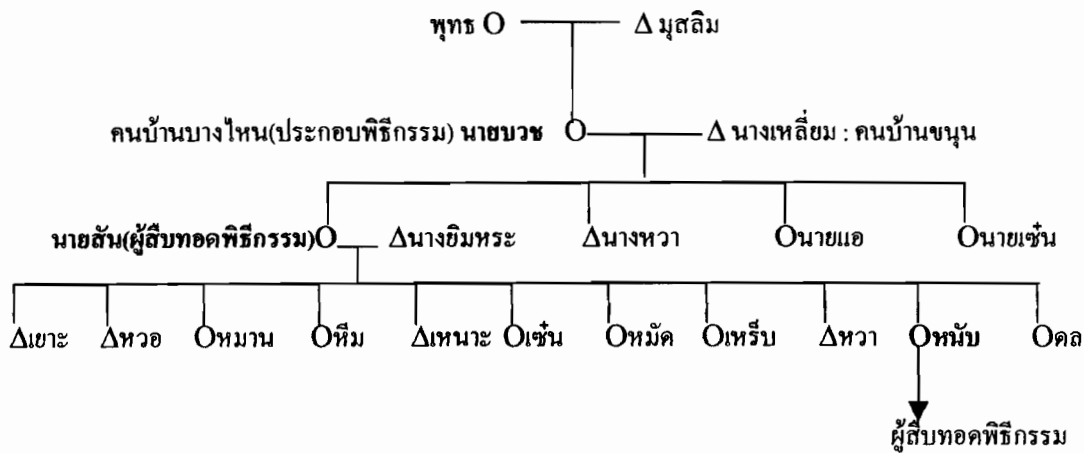

(นายหนับ สุขแสง ผู้ให้ข้อมูล)

คำอธิบาย : แผนภาพที่นำมาแสดงข้างต้น เป็นแผนภาพตัวอย่างของครอบครัวมุสลิมที่มีบรรพบุรุษสองเชื้อสาย ในสองชั่วอายุคน คือ นายบวชกับนายตันเป็นตัวอย่างของพี่ชายคนโตที่ต้องบวช ส่วนตัวอย่างของนายหนับ เป็นลูกชายคนเกือบสุดท้ายที่ต้องสืบทอดพิธีกรรม เนื่องจากผู้ให้ข้อมูลกล่าวว่า “พี่ชายคนก่อนๆ มีเมียหมด ผมก็เลยต้องมาบวชในสายตระกูลนี้”

ขั้นตอนพิธีกรรมตายายละหนม

เมื่อถึงกำหนดการเข้าสู่ันต์ของกลุ่มมุสลิมดังกล่าว จะมีขั้นตอนพิธีกรรมที่แตกต่างจากมุสลิมโดยทั่วไป ดังนี้

1. ขันไหว้ตายาย ในขั้นตอนนี้ มีคำที่ใช้เรียกพิธีกรรมนี้ว่า การทำพิธีตายายละหนม หรือตายายละหนม (นายหระ แหละดี , นายโกด นุนโย , ยีหวังหมาด โชะหวัง , นายเซ็ม หมัดศรี, 13 กุมภาพันธ์ 2544, และนายสะมะแอ บ่าวเข้มซ้อย, 18 กุมภาพันธ์ 2544) จากการสัมภาษณ์ผู้ให้ข้อมูลได้ให้ความหมายว่า “คำว่า ละหนมหรือละหนมว่าหมายถึง พิธีกรรมที่มีการทำขนมหลายชนิด เพื่อตั้งให้ตายายกินในพิธีบวชพระก่อนเข้าสู่ันต์” (นายสะมะแอ, อ้างแล้ว)

ครอบครัวของผู้ที่จะเข้าสู่นัด มีการเตรียม “ขันหมาก , ขนมหมา , พอง , หมนเงาะหู , ข้าวเหนียวเหลือง , ข้าวเหนียวขาว⁶ , ขนมหแดง , ขนมหขาว , ดอกไม้รูปเทียน , ข้าวปลาอาหาร , ไก่ วิกค้ำม⁷” (นายสะมะแอ, อ่างแก้ว และ นางขอ แผละดี, 19 มีนาคม 2544) เพื่อจัดให้ตายายฝ่ายพุทธ โดยมีวัตถุประสงค์จะบอกกล่าวให้ท่านทราบว่า “เราได้แก้เหุมรยแล้ว” (นายสะมะแอ, อ่างแก้ว) จากนั้นจะ “ออกซื้อถ้อยเสียงของพ่อแม่ตายาย เพื่อบอกท่านว่า ตัวเราได้มาทำแล้ว ขอให้หลดเหุมรยเสียอย่าเที่ยวทักเที่ยวทอ” (นางขอ, อ่างแก้ว) อาหารที่เตรียมไว้ดังกล่าว กลุ่มผู้ประกอบการพิธี จะจัดตั้งไว้ที่บ้าน โดยจะกลับมา “กินของลดยเคนลดยชานของพ่อแม่ตายาย” (นางขอ, อ่างแก้ว) เมื่อกลับจากวัดหลังจากเสร็จพิธีการบวช

2. ขันบวชเป็นพระในพุทธศาสนา ในขั้นตอนนี้สามารถกระทำได้ที่ทั้งในวัดและนอกวัด โดยผู้ที่ได้ผ่านพิธีกรรมนอกวัดซึ่งเป็นการบวชเป็นสามเณร ได้กล่าวว่า “ตนเองได้บวชเป็นสามเณรภายนอกวัด มีท่านหัววัด(สมภาร)⁸ มาทำพิธี โคนหัวและทำพิธีบวชที่บ่อน้ำในหมู่บ้าน” (ไต่ะยิ โหด คำภู, 5 มกราคม 2544) เมื่อเสร็จจากพิธีบวชแล้ว ก็มีการพูดคุยตกลงกันระหว่างสามเณรกับพระอุปัชฌาย์ในลักษณะการต่อรองกันว่า “ขอให้สามเณรอยู่ต่อให้ครบสักหนึ่งพรรษา แต่ผู้บวชก็จะ

⁶ ในปัจจุบันขนมที่เกี่ยวข้องในงานทำบุญเดือนสิบ จะเป็นขนมที่พี่น้องชาวมุสลิมในหมู่บ้านทำเสามึ่งที่ทำกันเองและซื้อมาจากตลาดต่างจากอดีตที่ตนเองทั้งหมด ถือเป็นขนมที่จะต้องนำไปทำบุญที่กุโบในวันฮารีรายอ ซึ่งในชุมชนแห่งนี้ในช่วงเช้าจะเป็นการนำอาหารคาวไปร่วมรับประทานอาหารกันที่สุเหร่าหรือมัสยิด แต่ช่วงบ่ายจะนำอาหารประเภทของหวานรวมถึงผลไม้ด้วย ขนมดังกล่าวจะถูกนำไปร่วมทำบุญกันที่กุโบขนมดังกล่าวโดยเฉพาะข้าวต้มสามมุม จะมีการนำไปแจกจ่ายให้ญาติๆ และเพื่อนบ้านก่อน หลังจากแบ่งส่วนที่จะนำไปทำบุญที่กุโบแล้ว (สังเกตการณ์วันประกอบพิธีในวันฮารีรายอ 17 ธันวาคม 2543)

⁷ ไก่วิกค้ำมหรือไก่วิกค้ำ หมายถึงไก่สำหรับเซ่นไหว้ผีเรือน “วิก” แปลว่าเซ่นไหว้ “ค้ำม” หรือ “ค้ำ” หมายถึง ผีเรือน ได้แก่ ผีปู่ตาชาย การทำไก่วิกค้ำมจะต้องฆ่าไก่ให้เลือดตกดิน เมื่อตอนจนเสร็จแล้ว เอาหัวไก่มัดไว้ได้ปีกแล้วนำไปต้มให้สุก ที่ปากไก่จะสวมแหวนเอาไว้เพื่อเอาเลือด เรียกว่า ไก่ปากทอง (ในพื้นที่ศึกษา การนำทองคำเปลวมาติดที่ปากไก่ก็มีปรากฏ) ไก่วิกค้ำมนี้ใช้เป็นส่วนหนึ่งของเครื่องประกอบในพิธีแต่งงาน หลังจากประกอบพิธีเซ่นไหว้ตายายแล้ว ทางฝ่ายเจ้าสาวจะฆ่าไก่ออกเป็นสองซีก ซีกหนึ่งฝ่ายเจ้าสาวเก็บไว้เอง ส่วนอีกซีกหนึ่งมอบให้แก่คนที่ทำหน้าที่ถือไก่วิกค้ำมในวันทำพิธี นอกจากนั้นยังใช้ไก่วิกค้ำมประกอบพิธีกรรมอื่นๆ เช่น ไหว้เจ้าที่ เป็นต้น (2542, 609)

⁸ อดีตเจ้าอาวาสวัดศิลาลอยหรือที่ชาวบ้านเรียกว่า วัดกระชายทะเล (2544) ตั้งอยู่ในเขตตำบลชุมพล อำเภอสติงพระ จังหวัดสงขลา

กล่าวว่าตนเองร้อนไม่สามารถอยู่อีกต่อไปได้ ขอให้ท่านอุปัชฌาย์ทำพิธีสีก(ลาสิกขา)ให้กับตน” (โตะยี โหด, อ้างแล้ว) และยังได้กล่าวเพิ่มเติมอีกว่า “ที่บวชเพราะทำแก้มุรย แก้มัน ที่ค้างคาราอยู่ให้หมดไป” การบวชในลักษณะเช่นนี้ถือว่าเป็นการบวชจริง ตามหลักของพุทธศาสนา

อย่างไรก็ตามเมื่อประเพณีนี้มีการปฏิบัติกันอย่างแพร่หลาย ความแตกต่างกันในรายละเอียดย่อมปรากฏในแต่ละท้องถิ่น ซึ่งอาจจะเกิดจากปัจจัยเงื่อนไขที่ต่างกัน ทั้งในด้านของกาลและเทศะ ความแตกต่างดังกล่าวเช่นนี้ มีตัวอย่างที่นำมาแสดงให้เห็นดังนี้

พิธีกรรมนี้หากในชุมชนใดมีการเลิกราก่อนจะมีภาพอีกแบบหนึ่ง แต่ชุมชนใดที่เลิกราในภายหลังให้ภาพอีกแบบหนึ่ง คำกล่าวข้างต้นนี้มีตัวอย่างของสองชุมชนที่จะนำมากล่าวให้เห็นอย่างเป็นรูปธรรมคือ ชุมชนมุสลิมบ้านวัดกระในเขตอำเภอสังขละบุรี กับชุมชนมุสลิมบ้านบางไทรในเขตอำเภอลี้สิงหนคร กล่าวคือ การประกอบพิธีกรรมการบวชในพุทธศาสนาของกลุ่มมุสลิมบ้านวัดกระ กระทำกันโดยมีพระสงฆ์เป็นผู้ประกอบพิธีโดยตรง และปฏิบัติในวัดเป็นส่วนใหญ่ แต่ในชุมชนแห่งนี้ได้ยกเลิกประเพณีนี้ไปในรุ่นคนอายุ 80-90 ปี นับจากปัจจุบัน (2544) แต่ชุมชนบ้านบางไทร ประเพณีนี้ได้หมดไปในรุ่นคนอายุ 30-40 ปี ทำให้กระบวนการของพิธีกรรมที่ทำในหมู่บ้านบางไทร มีความแตกต่างจากที่กระทำกันในหมู่บ้านวัดกระ โดยผู้จะบวชในพุทธศาสนาจะกระทำกันในหมู่บ้านเป็นหลัก โดยจะตัดพระสงฆ์ออกจากพิธีกรรมดังกล่าว “โดยจะมีการสมมติคนมุสลิมในชุมชน ผู้ที่มีความเข้าใจในการบวชพระในพุทธศาสนาอยู่บ้างมาทำหน้าที่แทนอุปัชฌาย์ ผู้ที่ทำหน้าที่แทนอุปัชฌาย์นี้จะให้ผู้ที่เข้าสู่นัดโกนหัว และห่มจีวร พร้อมทั้งมียามให้สะพาย เสริจจากพิธีกรรมการบวชในลักษณะดังกล่าวแล้ว การพูดคุยตกลง ถึงการอยู่ต่อและการสึกหรือลาสิกขาระหว่างอุปัชฌาย์สมมติกับผู้เข้าพิธีบวชก็จะเกิดขึ้น สุดท้ายจะยุติลงที่ ต้องสึก การประกอบพิธีกรรมเข้าสู่สู่นัดก็จะดำเนินต่อไป” (พูดคุยกับกลุ่มนายหระ, 13 กุมภาพันธ์ 2544) การบวชในลักษณะเช่นนี้ถือว่าเป็นการบวชโดยสมมติ และมีชุมชนอื่นๆ ที่มีประเพณีนิยมในอดีตเช่นเดียวกับบ้านบางไทร ซึ่งพอที่จะยกมาให้เห็นในที่นี้ เช่น ชุมชนมุสลิมบ้านหัวป่าบ ในเขตอำเภอควนเนียง (นายสะมะแอ, อ้างแล้ว) ชุมชนมุสลิมบ้านท่าช้างในเขตอำเภอหาดใหญ่ ซึ่งอยู่ในเขตจังหวัดสงขลา และในเขตจังหวัดพัทลุงก็มีปรากฏ เช่นในเขตตำบลหนองรง อำเภอตะโหมด ตำบลนาโหนด อำเภอกงหรา ตำบลนาปะขอ อำเภอบางแก้ว จังหวัดพัทลุง

แม้รายละเอียดของพิธีกรรมจะแตกต่างกันพอสมควร แต่โดยวัตถุประสงค์ของประเพณีแล้วก็เป็นไปตามความต้องการของผู้ประกอบพิธี นั่นคือ “แก้มุรย” โดยคุณสมบัตินของผู้ประกอบพิธีกรรมมีความสอดคล้องต้องกันคือ “ทำกันมาตามเชื้อสาย ทำกันเฉพาะคนหัวบี แต่ถ้ามุรยหัวบีเป็นผู้หญิง จะต้องมีลูกชายคนโตคนหนึ่งต้องทำ” (กลุ่มนายหระ, อ้างแล้ว) ทำกันตามเชื้อ

สายนั้นคือ เชื้อสายของผู้มีตายเป็นคน ไทยพุทธมาก่อน “ไม่ทำไม่ได้ ถูกตาย (ตายลง โทษ) ทำให้มีเหตุสิ่งใดสิ่งหนึ่ง เป็นบ้าง แผลง(พูด)ไม่ได้ก็มี” (นายสะมะแอ, อ้างแล้ว) สาเหตุที่สำคัญอีกอย่างหนึ่งที่ทำให้ต้องประกอบพิธีกรรมนี้ กลุ่มคนไทยมุสลิมจะมีความเชื่อว่า “เด็กเกิดใหม่ที่มีก จะเจ็บไข้ไม่สบาย หรือมีอาการผิดปกติต่างๆ เกิดจากสาเหตุของคนกลุ่มนี้มีตายเป็นคน ไทยพุทธ และตายที่เป็นพุทธนั่นเอง มาทักมาทอทำให้เกิดอาการดังกล่าวจึงต้องแก้เหิมุรย” (โต๊ะอีหะระ หวังนุรักษ์, นายหนับ สุขแสง, นางขอ แผลงติ, 19 มีนาคม 2544)

3. ขั้นพิธีเข้าสู่สู่นัด (หรือเข้าแขก)

เมื่อผ่านพิธีการทำตายเป็นคน ไทยมุสลิมและบวชเป็นภิกษุสามเณรในพุทธศาสนาแล้ว ก็จะเข้าแขกหรือเข้าสู่สู่นัดในวันนั้นเลย ในพิธีนี้จะมีการแห่แหวนของบรรดาญาติๆ เพื่อนฝูงของผู้จะเข้า พิธี โดยการนำเครื่องขี้จากการคาดโครงไม้ไผ่ ซึ่งจะทำรูปสัตว์ต่างๆ ไว้ข้างบนสำหรับเป็นที่นั่งของ ผู้เข้าสู่สู่นัด การทำรูปสัตว์ต่างๆ ขึ้นอยู่กับความสามารถของกลุ่มเครือญาติและเพื่อนฝูง (พูดคุยกับ กลุ่มนายหระ, อ้างแล้ว) เพราะในการเข้าสู่สู่นัดแต่ละครั้งในอดีต มีการร่วมทำพิธีกันเป็นกลุ่ม และจะ ทำกันที่บ้านในอดีต เมื่อผ่านพิธีการเข้าสู่สู่นัดแล้วก็เป็นอันเสร็จพิธี ซึ่งรายละเอียดของพิธีกรรม การ เข้าสู่สู่นัดมีดังต่อไปนี้

พิธีกรรมการเข้าสู่สู่นัด การเข้าสู่สู่นัดในพื้นที่ศึกษาชาวบ้านจะเรียกกันว่า การเข้าแขก ซึ่ง มีความหมายตรงกับคำว่า มาโชะฮะยี⁹ การเข้าสู่สู่นัดนี้เป็นกิจกรรมอันเนื่องด้วยศาสนา ที่ชายไทย มุสลิมต้องทำพิธีขลิบอวัยวะเพศในพื้นที่แห่งนี้ เพื่อให้เกิดความสะดวกในการทำ ความสะอาดใน การทำละหมาด¹¹ วันละ 5 ครั้ง มุสลิมที่ผ่านการเข้าสู่สู่นัดแล้วถือว่า เป็นมุสลิมที่สมบูรณ์

⁹ ในอดีตนั้นประมาณ 20-30 (2514)ปีมุสลิมมีการถือตายเป็นคน ไทยโดยทั่วไป (โต๊ะอีหะระ , นายชะดีค, อ้างแล้ว) ในชุมชนบ้านท่าเสา

¹⁰ มาโชะ แปลว่า การเข้า ส่วน ฮะยี หมายถึง กลุ่มคนผู้อยู่อาศัยในแหลมมาลาซึ่งหมายถึง คน มุสลิมนั่นเอง ซึ่งหากร่วมกันจึงน่าจะมีความหมายตรงกับคำว่า การเข้าแขก ในพื้นที่ศึกษาเรียกพิธีกรรมนี้ว่าการ เข้าแขก ซึ่งมักจะมีความหมายในเชิงที่คนพุทธเมื่อ ไปแต่งงานกับสาวมุสลิม เมื่อกลับมาถึงบ้านของตนเองก็มักจะ ถูกถามในเชิงล้อเลียนว่า “มีงเข้าแขกแล้วหรือ?” ซึ่งมีนัยหมายถึง ถูกขลิบปลายหนังอวัยวะเพศนั่นเอง เป็นการพูด ให้เห็นถึงการเข้ารีตอิสลามของคนนอกศาสนาอิสลาม

¹¹ คำว่า นมาซ หรือ ละหมาด มาจากภาษาอาหรับว่า “ฮัสเศาะลาต” แปลว่า การขอคูลา หรือ การ ขอพร จัดเป็นข้อปฏิบัติสำคัญวันละ 5 ครั้งของมุสลิมทุกคนทั้งชายและหญิง

การเข้าสู่สู้นั้นสามารถที่จะแยกพิธีกรรมออกเป็นสองส่วนคือ พิธีกรรมทางสังคม กับ พิธีกรรมทางศาสนา ในส่วนของพิธีกรรมทางสังคมจากการบอกเล่าถึงการเข้าสู่สู้นในพื้นที่แห่งนี้ เด็กที่จะเข้าสู่สู้นในอดีตนั้นเป็นเด็กโตบางคนก็เป็นหนุ่ม การแต่งตัวของเด็กผู้เข้าสู่สู้นนั้น โอ้อวดตามแบบของชาวมลายู คือนุ่งกางเกงขาวแล้วนุ่งโสร่งทับแต่เขา สวมเสื้อแขนยาวคอปก และมีผ้าโพกศีรษะเหน็บกริชที่ชายผ้า แต่งตัวเป็นบ่าวเป็นหญิงกัน มีการจัดงานกันสองวัน วันแรกเป็นวันเลี้ยงแขก พบปะญาติมิตร ส่วนเพื่อนฝูงจะช่วยกันแห่แห่นเป็นที่สนุกสนาน มีการทำเครื่องแห่เป็นรูปช้างบ้าง ม้าบ้างตามความสามารถของเจ้าภาพ (นายยะคิด หล่อสูบ , 2 กุมภาพันธ์ 2544)

ในส่วนของพิธีกรรมทางศาสนา มีการเชิญผู้ทรงคุณวุฒิทางศาสนาในหมู่บ้าน ได้แก่ โตะครุ โตะอิหม่าม โตะยี่ผู้อาวุโส คนที่สำคัญขาดไม่ได้คือ โตะมุเต็ง (ผู้ที่ทำหน้าที่ขลิบ) มาอ่านคัว¹² แล้วเจ้าภาพก็เลี้ยงอาหาร ต่อจากนั้นก็ทำพิธีขลิบ ปลายหนังอวัยวะเพศชาย เด็กผู้จะเข้าพิธีต้องอาบน้ำชำระร่างกายให้สะอาดและมีการโกนหัวด้วย (แต่ปัจจุบันไม่มีการโกนหัวแล้ว) ต่อจากนั้น โตะมุเต็งจะพาเด็กชายที่ได้เตรียมตัวไว้พร้อมแล้วนั่งคร่อมบนหยวกกล้วย ผู้ช่วยโตะมุเต็งจะช่วยจับตัวเด็กไว้กันเด็กดิ้นจะเกิดอันตราย ต่อจากนั้น โตะมุเต็งก็จะดึงปลายหนังอวัยวะเพศมาหนีบไว้ที่เครื่องหนีบปลายหนังอวัยวะเพศชายซึ่งมักจะทำจากเขาควางหรือทองเหลือง ซึ่งปักไว้บนหยวกกล้วย ใช้มือหนึ่งดึงปลายหนังอวัยวะเพศชาย อีกมือจับมิดแล้วตัดปลายหนังอวัยวะเพศชายออก เป็นอันเสร็จพิธี วิธีการในส่วนนี้ในปัจจุบันย่อมมีการเปลี่ยนแปลงไปตามความทันสมัยทางการแพทย์ ซึ่งบ้างก็จะขลิบ ตอนที่เด็กคลอค้าง หรืออาจจะนำหมอมือมีความชำนาญมากกระทำกันภายในหมู่บ้านบ้างแล้วแต่สถานที่

เดือนกันยายน-เดือนตุลาคม (ชาวบ้านเรียกว่าเดือนสิบ) ประเพณีทำบุญเดือนสิบ

ประเพณีทำบุญเดือนสิบ ชาวบ้านในพื้นที่เรียกประเพณี “ทำบุญชิงเปรต”

ในประเพณี “ทำบุญชิงเปรต” ชาวบ้านในแต่ละชุมชนจะจัดทำข้าวปลาอาหาร ไปถวายพระที่ประจำอยู่ในวัดของหมู่บ้าน ประเพณีทำบุญชิงเปรตถือว่าเป็นประเพณีที่สำคัญสำหรับชาวบ้านแห่งนี้ โดยเฉพาะลูกหลานของคนในชุมชนที่ไปอยู่ในถิ่นอื่น จะเดินทางกลับมาเพื่อทำบุญอุทิศส่วนกุศลให้กับตายายที่ล่วงลับไปแล้ว ซึ่งถือว่าเป็นเรื่องสำคัญ การทำบุญในโอกาสดังกล่าวถือเป็นขนบธรรมเนียมที่ถือว่าไว้ว่า การทำบุญมีสองครั้ง

ครั้งแรก จะกำหนดทำกันในวันแรม 1 ค่ำเดือน 10 ซึ่งจะอยู่ในช่วงเดือนกันยายน นับตามจันทรคติ การทำบุญในครั้งแรกชาวบ้านเรียกว่า “วันรับ” หมายถึง การรับตายายหรือรับเปรตที่

¹² การวิงวอน การขอพรต่ออัลลอฮ์

ล่องลับไปแล้ว ชาวบ้านเชื่อกันว่า ตายายจะถูกล้อยมารับส่วนบุญส่วนกุศลที่ถูกหลานทำให้และให้มาเยี่ยมลูกหลานด้วยเป็นเวลา 15 วัน ลูกหลานจึงทำบุญทำกุศลให้กับตายาย

การทำบุญในครั้งที่สองกระทำกันในวันแรม 15 ค่ำ เดือน 10 ซึ่งจะอยู่ในช่วงเดือนตุลาคม เป็นการทำบุญให้กับตายายที่จะเดินทางกลับไปยังสถานที่ที่เขามา เรียกการทำบุญดังกล่าวว่า “วันส่ง”

ประเพณีการ “ชิงเปรต” นี้ คนที่ไปอยู่ยังที่อื่นมักจะเดินทางกลับมาร่วมทำบุญที่ภูมิลำเนาเดิม ผู้ใดไม่สามารถมาร่วมทำบุญได้ทั้งวันรับและวันส่ง ก็มักจะเดินทางมาร่วมทำบุญให้ได้สักวันหนึ่งในแต่ละปี ในประเพณีดังกล่าว ชาวบ้านจะนำพาข้าวปลาอาหาร ไปถวายพระในวัด อาหารที่พิเศษที่ขาดไม่ได้ในประเพณีดังกล่าว คือ อาหารประเภทขนม ซึ่งจะมีขนมตา ขนมพอง ขนมกง ขนมเจาะหู และขนมบ้า รวมไปถึงข้าวต้มสามมุม (ดูความหมายของขนมดังกล่าวในบทที่ 5 เพิ่มเติม) ในอดีตที่ผ่านมาจากการพูดคุยกับชาวบ้านได้ข้อมูลว่า ขนมดังกล่าวเป็นขนมที่ชาวบ้านเป็นคนทำขึ้นมาเองเกือบทุกครั้งเมื่อถึงหน้าเทศกาล และจะนำไปแบ่งปันเพื่อนบ้านและกลุ่มเครือญาติ จนถือได้ว่าเป็นธรรมเนียมปฏิบัติกัน ปัจจุบันก็พอมองเห็นธรรมเนียมดังกล่าวได้เช่นกัน

เมื่อชาวบ้านนำขนมพร้อมทั้งอาหารต่างๆ ไปวัด ก่อนที่พระจะฉันเพลจะมีการประกอบพิธีกรรมในศาลาการเปรียญ โดยพระจะสวดบังสุกุล และสวดบทถวายพรพระ ในขณะที่พระสวดถวายพร ชาวบ้านจะลุกไปตักบาตรข้าวสุก ณ บริเวณที่วัดจัดไว้ซึ่งอาจเป็นนอกศาลาเนื่องจากผู้มาร่วมมีจำนวนมากจึงต้องจัดไว้ข้างนอก เมื่อกลับมานั่งรวมกันในที่ประกอบพิธีแล้ว พระจะสวดบทอนุโมทนา ชาวบ้านตรวจน้ำอุทิศส่วนบุญส่วนกุศลให้กับญาติที่ล่องลับ พิธีกรรมที่กล่าวมาเป็นกิจกรรมที่จัดกันภายในวัด ชาวบ้านเชื่อว่าเป็นการอุทิศส่วนบุญส่วนกุศลให้กับตายายที่ล่องลับไปแล้วผู้สามารถเข้าวัดเข้าวาได้

หลังจากเสร็จพิธีกรรมในวัด ญาติจะยกสำรับที่ใส่อาหารคาวหวานไว้พร้อม และมักจะใส่สวดคังลงไปด้วย ยกไป “ตั้งเปรต” ในป่าช้า เป็นการอุทิศส่วนบุญส่วนกุศลให้กับญาติที่เข้าวัดเข้าวาไม่ได้ อันเกิดจากผลกรรม ชาวบ้านจะนำสำรับดังกล่าว ไปแยกวางกันเป็นจุดๆ มีการจุดธูปเทียน ระลึกถึงบรรพบุรุษ เสร็จแล้วก็ตรวจน้ำอุทิศส่วนบุญส่วนกุศลต่อไป เมื่อเสร็จจากการตรวจน้ำกลุ่มลูกหลานของเครือญาตินั้น รวมถึงเด็กอื่น ๆ ก็จะรุมกันแย่งชิงอาหาร และผลไม้ ที่วางในสำรับเป็นที่สนุกสนาน ซึ่งอาจจะเป็นที่มาของการเรียกพิธีกรรมนี้ของชาวบ้านว่า “ทำบุญชิงเปรต” นั่นเอง

เดือนตุลาคม-เดือนพฤศจิกายน (เดือน 11)

ประเพณีชักพระ , ประเพณีทอดกฐิน

ประเพณีชักพระ หรือที่ชาวบ้านในท้องถิ่นเรียกว่า ลากพระ จะกระทำกันในวันแรม 1 ค่ำ เดือน 11 ซึ่งจัดขึ้นตามความเชื่อว่า ในวันดังกล่าวเป็นวันที่พระพุทธเจ้าเสด็จกลับจากสวรรค์ชั้นดาวดึงส์ หลังจากพระองค์เสด็จไปจำพรรษาเพื่อเทศนาโปรดพระมารดาผู้สวรรคตและได้จุติเป็นเทวดาอยู่ในสวรรค์ชั้นดุสิต เมื่อถึงกำหนดออกพรรษา พระองค์จะเสด็จกลับลงมายังโลกมนุษย์ ในกรณีพระอินทร์ได้เนรมิตบันไดเงิน บันไดแก้ว บันไดทอง โดยพระองค์เสด็จลงทางบันไดแก้ว

ในวันดังกล่าว พุทธศาสนิกชนต่างพากันไปรับเสด็จ พร้อมกับนำภัตตาหารไปถวาย แต่เนื่องจากผู้ไปรับเสด็จมีจำนวนมากจนไม่สามารถนำอาหารถวายได้ด้วยตัวเอง จึงเป็นที่มาของการทำข้าวต้มลูกโยน คือ ข้าวเหนียวที่นำมาห่อด้วยใบกะพ้อ เป็นรูปสามเหลี่ยมเรียกว่า “ต้ม” หรือ “ข้าวต้มสามมุม” นั่นเอง

ประเพณีชักพระหรือลากพระดังกล่าว ทางวัดและชาวบ้านที่อยู่ใกล้เคียงกับวัดจะช่วยกันสร้าง “เรือพระ” เพื่อจะนำพระพุทธรูปเก่าแก่ประจำวัดประดิษฐาน แล้วประกอบประเพณีชักเรือพระต่อไป ในการนี้ชาวบ้านจะร่วมกันทางวัดช่วยกันตกแต่ง ซึ่งจะมีโครงสร้างอยู่แล้ว โดยฐานล่างจะเป็นรูปของพญานาคสองตัว ตัวผู้ตัวหนึ่งตัวเมียตัวหนึ่งเป็นพาหนะนำพระพุทธรูปออกชักลาก

เมื่อชาวบ้านตกแต่งเรือพระอย่างสวยงามเสร็จสิ้นแล้ว กำหนดการตอนเช้าตรู่ของวันแรม 1 ค่ำเดือน 11 ชาวบ้านจะเดินทางมาที่วัดเพื่อช่วยกันชักลากเรือพระไปยังจุดหมาย ในขณะที่ชาวบ้านช่วยกันชักลากนั้น จะมีการตีกลองหนังขนาดใหญ่และระฆังเป็นสัญญาณในการชักลาก ทำให้การชักลากเรือพระเต็มไปด้วยความสนุกสนาน และได้รับบุญกุศล

การทำเรือพระในปัจจุบันมีสองรูปแบบคือ เรือพระน้ำ และ เรือพระบก เรือพระทางน้ำจะใช้เรือเป็นพาหนะ วัดที่อยู่ติดน้ำมักนิยมทำกัน ส่วนเรือพระทางบกในอดีตจะใช้แรงคนเป็นจำนวนมากในการชักลากเรือให้เคลื่อนไป ปัจจุบันเรือพระในลักษณะดังกล่าวยังมีให้เห็นในชุมชนนอกเขตเมือง ส่วนเรือพระแบบใหม่จะใช้รถประดับประดาตกแต่งเป็นเรือพระแทนแทนไปทั่วเมือง สงขลา มีกิจกรรมในเชิงการท่องเที่ยว และจัดให้มีการประกวดประชันเรือพระกันอย่างยิ่งใหญ่

นอกจากความหมายในเชิงความเกี่ยวข้องกับพุทธศาสนาแล้ว ชาวบ้านยังมีความเชื่อว่าการลากเรือพระจะส่งผลให้ฝนตกถูกต้องตามฤดูกาลอีกด้วย ในเขตหมู่บ้านนอกเมืองยังคงรักษารูปแบบและการลากเรือพระไว้ได้ และพญานาคที่ทำเป็นเครื่องหมายของสัตว์ที่เป็นพาหนะของพระพุทธเจ้านั้น เป็นที่เคารพนับถือชาวบ้าน มีการนำทองคำมาติดตามส่วนต่างๆ ของหัวพญานาค ที่ทำจากไม้แกะสลักอย่างสวยงามจนเหลืออร่าม มีการนำผ้าหลากสีมาผูกหัวของพญานาคด้วย นอกจากนี้ ชาวบ้านยังจะมีความเชื่อบางอย่างเกี่ยวกับความเจ็บไข้ได้ป่วยที่พญานาคสามารถช่วยได้ เช่น หากเจ็บตา ชาวบ้านก็จะบนบานศาลกล่าวว่า ขอให้ดวงตาของตนหายเป็นปกติ และเมื่อหายจะนำทองคำไปติดที่ดวงตาของพญานาค เป็นต้น ดังกล่าวก็เป็นความเชื่อบางส่วนเกี่ยวกับประเพณีชักพระ

ประเพณีการทอดกฐิน

ประเพณีการทอดกฐินถือว่าเป็นประเพณีที่จัดขึ้นตามพุทธบัญญัติ กฐิน หมายถึง ไม้ตะคิงที่ทำขึ้นเพื่อเป็นกรอบในการซึ่งผ้าเย็บจีวร ในสมัยพุทธกาลการทอดกฐินต้องเริ่มจากการกรอผ้า ย้อม ทอและเย็บเป็นจีวร นำไปถวายพระที่อยู่จำพรรษา ซึ่งเป็นไปตามพุทธานุญาต

กฐินที่จัดกันอยู่ในชุมชนเป็นกฐินที่เรียกว่า กฐินราษฎร์ ได้แก่กฐินที่ชาวบ้านจัดไปทอดในวัดราษฎร์ โดยทั่วไปจะมีเจ้าภาพจับจองเป็นองค์ประธานในการทอดกฐินเป็นปีๆ ไป หากปีใดไม่มีประธานจับจองในการทอดกฐิน ชาวบ้านร่วมมือร่วมแรงกันจัดทอดกันเองเรียกว่า กฐินสามัคคี ถึงแม้จะมีเจ้าภาพก็ตามการช่วยงานช่วยการของวัดถือว่าเป็นกิจกรรมที่ชาวบ้านบริเวณรอบๆ วัดจะช่วยเหลือกันอย่างเต็มที่

การจัดทอดกฐิน สามารถจัดได้เพียงระยะเวลาเดือนเดียวคือ ตั้งแต่แรม 1 ค่ำเดือน 11 ซึ่งเป็นวันออกพรรษาจนถึงวันขึ้น 15 ค่ำเดือน 12 วัดใดจะทอดกฐินสามารถเลือกเอาวันใดวันหนึ่งในระยะเวลาที่กำหนดตามพุทธบัญญัติ นอกเหนือระยะเวลาดังกล่าวไม่สามารถกระทำได้

กระบวนการในการทอดกฐินก็จะเริ่มจากการจองกฐินของชาวบ้านทั้งในและนอกชุมชน ส่วนมากนอกจากเป็นผู้มีศรัทธาแล้วมักจะเป็นผู้มีฐานะดีอีกด้วยจะเป็นผู้รับผิดชอบในการเตรียมผ้ากฐิน และบริวารกฐิน การจะถึงวันไปทอดกฐินที่วัดก็จะมีการสมโภชกฐินที่บ้านของประธานองค์กฐินและมักจะมีมหรสพในคืนสมโภชกฐินนี้ด้วย ในวันรุ่งขึ้นก็จะแห่กฐินไปทอดที่วัดก็เป็นอันเสร็จพิธี

ในการทอดกฐินของแต่ละวัด นอกจากประธานทอดกฐินแล้วจะมีผู้มาร่วมทำบุญเป็นจำนวนมากทั้งผู้ที่อยู่ใกล้และไกล ผู้ที่อยู่ไกลมักจะมากันตามเครือข่ายวัดที่ได้เคยช่วยเหลือกันมาก่อน ในเทศกาลทอดกฐิน โดยการนำของท่านเจ้าอาวาส ซึ่งอาจจะเรียกได้ว่า เป็นการช่วยเหลือในลักษณะต่างตอบแทน

ปัจจุบันการทอดกฐินในชุมชนที่ศึกษามีความหมิ่นเหม่ไปในเรื่องของธุรกิจ สาระสำคัญของกฐินในอดีตเป็นเรื่องของการกรอผ้าเย็บผ้าและนำไปถวายพระ ในปัจจุบันมักจะมุ่งเน้นไปในเรื่องของบริวารกฐินเป็นหลักดังที่ปรากฏอยู่ทั่วไป

บทที่ 5

ประเพณีแต่งงานกับนางไม้ในพื้นที่ศึกษา

1. ประวัติความเป็นมาของประเพณีแต่งงานกับนางไม้

ประเพณีการแต่งงานกับนางไม้ หรือที่ชาวบ้านเรียกกันว่า ไหว้ต้นไม้ใหญ่¹ หากมีคำถามต่อบ้านว่า ไหว้ต้นไม้ใหญ่คืออะไร คำตอบที่ได้รับจะเป็นไปในลักษณะเดียวกันคือ “คนทำพิธีแต่งงานกับนางไม้ โดยการยกขันหมากไปทำพิธีกันที่หลาแม่ทวด” ในปัจจุบันเป็นประเพณีท้องถิ่นประเพณีหนึ่งของชาวบ้านในเขตอำเภอสิงหนคร พื้นที่ศูนย์กลางในการประกอบพิธีกรรมตั้งอยู่ที่หมู่ 4 บ้านมะม่วงหมู ตำบลสทิงหม้อ อำเภอสิงหนคร จังหวัดสงขลา ตามการแบ่งเขตการปกครองของหน่วยงานทางราชการ นอกจากนี้ยังมีชาวบ้านในหมู่บ้านข้างเคียงและหมู่บ้านแวดล้อมอื่นๆ นิยมเชื่อถือปฏิบัติสืบทอดกันมาจนกลายเป็นประเพณีประจำถิ่นในปัจจุบัน หมู่บ้านแวดล้อมดังกล่าวคือ บ้านปลายนา บ้านหัวขี้เหล็ก บ้านทำนบ บ้านแม่ลาด บ้านสทิงหม้อ บ้านหัวเปลว บ้านหัวไม้ไผ่ บ้านพร้าว และบ้านบ่อสีกก เป็นต้น

ประเพณีแต่งงานกับนางไม้ เป็นประเพณีที่ถือปฏิบัติกันมานับแต่อดีตหลายชั่วอายุคน “เขาทำกันมาแต่โบราณ โบราณ” หรือ “ทำมาตั้งแต่ครั้งคนเฒ่าคนแก่ คนเหล่านั้นเล่าสืบต่อกันมา เราจำสิ่งที่เขาเล่ามาอีกทีหนึ่ง” เป็นคำตอบจากชาวบ้านเมื่อเกิดคำถามว่าประเพณีนี้มีมาตั้งแต่สมัยใด จาก

¹ ไหว้ เป็นภาษาถิ่นพื้นบ้าน มีความหมายว่า “การแต่งงาน” เช่น ไหว้เมีย (คูสารานุกรมวัฒนธรรมไทยภาคใต้, เล่มที่ 6, 2542, หน้า 2780) ในพื้นที่ศึกษาแห่งนี้ การแต่งงานยังคงนิยมเรียกว่า งานไหว้เมีย โดยเฉพาะกลุ่มคนผู้มีอายุ 30 ปีขึ้นไป นอกจากนั้นคำว่า ไหว้ ยังมีความหมายว่า ไหว้ ที่แสดงความเคารพโดยตรงอีกด้วย เช่น การไหว้ดาชาย เป็นพิธีกรรมที่แสดงความเคารพต่อวิญญาณบรรพบุรุษ

กระแสที่หนึ่ง

นางไม้ดังกล่าว ตอนที่ยังมีชีวิตนั้นมีพื้นเพอยู่บริเวณวัดมะม่วงห่ม เป็นลูกสาวของย่าจันทร กับ ตาเจิม ซึ่งเรียกกันว่า พ่อเจ้า แม่เจ้า (นายเอี้ยค ฉ่งคะมะโน, 25 มิถุนายน 2543) ไม่ได้แต่งงาน จึงถวายที่ดินซึ่งเป็นที่ตั้งบ้านเป็นที่สร้างวัด เมื่อตายไปก็ปรากฏให้ชาวบ้านเห็นบ้าง เข้าฝันชาวบ้านว่าตนเองอยู่ที่ดินมะม่วงดังกล่าวบ้าง เมื่อชาวบ้านเกิดความเชื่อจึงมีการบนบานศาลกล่าวในยามที่ตัวเองประสบกับโรคภัยไข้เจ็บ หรือความเดือดร้อนจากสาเหตุต่างๆ เมื่อสำเร็จตามวัตถุประสงค์ก็มีการนับถือสืบต่อกันมา และมีพิธีกรรมบวงสรวงถึงปัจจุบัน กระแสที่เล่าต่อสืบกันมาในลักษณะดังกล่าวนี้ เป็นการกล่าวถึงในลักษณะของการนับถือบรรพบุรุษของชาวบ้านโดยทั่วไป เรียกกันว่านับถือ “พ่อแม่ตายาย” เป็นการไหว้พ่อแม่ตายาย ที่สิงสถิตอยู่ที่ดินไม้ใหญ่ (ครุฑศิรินทร์ อินทสุวรรณ, 8 กันยายน 2543) และเรียกพ่อแม่ตายายดังกล่าวว่า “ทวดแม่ม่วงทอง” ที่เรียกว่า “ทวดแม่ม่วงทอง” เนื่องจากภาพที่ปรากฏให้ชาวบ้านเห็นในความฝันหรือการบอกเล่าผ่านคนตรงว่า การแต่งตัวของทวดแม่ม่วงทองเต็มไปด้วยทองทั้งกำไลข้อมือ กำไลข้อเท้า สร้อยคอ ปิ่นปักผมหรือที่ชาวบ้านเรียกว่าไม้กัลลัคม แว่ววาวไปทั้งตัว มีหน้าตาสดสวยงดงาม (นางล้อม เศรษฐีโพธิ์, 10 มิถุนายน 2543) ประจวบกับแม่ม่วงทองสถิตอยู่ที่ดินมะม่วงคัน (มะม่วงป่า) ขนาดใหญ่ ลำต้นกลวงเป็นโพรงคนสามารถเข้าไปอยู่อาศัยในได้หลายคน จึงเป็นที่มาของชื่อ “แม่ทวดม่วงทอง”

กระแสที่สอง

ชาวบ้านมีความเชื่อและเล่าสืบกันมามีลักษณะแตกต่างกับกระแสที่หนึ่งอยู่บ้าง ความว่า “มีธิดาของเจ้าเมือง ได้เดินทางมาเที่ยวป่าและถูกลูกของเมียน้อยฆ่าตาย ยัดใส่ไว้ในโคนมะม่วง” (นายกลับ สนิงมัจโร, 18 มิถุนายน 2543) หรืออีกแนวหนึ่งว่า “แม่ม่วงทองแต่ก่อนเป็นธิดาของเจ้าเมืองได้หนีซัดเซพเนจรมาสองคนพี่น้อง พร้อมมีเครื่องทรงเต็มตัว เมื่อเดินทางมาถึงบริเวณวัดมะม่วงห่ม ซึ่งมีดินมะม่วงขนาดใหญ่อยู่ ทั้งสองคนมาพักอยู่ในโพรงมะม่วง เมื่อหิวจัดก็ไม่รู้จะกินอะไร คนผู้พี่ซึ่งเป็นแม่ทวดม่วงทองได้เชือดเนื้อของตนให้น้องสาวกิน แต่ผู้เป็นน้องไม่กินเลยชวกันฆ่าตัวตาย เมื่อตายแล้วปรากฏนิมิตให้คนหลายคนรู้ว่าตนอยู่ที่ดินมะม่วงนี้ และแสดงปาฏิหาริย์ให้เป็นที่ประจักษ์ ผู้ที่ประสบเข้าจึงเชื่อบบนบานศาลกล่าว เมื่อสมประสงค์จึงมีการนับถือสืบๆ กันมาดังปัจจุบัน” (นายชม มณีคุณ, 10 มิถุนายน 2543)

กระแสที่สาม

อีกกระแสหนึ่งซึ่งมีลักษณะพ้องกับกระแสที่สอง ซึ่งสำนักงานคณะกรรมการวัฒนธรรมแห่งชาติได้ศึกษาและได้บันทึกไว้ในหนังสือสงขลากับวัฒนธรรม ความว่า “มีธิดาของเจ้าเมืองนครศรีธรรมราชถูกโจรจับตัวมาเพื่อปล้นทรัพย์และถูกฆ่าตาย ศพถูกซ่อนอยู่ในโพรงมะม่วงใหญ่ ต่อมาได้แสดงปาฏิหาริย์ให้ปรากฏเรื่อยๆ จนชาวบ้านนับถือและเกิดการบวงสรวง บนบานเพื่อความประสงค์ต่างๆ” (คณะกรรมการวัฒนธรรมแห่งชาติ, 2537:83) ซึ่งตามกระแสที่พอสรุปได้ว่า แม่ม่วงทองตามความเชื่อของชาวบ้านคือธิดาของเจ้าเมืองนั่นเอง

ชาวบ้านมีความเชื่อว่า ทวดแม่ม่วงทอง หรือนางไม้ดังกล่าวได้สิงสถิตอยู่ที่ต้นมะม่วงป่าซึ่งมีขนาดใหญ่ โดยปรากฏให้ชาวบ้านเห็นและเข้าฝันบอกให้ชาวบ้านรู้ (นางจู้หิ้น อุสวิโร, 19 มิถุนายน 2543 และนายพิศ จันทสโร, 10 มิถุนายน 2543) ต่อมาเมื่อต้นมะม่วงดังกล่าวโค่นล้มลงตามธรรมชาติ (พระวิโรจน์ ฐัมมปาโล, 4 กันยายน 2543) และต้นมะม่วงดังกล่าวผุพังลงเหลือเฉพาะแก่น สามารถยกได้ด้วยกำลังคนเพียงคนเดียว (นายกลับ สนิทมัจโร, อ้างแล้ว) จึงได้มีการเคลื่อนย้ายมาตั้งฝังไว้กับต้นอินทนิลขนาดใหญ่ ซึ่งอยู่ไม่ห่างจากต้นเดิมที่หักโค่นลงมากนัก

เมื่อต้นไม้ใหญ่คือต้นมะม่วงได้ล้มลง การประกอบพิธีกรรมการเช่นสรวงแม่ทวดม่วงทองที่เคยกระทำกันใต้ต้นมะม่วงจึงถูกยกเลิกโดยปริยาย และย้ายมาประกอบพิธีกรรมใต้ต้นอินทนิลที่มีแก่นมะม่วงตั้งฝังไว้แทน “จวบจนปี 2508 ทางวัดต้องการสถานที่ดังกล่าวเพื่อก่อสร้างกุฏิเจ้าอาวาส จึงได้โค่นต้นอินทนิลซึ่งชาวบ้านเชื่อว่าแม่ทวดม่วงทองสิงสถิตอยู่ลง” (พระวิโรจน์, อ้างแล้ว)

การโค่นต้นอินทนิลของทางวัด ได้มีการทำพิธีอันเชิญให้แม่ทวดม่วงทองไปสิงสถิตยังต้นประดู่ซึ่งอยู่ทางมุมด้านทิศตะวันตกของวัด โดยหมอผู้ทำพิธีชาวอีสาน (ซึ่งมาประกอบอาชีพในละแวกหมู่บ้าน) เป็นผู้มีความรู้ในการตัดโค่นไม้ใหญ่ (นายกลับ สนิทมัจโร, อ้างแล้ว) ในวันประกอบพิธีกรรมมีชาวบ้านที่ทราบข่าวเข้าร่วมพิธีกรรมเป็นจำนวนมาก (พระวิโรจน์, อ้างแล้ว) การทำพิธีอันเชิญนางไม้หรือทวดม่วงทอง ไปอยู่ยังสถานที่ใหม่ที่ทางวัดจัดเตรียมไว้เป็นพิธีกรรมที่มีความศักดิ์สิทธิ์ จึงมีการจัดเตรียมเครื่องเซ่นสังเวยด้วยของ 12 อย่างโดยหมอบอกทำพิธี คือ 1.ปลาหมี่หัวมีหาง 2.ขนมแดง 3.ขนมโค 4.กล้วย 5.ข้าวสาร 6.ข้าวเหนียว 7.เนื้อหมู 8.เนื้อไก่ 9.ข้าวสุก 10.น้ำ 11. แป้งจันทน์มันหอม 12. ไข่ต้มสุก และที่ขาดไม่ได้คือ หมากพลู²

² วันที่ทำพิธีกรรมถึงแม้ผู้ให้สัมภาษณ์ไม่ได้กล่าวถึง แต่ผู้ศึกษามีความเห็นว่ามันจะกระทำในวันเสาร์หรือวันอังคารเพราะวันดังกล่าวเป็นวันแรงวันแข็ง เป็นวันที่ชาวบ้านใช้ติดต่อกับสิ่งที่อยู่เหนือธรรมชาติ และเป็นวันที่ใช้สำหรับแก้บนต่างๆ ร่วมทั้งทำพิธีปลุกเสกวัตถุมงคลทุกชนิด

พระวิโรจน์เล่าต่อไปว่าในพิธีการโค่น เมื่อหมอบจูดรูปเทียนบูชาและเซ่นสรวงเสร็จแล้วก็ใช้ขวานปิกลงที่โคนต้นไม้ดังกล่าว พร้อมอธิษฐานว่า “ถ้าแม่ทวดไม่อนุญาต ขอให้ปิกขวานที่ปิกไว้ให้ล้มลงเป็นการแสดงว่าแม่ทวดไม่อนุญาตให้ตัดโค่น” และเมื่ออธิษฐานจบลงปรากฏว่า ขวานยังคงตั้งเหมือนเดิม นั่นแสดงว่าแม่ทวดอนุญาตให้ตัดโค่นได้ ถึงกระนั้นก็ตามการตัดโค่นหาได้กระทำกันทันทีทันใดไม่ หมอบจะรอถึงวันรุ่งขึ้นโดยพูดกับแม่ทวดในทำนองว่า หากแม่ทวดไม่ต้องการให้ตัดโค่น ขอให้ปรากฏตัวให้เห็นและบอกห้ามในนิมิตฝันคืนนี้ และหากเป็นเช่นนั้นการตัดโค่นก็จะไม่เกิดขึ้น แต่ถ้าไม่ การตัดโค่นก็จะตามมา

เมื่อผ่านขั้นตอนการประกอบพิธีกรรมแล้ว ผลคือไม่ปรากฏเหตุการณ์อันใดที่เป็นนิมิตหมายว่า ไม่สามารถตัดโค่นได้ การตัดโค่นจึงมีตามมาในวันรุ่งขึ้น สถานที่ดังกล่าวจึงปรากฏเป็นกุฎิสงฆ์ตั้งอยู่มุมวัดทางด้านทิศตะวันตกเฉียงเหนือดังปัจจุบัน

หลังจากที่ทำพิธีอันเชิญแม่ทวดม่วงทองไปสิงสถิตอยู่ ณ ดันประคู้ อันเป็นบริเวณตลาดนัดวันเสาร์ในปัจจุบัน การทำพิธีของชาวบ้านจึงต้องย้ายไป ณ บริเวณดังกล่าวด้วย

ต่อมาในปี พ.ศ.2511 ในการประกอบพิธีการไหว้ต้นไม้ใหญ่ของนายเสริม อ่ำภา แม่ทวดม่วงทองได้เข้าทรงนางเหยียง (นายใจ อ่ำภา, 11 มกราคม 2544) ซึ่งเป็นผู้ช่วยจัดขันหมากของนางเปี่ยมผู้เป็นเจ้าพิธี (นางเปี่ยม อินทร, 7 มิถุนายน 2543) เกิดการทรงของแม่ทวดม่วงทองซึ่งไม่เคยปรากฏขึ้นมาก่อน (นางเปี่ยม, อ้างแล้ว) การเข้าทรงครั้งนี้ต้องการบอกว่า สถานที่ที่ตนอยู่นั้นตั้งอยู่ในบริเวณตลาดนัด ทั้ง โคนต้นไม้ที่ตนอยู่ยังถูกใช้เป็นที่ทิ้งสิ่งปฏิกูลต่างๆ โดยเฉพาะน้ำล้างปลาที่คนแขก(คนมุสลิม)³ ที่ขายปลามักนำมาเททิ้งตรงนี้ ทำให้สกปรก จนตนไม่สามารถอยู่ได้อีกต่อไป และได้บอกกล่าวในทำนองว่า ใครก็ตามที่มาทำพิธีเช่นไหว้ต้นไม้ที่ดันประคู้แห่งนี้ตนจะไม่รับเครื่องเซ่น และหากใครต้องการเช่นตนให้ไปทำพิธีที่ต้นตะแบกท้ายตลาดซึ่งอยู่ถัดจากดันประคู้ไปทางทิศตะวันตกประมาณ 30 เมตร อันเป็นที่อยู่ใหม่ของตน ดังที่ปรากฏในปัจจุบัน

สำหรับรูปปั้นแม่ทวดม่วงทองซึ่งผู้ปั้นคือ นายเพียร บัลลังโก ได้ปั้นไว้เมื่อครั้งเป็นพระในวัดมะม่วงหุ้ม และผู้ปั้นกล่าวว่า “ตอนที่ปั้นรูปนี้ ดันมะม่วงยังอยู่ ที่ปั้นก็เพราะถูกลูกหลานของแม่ทวดม่วงทองให้ปั้นรูปพ่อแม่ตายายของตนให้” (นายเพียร, อ้างแล้ว) และได้ตั้งไว้ได้กุฎิวัดมะม่วงหุ้ม ภายหลังมีการนำมาตั้งไว้ใต้ต้นตะแบก และได้สร้างหลังคากันแดดกันฝนให้แก่รูปปั้นดังกล่าวด้วย ผู้ปั้นกล่าวอีกว่า “ตัวผมไม่ค่อยเชื่อในเรื่องนี้ เป็นเรื่องของลูกหลานของแม่ทวด ซึ่งคนใดจะไหว้ หรือไม่ไหว้ก็แล้วแต่เขา” (นายเพียร, อ้างแล้ว) ปัจจุบันรูปปั้นแม่ทวดม่วงทองได้มีชาวบ้าน

³ อาชีพทำประมงและการนำปลามาขายที่ตลาด ถือเป็นอาชีพหลักของกลุ่มผู้นับถือศาสนาอิสลามในพื้นที่แห่งนี้

ที่นับถือนำผ้าสีต่างๆ มาห่มให้ และนำทองคำเปลวมาติดไว้จนเหลืองอร่ามดังที่ปรากฏ (ดูภาพประกอบในภาคผนวก)

ต่อมานายสมบุรณ์ แซ่ลิ้ม ผู้มีความเชื่อในความศักดิ์สิทธิ์ของแม่ทวด ได้สร้างศาลา ถวายครอบหลังเดิมมีขนาดพอเหมาะกับการประกอบพิธีกรรม มูลเหตุที่สร้างเพราะประสบผลสำเร็จ จากการขนานเรื่องการเลี้ยงกุ้ง ซึ่งการเลี้ยงกุ้งในช่วงเวลานั้นมีภาวะเสี่ยงที่จะขาดทุนสูง แต่เจ้าของบ่อรายนี้กลับได้กำไร จึงได้สร้างศาลาเป็นอาคารถาวรให้ (พระวิโรจน์, อ่างแล้ว) และได้เป็นสถานที่ประกอบพิธีกรรมของชาวบ้านถึงปัจจุบัน

ถาวรวัตถุอีกอย่างหนึ่งที่ถูกจัดสร้าง คือ เตาสำหรับหุงต้ม เพื่อให้เกิดความสะดวกในการใช้หุงต้มอาหารที่ขาดไม่ได้ในพิธีกรรมนี้ คือ แกงจืดวันเส้น หรือที่ชาวบ้านเรียกว่า “แกงร้อน” โดยนายพร้ง ยุทธวงศ์ บ้านมะม่วงหมู่ ร่วมกับทางวัดจัดสร้างและเสียดำใช้จ่าย (พระวิโรจน์, อ่างแล้ว) เตาหุงต้มดังกล่าวถูกใช้งานถึงปัจจุบัน แต่ในกรณีที่มีชาวบ้านมาทำพิธีพร้อมกันหลายๆ ราย (บางวันมีถึง 6-7 ราย) โดยเฉพาะช่วงเทศกาลก่อนเข้าพรรษาที่นิยมบวชพระกันมาก และพิธีกรรมจะกระทำได้เฉพาะช่วงเวลาเช้าถึงเที่ยงเท่านั้น เจ้าภาพที่มาทีหลังจึงมักเตรียมเตาแก๊สหุงต้มมาด้วย เพื่อแก้ปัญหาเตาหุงต้มถาวรซึ่งมีลูกเดียวไม่สามารถใช้งานได้ทัน

สำหรับความเป็นมาของประเพณีการแต่งงานกับนางไม้ หรือที่ชาวบ้านเรียกว่า “ไหว้ ดันไม้ใหญ่” ผู้สูงอายุเล่าว่า “เมื่อจำความได้ก็มีประเพณีนี้อยู่แล้ว และตอนที่เรายังเด็กยังเคยถือขันหมากในพิธีนี้ ซึ่งสมัยก่อนจัดกันอย่างใหญ่โตมาก” และได้กล่าวเพิ่มเติมว่า “การจัดขันหมากเพื่อไปทำพิธีแต่งงานกับนางไม้เป็นเรื่องสำคัญมาก เพราะขันหมากสมัยก่อนจัดกันถึง 101 ขัน ถึงขนาดต้องปิดโรงเรียนเพื่อให้เด็กผู้หญิงที่เป็นสาวรุ่นมาถือขันหมากกัน แต่ต่อมาก็ลดลงเหลือ 51 ขัน และในปัจจุบันนิยมทำ 21 ขันถือว่าสมเกียรติ แต่จะมี 19 ขัน 17 ขัน หรือ 15 ขัน ก็ได้ขึ้นอยู่กับสถานภาพทางเศรษฐกิจของเจ้าภาพ” (นางล้อม เศรษฐีโพธิ์, และ นางเปี่ยม, อ่างแล้ว) แม้การจัดขันหมากในอดีตจะมีจำนวนขันมากกว่าปัจจุบัน แต่เครื่องประกอบขันหมากก็มีเครื่องบูชาและเครื่องเซ่นครบจำนวนเหมือนดังอดีต เพียงแต่จะลดจำนวนของ ขนม หรือผลไม้ต่างๆ ลงเท่านั้น

การแต่งงานกับนางไม้ เป็นการถ่ายทอดสืบต่อกันมาเป็นสายตระกูลตั้งแต่บรรพบุรุษ โดยคนรุ่นก่อนเล่าให้ฟัง ดังเช่น นายชม มณีคุณ ได้เคยถามผู้เป็นเจ้าพิธีในอดีต คือ นางควน (ไม่ทราบนามสกุลเสียชีวิตแล้ว) ว่า “ทำไมต้องไหว้” ได้รับคำตอบว่า “ที่ไหว้ก็เพราะไหว้กันตามตระกูลเจ้าเมือง” (นายชม มณีคุณ, อ่างแล้ว) นอกจากประเด็นที่กล่าวมาแล้วกระแสที่บอกว่า การไหว้หรือแต่งงานกับนางไม้ที่ดันไม้ใหญ่เป็นการกระทำพิธีที่แสดงให้เห็นว่า “ดันไม้ใหญ่เป็นที่สิงสถิตของ

พ่อแม่ตายของโหม(สายเครือญาติ)ที่นับถือ” (ครูทัศน อินทสุวรรณ, อ้างแล้ว) จึงมีการนับถือสืบต่อกันมา แต่นานแค่ไหนไม่มีใครสามารถระบุได้ เป็นการแสดงถึงความเคารพและแสดงความกตัญญูต่อบรรพบุรุษอย่างมั่นคงในปัจจุบัน ดังที่นางจิต มุสิกะมาเส ได้กล่าวไว้ว่า “การไหว้ต้นไม้ใหญ่มีมาตั้งแต่สมัยบรรพบุรุษ และคงมีกันต่อไป คงไหว้กันจนหมดศาสนาโน้นแหละ” (นางจิต มุสิกะมาเส, 24 มิถุนายน 2543)

2. ความเชื่อเกี่ยวกับนางไม้หรือแม่ทวดม่วงทอง

ความเชื่อถือเป็นสิ่งสำคัญที่สุดที่จะส่งผลกระทบต่อพฤติกรรมของคน อันเป็นภาคแสดงของความเชื่อที่ซ่อนเร้นอยู่ใน เราไม่สามารถที่จะรู้ชัดถึงความเชื่อของคนในสังคมได้ว่าเขามีความเชื่ออย่างไร トラบเท่าที่เขาไม่แสดงพฤติกรรมทางด้านความเชื่อออกมา ความเชื่อเป็นสิ่งที่สืบทอดส่งสมมาอย่างยาวนานในแต่ละสังคม ความเชื่อไม่จำเป็นต้องมีหลักฐานพิสูจน์เสมอไป เป็นสิ่งที่คนในสังคมค่อยๆ เรียนรู้และทำความเข้าใจโลก โดยเฉพาะความเชื่อในสิ่งลึกลับ ซึ่งเชื่อว่ามีอำนาจลึกลับที่จะส่งผลให้ได้รับทั้งผลดีและผลร้าย เมื่อเกิดความกลัวขึ้นก็เกิดพฤติกรรมอย่างใดอย่างหนึ่งขึ้นด้วย จุดเริ่มแรกอาจเกิดจากปัจเจกบุคคลแล้วขยายไปในกลุ่มคนเล็กๆ ต่อมาก็เป็นพฤติกรรมของสังคมในที่สุด อย่างเช่นพิธีกรรมต่างๆ อันเกี่ยวเนื่องกับความเชื่อ โดยเชื่อว่าหากกระทำอย่างใดอย่างหนึ่งให้สิ่งลึกลับหรืออำนาจลึกลับนั้นมีความพอใจ สิ่งนั้นก็จะเป็นบันดาลให้ตนได้รับความสุข

ความเชื่อในนางไม้หรือที่ชาวบ้านเรียกกันว่า “ทวดแม่ม่วงทอง” เป็นความเชื่ออย่างหนึ่งที่ก่อให้เกิดพฤติกรรมทางสังคม ที่เรียกว่า ประเพณีแต่งงานกับนางไม้ หรือ ไหว้ต้นไม้ใหญ่ ดังนี้

ความเชื่อดังกล่าวนอกจากเชื่ออย่างแน่วแน่ว่า มีนางไม้อยู่จริง ยังเชื่ออีกว่า นางไม้สามารถที่จะบันดาลให้เกิดคุณเกิดโทษแก่กลุ่มคนที่มีความเกี่ยวข้องด้วย ในกระบวนการต่อยอดความเชื่อที่ว่า นางไม้หรือแม่ทวดมีอยู่จริง และสามารถให้คุณให้โทษแก่กลุ่มที่เข้าไปเกี่ยวข้องผ่านทางพิธีกรรมที่ศักดิ์สิทธิ์ และเรื่องเล่า (Myth) สืบต่อกันมาจากอดีตที่ยาวนาน พร้อมกับประสบการณ์ของผู้คนที่ผ่านกระบวนการของพิธีกรรม จึงทำให้ความเชื่อที่เกิดจากการเล่าที่มีมาแต่อดีตดูน่าเชื่อถือและทวีความศักดิ์สิทธิ์มากขึ้น

นอกจากความเชื่อข้างต้นแล้ว สิ่งที่เป็นมาตรการในการรักษาความเชื่อให้มีอยู่อย่างต่อเนื่องนั้นคือการคงอยู่ของความกลัว ซึ่งดูเหมือนเป็นส่วนสำคัญในการรักษาความเชื่อไว้อย่างเหนียว

แน่น ไม่ว่าจะปรากฏการณ์ที่เกิดขึ้นนั้นจะเกิดขึ้นกับใครคนใดคนหนึ่งก็ดูเหมือนจะเกิดขึ้นแก่คนทั้งกลุ่มที่เกี่ยวข้อง เนื่องจากคนทั้งกลุ่มมีพื้นฐานความเชื่อที่เหมือนกัน

ตัวอย่างจากประสบการณ์ของคนส่วนหนึ่งที่ผู้เก็บข้อมูลได้ประสบมา ซึ่งพอที่จะแบ่งเป็นสองส่วนคือ ส่วนแรก ความเชื่อเรื่องความมียู่ของนางไม้ที่ชาวบ้านเรียกว่าแม่ทวดม่วงทอง ส่วนที่สองเป็นเรื่องของการบันดาลให้เกิดผลดีผลร้ายแก่ผู้ที่เชื่อถือ และผู้ที่ไม่มีความเชื่อ สำหรับพวกที่ไม่มีความเชื่อถือ นอกจากการได้รับผลร้ายจากการกระทำของแม่ทวดแล้ว ยังจะได้รับการดูแลจากสายตาของบรรดาเครือญาติของตนอีกด้วย ซึ่งมีสถานภาพลูกหลานของแม่ทวด

ในส่วนแรกที่จะพูดถึงคือเชื่อความมียู่ของแม่ทวด ซึ่งเป็นเรื่องเล่าที่ได้ยินกันโดยทั่วไปว่า แม่ทวดปรากฏให้เห็นในรูปลักษณะที่ชัดเจน คือเป็นหญิงสาว ที่แต่งกายพราวไปด้วยทอง มีกำไลมือ กำไลเท้า ทำมาจากทอง ทรงผมเป็นลักษณะที่เกล้าไว้บนศีรษะ และที่ครอบผมดังกล่าวก็ทำจากทอง (นางจบ สนิทมัจโร และนางจิต มุสิกมาเส, 24 มิถุนายน 2543) ปรากฏกายให้คนทั่วไปเห็นในสมัยก่อน เป็นสิ่งทราบโดยทั่วไปของกลุ่มคนที่นับถือทวดแม่ม่วงทอง นอกจากนี้ทวดแม่ยังปรากฏให้เห็นในรูปของงูซึ่ง นางพุ่ม นมะเส กล่าวไว้ว่า “แม่ทวดมักปรากฏให้เห็นในรูปของงูเป็นประจำ” (นางพุ่ม นมะเส, 24 มิถุนายน 2543) สอดคล้องกับ พระวิโรจน์ ธรรมปาโล ได้กล่าวไว้ว่า “วันหนึ่งมีคนมาประกอบพิธีไหว้ต้นไม้ใหญ่ ได้พบงูทองเลื้อยขึ้นต้นตะแบกที่เชื่อกันว่าเป็นที่สถิตของแม่ทวดม่วงทอง ชาวบ้านพากันมาตามให้ไปดู แต่ก็ไปดูไม่ทันงูดังกล่าวซึ่งได้เลื้อยหายไปบนต้นไม้” (พระวิโรจน์, อ้างแล้ว) นี่ก็เป็นการแสดงให้เห็นถึงความเชื่อของชาวบ้านว่าแม่ทวดม่วงทองมียู่และสถิตที่ต้นตะแบกดังกล่าว เรื่องที่กล่าวมาเป็นเพียงตัวอย่างที่นำมาเสนอให้เห็นถึงสิ่งที่ตอกย้ำความเชื่อที่มีอยู่ให้มีความมั่นคงมากขึ้น และขยายความมียู่ของแม่ทวดม่วงทองอย่างเป็นทางการ

ในส่วนที่สอง ซึ่งเป็นส่วนที่มีอิทธิพลต่อความเชื่อของชาวบ้านมาก นั่นคือ อำนาจที่อยู่เหนือธรรมชาติของแม่ทวดม่วงทอง ที่จะบันดาลให้เกิดผลดี-ผลร้ายต่อผู้ที่นับถือและไม่นับถือ ในส่วนนี้จะมีเรื่องเล่าถึงปาฏิหาริย์ของแม่ทวดม่วงทองอยู่มากมาย ซึ่งขอยกตัวอย่างในการสร้างความเชื่อของชาวบ้าน ให้มีความมั่นคงหนักแน่นอันเกิดจากความกลัว เช่น เรื่องผลร้ายที่เกิดแก่ผู้ไม่เชื่อถือ ที่แม่ตนเองจะมีเชื้อสายหรือเป็นโหมจะต้องไหว้ต้นไม้ใหญ่ แต่กลับไม่ปฏิบัติสืบต่อประเพณีแต่งงานกับนางไม้ กรณีตัวอย่างที่มักจะได้ฟังหากมีการเล่าถึงปาฏิหาริย์ของแม่ทวด คือกรณีของ นางปานและนายวัน นพรัตน์ ในที่นี้ทั้งสองท่านผู้ผ่านประสบการณ์ได้กล่าวกับนักศึกษาเพื่อยืนยันเรื่องดังกล่าวว่า “เมื่อลูกชายอายุครบบวช จึงได้จัดงานบวช แต่พอถึงกำหนดวันเข้าโบสถ์เพื่อจะบวช ลูก

ชายกลับต้องมีอันเป็นไป คือเจ้านาคผู้เป็นลูกชาย ไม่สามารถเดินเหินได้อย่างปกติ เป็นอาการที่แปลกเพราะไม่เคยเกิดอาการดังกล่าวมาก่อนแต่เมื่อถึงเวลาที่จะไปบวชที่วัดกลับมีอาการไม่สามารถเดินได้ จึงคิดว่าต้องมีสิ่งใดสิ่งหนึ่งทำให้เป็นไปเพราะนี่ไม่ใช่เป็นอาการเจ็บไข้ธรรมดา จึงนำตัวเจ้านาคไปหาพระสงฆ์ที่สามารถดูการถูกของหรือถูกเสน่ห์ยาแฝดต่างๆ ได้ ท่านกล่าวเป็นเพราะทวดที่ดันไม้ใหญ่ทำให้เป็น ดังที่เห็นเพราะว่าสายตระกูลของเจ้านาคเป็นเชื้อสายของผู้ที่ต้องไหว้ดันไม้ใหญ่ แต่เจ้านาคไม่ไหว ซึ่งฝ่ายแม่ของเจ้านาคได้กล่าวว่า “ตนเองต้องการที่จะไหว้แต่ฝ่ายผู้เป็นพ่อไม่มีความเชื่อ เลยไม่ทำตามประเพณีที่พ่อแม่ตายกระทำกันมา จึงส่งผลให้แม่ทวดทำให้มีอันเป็นไป” (นางปาน, อ้างแล้ว) “สุดท้ายผู้เป็นแม่และญาติจึงพาตัวเจ้านาคไปทำพิธีขอขมาต่อแม่ทวดที่ศาลดันไม้ใหญ่ซึ่งเป็นสถานที่ที่ชาวบ้านเชื่อว่าแม่ทวดสิงสถิตอยู่ โดยมีนางเที่ยง พุ่มเจริญ เป็นคนทรง” (นางปานและนายวัน นพรัตน์, 8 กรกฎาคม 2543)

ในการทำพิธี เมื่อแม่ทวดเข้าทรงก็บอกว่าผู้เป็นพ่อว่าไม่นับถือคนทั้งๆ ที่รู้ว่าตามเชื้อสายต้องไหว้ดันไม้ใหญ่ก่อนบวช แต่ก็ไม่นำลูกชายมาไหว้ และได้กล่าวต่อไปว่าหากคนไม่เห็นแก่เจ้านาคซึ่งปลงผมแล้วตนจะฆ่าเสียก็ได้ แต่ไม่ฆ่าเพราะต้องการสั่งสอน เมื่อได้ฟังคำกล่าวเช่นนั้น ผู้เป็นแม่เจ้านาคจึงอ่อนวอนแม่ทวดผ่านทางคนทรงให้ยกโทษให้ และได้กล่าวต่อแม่ทวดผ่านคนทรงว่าตนมีลูกชายคนอื่นอีก เมื่อลูกชายคนต่อไปครบบวชจะนำมาทำพิธีแต่งงานแทนให้ แม่ทวดจึงอนุญาต การทรงจึงยุติลง พร้อมทั้งอาการเดินไม่ได้ของเจ้านาคก็หายไปด้วย และสามารถเดินทางกลับกันมาโดยการแห่แหนของเพื่อนฝูง จนสามารถบวชพระได้ในวันนั้นเอง (นางปาน, อ้างแล้ว) และได้กล่าวต่อไปว่าหลังจากเหตุการณ์ดังกล่าวฝ่ายผู้เป็นพ่อจึงมีความเชื่อถือและได้ปฏิบัติตามประเพณีเป็นอย่างดีโดยกล่าวยืนยันว่า “แต่ก่อนคิดจะไม่ไหว้ ถึงแม้รู้ว่าในสายตระกูลของตนต้องทำตามประเพณี เพราะคิดว่าคงไม่มีปัญหาอะไรเกิดขึ้น แต่เมื่อเหตุการณ์ในวันนั้นคิดว่าต่อไปรุ่นหลานจะให้ไหว้ทุกแม่ และหลานคนหนึ่งได้ไหว้ไปแล้วด้วย” (นายวัน, อ้างแล้ว)

เรื่องเล่าอีกเรื่องหนึ่งซึ่งมีลักษณะเดียวกันถึงความมีอำนาจลึกลับของแม่ทวดม่วงทอง โดยพระวิโรจน์เล่าไว้ว่า “ครั้งหนึ่ง มีคนติดตามผู้มาทำพิธีแต่ไม่มีความเชื่อในแม่ทวดม่วงทองจึงกล่าวในลักษณะดูหมิ่นว่า ถ้าแม่ทวดศักดิ์สิทธิ์จริงขอให้ตนมีอันเป็นไป แต่ด้วยความเมตตาของแม่ทวดไม่ต้องการให้คนดังกล่าวถึงแก่ชีวิต จึงเพียงคำแดงฤทธิ์ให้ปรากฏโดยทำให้เสื้อของคนผู้นั้นอยู่ดีๆ ก็มีไฟลุกติดขึ้นจะพัดจะเป่าอย่างไร ไฟก็ไม่ดับ ล้มกลิ้งลงเพื่อให้ไฟดับก็ไม่ดับ จึงได้สำนึกถึงคำที่ตนคิดกล่าวล่วงเกินต่อแม่ทวด จึงได้กล่าวขอขมาโทษ ไฟที่ติดอยู่จึงดับลง” (พระวิโรจน์, อ้างแล้ว) การรับรู้เรื่องเล่าในทำนองนี้มีอยู่มากมายแล้วแต่ประสบการณ์ของผู้ที่ผ่านเรื่องดังกล่าวมา

⁴ เป็นความเชื่อของชาวบ้านถึงสมมติฐานของโรคที่ไม่รู้สาเหตุว่าน่าจะถูกสิ่งที่อยู่เหนือธรรมชาติกระทำให้เป็นไป หรือเกิดจากการไปล่วงละเมิดอำนาจสิ่งศักดิ์สิทธิ์บางอย่าง จึงมีอาการผิดปกติไป

เรื่องเล่าในลักษณะดังกล่าวมีอยู่โดยทั่วไปและเล่าต่อๆ กันมาในกลุ่มผู้นับถือแม่ทวด ม่วงทองถึงความศักดิ์สิทธิ์และพลังอำนาจของแม่ทวดที่จะให้โทษแก่ผู้ที่ไม่มีความเชื่อถือ และให้คุณแก่ผู้ที่มีความเชื่อถือ เรื่องเล่าดังกล่าวจึงตกย้ำให้การสืบทอดตามประเพณีมีความต่อเนื่อง มาตามลำดับ และมีผลทำให้ประเพณีดังกล่าวมีความศักดิ์สิทธิ์มากขึ้นและไม่ใช่เป็นเรื่องที่ขาดเหตุผลที่จะกระทำตามประเพณี “ถ้าเราทำถูกต้องแม่ทวดจะให้ผลดีขึ้นเรื่อยๆ ถ้าไม่นับถือไม่ดีไม่เจริญ” (นางเพ็ญ ฉายมณี, 24 มิถุนายน 2543) เรื่องเล่าต่างๆ ผ่านประสบการณ์ตรงของผู้พบเห็นบ้าง ได้ยิน ได้ฟังมาบ้าง ผ่านการสื่อสารกับแม่ทวดโดยตรงบ้าง โดยมีคนทรงเป็นสื่อกลางนำเสนอแก่ชาวบ้านผู้นับถือ เรื่องเหล่านี้ล้วนนำมาซึ่งการเชื่อถืออย่างจริงจัง นอกจากนั้นการบนบานศาลกล่าว แล้วสำเร็จตามวัตถุประสงค์ยังทำให้มีการนับถือกันมากขึ้นตามลำดับดังในปัจจุบัน

นอกจากกลุ่มเชื่อสายที่ต้องทำตามประเพณีแล้ว ยังมีกลุ่มที่ไม่ใช่เชื่อสายมาประกอบพิธีแต่งงานกับนางไม้ด้วย เนื่องจากประสบกับความเดือดเนื้อร้อนใจ หรือมีภาวะเสี่ยงกับกิจการงานของตนเอง เมื่อขาดที่พึ่งทางใจคำอธิบายที่มีเหตุผลดังคำสอนในพุทธศาสนาก็ไม่เพียงพอที่จะทำให้นึกถึงความสบายใจขึ้น จากความเชื่อพื้นฐานที่ตนได้รับการถ่ายทอดสืบทอดกันมาอย่างยาวนานไม่ว่าจะเป็นความเชื่อในเรื่องความศักดิ์สิทธิ์ ปาฏิหาริย์ของสิ่งที่อยู่เหนือธรรมชาติ ประกอบกับคำสอนพุทธศาสนาที่เป็นแบบพื้นบ้าน ที่พระภิกษุสงฆ์ในพื้นที่ได้สั่งสอนสืบมาก็ทำให้เป็นคำสอนของพุทธศาสนาบริสุทธิ์ แต่ได้แฝงไว้ซึ่งความศักดิ์สิทธิ์ ดังเช่นการนับถืออดีตหลวงพ่อบุญรอดในแถบนี้ก็กล่าวได้ว่าเป็นการนับถือในเชิงการพึ่งพิงปาฏิหาริย์ ความศักดิ์สิทธิ์ที่จะคุ้มครองให้คนพ้นจากทุกข์ภัยเสียแทบทั้งสิ้น จะหายากเต็มทีที่ชาวบ้านจะเลื่อมใสศรัทธาในความเป็นผู้ปฏิบัติดีปฏิบัติชอบ มีธรรมคำสั่งสอนที่ดีสามารถนำมาประพฤติปฏิบัติจนเกิดผลดีในการดำรงชีวิต หรือจะเรียกว่าหาไม่ได้เลยก็ว่าได้ สิ่งเหล่านี้ล้วนเป็นตัวสนับสนุนให้ประเพณีการแต่งงานกับนางไม้หรือไหว้ต้นไม้อายุซึ่งมีความเป็นพื้นบ้านสอดคล้องกับวิถีชีวิต และพื้นฐานทางด้านจิตใจของคนมากกว่าได้รับการปฏิบัติอย่างต่อเนื่อง ข้อนี้จึงเห็นได้ถึงความเหมือนกันในความต่างระหว่าง ความเชื่อเรื่องแม่ทวดหรือนางไม้กับความเชื่อที่มีอยู่ในพุทธศาสนาของชาวบ้าน ที่แสดงถึงความเชื่อศรัทธาที่มีต่อหลวงพ่อก็คือสิ่งที่เป็นตัวแทนของศาสนาในพื้นที่แห่งนี้ได้เป็นอย่างดี

เมื่อชาวบ้านเกิดความเชื่อต่อนางไม้หรือทวดแม่ม่วงทองแล้ว สิ่งที่จะตามมาคือความนับถือกราบไหว้ โดยเฉพาะการบนบานศาลกล่าวให้ทวดแม่ม่วงทองช่วยเหลือเมื่อเกิดความทุกข์ขึ้นหรือเมื่อต้องเผชิญกับสิ่งไม่แน่นอนในกิจการงานของตนเอง ไม่ว่าจะเรื่องการเงินกึ่งๆ กลางๆ ซึ่งมิ

ความเสี่ยงสูงในการขาดทุนเพราะการขาดทุนเพียงครั้งเดียวของผู้เลี้ยงรายย่อย อาจะหมายถึงการสิ้นเนื้อประดาตัว มีหนี้สินเป็นของแถมอีกต่างหาก หรือในเรื่องของกิจการอื่นๆ ที่คนในชุมชนมักจะไปขอให้แม่ทวดช่วยเหลือ เช่น การต้องไปเกณฑ์ทหารของเด็กหนุ่มในหมู่บ้าน “เมื่อการเกณฑ์ทหารที่ผ่านมามีคนมาขอกับแม่ทวดสี่ราย สามรายขอไม่ให้ถูกเกณฑ์ทหารอีกรายขอให้ถูกเกณฑ์ทหาร ทั้ง 4 รายได้ตามประสงค์คือถูกเกณฑ์ทหารหนึ่งราย และอีกสามรายรอดพ้นจากการเกณฑ์ทหาร” (พระวิโรจน์, อ้างแล้ว) หรือในทำนองเดียวกับกรณีที่ชาวบ้านคนหนึ่งเกิดความทุกข์เนื่องจากถูกไปทำงานที่กรุงเทพฯ ไม่มาเยี่ยมเป็นเวลาหลายปี สุดท้ายตนเองจึงไปขอให้แม่ทวดช่วยคลจัดจิตใจให้ถูกคนดังกล่าวกลับมาเยี่ยมเยียน สุดท้ายสมประสงค์ดังที่ขอกับแม่ทวด จึงได้นำไก่อาหารคาวหวานมาแก้บน (นางห้องจัน อ่ำภา, 7 มิถุนายน 2543) สิ่งเหล่านี้เป็นสิ่งที่ชาวบ้านปฏิบัติต่อแม่ทวดมั่งทอง ข้อนี้ขึ้นอยู่กับความเดือดร้อน หรือความไม่แน่นอนของปัญหาที่ตนประสบ แล้วขอให้แม่ทวดช่วยเหลือ เมื่อประสบผลสำเร็จก็จะปฏิบัติตามที่ตนบนบานสัญญาเอาไว้ เมื่อการกระทำในลักษณะดังกล่าวมีมาก สิ่งเหล่านี้ค่อยๆ ตกย้ำให้เห็นถึงพลังที่อยู่เหนือธรรมชาติของแม่ทวดที่จะช่วยเหลือให้ผู้ที่เข้าไปหาได้ปลดเปลื้องทุกข์ นำมาซึ่งความเชื่อถือนับถือมากยิ่งขึ้นตามลำดับ

และสิ่งที่ยังคงย้ำความศักดิ์สิทธิ์ของแม่ทวดจนเป็นที่กล่าวขานคือ หากเมื่อหนึ่งตะลุงหรือโนราอันเป็นศิลปะการแสดงของชาวปักษ์ใต้จะเดินทางไปเล่นไปรำที่ใด เมื่อผ่านสถานที่ที่แม่ทวดมั่งทองสิงสถิตอยู่จะต้องทำความเคารพ เพื่อให้การแสดงประสบผลสำเร็จไม่เกิดอุปสรรคใดๆ “หนัง(หนังตะลุง)โนราสมัยก่อนเมื่อเดินทางผ่านเพื่อไปทำการแสดงที่ใด ต้องทำพิธีเช่นไหว้ โดยการตีเครื่อง แสดงความเคารพต่อแม่ทวด” (นายชม มณีคุณ, อ้างแล้ว) เมื่อการแสดงหนังตะลุงหรือโนราในครั้งนั้นเป็นไปด้วยดี ก็เชื่อว่าสิ่งศักดิ์สิทธิ์ที่ตนได้แสดงความเคารพได้ช่วยปิดเป่าสิ่งไม่ดีออกไป แม้ปัจจุบันการปฏิบัติดังกล่าวอาจมิให้เห็นไม่บ่อยครั้งนัก แต่นี่ก็เป็นการแสดงให้เห็นถึงความเคารพต่อสิ่งศักดิ์สิทธิ์คือแม่ทวดมั่งทองได้เป็นอย่างดี

นอกจากนี้คนอีกกลุ่มหนึ่งที่มีความเคารพและหวังพึ่งพาพลังที่อยู่เหนือธรรมชาติของนางไม้หรือแม่ทวด คือกลุ่มเจ้าของวัชชน ดังที่ นายกลับ สนิมจโร กล่าวไว้ว่า “สมัยก่อนพวกเล่นการพนันที่เมื่อนำวัวไปชนก็จะมาขอพรจากทวด เมื่อชนะก็มีการแก้บนกันไป และนับถือสัพๆ กันมา” นี่ก็เป็นการแสดงให้เห็นถึงความเชื่อที่มีต่อแม่ทวดมั่งทอง ที่หวังจะให้แม่ทวดช่วยเหลือตนให้ประสบกับชัยชนะ การชนะหมายถึงความมีหน้ามีตา มีชื่อเสียงและเงินทองรวมถึงสิ่งอื่นๆ อีกมาก

⁵ ชาวบ้านมีความเชื่อว่าการแสดงหนังตะลุงหรือโนราจะมีผู้กลั่นแกล้งด้วยดาอาคาอม หรือมีสิ่งศักดิ์สิทธิ์มาทำให้การแสดงไม่สามารถดำเนินไปได้ด้วยดีหากไม่แสดงความเคารพ และความเชื่อในลักษณะนี้มักเป็นเรื่องเล่าถึงการกระทำต่อสถานที่ศักดิ์สิทธิ์ของกลุ่มคนผู้นับถือศาสนาอิสลาม เช่น ภูเขา(หลุมฝังศพ) คนสำคัญในชุมชนในพื้นที่แห่งนี้ และชุมชนรอบข้างอีกด้วย

มาย หากพ่ายแพ้สิ่งตรงกันข้ามก็จะตามมา ซึ่งการนำวัวไปชนโดยการเล่นการพนัน เป็นความเสี่ยงจนนำมาซึ่งการพึ่งพาสีงยึดเหนี่ยวเพื่อให้เกิดความมั่นใจ ครั้นจะหันไปทางพุทธศาสนาก็เป็นสิ่งที่ขัดกันระหว่างเรื่องดังกล่าวกับคำสอนทางศาสนา ไม่ว่าจะเรื่องทรมานสัตว์หรือเรื่องการเล่นพนันขั้นต่อ

สิ่งสำคัญอีกประการหนึ่ง ที่ชาวบ้านทั่วไปนิยมปฏิบัติหรืออาจจะเรียกว่า ประเพณีปฏิบัติก็ได้ คือ ผู้ที่จะมาบวชเป็นพระ ณ วัดมะม่วงหุ้มทุกคนก่อนที่จะเข้าโบสถ์เพื่อประกอบพิธีทางสงฆ์จะต้องมากราบไหว้แม่ทวดม่วงทองเสียก่อน โดยเฉพาะผู้ที่ไม่ใช่เชื้อสาย ส่วนผู้ที่อยู่ในเชื้อสาย จะมีพิธีกรรมที่ต้องทำโดยตรงคือประเพณีการแต่งงานกับนางไม้หรือแม่ทวดม่วงทองในวันก่อนที่ตนจะบวชแล้ว วัตถุประสงค์หลักของการมากราบไหว้คือการอุทิศส่วนบุญส่วนกุศลในการบวชและบอกกล่าวให้แม่ทวดทราบ “มาบอกกล่าวเพื่ออุทิศส่วนบุญส่วนกุศลให้แก่แม่ทวดม่วงทอง” เป็นคำพูดที่ผู้สูงอายุผู้นำเข้านาคมากราบไหว้ ได้กล่าวกับผู้ศึกษา

การนำเข้านาคมากราบแม่ทวด ข้อเท็จจริงนี้พอที่จะสนับสนุนแนวคิดที่ว่า แม่ทวดม่วงทอง เป็นพ่อแม่ตายายของตน อันเนื่องมาจากค่านิยมที่ว่า การบวชเป็นการสร้างกุศลสูงสุด ดังนั้นจึงได้มาบอกกล่าวอุทิศส่วนบุญส่วนกุศลที่ตนได้ทำแก่ญาติผู้ใหญ่ที่ล่วงลับไปแล้ว

ลักษณะความสัมพันธ์ระหว่างคนกับนางไม้ดังกล่าว เป็นการแสดงให้เห็นถึงการปฏิบัติตนของชาวบ้านต่อนางไม้โดยทั่วไป ซึ่งพอที่สรุปได้ว่า ชาวบ้านมีความเชื่อถือศรัทธาต่อนางไม้เป็นประการแรก และนำมาซึ่งการนำนางไม้มาเป็นสิ่งยึดเหนี่ยวเป็นที่พึ่งนอกเหนือจากหน้าที่บทบาทหลักของพุทธศาสนาหรืออาจจะทำหน้าที่ไปพร้อมกัน อย่างเช่นการไปบวชบิณฑบาตกล่าวต่ออดีตเจ้าอาวาสซึ่งมีรูปเหมือนอยู่ในวัดหรือพระพุทธรูปในวัดที่เชื่อกันว่าศักดิ์สิทธิ์ ในขณะเดียวกันก็ไปบวชบิณฑบาตกับแม่ทวดด้วยเพื่อให้มั่นใจยิ่งขึ้น ซึ่งหาเป็นเรื่องขัดแย้งกันไม่ในวิถีชีวิตชาวบ้านโดยทั่วไป และส่วนสุดท้ายดูเหมือนสอดคล้องกับคำสอนของพุทธศาสนา คือการอุทิศส่วนบุญกุศลให้กับผู้ที่ล่วงลับไปแล้ว ในกรณีที่ตัวเองได้ไปบวชเป็นพระในพุทธศาสนาซึ่งถือว่าเป็นบุญเป็นกุศลมาก นี่ก็เป็นความเชื่อในด้านหลักปฏิบัติทั่วไปของชาวบ้านที่มีความเชื่อในนางไม้หรือแม่ทวดม่วงทอง

ขั้นตอนในการอุทิศส่วนบุญส่วนกุศลให้แก่ แม่ทวดม่วงทอง คือ ญาติผู้ใหญ่จะนำเข้านาคไปยังศาลา (หลา) ทวดแม่ม่วงทอง เมื่อไปถึงก็จะนั่งคุกเข่า จุดธูปเทียนบูชา และกราบลง 3 ครั้ง เข้านาคกล่าวคำ ไหว้พระ โดยว่า นโม...ฯ (สามจบ) จากนั้นก็ให้ว่ากล่าวตามตน ด้วยบทไหว้พระ ว่า พุทธัสสะ บูชา มหาเศววันโต , รัชมัสสะ บูชา มหาปัญญาโณ , สังฆัสสะ บูชา มหาโกควโห คิโลกนาโถ ปฏิปัตติปูชายะ กราบ 3 ครั้ง ถ้าดับถัดมาญาติผู้ใหญ่จะให้กล่าวคำอุทิศส่วนบุญส่วนกุศลแก่แม่ทวดม่วงทองตามตนว่า “ขอให้แม่ทวดม่วงทองมารับส่วนบุญส่วนกุศลในการบวชในครั้งนี้ด้วยเทอญ” (สังเกตุการณ์การนำเข้านาคมาไหว้แม่ทวด, 6 มิถุนายน 2543) เมื่อเสร็จจากกิจกรรมดังกล่าว

ผู้มาอุทิศส่วนบุญส่วนกุศลให้กับแม่ทวดก็กลับไปยังกลุ่มญาติซึ่งรออยู่ในวัด เพื่อจะเดินเวียนรอบอุโบสถต่อไป

3. พิธีกรรมเกี่ยวกับการบวงสรวงนางไม้

การจะศึกษาประเพณีการแต่งงานกับนางไม้ให้มีความเข้าใจอย่างลึกซึ้ง จำเป็นต้องศึกษาองค์ประกอบของประเพณีที่สำคัญสองประการคือ ความเชื่อ และพิธีกรรม ในส่วนของความเชื่อได้กล่าวไว้แล้วข้างต้น สิ่งสำคัญประการต่อมาคือ พิธีกรรม เพราะพิธีกรรมเป็นภาพสะท้อนความเชื่ออย่างเป็นรูปธรรม ซึ่งคือพิธีกรรมของประเพณีการแต่งงานกับนางไม้ นั่นเอง

พิธีกรรมในการบวงสรวงนางไม้มีอยู่ด้วยกัน สองพิธีกรรม ที่ชาวบ้านใช้ในการติดต่อบวงสรวงกับนางไม้ คือ พิธีแก้บน และพิธีแต่งงานกับนางไม้

3.1 พิธีแก้บน

พิธีกรรมการแก้บน เป็นกิจกรรมที่สืบผลมาจากความเชื่อในพลังเหนือธรรมชาติของสิ่งที่ตนไปบนบานศาลกล่าวให้ช่วยเหลือ เนื่องจากเกิดความทุกข์ขึ้นแก่ตนหรือแก่ผู้ที่เกี่ยวข้องกับตน ความไม่แน่นอนในการประกอบอาชีพ ความเสี่ยงในกิจกรรมต่างๆ ที่ตัวเองเข้าไปเกี่ยวข้อง จนต้องหาสิ่งยึดเหนี่ยวเพื่อให้เกิดความเชื่อมั่นในเรื่องนั้นๆ อันจะแก้ปัญหาทางด้านจิตใจของตน ว่าสิ่งที่ตนเองกำลังดำเนินการอยู่นั้นจะประสบผลสำเร็จหรือล้มเหลว การบนบานเป็นพันธสัญญาระหว่างผู้ไปบนบานศาลกล่าวกับสิ่งที่ตนมีความเชื่อถือศรัทธา ซึ่งเชื่อว่าสิ่งดังกล่าวนี้มีอำนาจเหนือธรรมชาติจะช่วยเหลือตนได้ ซึ่งเป็นพันธสัญญาที่ไม่มีหลักฐาน แต่มีข้อผูกพันทางใจที่ต้องกระทำหากสิ่งที่บนบานไว้สำเร็จ

พิธีกรรมการแก้บนทั่วไปที่ไม่ใช่บนบานไว้ว่า หากสำเร็จจะแต่งงานกับนางไม้สามารถทำได้ตลอดปี หากผ่านหลา (ศาลา) แม่ทวดมักเห็นเครื่องเช่น เช่น ผลไม้ อาหารคาวหวาน หัวหมู ไก่ ที่นิยมมากคือ หัวหมู หรือ ไก่ทั้งตัว ผ้าหลากสี หรืออื่นๆ แล้วแต่คำบนบานสานกล่าวของชาวบ้านต่อแม่ทวดต้น ไม้ใหญ่หรือนาง ไม้ เป็นการกระทำระหว่างคนกับสิ่งที่ชาวบ้านเชื่อว่ามีอำนาจที่อยู่เหนือธรรมชาติ

การบนบานศาลกล่าวเกิดขึ้นทั้งแก่กลุ่มคนที่เป็นลูกหลาน และกลุ่มคนที่ขาดที่พึ่งทั้งหลายเมื่อยามประสบเข้ากับปัญหาในชีวิต การบนบานว่าจะถวายอะไรหากคนสมประสงค์นั้นขึ้นอยู่กับผู้บนบานเป็นสำคัญ หรือจะให้นางไม้หรือแม่ทวดช่วยเหลือตนอย่างไร อย่างกรณีตัวอย่างการบนบานของลูกหลานแม่ทวดคนหนึ่งซึ่งลูกของตนทำงานอยู่กรุงเทพฯ และไม่ได้มาเยี่ยมเยียนตน

เป็นเวลานานตนเองต้องการจะให้แม่ทวดเชื่อเหลือ จึงได้บนบานต่อแม่ทวดว่า “ขอให้แม่ทวดจงคล
ใจให้ลูกที่ไปทำงานกรุงเทพฯ ได้กลับมาเยี่ยมเยียนคน ถ้าแม่ทวดช่วยเหลือ คนจะนำไกวักดำมา
ถวาย” (นางห้องจิ้น, อ้างแล้ว) สุดท้ายลูกหลานได้กลับมาเยี่ยมเยียน เป็นไปตามคำขอให้แม่ทวดช่วย
จึงนำมาซึ่งการแก้บนด้วยไกวักดำ (สังเฏตการแก้บน พฤษภาคม 2543) หรืออีกกรณีหนึ่งการแก้
บนของคนถิ่นอื่นซึ่งได้มาสมัครบวชในชุมชนแห่งนี้ ได้บนบานต่อแม่ทวดให้ช่วยเหลือ ให้คน
สามารถเข้าทำงานในบริษัทเรือขุดเจาะน้ำมัน ถ้าสามารถเข้าได้จะมาติดทองรูปปั้นของแม่ทวด สุดท้าย
ตัวเองสมประสงค์ จึงมีการนำทองคำปลวมาติดที่รูปปั้นของแม่ทวด (สังเฏตการแก้บน
ธันวาคม 2544)

การจะแก้บนตามที่ตนเองได้บนบานไว้ นั้นขึ้นอยู่กับเงื่อนไขสำคัญคือ คำขอที่ตนได้
ขอกับแม่ทวด สมประสงค์ของตนหรือไม่ หากสมประสงค์ก็จะเกิดการแก้บนขึ้น ซึ่งถือว่าเป็นเรื่อง
สำคัญที่ต้องทำให้ได้ หากไม่ทำตามที่ได้กล่าวไว้สิ่งศักดิ์สิทธิ์ที่ตนได้ไปบนบานไว้ อาจจะทำให้โทษใน
ภายหลัง แต่ถ้าไม่สมประสงค์ ก็ถือว่าเป็นเรื่องความผิดของตนหรือเงื่อนไขอื่นๆ ไป

วิธีการแก้บนมีสองลักษณะคือ กรณีที่ผู้แก้บนนำเครื่องเช่นมาแก้บนด้วยตัวเองไม่มี
หมอบำพิต การแก้บนจะไม่สลับซับซ้อนมากนักในส่วนของการพิธีกรรม เมื่อผู้จะแก้บนมาถึงก็จะนำ
เครื่องเช่นวางไว้ต่อหน้ารูปเหมือนของแม่ทวดมวงทอง จุดธูปเทียนซึ่งส่วนใหญ่จะใช้เทียนสองเล่ม
และธูปสามก้านเพื่อใช้เป็นเครื่องมือในการติดต่อกับแม่ทวด เมื่อจุดธูปเทียนเสร็จผู้มาแก้บนก็จะพูด
ขึ้นในทำนองที่ว่า “เนื่องจากสิ่งที่ตนได้บนบานไว้กับแม่ทวดได้ประสบผลสำเร็จแล้ว บัดนี้ลูก(ตน)
จึงได้นำเครื่องเช่นตามที่ได้บนบานไว้มาแก้บนแล้ว ขอให้แม่ทวดรับทราบและคำบนบานดังกล่าว
ขอให้เป็นอันตกไปหรือที่ชาวบ้านเรียกว่า หลุดหลุมยุบ” ก็เป็นอันเสร็จพิธีแก้บนในลักษณะนี้

อีกกรณีหนึ่ง คือ มีหมอบำพิตมาช่วยในการทำพิธีแก้บน ซึ่งมีรายละเอียดปลีกย่อยใน
พิธีกรรมมากกว่า โดยหมอบจะเป็นคนนำในการแก้บนโดยมีขั้นตอนดังนี้ เมื่อผู้มาแก้บนจุดธูปเทียน
เสร็จหมอบจะนำไหว้พระแบบย่อ โดยการกล่าว นโม...ฯ สามจบ ต่อด้วยบทไหว้พระแบบย่อ ๆ เริ่ม
จาก พุทธัสสะ นุชา มหาเศวันโต , รั่มมัสสะ ปุชา มหาปัญญาโย , สังฆัสสะ ปุชา มหาโกควโ , ติ
โลกนาโก ปฏิบัติปุชายะ หมอบจะให้ผู้มาแก้บนเป็นผู้กล่าวเพื่อให้สิ่งที่ตนบนบานไว้ได้ปลดเปลื้อง
ไป และหากผู้บนบานมีความไม่แน่ใจว่าสิ่งที่ตนบนบานไว้ได้แก้ไปเรียบร้อยแล้วหรือไม่ ก็จะให้
หมอบำพิตช่วยโดยตนเป็นผู้บอกรายละเอียดของการบนบานศาลกล่าวให้หมอบรู้ ต่อจากนั้นหมอบก็จะ
แบ่งเครื่องเช่นที่นำมาถวายแม่ทวดมวงทองเพื่อให้หลุดหลุมยุบ ต่อจากนั้นก็แบ่งส่วนหนึ่งให้กับ
บริวารของแม่ทวด และกล่าวเชิญบริวาร (ชาวบ้านจะเรียกว่า ผู้ถือกลองหรือก้อง ฆ้องนำของแม่

ทวด) ให้มารับเครื่องเซ่น (ของเหลือเดนเหลือชาน) สุดท้ายผู้มาแก้บนก็จะกล่าวขอพรจากแม่ทวดให้ตนเองมีความสุขโดยใช้คำแทนตัวเองว่า “ลูกหลาน” ก็เป็นอันเสร็จพิธี (สังเกตพิธีกรรมการแก้บน, 10 กรกฎาคม 2543) การแก้บนในส่วนนี้เป็นการแก้บนด้วยสิ่งของวัตถุที่ตนได้บนบานเอาไว้

การแต่งงานกับนางไม้ตามคำบนบานไว้ เกิดจากผู้มีความเชื่อมั่นศรัทธาต่อแม่ทวดได้บนบานศาลกล่าวกับท่านไว้ ถือว่าเป็นพิธีกรรมการบวงสรวงต่อทวดแม่ม่วงทองอีกรูปแบบหนึ่งที่สำคัญ รูปแบบและวิธีการจะเป็นไปในลักษณะเดียวกับการประกอบพิธีกรรมการแต่งงานกับนางไม้ที่สืบทอดกันมาตามเชื้อสาย แต่มีความต่างตรงที่ เมื่อประกอบพิธีกรรมเสร็จแล้วผู้ประกอบพิธีตามลักษณะนี้จะกล่าวต่อแม่ทวดว่า “ตนเองประกอบพิธีกรรมตามที่ได้บนบานเอาไว้ไม่ใช่สืบทอดพิธีกรรมนี้ตามเชื้อสาย” ซึ่งรายละเอียดของพิธีกรรมจะได้กล่าวต่อไป

3.2 พิธีแต่งงานกับนางไม้

ในเขตพื้นที่อำเภอสิงหนคร เมื่อถึงช่วงเทศกาลงานบวช ซึ่งนิยมบวชพระกันตั้งแต่เดือนพฤษภาคม หรือชาวบ้านเรียกกันว่าเดือน 6 จนไปถึงวันสุดท้ายของเดือน 8 คือ วันเข้าพรรษา เทศกาลงานบวชจึงจะหมดสิ้นลง โดยจะมีประปรายในช่วงเดือน 6-7 แต่จะมีหนาแน่นขึ้นตามลำดับในช่วงก่อนเข้าพรรษา 10-15 วัน ปัจจุบันมีแนวโน้มว่าการบวชในช่วงก่อนหน้าเข้าพรรษาจะมีมากขึ้นในช่วงเดือน 6-7 เนื่องจากในพื้นที่เริ่มมีการบวชในระยะเวลาที่สั้นลง จาก 3 เดือนมาเป็น 7 วัน 10 วันหรือ 15 วัน ประกอบกับเหตุผลที่ว่าหลายวัดในเขตพื้นที่ศึกษามักจะกำหนดให้ผู้บวชไม่เข้าพรรษามาวบวชในช่วงดังกล่าวด้วย

ประเพณีการบวชเมื่ออายุครบ 20 ปีบริบูรณ์ในพื้นที่แห่งนี้ยังนิยมปฏิบัติสืบทอดกันมาอย่างเหนียวแน่นและบวชกันแทบทุกคน หากไม่มีเรื่องราวที่เป็นอุปสรรคกับการบวช เช่น การมีเมียก่อนอายุครบบวช หรือคิดอุปสรรคเกี่ยวกับการเรียน การมีงานประจำก็เป็นอุปสรรคกับการบวชอยู่บ้าน หรือถ้าเป็นข้าราชการไม่สามารถลางานประจำได้ หรือต้องไปรับราชการทหาร เป็นต้น อุปสรรคข้อหลังๆ ไม่เป็นปัญหากับการบวชพระมากนัก เพราะกลุ่มคนดังกล่าวจะทยอยบวชพระกันตามลำดับเมื่อไม่ติดพันระดังกล่าว ที่ปรากฏส่วนใหญ่ของชายไทยผู้นับถือศาสนาพุทธแต่ไม่ได้บวชในชุมชนแห่งนี้คงมีเฉพาะผู้ที่มิมีเมียแล้วเท่านั้น มักถูกมองว่าไม่เหมาะกับการบวชอีก จนกลายเป็นค่านิยมทั่วไปในชุมชนนี้

การกล่าวถึงประเพณีการบวชของคนในชุมชนแห่งนี้เป็นสังเขปข้างต้น เนื่องมาจากประเพณีการแต่งงานกับนางไม้มีความสัมพันธ์กับประเพณีการบวชเป็นพระภิกษุอย่างแยกกันไม่

ออก เพราะเป็นชุดพิธีกรรมที่กระทำต่อเนื่องกันระหว่างพิธีกรรมการแต่งงานกับนางไม้กับพิธีกรรมการบวชเป็นพระภิกษุหรือสามเณรในพุทธศาสนา ในชุมชนแห่งนี้

3.2.1 คุณสมบัติของผู้เข้าพิธีกรรมการแต่งงานกับนางไม้

ประเพณีการแต่งงานกับนางไม้เป็นประเพณีที่กระทำกันในกลุ่มเครือญาติ หรือที่ชาวบ้านเรียกว่า “ทำกันเป็นโหม” ซึ่งในแต่ละครอบครัวที่มีบรรพบุรุษไม่ว่าจะเป็นฝ่ายแม่หรือฝ่ายพ่อที่เคยยึดถือประเพณีการแต่งงานกับนางไม้มาก่อน ครอบครัวที่มีเชื้อสายนั้นก็จะต้องทำพิธีแต่งงานกับนางไม้สืบต่อไป โดยมีข้อกำหนดว่า “ผู้ที่สืบทอดประเพณีนี้ ต้องเป็นลูกชายคนหัวปีเป็นหลัก แต่ถ้าคนหัวปีเป็นผู้หญิง ลูกชายคนต่อไปต้องสืบทอดพิธีกรรมดังกล่าว ครอบครัวหนึ่งจะต้องไหว้ต้นไม้อายุสักคนให้ได้ (แต่งงานกับนางไม้) ถ้าทำไม่ได้ไหว้น้องก็ต้องไหว้ถ้าไม่มีลูกชายก็ให้ลูกหญิงไหว้” (นางเพียร, อ้างแล้ว) และเมื่อไหว้ต้นไม้อายุเสร็จแล้วภายในสามวันหลังจากนั้นก็จะต้องเข้าอุโบสถเพื่อบวชเป็นพระภิกษุต่อไปสำหรับผู้เข้าพิธีที่เป็นผู้ชาย

สำหรับครอบครัวที่เป็นสายตระกูลที่มีความนับถือในทวดต้นไม้อายุเป็นอย่างมาก แต่กลับไม่มีลูกชายก็จะทำพิธีแต่งงานกับนางไม้ได้เช่นกัน โดยให้ลูกสาวคนหัวปีแต่งตัวเป็นเจ้าบ่าวเข้าพิธี แทนลูกชาย ตัวอย่างหนึ่งของครอบครัวที่ยึดถือปฏิบัติคือ ครอบครัวของนางพุ่ม นมะเส ได้กล่าวว่า “แม่ของป้าได้ลูก 4 คนเป็นผู้หญิงหมด ป้าเป็นพี่สาวคนโตจึงทำพิธีไหว้ต้นไม้อายุ” (นางพุ่ม นมะเส, 24 มิถุนายน 2543) เป็นคำยืนยันของผู้ที่ตนเองถูกจับแต่งตัวเป็นผู้ชาย ซึ่งก็คือเป็นเจ้าบ่าวในพิธีกรรมแต่งงานกับนางไม้ ซึ่งผู้ให้ข้อมูลได้ยืนยันว่า แต่ก่อนสำหรับครอบครัวที่ไม่มีลูกชายก็จำเป็นจะต้องจับลูกสาวแต่งงานกับนางไม้คนหนึ่ง ซึ่งการแต่งงานกับนางไม้ของผู้ที่เป็นผู้หญิง พิธีกรรมจะยุติลงตรงเมื่อเสร็จพิธีกรรมบริเวณหลาทวด (ศาลาทวดหรือศาลาแม่ทวด) สำหรับกรณีนี้ไม่เกิดบ่อนักแต่ก็มีให้เห็นจนถึงปัจจุบัน ถือว่าเป็นกรณีพิเศษ “ในครอบครัวที่มีเฉพาะลูกหญิงไม่ประกอบพิธีกรรมดังกล่าวก็ไม่ผิดหลัก” (นางชอง จันทระ, 5 มกราคม 2544)

การนับสายเครือญาติในการสืบทอดประเพณีดังกล่าวนี้ หากพ่อแม่เคยประกอบพิธีกรรมไม่ว่าจะเป็นฝ่ายใด รุ่นลูกก็ต้องประกอบพิธีดังกล่าวสืบทอดกันไปตามลำดับด้วย และแม้การนับเครือญาติผู้สืบทอดจะนับเฉพาะลูกคนหัวปีที่เป็นผู้ชายเท่านั้น หากลูกคนหัวปีเป็นหญิง ครอบครัวนั้นก็ไม่ต้องไหว้ต้นไม้อายุไปไหว้ในชั้นต่อไปอีกเมื่อมีลูกชาย ดังคำกล่าวที่ว่า “ลูกคนหัวปีต้องมาไหว้ (แต่งงาน) ต้นไม้อายุทุกคน ในครอบครัวที่เป็นวงวาน แต่สำหรับลูกคนต่อไปแต่งก็ได้ไม่แต่งก็ได้” (นายอ้อม สงนวล, 25 มิถุนายน 2543)

โดยทั่วไปแล้วในครอบครัวหนึ่งจะไหว้เพียงคนเดียว คือ ลูกชายคนโต ส่วนลูกชายคนต่อไปจะไหว้หรือไม่ก็ได้ ไม่ถือว่าผิดประเพณี (ดังแผนภาพ) อย่างไรก็ตามครอบครัวที่มีความเชื่อติดมากมักจะทำกับลูกชายทุกคนเมื่อครบวช ไม่ถือว่าผิด แต่ที่นิยมกันคือครอบครัวหนึ่งให้ทำเสียหนึ่งคนคือลูกชายคนหัวปีก็เป็นอันหลุด “เหมมฺรย” และในชั้นลูกชั้นหลานของ “โหม” หรือ “หญฺน” หรือที่เรียกกันว่าสายสกุล “ถ้าไม่ไหว้ต้องมีอาการให้เป็นไป” (นางจบ สนิทมัจโร, อ้างแล้ว) ด้วยความเชื่อดังกล่าวจึงเป็นสาเหตุสำคัญในการกำหนดให้ลูกหลานรุ่นต่อไปยึดถือประเพณีดังกล่าว

จะเห็นได้ว่าการนับเครือญาติแบบวิธีดังกล่าวจะค่อยๆ ขยายกลุ่มเครือญาติในลักษณะแตกกิ่งสาขากว้างขวางขึ้นตามลำดับ ในชั้นลูกถึงแม้จะเป็นเพียงลูกชายคนโตเพียงคนเดียวเท่านั้นที่กระทำตามประเพณี แต่ลูกคนอื่นๆ ทั้งหญิงและชายก็ได้รับการสืบทอดประเพณีเช่นกันและรับรู้ถึงกิจกรรมดังกล่าว เป็นการเรียนรู้และถ่ายทอดไปในตัวในส่วนของ การสืบทอดพิธีกรรม แต่ในส่วน of วัตถุประสงค์ของการประกอบพิธีกรรม ทุกคนในครอบครัวย่อมได้รับผลด้วยเพราะเป็นความหลุดเหมมฺรยของครอบครัว

แผนภูมิที่ 4 โครงสร้างแสดงวิธีการนับสายเครือญาติ

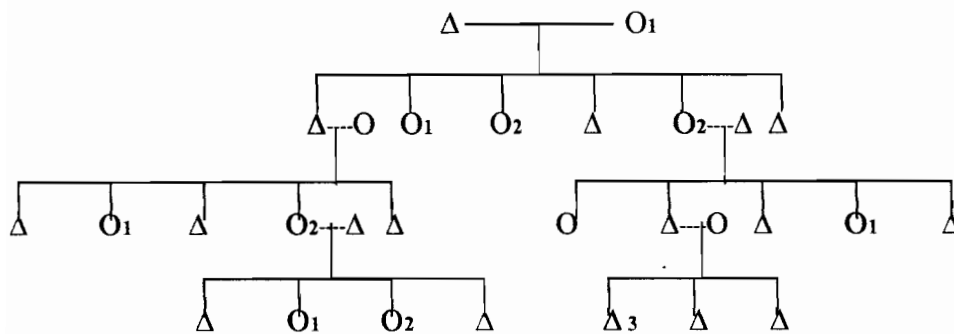

คำอธิบาย : 1 ไหว้ 2 ไม่ไหว้ 3 ไหว้ก็ได้ไม่ไหว้ก็ได้
: Δหญิง Oชาย

พิธีกรรมดังกล่าวถือเป็นความรับผิดชอบร่วมกันของโหมหนึ่งๆ โดยมีบริบททางสังคมวัฒนธรรมในชุมชนแห่งนี้เป็นส่วนสำคัญในการกำหนดสืบทอดประเพณีดังกล่าว ไม่ว่าจะ เป็นเรื่องเล่าที่มีอิทธิพลต่อกันทำให้สิ่งที่บรรพบุรุษสืบทอดกันมาได้รับการถ่ายทอดจากคนรุ่นหนึ่งสู่คนรุ่นหนึ่ง โดยมีกระบวนการทางสังคมเป็นกรอบให้ขนบธรรมเนียมดังกล่าวได้รับการสืบทอดกันมาตามลำดับ โดยมีระบบเครือญาติเป็นตัวกำกับที่สำคัญ

หากดูแผนภูมิคนทั่วไปอาจสรุปแบบง่าย ๆ ว่า ประเพณีนี้ไม่น่าจะได้รับการสืบทอดกันมาอย่างยาวนาน แต่ผู้วิจัยมีข้อสังเกตที่จะนำเสนอคือ ในครอบครัวหนึ่งอาจมีคนผ่านพิธีกรรมเพียงคนเดียว อีกหลายคนไม่ได้ผ่าน โดยเฉพาะลูกสาวซึ่งน่าจะเป็นปัญหาในคนชั้นกลางที่จะไม่สืบทอดประเพณีดังกล่าว เพราะผู้หญิงเมื่อแต่งงานแล้วก็ไปอยู่กับสามี โดยเฉพาะในสังคมไทยผู้ชายจะมีบทบาทสูง ในกรณีที่ฝ่ายชายไม่เห็นด้วยกับพิธีกรรมนี้ อาจทำให้พิธีกรรมดังกล่าวสะดุดได้ ปัญหาข้อนี้จะไม่เป็นปัญหาในกรณีที่คนกลุ่มนี้เมื่อมีครอบครัวแล้วยังอยู่ในชุมชนแห่งนี้ เพราะชุมชนคือแรงผลักดันให้ครอบครัวนั้นสืบทอดพิธีกรรมต่อไป ส่วนในกรณีที่ย้ายตามสามีไปอยู่นอกชุมชนไกลๆ ก็อาจมีผลกระทบต่อการสืบทอดบ้าง แต่สุดท้ายปัญหาดังกล่าวจะหมดไปถ้าในชั้นกลางมีคุณสมบัติพร้อมคือมีลูกคนหัวปี เป็นชาย พิธีกรรมนี้ก็จะกลับมาได้รับการสืบทอดต่อไป

สำหรับฝ่ายชายซึ่งมีเชื้อสายพิธีนี้จะไม่เป็นปัญหา ดังคำกล่าวของพระวิโรจน์ ที่ให้ข้อมูลไว้ว่า “คนที่มาแต่ไกลๆ ก็มาทำ เช่น เชียงใหม่ เชียงราย ซึ่งคนเหล่านั้นก็เป็นคนในตระกูลของแม่ทวดม่วงทอง” (พระวิโรจน์, อ้างแล้ว) ซึ่งจุดนี้ก็แสดงให้เห็นถึงการสืบทอดประเพณีดังกล่าวของคนที่เคยอยู่ในชุมชนแห่งนี้ตลอดถึงคนที่อยู่ในชุมชนแห่งนี้ได้เป็นอย่างดี ดังที่นางจิต มุติกะมาเส ได้กล่าวไว้ว่า “การไหว้ (การแต่งงาน)เป็นการไหว้ตายาย ไหว้กันตามกก ตามกอ⁶ ไหว้กันชั่วลูกชั่วหลาน ลูกของป้าไหว้มาแล้ว 4 คน”

นอกจากนี้ข้อดีอีกสิ่งหนึ่งสำหรับผู้ผ่านพิธีกรรมดังกล่าวคือ การเกิดจิตสำนึกไม่ให้ไปทำในสิ่งที่ไม่ออกเหนือกฎเกณฑ์บรรทัดฐานของชุมชนในกรณีที่เมื่อไปอยู่ในที่ต่างวัฒนธรรม โดยมีพิธีกรรมที่ศักดิ์สิทธิ์ดังกล่าวเป็นตัวควบคุม ด้วยการทำข้อตกลงในเชิงสัญญากับแม่ทวดผ่านพิธีกรรมอันศักดิ์สิทธิ์ต่างๆว่า เมื่อผ่านพิธีที่กระทำแล้วสิ่งที่ยังไม่สมบูรณ์ของพิธีเมื่อเสร็จภารกิจที่ต้องไปกระทำ ก็จะกลับมาบวชเป็นพระในพุทธศาสนาต่อไป ซึ่งสิ่งเหล่านี้ย่อมมีผลไม่มากนักน้อย

จะเห็นว่าการยึดถือ เชื้อถือประเพณีดังกล่าวมีการปรับตัวมาตามลำดับ ซึ่ง ณ จุดแรกชาวบ้านยืนยันตรงกันว่า ที่เป็นมาแต่โบราณจริงๆ คือกลุ่มที่มีคุณสมบัติครบทั้งสามข้อ ดังนี้

หนึ่ง เป็นกลุ่มเครือญาติ เป็นกก เป็นกอ ที่สืบทอดประเพณีดังกล่าวมาตั้งแต่บรรพบุรุษ

สอง เฉพาะครอบครัวที่มีลูกคนโตเป็นผู้ชายเท่านั้นจึงจะจัดพิธีแต่งงานกับนางไม้ หรือมืออยู่ข้างที่เป็นผู้หญิงต้องทำพิธีดังกล่าว

⁶ กก , กอ เป็นคำเรียกกลุ่มคนที่มิเครือญาติเดียวกัน ฉะนั้นไหว้ตามกก ตามกอ คือการประกอบตามพิธีกรรมที่สืบทอดกันมาตามสายตระกูล

และสาม เมื่อแต่งงานกับนางไม้แล้ว ก็ต้องบวชเป็นพระในพุทธศาสนา สำหรับผู้ชาย แต่ผู้หญิงไม่ปรากฏว่าดำเนินต่อไปเพียงแต่สิ้นสุดลงเมื่อเสร็จพิธี แต่ต่อมาเมื่อคนเกิดความเชื่อ มั่นคงขึ้น จึงเริ่มพัฒนามาสู่ คำนิยมที่ว่า ลูกชายคนไหนก็ได้เมื่อจะบวชเป็นพระก็ควรแต่งงานกับนางไม้ หรือในครอบครัวหนึ่งจะแต่งงานทุกคนก็ได้ หรือเมื่อไม่มีลูกชายก็ควรให้ลูกหญิงคนโตได้แต่งงานคนหนึ่งที่ถือว่าเป็นสิ่งสำคัญ “วันนี้แหละเป็นวันที่ตนมีความสุขมากที่สุดได้ไหว้ต้นไม้ใหญ่” (นางจัต จิตศิริ, 9 มิถุนายน 2543) เป็นคำกล่าวที่แสดงความปลอดภัยที่ลูกชายได้ไหว้ต้นไม้ใหญ่ และยังคงกล่าวในทำนองที่ว่า “ที่ลูกได้ไหว้ต้นไม้ใหญ่รู้สึกปลอดภัย ดีใจ กว่าลูกได้บวชอีก” สิ่งนี้เป็นที่ยืนยันถึงความสำคัญของการแต่งงานกับนางไม้เป็นอย่างดี และสะท้อนถึงความผูกพันทางด้านจิตใจระหว่างผู้ยึดถือประเพณีดังกล่าวกับทวดม่วงทอง ที่เชื่อกันว่าเป็นนางไม้สิงสถิตอยู่ในต้นไม้ดังกล่าว

นอกจากประเพณีนี้จะมีการปรับตัวดังกล่าวแล้ว ยังปรับตัวให้เข้ากับสังคมสมัยใหม่อีกหลายประการอย่าง เช่น การขอผ่อนผันการบวชจากลูกชายคนโตที่ต้องรับภาระสืบทอดประเพณีดังกล่าวไปให้น้องชายคนต่อไปเป็นผู้แต่งงานกับนางไม้แทน หรือการขอผ่อนผันที่จะไม่แต่งงานกับนางไม้เมื่ออายุครบบวช ไปแต่งงานในปีถัดไปหรือปีต่อไป หรือการขอแต่งงานกับนางไม้ก่อนที่ตนจะอายุครบบวช โดยมีเงื่อนไขทางสังคมสมัยใหม่ที่ไม่มีในอดีตเป็นข้อต่อรอง เช่น จำเป็นต้องออกไปศึกษาเล่าเรียนในที่ไกล ๆ จากชุมชนเช่น กรุงเทพมหานคร เป็นต้น

“ถ้าไม่ไหว้ก่อนบวชต้องมีอันเป็นไป แต่ถ้ามีความจำเป็นจะไหว้ทีหลังเมื่อหมดธุระก็แก้ปัญหาได้” (นางจิต, ย่างแล้ว) หรือคำกล่าวในทำนองนี้ว่า “สมัยก่อนทุกคนที่ไหว้จะต้องบวชทุกคน แต่ปัจจุบันเริ่มมีไหว้แล้วไม่บวช” (ครูทัศน, ย่างแล้ว) สิ่งเหล่านี้ล้วนเป็นสิ่งที่เกิดขึ้นในพิธีกรรม คำกล่าวดังกล่าวแสดงให้เห็นถึงการปรับตัวของประเพณีเพื่อตอบสนองต่อสังคม เพราะหากประเพณีไม่สามารถหรือไวต่อการปรับตัวได้ตอบกับบริบทรอบข้าง ประเพณีเหล่านั้นก็อาจถึงการสูญสลาย

พิธีกรรมการแต่งงานกับนางไม้ถือเป็นการบวงสรวงต่อนางไม้หรือที่ชาวบ้านเรียกว่า “ไหว้ต้นไม้ใหญ่” ในปัจจุบันได้ปรับตัวเองเพื่อตอบสนองต่อการเปลี่ยนแปลงทางสังคม เศรษฐกิจ การเมือง และศาสนาที่ได้เข้ามายังชุมชนแห่งนี้ ซึ่งการเปลี่ยนแปลงดังกล่าวเป็นเพียงการเปลี่ยนแปลงในส่วนของผู้ที่จะผ่านพิธีกรรมนี้เท่านั้น ซึ่งแยกเป็น 4 ลักษณะดังนี้

1. ลูกชายคนหัวปี ต้องเข้าพิธีแต่งงานกับนางไม้ก่อนจะเข้าพิธีบวชพระ
2. ลูกชายคนอื่น ๆ เมื่อครบบวชก็ต้องผ่านพิธีกรรมการแต่งงานกับนางไม้เช่นกัน
3. ในกรณีที่ไม่มีลูกชาย ลูกสาวคนโตก็สามารถสืบทอดพิธีกรรมได้

4.สามารถจัดพิธีการแต่งงานกับนางไม้ก่อน แล้วกลับมาบวชพระในภายหลังได้

ถึงเหล่านี้เป็นเพียงส่วนหนึ่งของการเปลี่ยนแปลง หรืออาจจะเป็นส่วนพัฒนาการของประเพณีนี้ซึ่งหากพิจารณาถึงการเปลี่ยนแปลงในรายละเอียดปลีกย่อย จะมองเห็นการผสมกลมกลืนของพิธีกรรมที่มีความต่างทางวัฒนธรรมสูงมาก แต่ความต่างนั้นก็ถูกรวบรวมจนเป็นระเบียบเป็นเนื้อเดียวกันจนยากจะเข้าใจอย่างง่าย ๆ ว่าทำไมจึงเป็นเช่นนั้น

การจัดพิธีกรรมดังกล่าวต้องใช้เงินจำนวนหนึ่ง ซึ่งถือว่ามากสำหรับชาวบ้านในชนบท ผู้ประกอบอาชีพทางด้านเกษตรกรรม หรืออาชีพรับจ้าง “ทำต้นไม้ใหญ่(แต่งงานกับนางไม้) ครั้งหนึ่ง ๆ สามพันไม่พอ” (นางเพียร, อ้างแล้ว) ซึ่งรายที่นำมากล่าวได้จัดขันหมากจำนวน 15 ขัน ใช้เงินเฉพาะค่าเครื่องเช่นเท่านั้นกว่า 3 พันบาทและยังไม่ได้คิดค่าใช้จ่ายอื่นๆ จำนวนขันที่นิยมกันทั่วไปซึ่งถือว่าสมเกียรติเข้าภาพมักจะจัดกันที่ 21 ขัน ซึ่งนั่นหมายถึงจำนวนเงินในการจัดแต่ละครั้งต้องใช้มากขึ้น และหากรวมค่าใช้จ่ายในส่วนการดำเนินงานก็ยิ่งมากขึ้นไปอีก

จากอดีตจนถึงปัจจุบันจำนวนขันหมากจะลดลงเป็นลำดับ “สมัยก่อนประมาณ 10-20 ปีที่แล้ว จัดขันหมากกันจำนวนมาก ๆ จาก 101 ขัน หรือค้อยๆ ลดลงมาเป็น 51 ขัน และลดน้อยลงดังในปัจจุบัน” (นางล้อม, อ้างแล้ว) และผู้ให้ข้อมูลกล่าวต่อไปว่า เมื่อขันหมากมีมากนั้นหมายความว่าคนถือขันหมากต้องมีจำนวนมากด้วย บางครั้งต้องปิดโรงเรียนเพื่อให้เด็กนักเรียนมาช่วยถือขันหมาก เพราะคนที่ถือขันหมากต้องเป็นสาวพรหมจรรย์แรกรุ่งที่ชาวบ้านเรียกว่า “สาวพรหม-จา-หลี่” จะเห็นได้ว่าเด็ก ๆ ในโรงเรียนสมัยก่อน แม้จะเรียนแค่ชั้น ป.4 แต่ก็เริ่มโตเป็นสาวเพราะใช้เวลาเรียนหลายปีกว่าจะจบชั้น ป.4 ดังที่นางล้อมกล่าวว่า “เด็กสมัยก่อนเรียน ป.4 ก็จริงแต่มันเริ่มเป็นสาวกันแล้ว ตัวมันใหญ่ๆ” (นางล้อม, อ้างแล้ว) นี่ก็เป็นส่วนหนึ่งของการเปลี่ยนแปลงรายละเอียดของพิธีกรรม ที่ลดจำนวนขันหมากลงซึ่งส่วนนี้ น่าจะเกิดจากปัญหาทางเศรษฐกิจที่ทำให้วิถีชีวิตของชาวบ้านเปลี่ยนแปลงไป

3.2.2 วันเวลาในการประกอบพิธีกรรม

การประกอบพิธีกรรมแต่งงานกับนางไม้นิยมปฏิบัติกันสองวันคือ วันเสาร์และวันอังคาร ไม่กระทำในวันอื่น และถ้าหากวันดังกล่าวตรงกับวันพระก็ไม่นิยมปฏิบัติเช่นกัน เนื่องจากลูกหลานมีความเชื่อว่า “ทุกอย่างที่เกี่ยวกับพ่อแม่ตายายต้องเป็นวันเสาร์วันอังคาร และถ้าวันดังกล่าวไปตรงกับวันพระ ก็ไม่นิยมกระทำ เพราะพ่อแม่ตายายจะไปเจริญศีลภาวนาที่วัด ท่านไม่รับ

ของเซ่น⁷” (นางจบ สนิมัจโร, อ้างแล้ว) วันเสาร์และวันอังคาร⁸ นี้ชาวบ้านมีความเชื่อว่าเป็นวันแจ่มมักจะใช้เป็นวันติดต่อกับสิ่งที่อยู่เหนือธรรมชาติ เช่น ใช้เป็นวันไหว้ตายาย ไหว้เจ้าที่เจ้าทาง เป็นวันแก้บน นอกจากนี้ “วันเสาร์วันอังคารยังเป็นวันที่ชาวบ้านนิยมทำกับกิจกรรมเกี่ยวกับเรื่องศักดิ์สิทธิ์ทั้งหลาย” (นางห้วน สัมมะโร, 28 สิงหาคม 2543)

การแต่งงานกับนางไม้ นอกจากมีข้อกำหนดในการประกอบพิธีในวันเสาร์และวันอังคารแล้ว ยังมีข้อกำหนดที่สำคัญคือต้องทำเฉพาะช่วงเช้าถึงเที่ยงเท่านั้น⁹ หากเลยเที่ยงวันไม่สามารถจะประกอบพิธีกรรมได้ โดยพิธีกรรมดังกล่าวจะมีลำดับขั้นตอนดังต่อไปนี้

3.2.3 การจัดเตรียมขันหมาก

การจัดเตรียมขันหมากผู้ที่มีหน้าที่รับผิดชอบหลักคือเจ้าพิธี¹⁰ ที่ชาวบ้านเรียกกันโดยทั่วไปว่า นายหมื่น นายโหมหรุน หรือ นายโหมริน บางกลุ่มก็จะเรียกว่า นายหุยน ซึ่งจะหมายถึง “พี่เลี้ยง

⁷ สิ่งที่ชาวบ้านกล่าวมีนัยแสดงให้เห็นถึงความจำเป็น และความสำคัญของการงคอกิจกรรมของตนอันเกิดจากอิทธิพลของพุทธศาสนาได้เป็นอย่างดี เนื่องจากวันดังกล่าวเป็นวันสำคัญที่มีกิจกรรมทางพระพุทธศาสนา ที่ชาวบ้านโดยทั่วไปนิยมไปวัดเพื่อถวายทานรักษาศีลกันมากในอดีต แม้ปัจจุบันก็มีปรากฏทั่วไปตามวัดต่างๆ ซึ่งเหตุผลดังกล่าวนอกจากอธิบายให้เห็นถึงกิจกรรมที่ชาวบ้านกระทำกันทั่วไปในอดีตแล้ว ภาพหนึ่งที่ได้คือการยกสถานภาพของสิ่งศักดิ์สิทธิ์ให้มีความบริสุทธิ์และงดงามจากการไปรักษาศีลเจริญภาวนาอีกด้วย

⁸ นอกจากวันเสาร์และวันอังคารที่ชาวบ้านจะไม่นิยมในการประกอบพิธีแล้ว คนที่ตายวันเสาร์ยังไม่นิยมที่จะเผาศพในวันอังคาร เช่นเดียวกับคนที่ตายวันอังคารก็ไม่นิยมเผาศพในวันเสาร์เช่นกัน โดยชาวบ้านจะมีความเชื่อสนับสนุนว่า ผีที่ตายและเผาในวันดังกล่าวจะแรง และแข็ง(ดู ปรายชาก) “คนที่ตายและเผาในวันดังกล่าวหมอมจะนิยมนำไปใช้งาน คนจึงไม่นิยมเผากัน เพราะไม่อยากให้ญาติถูกหมอมผีนำไปใช้งาน” (นายช้าง อุบลวรรณ, 29 สิงหาคม 2543)

⁹ ในทำนองเดียวกันพิธีการแต่งงานของบุคคลทั่วไป รวมถึงพิธีกรรมแต่งงานกับนางไม้ซึ่งถือว่าเป็นงานมงคล ก็นิยมจัดในช่วงเช้าถึงตอนเที่ยงเท่านั้น เนื่องจากคำว่า “หวันขึ้น หรือ ช่วงควงอาทิตย์ขึ้น จะทำให้คู่บ่าวสาวมีแต่ความเจริญรุ่งเรืองขึ้น” (นายช้าง, อ้างแล้ว) ใช้คำว่า หวันขึ้นเป็นเคล็ดในการประกอบพิธีกรรม

¹⁰ เจ้าพิธีในประเพณีการแต่งงานกับนางไม้เป็นบุคคลที่มีความสำคัญที่สุด ทั้งในแง่การสืบต่อพิธีกรรมจากผู้ที่เคยเป็นเจ้าพิธีมาก่อน การสืบทอดตำแหน่งเจ้าพิธีเป็นการถ่ายทอดจากคนรุ่นหนึ่งสู่คนอีกรุ่นหนึ่ง จะมาเป็นเจ้าพิธีเพราะมีความรู้ความสามารถในการจัดขันหมากและทำพิธีเช่นให้แก่นางไม้หรือแม่ทวดได้อย่างเดียวไม่พอ จะเป็นได้ก็ต่อเมื่อคนที่ได้รับสืบทอดมาเป็นคนสอนและแนะนำให้กระทำที่ชาวบ้านเรียกว่า “ครอบมือให้” (นางพราว, อ้างแล้ว) จึงจะเป็นนายโหมหรุนได้ จึงมีการสืบทอดกันมาหลายชั่วอายุคน เจ้าพิธีในอดีตที่พอยังจำกัน

ของแม่ทวดม่วงทอง” (นางถัน, อ่างแล้ว) เจ้าพิธีจะร่วมกับเจ้าภาพและกลุ่มเครือญาติของผู้ที่ทำพิธีแต่งงานกับนางไม้ จัดจัดหาเครื่องบูชาเช่นสรวง โดยการนำมาจัดในรูปแบบของขันหมากแต่งงาน เจ้าพิธีเป็นผู้มีบทบาทอย่างยิ่งในการจัดซื้อ จัดหาสิ่งของต่างๆ เพื่อจะนำมาจัดขันหมาก บางรายทำหน้าที่ในการ ไปจัดซื้อเครื่องประกอบขันหมากโดยตนเอง บางรายก็จะบอกกล่าวให้เจ้าภาพจัดเตรียมสิ่งของต่างๆ ไว้อย่างครบถ้วน สิ่งที่ต้องใช้ในการจัดขันหมากจะประกอบไปด้วยของตามลักษณะคือ เครื่องสักการบูชา เครื่องเช่นสรวงและใบไม้มงคลในขันหมากรวมถึงอาวุธในขบวนขันหมาก

ขันหมากเครื่องสักการบูชา

(1) ดอกไม้ 1 ขัน

(2) รูปเทียน 2 ชุด

ขันหมากเครื่องเช่นสรวง

(1) หมากพลู

(2) เงินค่าหัวขันหมาก จำนวน 101 บาท

(3) ขนมต่างๆ ประกอบด้วย ขนมพอง ขนมลา ขนมเจาะหูหรือเจาะรู ขนมแดงขนมขาว ขนมถั่วงา ยาหนม ขนมปลา ข้าวเหนียวกวน ขนมขี้อ่อน ฯลฯ

(4) ผลไม้ ประกอบไปด้วยมะพร้าว อ้อย กล้วย ส้มและส้มโอ

ได้คือนางควน (ไม่ทราบนามสกุล) นางพลับ (ไม่ทราบนามสกุล)นางมุ่ม จันทสโร บ้านหัวขี้เหล็ก นางถัน เจริญพร บ้านสทิงหม้อ นางซัด มณีคุณ บ้านท่าหนบ (ทุกคนเสียชีวิตหมดแล้ว)

ปัจจุบันเจ้าพิธีในหมู่บ้านผู้ประกอบพิธีกรรมมักจะเป็น นางพราก ไชยสงคราม , นางเหียง พุ่มเจริญ, นางล้อม เศรษฐีโพธิ์ , นางถัน همانหมัด, นางเหลียม สุวรรณะ ซึ่งทุกคนยังมีชีวิตอยู่ (มกราคม 2544)

จากคำบอกเล่าผู้สูงอายุหลายคนตรงกันว่า ตั้งแต่จำความได้และมีการเล่าเรื่องสืบต่อกันมาว่า เจ้าพิธีในอดีตไม่เคยมีการทรงกันมาก่อนแต่เพิ่งมีคนแรกที่เป็นคนทรงคือ นางเหียง พุ่มเจริญ คำบอกเล่าของผู้อยู่ในเหตุการณ์การเข้าทรงครั้งแรกว่า "ในขณะที่ขันหมากการไหว้ต้นไม้ใหญ่ของ นายเสริม อ่ำภา(เสียชีวิต) ได้ถึงที่ประกอบพิธีคือต้นประดู่ (ในตอนนี้แม่ม่วงทองยังอยู่ที่ต้นประดู่) ได้เกิดเหตุการณ์การเข้าทรง นางเหียง พุ่มเจริญ ขึ้น และได้รับรายละเอียดเพิ่มเติมจาก นายใจ อ่ำภา ผู้อยู่ในเหตุการณ์ว่า ขณะที่ นางเหียง กำลังเตรียมน้ำเลี้ยงพระอยู่บนโรงครัวของวัดมะม่วงหุ้มมือยังถือกาน้ำอยู่ ก็เกิดทึ่งกาน้ำที่ถืออยู่วิ่งไปที่ประกอบพิธีโดยการผลักขันหมากที่ได้เตรียมไว้แล้วให้ล้มลง พร้อมกับกรกล่าวว่า “ไม่อยู่ที่นี้ ไม่อยู่ที่นี้” และได้บอกกับกลุ่มคนในขณะขันหมากว่า เราได้ไปอยู่ที่ต้นตะแบกแล้ว (นางเปี่ยม, อ่างแล้ว และนายสมใจ อ่ำภา 10 มกราคม 2544) ตั้งแต่บัดนั้นเป็นต้นมา การไหว้ต้นไม้ใหญ่จึงได้เคลื่อนย้ายไปประกอบพิธีกรรมใต้ต้นตะแบกดังกล่าว และผู้เข้าทรงก็ได้เป็นคนทรงและเจ้าพิธีจนมาถึงปัจจุบัน

(5) อาหารคาว ประกอบด้วย ไก่ปักค้ำม หมูนอนตอง ปลาหมี่หัวมีหาง และแกงร้อน ชนิดสุดท้ายนี้ถึงแม้ไม่ใช่เป็นเครื่องเช่นต่อแม่ทวดแต่เป็นข้อกำหนดที่ต้องทำเลี้ยงแขกในพิธี จึงนำมารวมไว้ในประเภทของอาหารคาวด้วย

(6) เหล้า

(7) ผ้าขาวและผ้าผัดเจ้าบ่าว

(8) เสื่อใหม่และหมอนใหม่

ใบไม้มงคลที่ใช้ในการจัดขันหมากและอาวุธที่นำไปในขบวนขันหมาก

(1) อาวุธ ประกอบด้วย กริช หอก และสามง่าม

(2) ใบไม้ สำหรับใช้จัดขันหมากประกอบไปด้วย ใบประคู้ ใบเงิน ใบทอง และใบทองหลาง

เครื่องประกอบขันหมากที่กล่าวมาทั้งหมด หลายสิ่งถูกจัดหาซื้อมาจากตลาดในตัวเมืองจังหวัดสงขลาโดยเฉพาะเครื่องประกอบขันหมากประเภทของกิน แต่ก็มีบางสิ่งที่หาซื้อจากตลาดไม่ได้ เช่น กริช หอก สามง่าม เป็นต้น เหล่านี้จะหยิบยืมจากเพื่อนบ้าน หากของประจำตระกูลของผู้ที่จะประกอบพิธีไม่มี

เมื่อของต่างๆ ถูกจัดเตรียมไว้เรียบร้อยแล้วพร้อมเพียง ธรรมเนียมการจัดขันหมากจะเริ่มขึ้นโดยผู้จัดคือเจ้าพิธี จะจัดขันหมากในช่วงเย็นของวันก่อนการประกอบพิธีกรรมการแต่งงานกับนางไม้ หากวันประกอบพิธีเป็นวันเสาร์ การจัดขันหมากก็จะมีขึ้นในช่วงเย็นของวันศุกร์ หรือถ้าจะประกอบพิธีกรรมในวันอังคาร ช่วงเย็นของวันจันทร์ขันหมากก็ถูกจัดไว้เรียบร้อยแล้ว เพื่อวันรุ่งขึ้นจะได้ยกขันหมากไปยังหลา(ศาลา)แม่ทวดอันเป็นสถานที่ประกอบพิธีกรรมต่อไป

เครื่องประกอบขันหมากหลายชนิดถือว่าเป็นของสำคัญขาดไม่ได้ เช่น เครื่องประกอบขันหมากประเภทขนมคือ “ขนมพอง ขนมลา ขนมเจาะหู” (จิราวรรณ อินทสุวรรณ, 10 มิถุนายน 2543) อันเป็นขนมที่เกี่ยวข้องในประเพณีเดือนสิบ ปัจจุบันมีขนมสมัยใหม่ที่นิยมกินกันโดยทั่วไปเข้าไปปรากฏอยู่ในพิธีกรรมบ้าง เช่น ขนมไข่ ขนมเค็ก เป็นต้น (สังเกตการประกอบพิธีกรรม 10 มิถุนายน 2543) ส่วน “ของประกอบขันหมากอื่นๆ เป็นของที่กระทำสืบทอดมาแต่โบราณ” (นางล้อม, อ้างแล้ว)

การจัดขันหมากจะทำพิธีจัดกันที่บ้านของเจ้าบ่าว¹¹ โดยเจ้าพิธีจะเลือกสถานที่ในการจัดขันหมากที่เหมาะสม (สังเกตการจัดขันหมากแต่งงานกับนางไม้ของนางพราภ ไชยสงคราม, 7 มิถุนายน 2543) การจัดขันหมากในครั้งนี้ได้เลือกเอาบริเวณหน้าห้องพระ บนห้องพระนอกจากมีพระพุทธรูปว่างอยู่ ยังมีรูปภาพของบรรพบุรุษเจ้าภาพซึ่งใส่กรอบรูปแขวนไว้ในระดับต่ำลงมาจากห้องพระอีกด้วย เจ้าพิธีจะเริ่มการทำพิธีจัดขันหมากด้วยการให้มีการผูกผ้าเพดาน¹² ไว้เหนือที่จัดขันหมากโดยเจ้าพิธีกล่าวว่า “ผูกไว้เพื่อให้เทวดา คายยเขาลงมารับรู้เวลาเราเชิญเขา” จากนั้นจึงปูผ้าขาวสำหรับรองรับภาชนะสำหรับใช้ในการจัดขันหมาก ซึ่งภาชนะที่เตรียมไว้ในเบื้องต้นนี้มีภาชนะชั้นเงินจำนวน 5 ชั้น ส่วนภาชนะอื่นๆ คือ ถาดสำหรับบรรจุเครื่องประกอบขันหมากประเภทผลไม้และขนมก็จะถูกวางไว้ต่างหาก ไม่นำมาวางไว้บนผ้าขาว โดยจะมีจำนวนภาชนะตามที่เจ้าภาพมีวัตถุประสงค์จะจัดซึ่งการจัดขันหมากของเจ้าบ่าวรายนี้มีจำนวน 21 ชั้น ซึ่งจำนวนนี้ถือกันว่าไม่มากไม่น้อยสมเกียรติเจ้าภาพ

¹¹ พิธีกรรมการแต่งงานกับนางไม้มีสถานที่เข้ามาเกี่ยวข้องกับพิธีกรรม 3 สถานที่ด้วยกัน คือ บ้านของผู้ประกอบพิธีกรรม หลานแม่ทวด (ศาลานางไม้หรือแม่ทวดม่วงทอง) และวัด วัดมีทั้งวัดมะม่วงหุ้มและวัดบริเวณใกล้เคียงที่ผู้เป็นเจ้าบ่าวไปขอพระหลังจากประกอบพิธีกรรมแต่งงานกับนางไม้เสร็จสิ้น หากมองขั้นตอนของพิธีกรรมทั้งหมดจะเห็นเป็นพิธีกรรมชุดใหญ่ ที่มีความสัมพันธ์ระหว่างพิธีกรรมการแต่งงานกับนางไม้ กับพิธีกรรมการบวชเป็นพระในพระพุทธศาสนา ดังนั้นสถานที่ที่เกี่ยวข้องกับพิธีกรรมย่อมมีความสัมพันธ์กันด้วยอย่างหลีกเลี่ยงไม่ได้

และหากเรามองในมุมมองของผู้ประกอบพิธีกรรมการแต่งงานกับนางไม้ จะเห็นว่าพิธีกรรมและสถานที่ประกอบพิธีกรรมมีความสัมพันธ์กับพุทธศาสนาในเชิงเข้าไปหาและญาติคือ การแต่งงานกับนางไม้มีเป้าหมายสูงสุดคือ เป็นบันไดก้าวไปสู่ดินแดนอาณาเขตของพุทธศาสนา แต่หากมองจากมุมมองของศาสนาจะเห็นว่าพิธีกรรมการแต่งงานกับนางไม้ก็เป็นเรื่องหนึ่ง แต่สิ่งที่สำคัญคือ พิธีการบวชเป็นพระในอุโบสถเป็นกิจกรรมที่เป็นหัวใจสำคัญทางพระพุทธศาสนา

นอกจากวัดและสถานที่ประกอบพิธีกรรมการแต่งงานกับนางไม้ คือ หลานแม่ทวดแล้ว บ้านของเจ้าภาพก็มีความสำคัญในแง่เป็นสถานที่เตรียมสิ่งของเครื่องเช่นต่างๆ ซึ่งเป็นจุดเริ่มต้นของพิธีกรรม ดังนั้นเราจะเห็นได้ว่าในพิธีกรรมดังกล่าวมีความสัมพันธ์ระหว่างพื้นที่ระหว่างบ้าน หลานแม่ทวด และวัด โดยมีพิธีกรรมเป็นตัวเชื่อมก่อเกิดกิจกรรมความสัมพันธ์ นำไปสู่การเปลี่ยนสถานภาพของผู้แสดงสำคัญ คือ เจ้าบ่าวในพิธีกรรม

¹² ชาวบ้านจะมีความเชื่อว่า เมื่อเชิญสิ่งศักดิ์สิทธิ์มาในพิธีต้องผูกผ้าเพดานไว้ เมื่อท่านมาจะได้มาพักในที่ดังกล่าว ข้อนี้คงเกิดจากอิทธิพลของคัมภีร์ทางพุทธศาสนาที่กล่าวไว้ในทำนองว่า ภพภูมิของมนุษย์มีความน่ารังเกียจ สกปรก จึงไม่ปรารถนาที่จะมาลุกกลีด้วย เมื่อมีการเชิญก็จะมาประทับอยู่ในที่สะอาด คือเพดานที่ชาวบ้านผูกไว้ ซึ่งมักจะเป็นผ้าขาวผูกโยงด้วยด้ายสีมูมเหนือสถานที่ประกอบพิธีกรรม

ขันหมากที่จะจัดในเบื้องต้นประกอบไปด้วยขันหมากหัว ขันหมากคาง ขันหมากคอ และขันหมากเตียบหรือเทียบ โดยขันหมากหัว คางและคอจะมีอย่างละขันที่เหลือเป็นขันหมากเตียบทั้งหมด เมื่อจัดเตรียมขันเงินสำหรับจัดขันหมากเป็นที่เรียบร้อยแล้ว เจ้าพิธีจะนำใบไม้มงคลคือ ใบประคำหรือใบโคที่ชาวบ้านใช้เรียกกัน ใบเงิน ใบทอง และใบทองหลาง¹³ ใส่รองไว้กันขันที่เป็นขันหมากหัว คาง คอ และขันหมากเตียบอีกสองขันเมื่อรองกันขันด้วยใบไม้มงคลดังกล่าว ต่อจากนั้นก็ใส่หมากพลูลงไป ซึ่งพลูจะถูกป้ายด้วยปูนกินหมากและมีหมากที่ผ่านบางๆ รวมอยู่ด้วยโดยทั้งหมดจะถูกบรรจุอยู่ในซอง¹⁴ ที่ทำจากใบตอง เรียกว่ามีหมากพลู ปูนพร้อมกินบรรจุในซอง จำนวนของพลูที่ใส่ไว้ในแต่ละซองจะมีจำนวน 9 ใบ

หมากซองจะต้องใช้จำนวนมาก เพราะมีข้อกำหนดว่า ขันหมากหัวจะมีจำนวนหมากซองอยู่ 13 ซอง ขันคาง 11 ซอง และขันคอ 7 ซอง และอีกสองขันที่จัดในลักษณะเดียวกับขันหมากหัว คางและคอ เรียกกันว่า ขันหมากเทียบ มีจำนวนของหมากซอง 7 ซอง เท่ากับขันหมากคอ

การจัดเตรียมขันหมากช่วงแรกนี้นอกจากขันหมากทั้ง 5 ขันที่กล่าวมาแล้ว ยังมีขันหมากอีก 3 ขันที่จะต้องจัดในเบื้องต้นก่อนที่จะทำพิธีอัญเชิญเทวดา และวิญญูณบรรพบุรุษ คือ ขันหมากที่เรียกว่า เชี่ยนเจ้าบ่าว ซึ่งในขันนี้จะบรรจุหมากพลู(หมากจุกอก)¹⁵ ยาฉุนหรือยาเส้น

¹³ ใบเงิน ใบทอง ใบทองหลาง รวมถึงใบโค หรือ(ใบประคำ) สำหรับใบเงิน ใบทอง ใบทองหลาง ถือว่าเป็นใบไม้มงคลที่นิยมกันโดยทั่วไปซึ่งสอดคล้องกับงานแต่งงานที่เป็นมงคล ตามความคิดเห็นของผู้ศึกษาคงจะต้องการเคล็ดจากชื่อของพรรณไม้นี้ดังกล่าวเพื่อให้เกิดเป็นสิริมงคลขึ้นกับพิธีกรรม ตลอดจนตัวคู่บ่าวสาว เพราะพิธีดังกล่าวจำลองมาจากการแต่งงานของคนทั่วไปในชุมชน ส่วนใบประค่านั้นผู้ให้ข้อมูลได้กล่าวว่า “สาเหตุที่นิยมใบประคำเพราะต้นประคำเป็นไม้ใหญ่ที่ร่มรื่นมีกิ่งก้านสาขาแผ่ขยายไปทั่วมีความมั่นคง เลยมีความต้องการให้คู่บ่าวสาวมีความมั่นคงมีลูกหลานเครือญาติก้ำก้านสาขาเช่นเดียวกับต้นประคำที่เป็นไม้ใหญ่” (นางพราว, อ่างแล้ว)

¹⁴ “การจัดขันหมากเพื่อไปแต่งงานกับแม่ทวดม่วงทอง มีความแตกต่างจากการจัดขันหมากแต่งงานของคนทั่วไป เพราะการจัดขันหมากให้แก่คนทั่วไปนั้นไม่ต้องใส่หมากพลูลงในซอง และจะไม่ติดก้านพลูออกด้วย เนื่องจากการแต่งงานนี้เป็นการแต่งงานกับเทพ” (นางพราว, อ่างแล้ว) คำพูดดังกล่าวพอที่จะสรุปได้ว่าถ้าการจัดขันหมากไปใช้ในพิธีที่ติดต่อกับผู้ที่อยู่เหนือกว่า จะปรากฏในรูปหมากซอง เช่น การจัดขันหมากเพื่อเข้าไปหาพระในพิธีต่างๆ เช่น พิธีบวช นิมนต์พระ หรือการนำลูกไปฝากหลวงพ่อบุญ เป็นต้น หมากพลูจะปรากฏในซองอย่างเรียบร้อยเพื่อเป็นการแสดงความเคารพ

¹⁵ เป็นหมากที่ทำไว้พอกินได้คำหนึ่ง โดยจะทำในลักษณะของการนำใบพลูที่ป้ายด้วยปูน มาห่อหมากที่ผ่านพอกินได้คำหนึ่ง เรียกกันว่า หมากคำบั้ง หมากจุกอกบั้ง

ปัจจุบันมักจะเป็นบุหรี¹⁶ และอีกชั้นหนึ่งซึ่งเป็นเขียนราษฎรจะบรรจุนเงินจำนวน 112 บาท (ส่วนนี้จะตกเป็นของเจ้าพิธิ) ชั้นนี้จะเป็นคำครุให้กับผู้จัดชั้นหมาก นอกจากนั้นยังมีเขียนเงิน ซึ่งเป็นชั้นใส่เงินค่าสินสอดให้เจ้าสาวจำนวน 101 บาท (ส่วนนี้หม่อมทำพิธิจะนำไปถวายวัด) เมื่อชั้นหมากในช่วงแรกจัดเตรียมเสร็จการอัญเชิญเทวดา (ชุมนุมเทวดา) และวิญญูณบรรพบุรุษก็จะเกิดขึ้น

การอัญเชิญเทวดาและวิญญูณบรรพบุรุษเจ้าพิธิจะเริ่มจากการจุดรูปเทียน ที่หิ้งพระพุทธร และจะจุดเทียนไว้หน้ารูปถ่ายของบรรพบุรุษ รวมถึงจุดเทียนไว้ในชั้นหมากทุกชั้นที่เตรียมไว้ในเบื้องต้น เจ้าพิธิ จะกล่าวคำบูชาพระรัตนตรัยเริ่มจาก กล่าว

นโม...(สามจบ) ค่อยๆกล่าวคำบูชาพระรัตนตรัยแบบพื้นบ้านที่นิยมกันในถิ่นนี้ ดังนี้

พุทฺธสฺส นุชา มหาเดชะวันโต

ธัมมสฺส นุชา มหาปัญญาโณ

สังฆสฺส นุชา มหาโกคะวโห ทิโลกะนาโณ ปฏิปัตติบุชายะ

(นายอ้อม, อ่างแล้ว)

เมื่อกล่าวคำบูชาพระรัตนตรัยแบบย่อแล้วจึงกล่าวคำเชิญเทวดาหรือชุมนุมเทวดา ว่า

สัคเค กามะ จะ รูปะ คิริติจะระตะนุ

จันทริกเข วิมานะ ทิเป รัฎฐะ จะ คามะ

ตะระวะนะคะหะเน เตะหะวัตถุมหิ เขตเต ฎุมมาจายันตุ เทวา

ชะละละละวิสาเม ยักกะคันธัพพะนาคา ติญจันตา สันติเกยัง

มุณีวะระวะจะนัง สาระโว เม สุนันตุ

ธัมมสฺสวะนะกาโล อะยัมภะทันตา (ว่าสามครั้ง)

เมื่อกล่าวเชิญเทวดาเป็นภาษาบาลีจบลง เจ้าพิธิก็จะกล่าวถึงชื่อเทวดาอารักษ์ต่างๆ และสิ่งศักดิ์สิทธิ์ที่เป็นที่นับถือในชุมชนแห่งนี้เช่น ทวดหุ้ม¹⁶ ทวดเขาแดง¹⁷ เป็นต้น ต่อจากนั้นก็

¹⁶ คือเจ้าเมืองสงขลาในอดีตซึ่งเป็นคนมุสลิมมีนามว่า สุลต่านสุลัยมาน ชาวบ้านที่เป็นคนไทยพุทธรจะนับถือในฐานะ “ทวด” มีความศักดิ์สิทธิ์ จะมีงานทำบุญประจำปีโดยการนิมนต์พระไปทำพิธิที่หลุมฝังศพของท่าน ชาวบ้านเรียกว่า ทำบุญหลุม ทำบุญทวดหุ้มหรือบ้างก็เรียกว่าทำบุญชาลก็มี

¹⁷ เป็นสิ่งศักดิ์สิทธิ์อีกอย่างหนึ่งเป็นที่นับถือของชาวบ้านในถิ่นนี้ และถิ่นอื่นที่ได้ยินได้ฟังถึงกิตติศัพท์ของท่าน โดยชาวบ้านเชื่อว่าสิงสถิตอยู่ที่ถ้ำหัวเขาแดง

กล่าวออกชื่อของบรรพบุรุษของเจ้าภาพผู้ล่วงลับไปแล้ว โดยมีเจ้าภาพเป็นผู้เขียนรายชื่อบรรพบุรุษของตนให้แก่เจ้าพิธี เพื่อให้เจ้าพิธีเชิญมารับรู้การกระทำในครั้งนี้ รายชื่อใดที่ขาดตกไปไม่ได้กล่าวก็ให้เจ้าภาพเป็นผู้คอยหวังตึงสุดท้ายก็จะกล่าวในลักษณะที่สรุปว่า “ตายายทั้งที่ได้เอ่ยชื่อและไม่ได้เอ่ยชื่อทุกคน ขอให้มารับทราบรับรู้การจัดขันหมากในครั้งนี้ด้วย” (นางพราว, อ้างแล้ว) และรายชื่อของคนสำคัญที่เจ้าพิธีย้ำให้เห็นถึงความสำคัญเพื่อให้มารับทราบให้การจัดขันหมากในครั้งนี้ คือ “แม่ทวดม่วงทอง” ซึ่งถือว่าเป็นผู้ทำให้เกิดพิธีกรรมนี้ โดยหมอผู้ทำพิธีกล่าวรับรองแสดงให้เห็นถึงความสำคัญของแม่ทวดม่วงทองในพิธีกรรมนี้ซึ่งก็สอดคล้องกับเจ้าพิธีว่า “เทวดาและทวดคนอื่นๆ ที่ถูกอัญเชิญมาในพิธีกรรมนี้เป็นผู้ถูกเชิญมาในฐานะเป็นพยานรับรู้การประกอบพิธีกรรม แต่แม่ทวดม่วงทองมาในฐานะเป็นประธาน” (นายอิม, อ้างแล้ว)

คำกล่าวเชิญเทวดานอกจากที่นำมากล่าวข้างต้น ซึ่งเป็นภาษาบาลีก่อนแล้วกล่าวชื่อของผู้ที่ตนจะเชิญเป็นภาษาไทยในภายหลัง ยังมีคำกล่าวเชิญเทวดาซึ่งมีคำแปลในตัว ซึ่งก็นิยมใช้กันอยู่ในการประกอบพิธีกรรมการแต่งงานกับนางไม้เช่นกัน มีใจความดังนี้

สักเค กาม	ข้าพเจ้า ขออัญเชิญเทเวศ ในขวงสวรรค์ ทั้งสิบหกห้องช่องชั้น เทวฤทธิ์ ตลอดจนถึงชั้นยามา ดุสิต ปรมิตตา
จะ รูปเป	อีกทั้งพรหมเทวา ทุกชั้นช่อง
กิริติจะระตะญ	เทวดาทิ้งผองเสด็จอยู่ในหิมเวศ
จันทริกเข วิมาน	อีกเทเวศ เสด็จอยู่ในอากาศ
ทิเป	เทพเจ้าผู้องค์อาจด้วยฤทธิ์ เสด็จอยู่ในทวีปทั้งสี่ ประเสริฐศักดิ์
รัฐฐะ จะ คาม	เทพเจ้าที่พำนักอยู่ที่สิงขรและเรือนบ้าน
ตะรุระนะคะหะเน	เทพเจ้าสถิตสถานอยู่ที่รุกขา (ผู้ให้ข้อมูลกล่าวว่า หมายถึงทวด ม่วงทอง)
เลหะวัตถุมหิ เขตเต	เทพเจ้าอยู่ในพารา และวิหาร
ภุมมาจายันตุ เทวา	ข้าขออัญเชิญเทพยดาผู้เชี่ยวชาญ เรื่องรังษี อีกทั้งนางธรรณี
ชะละละละวิสาเม	อนึ่งเทพยดาศักดิ์สิทธิ์ สิงสถิตอยู่ในพื้นพิภพ
ยักกะคันธัพพะนาคา	อีกทั้งยักษ์และคนจรรรงค์ สุบรรณภพกระเคื่องเดช อีกทั้งภูซงค ทรงเพศเป็นนาคา
คิฏฐันตา สันตึก	อนึ่งเทพยดาที่ศักดิ์สิทธิ์ สิงสถิตอยู่ที่เกาะแก่งแห่งตำบล
ยัง มุนิวะระวะจะนัง	อีกทั้งพระฤทธิทุกแห่งหน อันศักดิ์สิทธิ์ฤทธิรณ ด้วยเดชา
สาละโว เม สุนันตุ	ข้าพเจ้าเคารพ เทพยดาผู้เรืองเดช (ยกมือขึ้นไหว้ครั้งหนึ่ง)

ธัมมัสสะ วะนะกาโล อะยัมภะทันตา (ว่าสามครั้ง)

ข้าพเจ้าขออัญเชิญเทเวศ ท้าวทั้งขอบเขตจักรวาล อัญเชิญท่าน มา
อวยพรชัย ให้เจ้าบ่าวเจ้าสาวเป็นสิริยะมงคลในครั้งนี้อยู่

(นายฉ้วน สุวรรณเจริญ, 3 พฤษภาคม 2544)

เมื่อเสร็จจากการจัดขันหมากที่กล่าวมาแล้ว เจ้าพิธีก็จะจัดขันหมากเทียบซึ่งในการจัด
ขันหมากครั้งนี้มีขันหมากด้วยกัน 21 ขัน คือ ขันหมากที่จัดก่อน 7 ขัน ประกอบไปด้วย ขันหมากหัว
, คาง , คอ , ขันหมากที่จัดในลักษณะของขันหมากคอ 2 ขัน ขันเขียนเจ้าบ่าวและขันหมากเงินสิน
สอดอีกหนึ่งขันรวมเป็น 7 ขัน ยังคงมีขันหมากอีก 14 ขัน ที่ยังไม่จัดก็จะครบจำนวน 21 ขัน

ขันหมากที่เหลืออีก 14 ขัน จะประกอบไปด้วย ขันหมากเทียนเล็ก , ขันหมากเทียน
ใหญ่ , ขันดอกไม้ , ขันหมากขนมพองขนมลาขนมถั่วงา และขนมอื่นๆ จัดให้ได้จำนวน 2 ขัน ,
ขันหมากผ้าขาวและผ้าปลัดเจ้าบ่าว , ขันหมากเสื้อใหม่หมอนใหม่ , ขันหมากมะพร้าว , ขันหมาก
กล้วย , ขันหมากอ้อย , ขันหมากส้ม , ขันหมากส้มโอ , ขันหมากอาหารจะบรรจุในปิ่นโตหนึ่งถาด
และขันไกวักค้ำ

ขันหมากเครื่องสักการบูชา

ขันหมากเทียนเล็ก ขันหมากเทียนใหญ่ และขันดอกไม้ ทั้ง 3 ขันนี้จัดอยู่ในประเภท
เครื่องสักการบูชา โดยเทียนที่ใช้จัดขันหมากมีสองขนาด คือ ขนาดเล็กที่ใช้จุดตามอยู่โดยทั่วไป
แยกเป็นขันหมากขันหนึ่ง ส่วนที่เรียกว่าขันหมากเทียนใหญ่นั้นเป็นเทียนที่มีขนาดประมาณ 6-8 นิ้ว
จำนวน 2 เล่ม จะถูกจัดแยกอีกขันหนึ่ง ภาชนะสำหรับใช้จัดขันหมากเทียนนี้แม้จะเรียกว่าขันก็ตาม
แต่จะใช้พานเป็นภาชนะสำหรับจัด ในแต่ละขันมักจะมีรูปบรรจุเป็นช่องวางคู่อยู่เสมอ แต่ก็มีเจ้าบ่าว
บางรายที่มีเฉพาะรูปอยู่ในขันใดขันหนึ่ง เทียนเล็กที่ใช้จัดขันหมากจะถูกนำไปใช้เมื่อประกอบพิธี
กรรมที่หลาแม่ทวดดั้งจะได้กล่าวต่อไป ส่วนเทียนใหญ่หมอบูทำพิธีหรือบางครั้งเจ้าภาพเองจะนำไป
ถวายวัดเมื่อเสร็จพิธี ส่วนขันดอกไม้นั้นก็จะมีเฉพาะดอกไม้ใส่ไว้ในพานพุ่มขนาดเล็ก ดอกไม้ที่
ปรากฏ มักจะเป็นดอกไม้ที่หาได้โดยทั่วไปในชุมชน เช่น ดอกกุหลาบ (บานไม่รู้โรย) ดอกเข็ม
เป็นต้น แต่บางรายก็จะเป็นดอกไม้ที่หาซื้อมาจากตลาด เช่น ดอกกุหลาบ ดอกไม้นี้จะถูกใช้เมื่อ
ประกอบพิธีกรรมที่หลาแม่ทวดตอนให้พรแก่เจ้าบ่าวจะได้กล่าวต่อไปในขั้นตอนการประกอบพิธี
กรรม

ขันหมากเครื่องเช่นสรวงขันหมากขนม

ประกอบไปด้วยขนมหลักๆ คือ ขนมพอง ขนมลา ขนมเจาะหูหรือเจาะรู¹⁸ ขนมถั่ว¹⁹ ยานนม²⁰ ข้าวเหนียวกวน²¹ นอกจากนั้นในปัจจุบันขนมอื่นๆ ก็มีปรากฏอยู่ในขันหมากเช่น ขนมไข่

¹⁸ ขนมทั้ง 3 อย่างนี้มีบทบาทอย่างโดดเด่นในประเพณีทำบุญเดือนสิบ ที่ลูกหลานกระทำให้บรรพบุรุษผู้ล่วงลับไปแล้ว ดังนั้นในประเพณีการแต่งงานกับนางไม้ซึ่งเป็นรูปแบบการไหว้ตายายชนิดหนึ่ง จึงไม่ค่อยจะแปลกที่ขนมทั้ง 3 อย่าง ปรากฏเป็นขนมเครื่องเช่นตักการะ นอกจากตัวของขนมเองที่มีอยู่ในพิธีกรรมแล้ว ความหมายที่ติดอยู่กับขมดังกล่าวก็แฝงเข้าไปด้วย และเป็นที่ปรากฏว่าขนมทั้ง 3 อย่างนี้เป็นขนมหลักในพิธีกรรม เพราะว่า “ขนมอื่นขาดได้แต่ขนมทั้ง 3 นี้ขาดไม่ได้” (จิราวรรณ, อ้างแล้ว)

¹⁹ ขนมถั่วขนมงา ถือเป็นขนมที่สำคัญอย่างหนึ่งที่ถูกจัดขันหมากต้องหาซื้อมาเพื่อให้ขันหมากเป็นไปตามที่นิยมสืบต่อกันมา ขนมถั่วขนมงาที่กล่าวนี้จะเป็นขนมอะไรก็ได้ แต่ขอให้มีส่วนประกอบที่สำคัญคือถั่วและงาก็เป็นอันใช้ในพิธีกรรมได้

ถั่วงา ในเครื่องขันหมากงานแต่งงานโดยทั่วไปมักจะมียูช่วยเสมอ เนื่องจากถั่วงาเป็นที่นิยมปลูกนิยมกินกันโดยทั่วไปจนมองเห็นธรรมชาติการเจริญเติบโตงอกงามได้เป็นอย่างดี จึงอาจถือเคล็ดดังกล่าว และนิยมนำถั่วงาเป็นส่วนประกอบของงานมงคล โดยเฉพาะการแต่งงาน ซึ่งถือว่าเป็นการเริ่มต้นแห่งการก่อกำเนิดชีวิตใหม่ สมาชิกใหม่ให้แก่สังคม การจัดขันหมากของคนไทยในภาคอื่นๆ ก็มักมีถั่วงาเป็นส่วนประกอบด้วย ดังที่พระยาอนุমানราชชนได้กล่าวไว้ว่า “ในขันหมากเงินทุน ขันสินสอด มีใบเงินใบทอง ใบแก้ว ใบรัก ใบสาวท ดอกพุทธรักษา ดอกบานไม่รู้โรย ดอกกุหลาบ ดอกมะลิ เมล็ดถั่วงา ข้าวเปลือก ข้าวโพด แป้งกระเจาะ” (พระยาอนุমানราชชน, 2501 : 71) เครื่องขันหมากที่กล่าวมาแสดงถึงความเป็นมงคลแทบทั้งนั้น บางชนิดก็ถือเคล็ดของชื่อ บางชนิดก็ถือเคล็ดของความเป็นธรรมชาติของสิ่งนั้นๆ ที่เจริญเติบโตงอกงาม เป็นเครื่องหมายสัญลักษณ์ที่จะเป็นสัญลักษณ์ย่อยเพื่อให้สอดคล้องกับหัวใจสำคัญของพิธีกรรมคือ การแต่งงาน ซึ่งถือว่าเป็นพิธีกรรมที่มุ่งเน้นความเจริญงอกงามของชีวิตใหม่ต่อไป เครื่องประกอบหลายอย่างอาจถูกเพิ่มขึ้นมาตามค่านิยมใหม่ หลายอย่างก็มองเห็นได้ว่าเป็นของเก่าที่สืบทอดกันมา อย่างไรก็ตามทั้งของเก่าของใหม่ล้วนมีความหมายที่สำคัญตามยุคตามสมัยอีกด้วย เช่น ดอกกุหลาบ อาจไม่มีความหมายมากนักในอดีต แต่ปัจจุบันมักนิยมให้กันเพื่อแสดงถึงความรักของคนหนุ่มสาวนี้ก็เข้าที่ในการที่จะนำไปเป็นส่วนประกอบในขันหมาก หรือของเก่า เช่น ข้าวเปลือก ถั่วงา เป็นต้น เราก็เห็นถึงความสำคัญของสิ่งเหล่านี้ในอดีตได้เป็นอย่างดีว่าสิ่งเหล่านี้ผูกพันกับชีวิตของคนในยุคนั้นอย่างไร แสดงถึงความเจริญงอกงาม อุดมสมบูรณ์อย่างไร ถึงแม้ความหมายของข้าวเปลือก ถั่วงาของคนโบราณ อาจจะหมายถึงสัญลักษณ์แห่งสิ่งที่มีบุญคุณจนถึงเป็นสิ่งศักดิ์สิทธิ์ต้องเคารพบูชาซึ่งมากกว่า วัตถุที่นำมากินเพียงระจิบความหวาน ปัจจุบันสิ่งเหล่านี้ล้วนมีคุณค่าและความหมายที่ต่างกันของคนสองยุคสองสมัย คนในแต่ละยุคสมัยทำให้ความหมายของสิ่งทั้งหลายแตกต่างกันออกไป บางอย่างความหมายยังคงเดิม เปลี่ยนแปลงไป เพิ่มเข้าไป ก็เป็นไปตามหลักอนิจจังของพุทธศาสนา

ขนมเค้ก ขนมเบี๊ยะ และขนมอื่นที่ปรากฏอยู่ตามร้านค้า ฯลฯ แต่ขนมที่ “สำคัญขาดไม่ได้คือขนมพอง ขนมลา และขนมเจาะรู” (จิราวรรณ, อ้างแล้ว) ขนมทั้งสามชนิดนี้เป็นขนมหลักที่ใช้ในงานทำบุญเดือนสิบหรือ วันชิงเปรตของชาวบ้านในถิ่นนี้²² นอกจากนั้นขนมที่มีมาแต่ดั้งเดิมในพิธีนี้ คือ ยาหนมและข้าวเหนียวกวน ขนมทั้งหมดนี้จะถูกจัดไว้ในภาชนะ คือถาด ถาดจะมีจำนวนก็ถาด ขนมแต่ละชนิดจะมากจะน้อย หรือมีขนมสมัยๆ ใส่งไปด้วย ก็ขึ้นอยู่กับว่าเจ้าภาพจะจัดขันหมากจำนวนขันมากน้อยเพียงใด ถ้าจำนวนขันมากอย่างเช่นอดีตที่มีจำนวนถึง 101 ขัน หรือ 151 ขัน ก็จะเพิ่มปริมาณของขนมตามไปด้วย แต่ในการจัดขันหมากรายที่ผู้เก็บข้อมูลใช้สังเกตในครั้งนี้ได้จัดขันหมากจำนวน 21 ขัน (ซึ่งรายอื่นๆ ก็มักจัดกัน 21 ขัน) จึงได้จัดขันหมากที่เป็นขันขนมจำนวน 2 ขัน โดยขนมจะใส่งรวมลงในถาดจนเต็มจำนวน 2 ถาด

²⁰ เป็นขนมพื้นบ้านที่ทำขายกันในหมู่บ้านรวมถึงคนที่มาจากถิ่นอื่นที่มักจะซื้อติดไม้ติดมือเป็นของฝากเสมอ แม้ยาหนมจะมีรูปร่างใกล้เคียงกับกะละแม่มาก แต่กระบวนการทำและวัตถุดิบอาจแตกต่างกันเพราะยาหนมมีสีและกลิ่นต่างจากกะละแมของภาคกลาง ซึ่งส่วนผสมและกรรมวิธีคือ นำข้าวเหนียวที่แช่น้ำค้างคืน นำมาบดเป็นแป้ง ใส่งน้ำตาล โตนค น้ำตาลทราย และกะทิ นำตั้งผสมทั้งหมดมากวนจนสุก

ประเพณีการแต่งงานของคนจีนในภาคใต้ กะละแมถือว่าเป็นขนมสำคัญที่ขาดไม่ได้เลยทีเดียว ได้ โดยเฉพาะพิธีการแต่งงานของคนจีนภูเก็ตถึงขนาดมีคำสอนเตือนใจในเชิงคติชนว่า หากมีกรณีทะเลาะเบาะแว้งของคู่สามีภรรยาว่า “ถ้าโกรธเข้าบ่าวในเวลาต่อไปก็ให้หนักถึงวันกวนขนมกะละแม” นี้ก็เนื่องมาจากกะละแม กวนลำบาก ต้องใช้แรงมากต้องกวนจนเหนียวจัดจึงจะใช้ได้ (สารานุกรมไทยภาคใต้ พ.ศ. 2529:1337)

เมื่อชุมชนแห่งนี้หรือใกล้เคียงมีการมีงานสำคัญ แต่ไม่มีการกวนยาหนม ถือได้ว่า “งานนั้นไม่ใหญ่จริง”(นางขอ, อ้างแล้ว) โดยเฉพาะในงานการเข้าแขก(เข้าสู่นัด) ของชาวมุสลิมในอดีตถือว่า ยาหนม เป็นขนมสำคัญที่เจ้าภาพต้องจัดเตรียมเพื่อต้อนรับแขก และแจกจ่ายให้ผู้มาร่วมงาน ดังที่มุสลิมในหมู่บ้านวัดขุ่นได้กล่าวไว้ว่า “สมัยก่อนเวลาเข้าแขกมีการกวนยาหนมเป็นกระทะๆ ใส่งแขกคนในงาน ยิ่งสมัยคนเฒ่า ต้องกวนถึงสองกระทะพองาน” (นางขอ ยีหมะ, อ้างแล้ว) คำกล่าวนี้แสดงให้เห็นว่าในอดีตชุมชนแถบนี้นิยมกินยาหนมกันมาก

²¹ เป็นเรื่องเช่นอีกอย่างหนึ่ง ซึ่งในอดีตเป็นสิ่งที่ชาวบ้านนิยมทำไว้เพื่อต้อนรับแขก และถือเป็นของเลี้ยงแขกคู่กับยาหนมดังที่กล่าวแล้ว

²² คุราชละเอียด วันทำบุญชิงเปรต ในบทที่ 4

ชั้นหมากผ้าขาว²³ เสื้อขาว ผ้าผัดเจ้าบัว และสาต(เสื้อ)ใหม่หมอนใหม่²⁴ ชั้นหมากชุดนี้แยกเป็นสองชั้นคือชั้นผ้าขาว เสื้อขาวและผ้าผัดเจ้าบัวถูกจัดไว้เป็นชั้นหนึ่ง สาตใหม่หมอนใหม่

²³ ผ้าขาว เสื้อขาว ผ้าผัดเจ้าบัว ทั้งสามชนิดนี้ถูกจัดอยู่ในชั้นหมากชั้นเดียวกัน แต่วัตถุประสงค์ของผ้าแต่ละอย่างจะแตกต่างกัน ผ้าขาว การมีผ้าขาวอยู่ในเครื่องเช่นสรวยถือว่าถูกพิธี แต่ไม่กำหนดว่าควรมีขนาดกว้างยาวเท่าไร ส่วนใหญ่จะใช้ขนาด 2-3 หลา ซึ่งเป็นขนาดที่พองได้ เมื่อสอบถามเจ้าพิธีว่านำมาใช้ทำอะไร ก็มักจะได้คำตอบตรงกันคือ “ผ้าสำหรับไหว้ดาชาย” (นายอิม สงนวล,นางพราว, อ่างแล้ว) ผ้าขาวจะมีปรากฏในการทำพิธีเกือบทุกพิธีที่ใช้ติดต่อกับสิ่งที่อยู่เหนือธรรมชาติ เช่น พิธีการแต่งงานผ้าขาวจะใช้ในช่วงของการไหว้ผีดาชายฝ่ายเจ้าสาว “และพิธีการเข้าสู่นัดของคนมุสลิมที่เรียกกันว่า มาโซ๊ะฮาวี ก็ต้องมีผ้าขาว 2 หลา ในพิธีด้วย” (ประพันธ์ เรืองณรงค์ “บุหงาปัตตานี” คติชนไทยมุสลิมชายแดนภาคใต้, สำนักพิมพ์คติชน, มิถุนายน 2540:63) “พิธีไหว้ดาชายโนรา พิธีไหว้ครูต่างๆ เช่น ไหว้ครูปีทาพย์” (นายผ่อง คิสระ, 10 มีนาคม 2544) พิธีเหล่านี้จะมีผ้าขาวเป็นเครื่องเช่นสรวยที่ขาดไม่ได้

ถ้าหากจะมองหาความสำคัญของผ้าขาวที่ใช้ในพิธีนี้ จะได้น่าบทยาทของผ้าขาวที่ใช้อยู่ในพิธีต่างๆ ในปัจจุบันมาดูเพื่อมองหาความสำคัญ อาจจะนำมาเชื่อมโยงเข้ากับพิธีกรรมที่ศึกษาและมองเห็นที่มาที่ไปอยู่บ้าง

ผ้าขาวเป็นสัญลักษณ์แห่งความสะอาดบริสุทธิ์ ใช้สำหรับปูเพื่อรองรับสิ่งศักดิ์สิทธิ์ เราจะเห็นได้จากบนหิ้งพระในบ้านมักจะมีผ้าขาวปูรองรับพระพุทธรูป หรือในบ้านที่มีการนับถือดาชายที่เรียกกันว่า ครูหมอนโนรา เราจะเห็นเพดาน ผ้าขาวผูกไว้ (ผู้ที่นับถือดาชายจะเชื่อว่าดาชายที่ตนนับถือจะอยู่ในที่ดังกล่าว) เหนือศีรษะของคนทั่วไป ณ ที่มุมใดมุมหนึ่งของบ้าน และนอกจากนั้นผ้าขาวเป็นสิ่งบริสุทธิ์ที่มีกนุเป็นที่รองนั่งของพระภิกษุสงฆ์ถึงแม้ว่าจะมีผ้าอื่นปูแล้วก็ตาม ที่เรียกว่า “ผ้าอันนะ” หรืออาสนะ

ในพิธีกรรมการแต่งงานกับนางไม้เราจะเห็นบทบาทของผ้าขาวได้ในสองกรณี คือ หนึ่งใช้สำหรับปูรองจัดชั้นหมากก่อนที่ชั้นหมากจะถูกเคลื่อนออกไปในวันรุ่งขึ้น และอีกบทบาทหนึ่งคือ ใช้ผ้าขาวปูลงบนเสื้อใหม่ หรือที่นอนใหม่ เพื่อทำพิธีไหว้ แม่ทวดม่วงทอง หากดูภาพแล้วคงมองได้ว่า เป็นการนำเครื่องเช่นสักการะถวายให้กับสิ่งที่ตนเองนับถือ

นอกจากนี้ผ้าขาวยังถูกใช้ปูให้เจ้าบัวนั่งในพิธีไหว้ นางไม้หรือแม่ทวดอีกด้วย แต่สำหรับการแต่งงานโดยทั่วไปแล้วผ้าขาวจะถูกเจ้าบัวนำไปไหว้ผีฝ่ายเจ้าสาว และเป็นผ้าไหว้ญาติฝ่ายเจ้าสาว ในอดีตผ้าขาวที่ใช้ในพิธีไหว้ต้นไม้ใหญ่เมื่อเสร็จพิธีจะนิยมนำไปถวายพระ หรืออาจเขียนเป็นมั่งถวายพระ เพื่ออุทิศส่วนกุศลตามเจตนาของผู้ถวาย สรุปได้ว่า ผ้าขาวที่มีในพิธีกรรมเป็นเครื่องเช่นที่ใช้สำหรับแสดงความเคารพ ซึ่งผ้าในอดีตน่าจะมีมีความสำคัญยิ่งในการนำไปให้กับผู้ที่ตนเคารพนับถือ อย่างตัวอย่างที่คิดมาถึงปัจจุบันในช่วงเทศกาลทำบุญเดือนห้า ชาวบ้านพื้นที่แห่งนี้มักนิยมนำเสื้อใหม่ ผ้าถุงใหม่ให้กับคนที่ตนเคารพนับถือ ซึ่งการให้ผ้าอาจจะแสดงให้เห็นถึงความเคารพก็เป็นได้

²⁴ สาตและหมอนถือเป็นเครื่องนอนประจำตัวของตัวเจ้าบัวที่ถูกจัดเข้าร่วมในเครื่องประกอบชั้นหมาก หากเรานำพัฒนาการของประเพณีแต่งงานมาพิจารณาเครื่องประกอบชั้นหมากทั้งหลาย บางทีอาจมอง

ถูกจัดไว้อีกชั้นหนึ่ง หากดูประเภทเครื่องประกอบชั้นหมากชุดนี้จะเป็นเครื่องเช่นประเภทของใช้ โดยชั้นแรกจะมีผ้าขาว เสื้อขาว และผ้าผัดเจ้าบ่าวอยู่ในชั้นเดียวกันขณะที่ใช้จัดชั้นหมากชั้นนี้คือ พานขนาดใหญ่ ผ้าขาวจะมีขนาด 2-3 หลา “เป็นผ้า สำหรับไหว้ตายาย” (นางอ้อมและนางพราว, อ้างแล้ว) ส่วนเสื้อขาวนั้นจะเป็นเสื้อเชิ้ตแขนยาวหรือเสื้อยืคก็ได้ที่มีสีขาว และผ้าผัด²⁵ นั้นจะเป็นผ้าถุง

เห็นความสำคัญของเครื่องประกอบชั้นหมากทั้งหลายในอดีต ดังที่พระยาอนุমানราชชนได้แบ่งพัฒนาการของ ประเพณีการแต่งงานเป็น 3 ระยะคือ

ระยะที่หนึ่ง เมื่อชายต้องการหญิงมาเป็นภรรยา จะต้องไปลุดครว้าลักพาตัวไปเป็นเมีย โดยไม่ต้องคำนึงว่า ฝ่ายหญิงจะพอใจหรือไม่

ระยะที่สอง เมื่อเกิดธรรมเนียมเรียกเอาเงินทองหรือของใช้อย่างอื่น หรือหากฝ่ายชายไม่มีเงินทอง นำมาซึ่งการรับไว้เป็นแรงงานในบ้านพ่อตาเรียกว่า เขยอาสา เป็นต้น

ระยะที่สาม หญิงชายแต่งงานกันด้วยความรักอันบริสุทธิ์ นำมาซึ่งการได้เสียกันโดยไม่ต้องแต่งงานกันตามประเพณีเป็นต้น (ดูประเพณีแต่งงานบ่าวสาว หน้า 16-26, พระยาอนุমানราชชน)

พัฒนาการของประเพณีดังกล่าวพอที่จะมองเห็นถึงเครื่องประกอบชั้นหมากต่างๆ ว่ามีความสำคัญตามยุคตามสมัยและได้คิดมาในพิธีกรรมมากมายจนมาถึงปัจจุบัน สาคหมอนก็คงเหมือนกันที่ฝ่ายเจ้าบ่าวผู้ที่จะไปอยู่อาศัยในบ้านพ่อตาหรือในเรือนหอที่ทำมาใหม่ จึงน่าจะมีความจำเป็นที่ต้องขนสิ่งของเครื่องใช้ที่จำเป็นไปใช้ในสถานที่ใหม่ เช่น ก่อนที่จะมีการแต่งงาน เขยอาสาต้องไปนอนในครัวหรือที่ใดที่หนึ่งในบ้านพ่อตา จึงต้องนำเครื่องใช้ส่วนตัวไปด้วย หรือกรณีเรือนหอใหม่ ก็สอดคล้องที่จะนำเครื่องใช้ไปด้วย เราจึงเห็นสิ่งเหล่านี้ติดมาจนถึงปัจจุบัน ซึ่งในอดีตอาจจะเพียงแค่นำสิ่งของเครื่องใช้ที่เจ้าบ่าวใช้ประจำ แต่ต่อมาอาจจะเกี่ยวข้องกับหน้าตาหรือความสวยงามทำให้ต้องเลือกสาคหมอนใหม่ไปบ้านพ่อตา และในปัจจุบันนี้ในพิธีแต่งงานกับนางไม้ ได้เริ่มมีผ่านวมผืนหนามาแทนเสื้อที่ทำจากกระจุค หรือ ใบเคย นี่ก็เป็นการปรับเปลี่ยนให้เข้ากับยุคสมัยซึ่งมีให้เห็นอยู่หลายราย เมื่อเป็นเช่นนี้ของที่ใช้ประกอบชั้นหมากสมัยก่อนก็มีความแตกต่างกันกับปัจจุบัน โดยมีความจำเป็นของสิ่งแต่ละสิ่งในแต่ละยุคสมัยเป็นตัวกำหนด เช่นกรณีการแต่งงานของคุณชายคนหนึ่งที่ได้กล่าวไว้ว่า “ในสมัยชายแต่งงาน สิ่งที่เขาตกเป็นค่าสินสอด นอกจากเงิน 101 บาท ซึ่งถือว่ามีหน้ามีตา ก็ยังมีการตกเป็นกระดานไม้เคี่ยมถึง 8 แผ่น” (นางเหียง, อ้างแล้ว)

²⁵ ผ้าผัดในประเพณีการแต่งงานโดยทั่วไป ในหนังสือลัทธิต่างๆ ได้กล่าวถึงผ้าผัดไว้ว่า “ผ้าผัดดังกล่าวเจ้าสาว จะนำไปผัดให้กับเจ้าบ่าวหลังจากที่เข้าห้องเจ้าสาวแล้ว” (พระยาอนุমানราชชน, 2515 : 30) ก่อนที่จะออกมาเลี้ยงแขกต่อไป

เสื้อขาวและผ้าผัดนี้เมื่อดูในกระบวนการประกอบพิธีกรรมที่ศึกษา เกือบจะไม่ถูกแตะต้องเลยก็ได้ เนื่องจากเมื่อเสร็จพิธีเจ้าบ่าวก็ยังคงสวมเสื้อผ้าชุดเดิม คือ สวมเสื้อเชิ้ตสีขาวแขนยาว และถุงผ้าม่วงบ้าง สีอื่นๆ บ้าง เดินทักทายกับเพื่อนฝูง หรือบางรายที่มีกลองสำหรับร้องรำทำเพลง พร้อมไปกับการคัมหม่า เป็นที่สนุก

ที่เย็บเป็นถุงแล้วมักจะเป็นผ้าลายหมากรุกที่ชายไทยปักยี่ได้นิยมนุ่งกันโดยทั่วไป ส่วนอีกชิ้นหนึ่งนั้นเป็นชิ้นสำหรับจัดสาดใหม่และหมอนใหม่ ปัจจุบันในชิ้นนี้มักจะมีฝ้ายวมเพิ่มเข้าไปอีกส่วนหนึ่งด้วย เครื่องประกอบชิ้นหมากชิ้นนี้เมื่อไปถึงยังสถานที่ประกอบพิธีกรรมหมอบทำพิธีก็จะนำมาใช้ซึ่งจะได้กล่าวต่อไป

ชิ้นผลไม้ จะประกอบไปด้วยผลไม้ดังต่อไปนี้ มะพร้าว อ้อย ก้อย ส้ม และส้มโอ ซึ่งผลไม้แต่ละชนิดจะแยกจัดเป็นชิ้นๆ ไป โดยชิ้นมะพร้าว²⁶ จะมีมะพร้าวอ่อน 3 ผล มะพร้าวที่ใช้ก็

สพาน แต่หากพิจารณาในส่วนของพิธีกรรมงานบวชผ้าผัดและเสื่อข้าวนี้จะถูกนำไปใช้ในเวลาโกนหัวของเจ้านาคนอยู่บ้าง

²⁶ ในสังคมไทยหากเดินทางไปในที่ใดมักจะพบเห็นมะพร้าวอ่อนที่เดือนเปลือกนอกรอก ปาดส่วนกันเป็นฐานพอวางได้ และเดือนเปิดตั้งไว้พร้อมหลอดดูดอยู่บนศาลพระภูมิบ้าง หน้าสังคค์ศีลธิ์อื่นๆ บ้างพร้อมรูปเทียนปักไว้ เป็นการเช่นไหว้สิ่งที่คนเคารพนับถือ ดังที่พระยาอนุমানราชชน กล่าวไว้ว่า “มะพร้าวอ่อนมักมีอยู่ในพิธีเกี่ยวกับเรื่องเช่นผีหรือสิ่งเวทเวคาไม้ไผ่ขาด” (อนุมานราชชน, 2501 : 112) นอกจากนั้นบทบาทของมะพร้าวที่เกี่ยวกับความเชื่อก็มีปรากฏอยู่

ประโยชน์จากมะพร้าว กะลามะพร้าวที่มีตาเดียวภูมิปัญญาชาวบ้านสามารถใช้เป็นที่รองคัดค้อเพื่อรักษาโรคคางคกได้ เพราะถือว่ากะลามะพร้าวเป็นของวิเศษ น้ำมันมะพร้าวใหม่ก็เป็นตัวยารักษาโรคคางคก น้ำมันมะพร้าวถือเป็นน้ำบริสุทธิ์ปราศจากมลทินและมีความเชื่อในการนำมาล้างหน้าศพก่อนทำพิธีอาบน้ำศพ

มะพร้าวเป็นผลไม้ที่ขาดไม่ได้ในงานมงคลต่างๆ เช่น งานแต่งงาน การทำขวัญ นอกจากคนไทยแล้วคนในแถบเอเชียเกือบทั้งหมดก็ถือว่ามะพร้าวเป็นผลไม้มงคล เช่น ชาวบาฬี ถือว่าเป็นเครื่องประกอบเสน่ห์คนพม่านิยมนำมะพร้าวอ่อนไปเช่นผี ข้อนี้ก็เป็นสิ่งยืนยันถึงความสัมพันธ์ระหว่างคนกับผลไม้ที่ชื่อมะพร้าวได้เป็นอย่างดี เพราะเป็นผลไม้สารพัดประโยชน์ นอกจากที่กล่าวมาแล้วในพิธีกรรม “ถึงกับขนาดที่ชาวมลายูเรียกต้นมะพร้าวว่า กะลาปา ซึ่งตรงกับต้น กัลปพฤกษ์นั่นเอง” (ศ.พลาชน้อย, 2531:980) หลักฐานการนำมะพร้าวมาใช้ในพิธีกรรมนั้นมีหลักฐานเก่าแก่ที่สุดคือหลักฐานของอินเดียภาคเหนือถึงกันว่า “มะพร้าวเป็นผลไม้ศักดิ์สิทธิ์เรียกว่า ศรีผล (Sriphala) หรือผลของสิ่งซึ่งถือว่าเป็นเทวีแห่งโรคทรัพย์ ถือเป็นสัญลักษณ์แห่งความอุดมสมบูรณ์” (ศ.พลาชน้อย, 2531:380) ดังนั้นการถือว่ามะพร้าวเป็นผลไม้ศักดิ์สิทธิ์จึงน่าจะถูกเผยแพร่มาจากอินเดียพร้อมกับการเข้ามาของศาสนา

ในพิธีแต่งงานกับนางไม้ เราจะเห็นเด็กสาวผู้ถือขันหมากต้องถือมะพร้าวสามผลกันหลังแอ่นด้วยความหนัก และดูเหมือนจะเป็นผู้ถือขันหมากเพียงคนเดียวที่ได้รับเงินตอบแทนจากเจ้าภาพเมื่อการประกอบพิธีกรรมสิ้นสุดลง เนื่องจากต้องถือกันหนักและสาหัสกว่าคนอื่นๆ และมักไม่มีใครใคร่ถือกัน ในอดีตที่ยังไม่มีการให้สวดคำก็จะให้เป็นของกำนัลพิเศษ เมื่อถามก็จะได้คำตอบในทำนองที่ว่า “เพราะมะพร้าวเป็นของหนักคนถือลำบากกว่าถือสิ่งอื่นๆ จึงมีเงินตอบแทนผู้ถือขันหมาก (ใส่ในถาดแต่เรียกเป็นขัน)” (นางหวน, อ้างแล้ว) เหตุผล

เป็นมะพร้าวพันธุ์พื้นบ้านที่เรียกกันว่า มะพร้าวหนัก โดยมะพร้าวจะเดือนเปลือกนอกออกแล้วทาด้วยน้ำมะนาวเพื่อไม่ให้มะพร้าวที่เดือนเปลือกนอกออกแล้วมีสีดำไม่น่าดู จากนั้นจะนำไปวางไว้ในถาดชั้นหมากทั้งสามผล(บางรายก็มีสองผล) ก็ได้ชั้นหมากอีกชั้นหนึ่ง

ชั้นกล้วย²⁷ กล้วยที่นำมาจัดเป็นชั้นหมากคือกล้วยน้ำว้า จำนวนของกล้วยจะไม่กำหนดแน่นอนขึ้นอยู่กับภาชนะที่นำมารองสำหรับจัดชั้นหมาก บางครั้งจะมีจำนวน 2 หวีบ้าง 3 หวีบ้างขึ้นอยู่กับความสวยงามเข้ากับภาชนะ

ชั้นอ้อย²⁸ นั้น จะถูกตัดออกให้มีความยาวท่อนละเท่ากันจำนวน 6 ท่อนแต่ละท่อนจะถูกแบ่งให้มีความยาวเท่ากันโดยมักจะมีด้วยกัน 3 ปล้องหรือ 3 ข้อหลังจากผ่านการทำความสะอาด

ดังกล่าวก็ดูเข้าที่เพราะอาจจะเป็นความหนัก ในอดีตอาจมีการเลือกถือกัน สุกท้ายเหลือแต่ชั้นมะพร้าวไม่มีผู้ถือ แต่เมื่อมีมาตรการดังกล่าวมะพร้าวจึงดูไม่พบปัญหาการเกี่ยวกันถือ

²⁷ กล้วยถือเป็นสัญลักษณ์แห่งความอุดมสมบูรณ์ดังที่ ส.พลาญน้อยได้กล่าวไว้ว่า “ต้นกล้วยถ้าตัดเอามาทั้งต้นทั้งเครือทั้งใบแล้วเอามาประดับทางเข้าบ้านก็เป็นเครื่องหมายแห่งความอุดมสมบูรณ์” (ส.พลาญน้อย, 2531 : 23) ซึ่งตรงจุดนี้อาจเกิดจากที่กล้วยอยู่ใกล้ชีวิตกับคนมาตั้งแต่อดีตสมัยโบราณ ลักษณะของกล้วยที่ออกหน่อขยายพันธุ์ได้ง่ายเป็นคุณสมบัติพิเศษของกล้วย นอกจากนั้นยังสามารถนำส่วนต่างๆ มาใช้ประโยชน์ได้อีกมากมาย “ตามประเพณีของพราหมณ์ ในอินเดีย เขาถือว่าเครื่องภาชนะสำหรับอาหารมีด้วยขาม เป็นต้น ไม่สะอาดบริสุทธิ์เหมือนใบตอง ซึ่งไม่ต้องใช้ซ้ำกับใคร ใช้เสร็จแล้วก็โยนทิ้งได้ ไม่ต้องกลัวกังวลล้างเก็บ และนำมาใช้ร่วมกับคนอื่นซึ่งควรระวัง” (อนุมานราชธน, 2506 : 120) ข้อนี้เราสามารถพิจารณาเห็นได้จากเครื่องเช่นต่าง ๆ ในพิธี เรามักไม่เห็นใส่ภาชนะแล้วนำไปเช่น มีแต่ใส่ไว้ในกระทงที่ทำจากใบตองทั้งสิ้น “ในพิธีกรรมการแต่งงานของคนอินเดีย จะมีต้นกล้วยตั้งอยู่ในมณฑลพิธี สีต้น เจ้าบ่าวเข้าไปยืนพนมมืออยู่ตรงกลางด้วยเสมอ” (ส.พลาญน้อย, 2531 : 24) กล้วยคงเป็นการเข้ามาของวัฒนธรรมอินเดียอีกประเภทหนึ่ง แล้วแพร่กระจายเข้ามาสู่ประเทศต่างๆ ความเชื่อในลักษณะดังกล่าวก็มีปรากฏอยู่เช่นกัน ในความเชื่อของชาวจีนว่า “ในพิธีแต่งงานของชาวจีนที่ประตูทางเข้าประตูแต่งงาน มักมีต้นอ้อยและต้นกล้วยมีเครือ อธิบายว่า อ้อยเป็นเครื่องหมายแห่งความหวาน คู่สมรสจะได้ประสบชีวิตอันหวานนำตลอดไป ส่วนกล้วยมีเครือเป็นเครื่องหมายว่า คู่สมรสเป็นราชาและราชินีในงาน และกล้วยนั้นเลือกชนิดที่เรียกว่า กล้วยราชา นอกจากนี้กล้วยแตกหน่อง่ายและมาก จึงเท่ากับเป็นเครื่องหมาย ลูกเต็มบ้านหลานเต็มเมือง” (อนุมานราชธน, 2501 : 84)

ในพิธีกรรมการแต่งงานของคนทั่วไปทั้งไทยและเทศ จะเห็นได้ว่ามีกล้วยเข้าไปเกี่ยวข้องกับเสมอ และประเพณีการแต่งงานกับนางไม้ก็เป็นประเพณีหนึ่งที่มีกล้วยเข้ามาเป็นส่วนประกอบของพิธีกรรม ซึ่งก็พอที่จะมองเห็นถึงร่องรอยของพิธีกรรมและวัฒนธรรมของภาคใต้อีกส่วนหนึ่ง

และใช้มีดหลายอย่างสวยงาม เมื่อเสร็จแล้วก็จะนำไปจัดเป็นชั้นหมากอีกชั้นหนึ่งโดยการวางเรียง และมัดอย่างเป็นระเบียบ

ชั้นส้มและชั้นส้มโอ²⁹ ชั้นหมากสองชั้นนี้จะแยกเป็นสองชั้น โดยจะมีชั้นส้มเขียนหวานจำนวนของส้มขึ้นอยู่กับความเหมาะสมกับภาชนะมีตั้งแต่ 1 กิโลกรัมถึง 2 กิโลกรัม ส่วนส้ม

²⁸ ความสำคัญของอ้อยในพิธีกรรมต่างๆ มีการใช้กันโดยทั่วไป มีนิยายปรัมปราเกี่ยวกับอ้อยของชาวอินเดียซึ่งมีความว่า “อ้อยมีรุกขพันธุ์ กำเนิดในอินเดีย ตามคัมภีร์ปุราณะของฮินดูว่า อ้อยนั้น ฤาษีวิศ्वามิตร เป็นผู้สร้างขึ้นเพื่อให้เป็นอาหารพิเศษในแดนสวรรค์ชั่วคราวที่พระวิศ्वามิตรฤาษีสร้างขึ้นให้แก่ท้าว ศรีอังกุ ซึ่งความว่า เจ้าศรีอังกุ ถูกเทวดากลับแกลังไม่ยอมให้ขึ้นสวรรค์” (ศ. พลายน้อย, 2531 : 476) คนจีนก็ถือว่า “อ้อยเป็นไม้ศักดิ์สิทธิ์ด้วยโดยสังเกตเห็นอ้อยปรากฏอยู่ได้ในงานมงคลพิธีต่างๆ ของจีนอยู่เสมอ พิธีแต่งงานเป็นประเพณีนิยมในการเชิญขันหมาก ต้องมีอ้อยนำหน้าผูกผ้าแดงเป็นธงทิว และแต่งพุ่มซุ้มประตู” (ศ. พลายน้อย, 2531 : 477)

เมื่อคู่มุมมองทั้งของอินเดียและจีนแล้ว ก็จะเห็นความสำคัญของอ้อยเป็นอย่างดีและในสังคมไทยถือว่า “อ้อยเป็นเครื่องหมายแห่งความหวาน คู่สมรสจะได้ประสบกับความหวานฉ่ำตลอดไป” (อนุমানราชชน, 2501 : 84) นี่ก็เป็นเหตุผลเพิ่มเติมโดยอาศัยคุณลักษณะของต้นอ้อยเข้าไปจึงดูเหมาะสมกับงานมงคลยิ่งนัก

ในพื้นที่ศึกษาแห่งนี้เป็นที่ที่มีคนจีนเข้ามาอยู่อาศัยค้าขายเป็นอันมาก ตลอดถึงการเผยแพร่เข้ามาของวัฒนธรรมอินเดียจากรัฐอัสสัมเพื่อการค้าขาย จึงดูเป็นเรื่องสอดคล้องกันอย่างยิ่งกับค่านิยมทั้งจีนและอินเดีย เราจึงเห็นว่าอ้อยเป็นเครื่องประกอบขันหมากที่ขาดไม่ได้อีกอย่างหนึ่ง ทั้งในแง่ความหมายของความหอมหวาน และความศักดิ์สิทธิ์ตามความหมายของอินเดีย ซึ่งอินเดียอาจเป็นแหล่งกำเนิดของอ้อยก็เป็นได้ ดัง ศ. พลายน้อยได้กล่าวถึงหลักฐานการพูดถึงอ้อยเป็นครั้งแรกว่ามีอยู่ในอินเดีย “มีพวกแขกชาวชนบทแห่งดินแดนที่อยู่ติดกับจีนได้นำอ้อยไปถวายแก่จักรพรรดิของจีนเป็นเครื่องบรรณาการ” (ศ. พลายน้อย, 2531 : 477) ซึ่งก็พอที่จะชี้ให้เห็นได้ว่า วัฒนธรรมที่ถืออ้อยเป็นไม้ศักดิ์สิทธิ์ จึงน่าจะมาจากอินเดียเป็นแหล่งแรกและเผยแพร่เข้าไปในประเทศต่างๆ พร้อมกับลัทธิทางศาสนาของอินเดีย

²⁹ ส้ม เป็นผลไม้ที่ถูกนำมาเป็นเครื่องประกอบขันหมากในพิธีการแต่งงานกับนางไม้และขันหมากโดยทั่วไปในงานแต่งงานคู่บ่าวสาวภาคใต้ แต่ขันหมากในภาคกลางหรือถิ่นอื่นๆ ส้มและส้มโอมักไม่ถูกกล่าวถึง ทั้งในหนังสือลัทธิธรรมเนียมต่างๆ และหนังสือการแต่งงานบ่าวสาวของไทยที่เขียนโดยพระยาอนุมานราชชนกก็ไม่ปรากฏว่า มีส้มและส้มโอเข้าไปเป็นเครื่องประกอบขันหมาก แต่ในหนังสือสารานุกรมไทยภาคใต้ได้กล่าวถึงเครื่องประกอบขันหมากที่เป็นเครื่องวิกตักแดน มีส้มอยู่ด้วย (สารานุกรมไทยภาคใต้ 2529 : 345) จึงตรงกับลัทธิธรรมเนียมของจีนที่มีความเชื่อว่า “ส้มเป็นผลไม้มงคล ส้มจึงนิยมให้กันในวันตรุษจีนโดยถือว่าเป็นการแบ่งปันความเป็นสิริมงคลให้กัน (วันทิพย์ สิ้นสูงสุต ไม่ปรากฏ ปีที่พิมพ์ : 43) ซึ่งมีคำอธิบายเพิ่มเติมว่า ส้มลูกเดียวกันไม่ว่าซีกไหนกลีบไหนก็มีรสหวานเท่ากันและ “คำว่าส้ม ในภาษาทวายคั้ง ฟ้องเสียงกับคำว่า คำหรือทองคำ และยังออกเสียงฟ้องกับคำว่า หวานอีกด้วย” (วันทิพย์, อ้างแล้ว) ดังนั้นคำว่า ส้ม จึงหมายถึงความหอมหวาน

โอนั้นจะแยกเป็นอีกขั้นหนึ่ง สัมโที่ใช้อาจใช้ผลเดียวหากเป็นผลขนาดใหญ่ หากเล็กลงมาจะใช้สองถึงสามผลตามความเหมาะสมกับภาษา

ส่วนเครื่องเช่น วัคคัคแตนที่เป็นอาหารคาวนั้น ประกอบด้วยขั้นหมากที่จัดอาหารคาวอยู่ในปิ่นโคคือ ขนมคัมแดง คัมขาว³⁰ ขนมโค ปลาหมึกห้วมีหาง ขาวสุก แกลงอย่างหนึ่งและอีกขั้นหนึ่งก็จะเป็นขั้น ไก่วักคัม

และหมายถึงทรัพย์สินสมบัติที่คนจีนนิยมให้แก่กัน เราจะเห็นได้ว่า คนจีนมักนำผลไม้ไปเซ่นแก่เทพเจ้าต่างๆ โดยเฉพาะส้มถือว่าเป็นผลไม้หลักในการนำไปเซ่นแก่เทพเจ้าที่คนจีนนับถือ

การที่ส้มปรากฏในพิธีกรรมการแต่งงานกับนางไม้นั้น อาจได้รับอิทธิพลมาจากลัทธิความเชื่อของคนจีนก็เป็นได้ เนื่องจากจังหวัดสงขลาโดยเฉพาะเขตเมืองในปัจจุบัน และบริเวณที่ตั้งชุมชนเก่าแก่มีคนจีนอพยพเข้ามาเพื่อการค้าขายและอยู่อาศัยนับแต่อดีตเป็นจำนวนมาก อีกทั้งพื้นที่ศึกษาก็มีคนจีนอาศัยอยู่เช่นกัน

³⁰ ภาคกลางเรียกว่า ขนมคัมแดง ขนมคัมขาว เป็นขนมอีกชนิดหนึ่งที่เข้าไปเกี่ยวข้องกับพิธีกรรมหลายอย่างในภาคใต้ ไม่ว่าจะเป็นพิธีแก้เจ้าที่ พิธีแก้บนต่างๆ พิธีไหว้ตายาย พิธีตั้งศาลพระภูมิ พิธีกรรมต่างๆ ที่เกี่ยวข้องกับการติดต่อกับสัมพันธกับพลังที่อยู่เหนือธรรมชาติ หรือที่พระยาอนุমানราชชนเรียกว่า “ผีตางเทวดา” ขนมแดง ขนมขาว เป็นขนมเช่นอย่างหนึ่งในพิธีกรรมนี้ และในพิธีแต่งงานของคู่บ่าวสาวจะต้องมีขนมชนิดนี้อยู่ด้วย เพราะพิธีแต่งงานเป็นพิธีกรรมที่มีการไหว้ผีบรรพบุรุษเป็นส่วนสำคัญ

ในปัจจุบันขนมคัมกล่าวโดยเฉพาะขนมขาว ชาวบ้านจะเรียกอีกอย่างหนึ่งว่า “ขนมโค” ซึ่งจะอยู่ในพิธีจัดขันหมากทั่วไปคู่กับขนมคัมแดง ขนมโคถือว่าเป็นขนมแก้บนที่มักเห็นและได้ยินกันเป็นประจำในพื้นที่ศึกษาแห่งนี้ เพราะเมื่อชาวบ้านต้องการบนบานศาลกล่าว เพื่อต้องการความสำเร็จในเรื่องใดๆ มักจะมีขนมโคเป็นของบนเสมอ เช่น “ถ้าลูกสาวสอบเป็นข้าราชการได้จะทำขนมโคไปวัด 3 ถาด” หรือ “ถ้าลูกเราสอบเข้าเรียนได้จะทำขนมโคไปวัด” เป็นต้น ตัวอย่างนี้จะเห็นได้จากการบนบานของชาวบ้านต่อหลวงพ่อกอง อดีตเจ้าอาวาสวัดธรรมโฆษณ์ซึ่งเป็นที่นับถือของชาวบ้านแถบนี้ มักจะบนบานด้วยขนมโคเป็นหลัก ดูประหนึ่งว่าท่านจะชอบขนมโคตามความเชื่อของชาวบ้าน และสำหรับขนมโคหรือขนมคัมขาวนี้จะไม่ทำเพื่อการซื้อขายแบบขนมทั่ว อาจจะถูกกล่าวได้ว่าขนมคัมกล่าวเป็นขนมในพิธีกรรมเต็มตัว เพราะเป็นขนมที่สำคัญในการติดต่อกับ “ผีตางเทวดา”

ขนมคัมหากดูที่มาที่ไป พอที่จะยกมาให้เห็นถึงความสำคัญและสิ่งที่ยึดถือกันของคนอินเดียโบราณ ดังที่พระยาอนุমানราชชนได้กล่าวไว้ว่า “ทางอินเดียเขาถือว่าพระคเณศ ซึ่งมีเศียรเป็นช้าง โปรคปรานขนมคัมมากเสวยเขาไปมากไม่รู้จักประมาณจนพระอุทรแตกขนมคัมหลุดออกมา จนต้องเอาธูปขุมขุมมันไว้” (2506 : 127) คงเป็นเพราะข้อยึดถือของชาวอินเดียซึ่งเป็นต้นกำเนิดของวัฒนธรรมไทยเสียส่วนใหญ่ มีอิทธิพลต่อการนำขนมคัมคัมกล่าวไปเช่นในพิธีกรรมต่าง ๆ ของไทย ในอินเดียนั้นรูปปั้นพระคเณศมีมือซ้ายล่างถือด้วยขนมโมทกะ มีการขุดค้นพบรูปปั้นพระคเณศ ซึ่งรูปปั้นทางโบราณคดีดังกล่าวก็เป็นรูปปั้นที่ค้นพบในเขตพื้นที่จังหวัดสงขลา (สารานุกรมไทยภาคใต้ เล่มที่ 6 , 2529 : 2225) ข้อนี้ก็เป็นเครื่องชี้ให้เห็นถึงการเผยแพร่เข้ามาของความเชื่อดังกล่าวได้เป็นอย่างดี

เมื่อขันหมากถูกจัดเสร็จเป็นที่เรียบร้อย จะถูกจัดเรียงไว้ตามลำดับความสำคัญของขันหมาก (ดูรูปประกอบในภาคผนวก) ขันหมากทุกขันก็จะถูกห่อด้วยผ้าสำหรับห่อขันหมากบ้าง ด้วยกระดาษสีบ้างดูสวยงาม ซึ่งขันหมากห้ว้มักจะถูกห่อด้วยผ้าหรือกระดาษสีขาว ต่อจากนั้นก็เป็นที่อื่นๆ สลับกันไป โดยสีที่นำมาใช้มักจะเป็นแม่สีเช่น สีแดง สีเขียว สีเหลือง เป็นต้น

สิ่งประกอบขันหมากอื่นๆ ที่ไม่ได้กล่าวถึงในที่นี้เช่นอาวุธ เป็นต้น จะได้กล่าวต่อไป เพราะสิ่งเหล่านั้นจะมีบทบาทหน้าที่ในพิธีกรรมในช่วงอื่นๆ

3.2.4 การยกขันหมาก หรือแห่ขันหมาก

ในการยกขันหมากพิธีแต่งงานกับนางไม้ ผู้ที่เกี่ยวข้องจะประกอบด้วย เจ้าพิธี (นายหุยน) หมอทำพิธี กลุ่มเครือญาติ เจ้าบ่าว กลุ่มเพื่อนฝูงของเจ้าบ่าว , และสาวพรหม-จา-หรี (สาวพรหมจรรย์)

การยกขันหมากจะกระทำกันในวันรุ่งขึ้น ซึ่งวันดังกล่าวก็จะตรงกับวันเสาร์หรือวันอังคารที่ไม่ใช่วันพระ โดยเจ้าพิธี (นายหุยน) จะให้คนช่วยแต่งตัวให้เจ้าบ่าว ซึ่งจะอยู่ในชุดนุ่งโจงกระเบนเสื้อเชิ้ตแขนยาว สวมรองเท้านั่ง โดยมีถุงเท้าสีขาวยาวถึงหัวเข่า (ดูภาพประกอบในภาคผนวก) นอกจากนั้นยังมีอาวุธประจำตัวของเจ้าบ่าวคือ กริช³¹ จะเหน็บไว้บริเวณชายพกผ้าก่อนมาทางด้านหน้า

³¹ กริชในพื้นที่ศึกษานอกจากมีบทบาทที่สำคัญเกี่ยวข้องกับพิธีกรรมที่ศึกษาในครั้งนี้แล้ว บทบาทสำคัญอีกอย่างหนึ่งคือการใช้ประกอบพิธีกรรม เรียกดาบที่ใช้มาจนถึงปัจจุบัน

ในอดีตความหมายของกริชทางด้านคติชนมีมากมาย ดังที่กล่าวไว้ในกะเทาะสนิมกริช ของสุริวงค์ พงศ์ไพบุลย์ และคณะ ที่ได้กล่าวถึงอิทธิพลของวัฒนธรรม ฮินดู-ชวา ว่ามีความสอดคล้องกับคติของคนไทยในภาคใต้ตอนล่าง เช่น การสถาปนาสุลต่านต้องมีกริชในพิธีกรรม พิธีกรรมดังกล่าวมีปรากฏอยู่ในพิธีกรรมการสถาปนาเจ้าเมืองใน 7 หัวเมืองมลายูภาคใต้และลูกหลานได้สืบทอดมาจนถึงปัจจุบัน หรือกริช เป็นสัญลักษณ์ในการทำกรรมได้คำสาบาน (สุริวงค์, อ้างแล้ว) เป็นส่วนประกอบของการแต่งกายหลักของเจ้าบ่าว จนเป็นสัญลักษณ์แห่งบุคคลที่เจ้าสาวควรแก่การยอมรับ โดยเฉพาะวัฒนธรรมของชาวมลายู กริชเป็นที่ยอมรับของการเป็นตัวแทนเจ้าบ่าว (สุริวงค์, 2543 : 115)

กริชในพิธีกรรมการแต่งงานกับนางไม้ เจ้าบ่าวจะเหน็บไว้ส่วนหน้าซึ่งถือว่าเป็นวัฒนธรรมที่สืบต่อมาจากมลายูเป็นหลัก เพราะการแต่งกายและเหน็บกริชของชวาจะเหน็บกริชไว้ทางด้านหลัง สุริวงค์ ได้สรุปให้เห็นถึงวัฒนธรรมการใช้กริชของชาวภาคใต้ตอนล่างว่า ได้รับอิทธิพลจากวัฒนธรรมชาวฮินดู ที่ผสมผสานกับวัฒนธรรมชวา-มลายู

จากการศึกษาค้นคว้าของ ศ.พลายน้อย ที่ได้กล่าวว่า ชาวชวาเชื่อว่ากริชเป็นของสำคัญประจำตระกูล อย่างหนึ่งเรียกว่า ปุศปากะ บางตระกูลมีกริชถึง 40 กว่าเล่มก็มี (เกร็ดโบราณคดีประเพณีไทย อักษรพิทยา

หมอบทำพิธีบางรายจะมีส่วนร่วมในขั้นตอนการยกขันหมากด้วย เช่นเป็นผู้ทำหน้าที่แต่งตัวให้กับเจ้าบ่าวโดยตนเอง และเจิมหน้าผากให้กับเจ้าบ่าวก่อนที่จะเคลื่อนขบวนขันหมาก แต่บทบาทหน้าที่หลักก็ยังคงเป็นของเจ้าพิธีหรือนายหยุนนั่นเอง

ฤกษ์ยามในการเคลื่อนขบวนขันหมากมักจะเป็นเวลา 9 นาฬิกา ส่วนเลขที่เป็นนาทีก็มักจะลงท้ายด้วยเลข 9 เช่นกัน เช่น 9.19 นาฬิกาเป็นต้น เมื่อได้เวลาที่จะเคลื่อนขบวนขันหมากเจ้าพิธีก็จะให้สาวพรหมจารี³² มารับขันหมากจากมือของคนตามลำดับความสำคัญของขันหมากซึ่งจะเริ่ม

ก.ท.ม. พิมพ์ครั้งที่ 3, 2532 : 181) นอกจากนั้นยังกล่าวให้เห็นถึงการผสมผสานกันระหว่างวัฒนธรรมฮินดูกับวัฒนธรรมชวา-มลายู ที่มีคำอธิบายตามโลกทัศน์ของชาวฮินดูเข้ามาสวมทับว่า “ชาวชวาเชื่อว่า เหล็กที่ใช้ทำกริชนั้นเป็นเหล็กที่มาจากสวรรค์” (ส.พลาขน้อย, 2532 : 183) นอกจากนั้นยังชี้ให้เห็นถึงความคลี่คลายระหว่างฮินดูกับอิสลาม ในลักษณะการอธิบายตามบริบทของวัฒนธรรมให้เห็นว่า “ถ้าเป็นกริชของพวกถือศาสนาฮินดูค้ำก็มักใช้เป็นรูปของเทพเจ้าตามที่พวกฮินดูเคารพนับถือ แต่ถ้าเป็นกริชชวาสมัยที่นับถืออิสลามก็มักจะเปลี่ยนค้ำจากรูปเทวดา (พระศิวะ พระอิศวร) (สุริวงค์, 2534 : 79) ให้เป็นรูปอย่างอื่นไป เพราะมีข้อห้ามทำรูปเคารพในศาสนาอิสลาม ด้วยเหตุนี้ค้ำกริชของชนสองศาสนานี้จึงไม่เหมือนกัน (ส.พลาขน้อย, 2532 : 181) เราจะเห็นถึงความแตกต่างกันบางประเภทของรูปค้ำกริชที่คนในพื้นที่ศึกษามองว่า “ค้ำกริชของพวกเรา (หมายถึงผู้นับถือพุทธ) จะเป็นหัวหงดแต่ของพวกแขกเป็นหัวนกหงะทั้งเพ(ทั้งนั้น)” (นายช่าง, อ้างแล้ว) ซึ่งตรงจุดนี้พอที่จะเห็นร่องรอยความแตกต่างที่ ส.พลาขน้อยกล่าวถึงระหว่างกริชในยุคที่นับถือฮินดูกับกริชในยุคที่นับถืออิสลามหรือของคนสองกลุ่มได้เป็นอย่างดีในปัจจุบัน

หากเรามองบทบาทของกริชในพิธีกรรมที่ศึกษานี้ กริช ผู้เข้าทรงนำมาใช้รำรำ ชักชวนให้ลูกหลานขึ้นมารำกับคน ลูกหลานก็จะแสดงความยินดีออกมาให้เห็นโดยการกล่าวว่า “ดาชายชบใจแล้ว ดาชายชบใจแล้ว” พร้อมกับลุกขึ้นมาร่วมรำด้วย ในขณะที่ตกลงก็ถูกเรียกมาใกล้ๆ ศาลาแม่ทวด เพราะแม่ทวดชอบกลอง ซึ่งในอดีตเป็นกลองชว กริชนอกจากที่เราเห็นในพิธีกรรมนี้แล้วจะพบบทบาทที่โดดเด่นในพิธีกรรมเรียก ผิดาชายในอดีตเราพบพิธีกรรมดังกล่าวทั้งในกลุ่มคนไทยพุทธและคนไทยมุสลิม “การเลิกทำพิธีไหว้โนราลงครุ่ที่มีการเชิญพ่อแม่ดาชายเพิ่งเลิกไป 20-30 ปีมานี้เอง” (ไต่ถามมาและห์, อ้างแล้ว)

กริชถูกนำมาใช้ในพิธีกรรม “ซึ่งเป็นธรรมเนียมที่ปฏิบัติสืบต่อกันมา ในฐานะอาวูที่ใช้เป็นตัวแทนของพระอิศวรและมีไว้เป็นสิ่งป้องกันสิ่งชั่วร้าย” (สุริวงค์, อ้างแล้ว : 140) ซึ่งสอดคล้องกับความเชื่อเรื่องผีคานูกัน ของชาวบ้านว่า “เป็นเหล็กที่สามารถป้องกันสิ่งชั่วร้ายได้ ผิดักแล้ว เวลาเดินกลางค้ำกลางคืนให้มีค้ำคิ้วไว้” (นางชอง จันทระ, อ้างแล้ว) เป็นการแสดงให้เห็นถึงความสำคัญของกริชในพื้นที่แห่งนี้อีกส่วนหนึ่ง ซึ่งผีคานูกันดังกล่าวก็คือ วิญญาณในค้ำคิ้วของฮินดูหมายถึง ตัวแทนของพระอิศวร ดังที่สุริวงค์กล่าวไว้ข้างต้น

³² ผู้ถือขันหมากในพิธีกรรมดังกล่าวจะมีความแตกต่างจากขันหมากแต่งงานของคู่บ่าวสาวในพื้นที่โดยทั่วไป เพราะในพิธีกรรมการแต่งงานคู่บ่าวสาวนั้น ขันหมาก หัว (ขันหมากเอก) ขันหมากคอ และขันหมากคาง (ขันหมากโท) เจ้าภาพจะจัดให้ผู้ที่มิฐานะความเป็นอยู่ที่มั่นคง ครอบครัวอยู่เย็นเป็นสุขเป็นผู้ถือขันหมาก นอก

จากขันหมากหัว คาง คอและขันหมากเทียบตามลำดับ เมื่อสาวพรหมจรรย์หรือสาวพรหม-จา-หรี รับขันหมากจากมือของเจ้าพิธีภายใต้การกำชับว่า อย่าได้วางขันหมากในที่ใดจนกว่าจะถึงที่ประกอบพิธีซึ่งคนจะเป็นผู้ไปรอรับจากมือของผู้ถือขันหมากด้วยตนเอง

เมื่อเด็กสาวขึ้นเรียงแถวบริเวณหน้าบ้านของเจ้าภาพอย่างเป็นทางการเป็นระเบียบ ก่อนจะเคลื่อนขบวนขันหมากก็จะมีการโห่สามลา และจุดประทัดติดต่อกันหลายชุด นอกจากนี้ยังยิงปืนเอาฤกษ์เอาชัยอีกด้วย ในอดีตนั้นขบวนขันหมากจะประกอบด้วยบรรดาผู้ถือขันหมากเดินเรียงกันเป็นแถวตามลำดับความสำคัญของขันหมาก ต่อจากขบวนผู้ถือขันหมากก็จะเป็นกลุ่มของเพื่อนเจ้าบ่าวซึ่งมีการติดกลองยาวเดินรำกันเป็นที่สนุกสนาน ปัจจุบันใช้กลองรุมบ้าหรือกลองแซมบ้าตีแทนกลองยาว แต่ก็ยังมีกลองยาวในขบวนขันหมากให้เห็นอยู่บ้างในปัจจุบัน เมื่อมีการติดกลองร้องรำทำเพลงก็หนีไม้พื้นมีเหล่ากินกันไปในขบวนขันหมาก ทำให้บรรยากาศการแห่ขันหมากเต็มไปด้วยความสนุกสนาน

จากนั้นขันหมากเทียบ หรือ เทียบ ผู้ถือจะเป็นผู้มีครอบครัวแล้วทั้งสิ้น แต่พิธีกรรมแต่งงานกับนางไม้ผู้ถือขันหมากทุกคนจะต้องเป็นสาวพรหมจรรย์ (ที่ชาวบ้านเรียกว่า สาวพรหม-จา-หรี) ผู้ผ่านมือชายเป็นหญิงต้องห้ามในการถือขันหมาก “หญิงสาวผู้มาขันหมากก็เป็นหญิงสาวต้องห้าม” (นางฉันทน์ วัฒนพรมัต, 3 มกราคม 2544) ในอดีตจากการสอบถามคนหลายกลุ่มได้ใจความว่า ผู้ถือขันหมากมีแต่สาวรุ่นเต็มตัวเท่านั้นเป็นผู้ถือ แต่มาในปัจจุบันเด็กสาวก็ลดอายุลงมาเหลือเพียงแค่ระดับชั้นประถม ซึ่งเรียนอยู่ในระดับชั้น ป.5-ป.6 อันเนื่องมาจากเด็กสาวที่กำลังจะเป็นสาวเต็มตัวในปัจจุบันมีความอยากที่เจ้าพิธีผู้หนึ่งได้ให้ข้อมูลในเรื่องดังกล่าวไว้ว่า “เด็กในปัจจุบันไม่กล้าถือขันหมากเพราะเด็กมันอาย” (นางล้อม, อ่างแล้ว) ข้อนี้ก็เป็นเหตุผลหนึ่ง และเงื่อนไขสมัยใหม่ที่คนกลุ่มดังกล่าวมีหน้าที่ต้องไปประกอบอาชีพตามโรงงาน ไปเรียนหนังสือ เด็กกลุ่มดังกล่าวจึงออกจากพิธีกรรมไปโดยความจำเป็นหลายอย่าง

การแต่งกายของผู้ถือขันหมาก ในอดีต “เป็นการแต่งกายที่ให้ผู้ถือขันหมากทุกคนนุ่งผ้าโจงกระเบนกัน” (นางล้อม, อ่างแล้ว) แต่ในปัจจุบันการแต่งกายได้เปลี่ยนแปลงไปตามสมัยนิยม แต่ก็ยังมีการแต่งกายตามลักษณะดังกล่าวให้เห็นอยู่บ้าง หากแต่งตัวตามแบบเก่า ผ้าถุงต้องใช้เป็นจำนวนมาก เจ้าภาพที่มีความเชื่อว่าแต่งตัวแบบอื่นไม่ได้ ก็จะจัดเตรียมผ้าถุงผืนใหม่ไว้ให้ผู้ถือขันหมากทุกคน ส่วนรายที่ไม่มี ความเชื่อในลักษณะดังกล่าวมา เด็กก็จะแต่งกายด้วยชุดนักเรียนมาถือขันหมาก ส่วนบางรายที่สามารถหาเด็กสาวรุ่นได้ก็มีการแต่งกายตามสมัยนิยม แล้วแต่ผู้ถือขันหมาก ฉะนั้นในปัจจุบันจึงมีทั้งแต่งกายแบบสมัยเก่า และแต่งกายตามสมัยนิยมของผู้ถือขันหมากให้เห็นอยู่

เมื่อเด็กสาวรับขันหมากจากบ้านเจ้าบ่าวแล้ว เจ้าภาพก็จะกำชับไม่ให้เด็กวางขันหมากลงจนกว่าจะถึงที่ประกอบพิธี เมื่อถึงสถานที่ประกอบพิธี เด็กสาวจะทยอยส่งขันหมากให้กับเจ้าพิธีเพื่อรับไปวางเรียงไว้บนเสื่อที่ปูด้วยผ้าขาว เริ่มจากขันหมากหัว คาง และคอถัดจากนั้นก็จะเป็นขันหมากเทียบ ผู้ถือขันหมากก็จะแยกย้ายกันไปพักผ่อนบริเวณใกล้เคียง เพื่อรอการประกอบพิธีกรรมเสร็จ

ส่วนเจ้าบ่าวก็จะเดินไปในวงล้อมของเพื่อนฝูงซึ่งจะมีเพื่อนสองคนเดินขนานข้างและมีอาวุธยาวคือ หอกและสามง่าม³³ อยู่ในมือคนละชิ้น ส่วนกลุ่มเครือญาติผู้สูงอายุก็มักจะเดินอยู่ท้ายขบวนของ ชันหมาก

เด็กสาวผู้ถือชันหมากในอดีตต้องแต่งตัวนุ่งผ้าถุงสวมเสื้อในลักษณะเดียวกัน ปัจจุบัน ยังพอมิให้เห็นอยู่บ้างที่จะแต่งตัวในลักษณะดังกล่าว โดยภาระการจัดเตรียมผ้าถุงเป็นหน้าที่ของเจ้า ภาพ อย่างไรก็ตามเด็กสาวผู้ถือชันหมากในปัจจุบันมักจะแต่งตัวกันตามสมัยนิยม บางครั้งหากเป็น เด็กนักเรียนที่ทางเจ้าภาพไปขอความร่วมมือจากโรงเรียนในชุมชนให้เด็กมาช่วยถือชันหมาก เด็กก็ จะมาในชุดนักเรียนเพื่อถือชันหมาก (ดูภาพประกอบในภาคผนวก)

³³ อาวุธของเพื่อนเจ้าบ่าวคือหอกและสามง่าม โดยเพื่อนเจ้าบ่าวจะถือเดินขนานข้างซ้ายขวาของ เจ้าบ่าว หากมองภาพแล้วเราพอสรุปได้ว่า เป็นภาพการอารักขาเจ้าบ่าวไปในระหว่างทาง อาวุธยาวดังกล่าว เมื่อ เสร็จพิธีการแห่ชันหมากก็จะหมัดหน้าที่หรืออาจถูกนำไปวางไว้หน้ารูปปั้นแม่ทวด จากการสอบถามชาวบ้าน ได้ คำตอบในทำนองเดียวกันคือ “ที่เขาต้องแบกพาอาวุธมา เนื่องจากญาติฝ่ายหญิงอาจเป็นคนเอาเรื่อง(คืน)เลขต้องมี อาวุธพกพาไปด้วย” ซึ่งอาวุธสมัยโบราณก็จะมีพวก หอก คบ เป็นต้น ต่อมาเมื่ออาวุธมีความทันสมัยหอกคบก็จะ กลายเป็นปืนไปในที่สุด ดังที่กล่าวไว้ในหนังสือลัทธิธรรมนิยมประเพณีต่างๆ ซึ่งกล่าวถึงการแต่งงานบ่าวสาว ของชาวพัทลุงและสงขลาไว้ว่า “ในขบวนชันหมาก มีผู้ชายเดินถือปืนเคียงข้างเจ้าคนตีคน” (กรมศิลปากร, 2515 : 113) นี่เป็นอีกภาพแสดงให้เห็นถึงร่องรอยพัฒนาการการนำอาวุธไปในขบวนชันหมาก ปัจจุบันก่อนเคลื่อน ขบวนชันหมากมักจะมีการจุดประทัดบ้าง ยิงปืนบ้าง เพื่อเป็นการแสดงให้เห็นว่าชันหมากกำลังจะออกจากบ้าน และประทัดจะเป็นของคู่กันกับพิธีแต่งงานด้วย

ประเพณีการแต่งงานกับนางไม้ก็เป็นไปในลักษณะเช่นเดียวกันคือ ในขณะที่ชันหมากกำลังจะ เคลื่อนออกจากบ้าน เจ้าของบ้านจะยิงปืนขึ้นฟ้า 10-15 นัด เป็นสัญญาณว่าชันหมากกำลังจะเคลื่อนออกจากบ้าน (สังเกตการแห่ชันหมากแต่งงานกับนางไม้บ้านนางจัด จิตศิริ, 9 มิถุนายน 2543) เมื่อชันหมากมาถึงยังที่ประกอบ พิธีก็จะจุดประทัดดังติดต่อกันอีก 5-10 นาที แทนการยิงปืน อาวุธที่เพื่อนเจ้าบ่าวถือไปในขบวนชันหมากแต่งงาน กับนางไม้ ก็มีความสอดคล้องกับที่กล่าวไว้ในหนังสือลัทธิธรรมนิยมต่างๆ ถึงการแต่งงานของบ่าวสาวในจังหวัด พัทลุงและสงขลาในอดีต ข้อนี้ก็พอที่จะกล่าวได้ว่า ประเพณีการแต่งงานกับนางไม้ก็คือ รูปแบบการแต่งงานของคู่ บ่าวสาวโดยทั่วไปนั่นเอง จึงปรากฏอาวุธดังกล่าวในขบวนชันหมาก

หากเราพิจารณาพัฒนาการของการแต่งงาน ซึ่งมีสามระยะที่พระยาอนุমানราชชนจัดแบ่งไว้ คือ ระยะการลักพาตัว ระยะการใช้สินสอดเงินทองแลกเปลี่ยนหรือซื้อหามา และระยะที่สามคือ สมัยรักกันทั้งสอง ฝ่ายเราก็พอที่จะเชื่อมโยงการนำอาวุธไปในขบวนชันหมากได้ ดังที่พระยาอนุমানราชชนกล่าวไว้ว่า “พิจารณา เรื่องที่คนถืออาวุธไปในขบวนชันหมากแต่ง คู่จะเป็นเรื่องป้องกันตัวของฝ่ายเจ้าบ่าวก็ได้ อาจรู้ไม่ได้ว่าผู้หญิงหรือ เจ้าสาวที่คนไปทำพิธีแต่งงานครั้งนั้น จะมีคนหมายปองหรือมีผู้รักอยู่ก่อนถ้าไม่เตรียมตัวพกพาอาวุธไปด้วยนั้น หรือไม่ยิงปืนบอกให้รู้ว่ามิเป็น อาจมีคนคิดทำร้ายกลางทางก็ได้” (อนุমানราชชน, 2501: 85-86)

ในปัจจุบันการแห่ขันหมาก มีการตีกลองร้องรำ โดยการเดินเท้ามีปรากฏให้เห็นน้อย ส่วนใหญ่ก็จะทำพอเป็นพิธีตอนขบวนขันหมากออกจากบ้านเพื่อมาขึ้นรถยนต์ เมื่อเดินทางมาถึงที่ประกอบพิธีคือหลาแม่ทวด ก็จะตั้งขบวนขันหมากพอเป็นพิธีอีกครั้ง ซึ่งก็จะจัดขบวนขันหมากเช่นเดียวกับที่ตอนเดินออกจากบ้าน

เมื่อขันหมากมาถึงยังหลาแม่ทวด จะมีการจุดประทัดเพื่อแสดงให้เห็นว่าขันหมากได้มาถึงยังหลาแม่ทวดแล้ว โดยที่หลาแม่ทวดจะมีเจ้าพิธียืนรอรับขันหมากจากมือของเด็กสาว นำไปวางไว้บนเสื่อตามลำดับความสำคัญของขันหมากเพื่อจะประกอบพิธีบูชาเช่นสรวงต่อไป

เด็กสาวเมื่อส่งขันหมากให้กับเจ้าพิธีแล้วก็จะแยกย้ายกันไปนั่งบริเวณใกล้เคียง ซึ่งจะมีร้านที่ปลูกไว้สำหรับค้าขายในตลาดนัด ปล่อยให้การประกอบพิธีกรรมเป็นเรื่องของผู้ที่มีความเกี่ยวข้อง โดยตรงตั้งแผนภาพ นอกจากนี้ยังมีกลุ่มเพื่อนเจ้าบ่าวอีกกลุ่มที่แยกไปตีกลองร้องรำทำเพลงในบริเวณที่เสียงจะไม่รบกวนการประกอบพิธีกรรม

แผนภูมิที่ 5 ที่ตั้งของเครื่องสักการะ

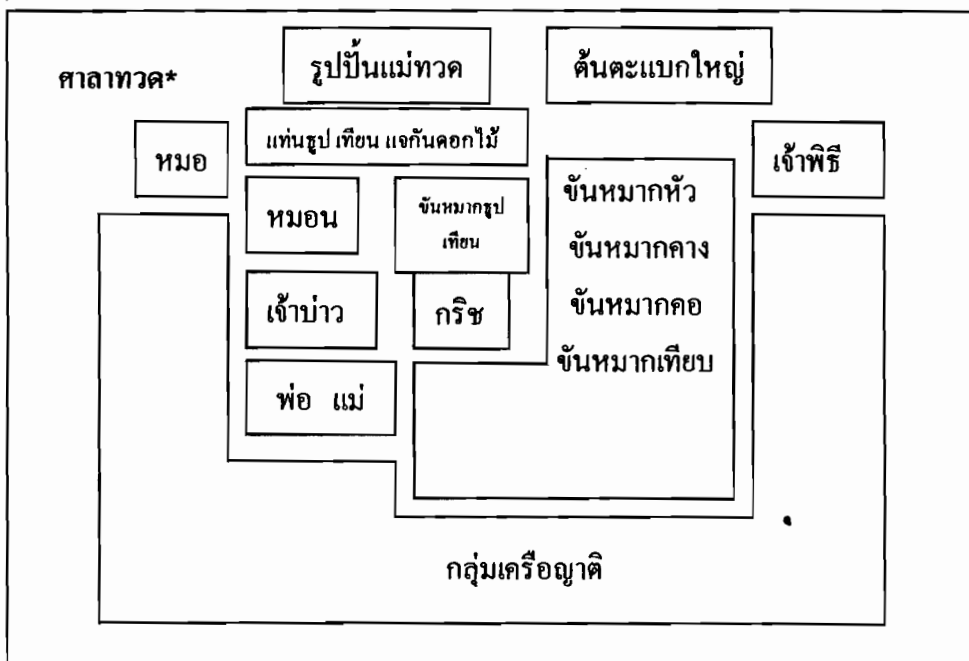

3.2.5 สถานที่ประกอบพิธีกรรม

ในอดีตที่ผ่านมาจากการบอกเล่าของชาวบ้านผู้มีความนับถือในแม่ทวดม่วงทอง ถึงสถานที่ประกอบพิธีกรรม ปรากฏว่าสถานที่ประกอบพิธีกรรม ได้มีการเคลื่อนย้ายมาตั้งแต่ครั้ง สถานที่แรกคือ ใต้โคนต้นมะม่วงป่า (มะม่วงคัน) ซึ่งอยู่ภายในวัดมะม่วงหมู เป็นต้นไม้ที่มีขนาดใหญ่ตามคำบอกเล่าว่า ต้นมะม่วงดังกล่าวเป็นโพรงขนาดใหญ่ที่โคน คนสามารถเข้าไปอยู่ได้ถึง 5 คน (นางเปี่ยม, อ่างแก้ว) และเชื่อกันว่า แม่ทวดม่วงทองซึ่งเป็นรุกขเทวีอยู่ที่ต้นมะม่วงดังกล่าว จนมีการเรียกติดปากถึงปัจจุบันว่า แม่ทวดม่วงทอง

ต่อมาเมื่อต้นมะม่วงนั้นหักโค่นลงตามธรรมชาติ การประกอบพิธีกรรมก็ยังคงยังทำในที่เดิมอีกระยะหนึ่ง ต่อมาเมื่อต้นมะม่วงผุพังเหลือแต่แก่นมะม่วง จึงมีการนำแก่นมะม่วงไปวางไว้ที่โคนต้นอินทนิลซึ่งอยู่ภายในวัดเช่นกัน และชาวบ้านได้นำผ้าหลากสีมาผูกที่แก่นมะม่วงดังกล่าว การประกอบพิธีกรรมจึงได้เลื่อนมากระทำที่ใต้ต้นอินทนิลเป็นเวลาหลายปี จนกระทั่งเมื่อวัดต้องการสถานที่ดังกล่าว (ดูรายละเอียดเพิ่มเติมเรื่องประวัติประเพณีแต่งงานกับนางไม้ในบทเดียวกัน) เพื่อสร้างกุฏิเจ้าอาวาสจึงมีการตัดโค่นต้นอินทนิล และทำพิธีอัญเชิญแม่ทวดไปอยู่ที่ต้นประดู่ซึ่งอยู่นอกวัด

การประกอบพิธีกรรมกระทำที่โคนต้นประดู่ได้ระยะเวลาหนึ่ง จึงเกิดมีการเข้าทรงของแม่ทวดในขณะที่ประกอบพิธีกรรมแต่งงานกับนางไม้ จากการบอกเล่ากล่าวว่า การเข้าทรงในครั้งนั้นเป็นการเข้าทรงเพื่อบอกลูกหลานว่า ตนได้ย้ายไปอยู่ที่ต้นตะแบกแล้ว ถ้าหากใครต้องการเช่นสำรวจแก่ตนขอให้ไปกระทำที่ใต้ต้นตะแบก หากกระทำในที่อื่นตนจะไม่รับรู้ นับแต่นั้นการประกอบพิธีกรรมจึงได้ย้ายมากระทำต้นตะแบกนั่นเอง

3.2.6 ผู้ประกอบพิธี

หมอบำพิตี

หมอบำพิตีในการประกอบพิธีกรรม ในพิธีกรรมแต่งงานกับนางไม้ไม่มีผู้สามารถประกอบพิธีได้หลายคน ขึ้นอยู่กับพื้นที่อยู่อาศัยของเจ้าว่าว่ามีบ้านเรือนอยู่ในเขตพื้นที่ใด เช่นบ้านหัวขี้เหล็กก็มีหมอบำพิตีกรรมในหมู่บ้านนั้น เป็นต้น แต่หมอบำพิตีที่พอจะกล่าวได้ว่าเป็นหมอบำพิตีหลัก คือ นายอ้อม สงนวล อายุ 72 ปี บ้านเลขที่ 162 หมู่ 4 ต.สทิงหม้อ อ.สิงหนคร จ.สงขลา หรือที่ชาวบ้านเรียกกันว่าบ้านมะม่วงหมู มักจะถูกติดต่อให้ไปเป็นหมอบำพิตีอยู่เสมอ

ผู้ที่เคยเป็นหมอบำพิตีในอดีต ซึ่งพอจะมีผู้จำความได้คือ นายแจ้ สระกวี (เสียชีวิต) เป็นคนช่วยเหลือผู้ที่จะไปประกอบพิธีกรรมแต่งงานกับนางไม้ จากการสอบถามผู้สูงอายุหลาย

คนในชุมชนได้ความตรงกันว่า นายแจ้ สระแก้ว เป็นคนที่ใกล้ชิดวัดหรือเรียกว่าสังกะหลีวัด (สังฆะการี) จะเป็นผู้ดำเนินการประกอบพิธีกรรมทางพุทธศาสนา เพราะมีความรู้ในด้านนี้ เมื่อมีคนมาประกอบพิธีแต่งงานกับนางไม้ คนเหล่านั้นจึงขอให้นายแจ้ช่วยเหลือในการขออนุญาต นำเจ้าบ่าวกราบหมอน และร่วมกับญาติของเจ้าบ่าวในการให้ศีลให้พร แก่เจ้าบ่าวในช่วงสุดท้ายของพิธี

ความแตกต่างของรายละเอียดในการนำไหว้พระ การให้ศีลให้พรแก่คู่บ่าวสาวขึ้นอยู่กับหมอบุญประกอบพิธี บางรายก็จะนำบทสวดอนุโมทนาทานของพระมาสวดเพียงบทเดียว บางคนก็หลายบท ข้อนี้ขึ้นอยู่กับความสามารถและความชำนาญของหมอบุญประกอบพิธี การสืบทอดการเป็นหมอบุญประกอบพิธีกรรมไม่มี เมื่อหมอบุญประกอบพิธีได้ตายลงหรือชราภาพไม่สามารถนำประกอบพิธีได้ ก็จะหาผู้สามารถที่จะนำไหว้พระ ขุนนุทเทวดา หรือกล่าวบทให้ศีลให้พรแก่คู่บ่าวสาวได้มาเป็นหมอบุญคนต่อไป

หมอบุญประกอบพิธีบางช่วงเวลาก็มีผู้ประกอบพิธีกรรมหลักการ บางช่วงระยะเวลาที่ไม่ปรากฏผู้ประกอบพิธีหลัก ดังเช่นกรณีของ นายแจ้ สระแก้ว ซึ่งอยู่ในฐานะของหมอบุญทำพิธีหลัก และมีเจ้าพิธีคนใดคนหนึ่งเป็นผู้จัดขันหมาก ในช่วงนี้หมอบุญประกอบพิธีหลักคือนายแจ้ แต่บางช่วงไม่มีหมอบุญประกอบพิธีเป็นหลัก ดังเช่นในช่วงระยะเวลาที่ นางถัน เจริญพร , นางมุ่ม จันทสโร , นางพลับ (ไม่ทราบนามสกุล) (ทุกคนเสียชีวิตหมดแล้ว) เป็นเจ้าพิธีจัดขันหมากไม่ปรากฏชัดว่าใครเป็นหมอบุญนำประกอบพิธี แต่สมัยนางควน (ไม่ทราบนามสกุล) เป็นเจ้าพิธี ก็จะมีสามีน้อย นายอ้อน (ไม่ทราบนามสกุล) ทำหน้าที่เป็นหมอบุญคู่กัน ส่วนเจ้าพิธีคนอื่น ๆ ไม่มีหมอบุญทำพิธีประจำ แล้วแต่เจ้าพิธีจะเรียกใช้หมอบุญคนใดทำพิธี (นางล้อม, อ่างแก้ว และนายเซ็งจิ้น ศิลปสาย, 7 มกราคม 2544) ในยุคปัจจุบันมีผู้ประกอบพิธีกรรมหลักคือ นายอิม สงนวล และยังคงมีคนอื่นๆ ที่ใกล้ชิดกับวัดสามารถนำในการประกอบพิธีกรรมได้เช่นกัน

บทบาทของหมอบุญประกอบพิธีกรรมนั้นขึ้นอยู่กับว่าหมอบุญจะมีข้อปฏิบัติอย่างไรเป็นของเฉพาะตนซึ่งส่วนใหญ่จะเป็นรายละเอียดปลีกย่อยมากกว่าที่จะเป็นส่วนที่เรียกว่าสาระสำคัญ อย่างเช่น หมอบุญเขียน บ้านหัวขี้เหล็ก จะไปมีส่วนร่วมถึงบ้านของเจ้าบ่าว โดยเฉพาะวันที่เจ้าบ่าวจะเคลื่อนขันหมากออกจากบ้าน หมอบุญก็จะทำพิธีเจิมหน้าผากให้กับเจ้าบ่าว เป็นต้น

เจ้าพิธี

เจ้าพิธีในประเพณีการแต่งงานกับนางไม้เป็นบุคคลที่มีความสำคัญที่สุด ทั้งในแง่การสืบทอดพิธีกรรมจากผู้ที่เคยเป็นเจ้าพิธีกรรม หรือที่ชาวบ้านเรียกว่า นายหมอรุน หรือ นายหมอรุน หรือ

นายหมื่น ซึ่งหมายถึง พี่เลี้ยงของแม่ทวดม่วงทอง การสืบตำแหน่งเจ้าพิธีเป็นการถ่ายทอดจากคนรุ่นหนึ่งสู่คนอีกรุ่นหนึ่ง จะมาเป็นเจ้าพิธีเพราะมีความรู้ความสามารถในการจัดขันหมากและทำพิธีเช่น ให้แก่นางไม้หรือแม่ทวดได้อย่างเดียวไม่พอ จะเป็นได้ก็ต่อเมื่อคนที่ได้รับสืบทอดมาเป็นคนสอน และแนะนำให้กระทำที่ชาวบ้านเรียกว่า “ครอบมือให้” จึงจะเป็นนายโหมหรุ่นในช่วงของคนรุ่นถัดมา

นอกจากต้องสืบทอดมาโดยวิธีการดังกล่าวแล้ว ในอดีตเจ้าพิธีจะมีความโดดเด่นเป็นพิเศษเนื่องจาก “หมอบทำพิธีเป็นเพียงคนที่เจ้าพิธีออกปากให้มาช่วยขมุนมเทวดาให้เท่านั้น” (นางเปี่ยม อินทเร, อ้างแล้ว) แต่มาภายหลังหมอบทำพิธีเริ่มมีความโดดเด่นขึ้นตามลำดับ โดยเฉพาะนายอิมสงวน ซึ่งเป็นหมอบทำพิธีหลักคนเดียวในยุคนี้ คือ ความสะดวกสบายของเจ้าภาพในการติดต่อให้มาเป็นหมอบประกอบพิธี หลายกรณีเช่น บ้านของหมอบอยู่ใกล้กับต้นไม้ใหญ่ และประการสำคัญคือ ในช่วงเทศกาลและเป็นวันที่ใช้ในการประกอบพิธีกรรม หมอบท่านนี้ก็จะมารออยู่ในสถานที่ประกอบพิธีกรรมแล้ว เจ้าภาพจึงไม่ต้องติดต่อหมอบล่วงหน้า หมอบจึงเป็นที่รู้จักแม้จะมาประกอบพิธีที่นี้ได้ไม่นานปีนักก็ตาม

เมื่อเปรียบเทียบความสำคัญระหว่างเจ้าพิธีกับหมอบประกอบพิธี จะเห็นว่าเจ้าพิธีมีการสืบทอดกันมายาวนานกว่า เพราะในขณะที่คุณสมบัติของหมอบที่สามารถประกอบพิธีกรรมได้จะต้องเป็นคนที่มีความเข้าใจในการประกอบพิธีของคู่บ่าวสาว และที่สำคัญคือ สามารถกล่าวคำขมุนมเทวดาหรือคำเชิญเทวดาได้ก็สามารถเป็นหมอบประกอบพิธีกรรมได้แล้ว แต่สำหรับเจ้าพิธีนอกจากมีความรู้ในการจัดขันหมาก และสามารถเช่นสรวงให้กับนางไม้หรือแม่ทวดไม้ใหญ่ได้แล้ว จะต้องเป็นผู้ที่ได้รับการมอบหมายที่เรียกว่า “ครอบมือ” จึงจะเป็นเจ้าพิธีในการประกอบพิธีกรรมการแต่งงานกับนางไม้ได้ (นางถัน, อ้างแล้ว)

เจ้าพิธีในหมู่บ้านในปัจจุบันมีหลายคน จึงขึ้นอยู่กับว่าเจ้าภาพจะหาเจ้าพิธีคนใดมาประกอบพิธี เช่น นางพราก ไชยสงคราม , นางเหียง พุ่มเจริญ , นางล้อม เศรษฐีโพธิ์ , นางถัน หมานหมัด เป็นต้น ซึ่งทุกคนยังมีชีวิตอยู่ (มกราคม 2544)

จากคำบอกเล่าผู้สูงอายุหลายคนตรงกันว่า ตั้งแต่จำความได้และมีการเล่าเรื่องสืบทอดกันมาว่า เจ้าพิธีในอดีตไม่เคยมีการทรงกันมาก่อน เพิ่งมีคนแรกคือ นางเหียง พุ่มเจริญ จากคำบอกเล่าของผู้ที่อยู่ในเหตุการณ์การเข้าทรงครั้งแรกว่า “ในขณะที่ขันหมากการไหว้ต้นไม้ใหญ่ของ นายเสริม อ่ำภา(เสียชีวิต) ได้ถึงที่ประกอบพิธีคือ ดันประคู้ (ในตอนนั้นแม่ม่วงทองยังอยู่ที่ดันประคู้) ได้เกิดเหตุการณ์การเข้าทรง นางเหียง พุ่มเจริญ ขึ้นครั้งแรก” และได้รับรายละเอียดเพิ่มเติมจาก นายใจ อ่ำภา ผู้อยู่ในเหตุการณ์ว่า ขณะที่ นางเหียง กำลังเตรียมน้ำเลี้ยงพระอยู่บนโรงครัวของวัดมะม่วงหมู่มือยังถือกาน้ำอยู่ ก็เกิดทึ่งกาน้ำที่ถืออยู่วิ่งไปที่ประกอบพิธี โดยการผลัดขันหมากที่ได้เตรียมไว้แล้ว

ให้ล้มลง พร้อมกับกล่าวว่า “ไม่อยู่ที่นี้ ไม่อยู่ที่นี้” และได้บอกกับคณะขันหมากว่า เราได้ไปอยู่ที่ต้นตะแบกแล้ว (นางเปี่ยม อินทะเร และนายสมใจ อ่ำภา, อ่างแล้ว) ตั้งแต่บัดนั้นเป็นต้นมาการไหว้ต้นไม้ใหญ่จึงได้เคลื่อนย้ายไปประกอบพิธีกรรมใต้ต้นตะแบกดังกล่าว และผู้เข้าทรงก็ได้เป็นคนทรงและเจ้าพิธีจนมาถึงปัจจุบัน

3.2.7 การประกอบพิธีแต่งงานกับนางไม้

ผู้ทำหน้าที่หลักในหลาแม่ทวดมีด้วยกัน 2 คน คือ หมอทำพิธี และเจ้าพิธี หรือนายเขน ทั้งสองคนจะทำหน้าที่แตกต่างกัน เจ้าพิธีทำหน้าที่ในการนำเครื่องสักการบูชา บูชาต่อแม่ทวด และนำเครื่องเซ่น เช่นสรวงต่อแม่ทวดตลอดถึงการเซ่นของเหลือเดนเหลือชานให้กับบริวารของแม่ทวดกิน ส่วนหมอทำพิธีจะทำหน้าที่ในการนำเจ้าบ่าวและกลุ่มเครือญาติไหว้พระ จากนั้นก็อัญเชิญเทวดาและสิ่งศักดิ์สิทธิ์ ตลอดถึงแม่ทวดเพื่อมารับทราบการประกอบพิธีกรรม สุดท้ายก็จะนำเจ้าบ่าวกราบเสีกราบหมอน

ทั้งหมอผู้ประกอบพิธีและเจ้าพิธีจะทำหน้าที่ของตนอย่างสอดคล้องกันโดยภาพรวม เช่น เจ้าพิธีจะเซ่นเครื่องเซ่นให้แก่แม่ทวดได้จะต้องรอให้หมอทำพิธีอัญเชิญสิ่งศักดิ์สิทธิ์ทั่วไป และแม่ทวดมาในพิธีก่อน เป็นต้น ซึ่งการประกอบพิธีกรรมจะมีลำดับขั้นตอนดังต่อไปนี้

เมื่อเจ้าพิธีรับขันหมากจากมือสาวพรหมจรรย์ จะนำมาวางไว้ตามลำดับความสำคัญของขันหมากอย่างเป็นระเบียบ เจ้าพิธีแก่อันหมากทุกอันออก แล้วนำเทียนที่แบ่งจากขันหมากเทียนเล็กจุดตามไว้ในภาชนะขันหมากทุกอัน โดยเจ้าพิธีได้กล่าวถึงเหตุผลในการต้องจุดเทียนในขันหมากทุกอัน (หมอทำพิธีบางคนใช้รูปจุดตามไว้)ว่า “เพื่อให้เขา(แม่ทวดม่วงทอง)เห็นว่าขันหมากที่จัดมามีความถูกต้องหรือไม่” (เจ้าพิธี : นางถัน หมานหมัด, 3 ม.ค.2543) นี่เป็นหน้าที่เริ่มต้นของเจ้าพิธี

ส่วนหมอทำพิธีก็จะเริ่มหน้าที่ของตนด้วยการปูเสื่อใหม่ ผ้านวม และผ้าขาวให้เจ้าบ่าวนั่ง และวางหมอนใหม่ไว้หน้าเจ้าบ่าว เจ้าบ่าวจุดธูปเทียนหน้าแท่นบุษารูปปั้นขนาดเท่าคนจริงของแม่ทวด นำผู้ร่วมพิธีไหว้พระ เริ่มจากบท น โม...สามจบพร้อมกันแล้วกล่าวคำบูชาพระรัตนตรัยแบบย่อ และคำอัญเชิญเทวดาซึ่งกล่าวแล้ว

จากนั้นเจ้าพิธีจะนำเครื่องเซ่น เช่นสรวงต่อแม่ทวดม่วงทอง และกล่าวเชิญสิ่งศักดิ์สิทธิ์ทั้งหลายให้มาร่วมในพิธี ในขณะที่เดียวกัน หมอจะนำให้เจ้าบ่าวกราบเสี กราบหมอน

เมื่อหมอทำพิธีในช่วงแรกเสร็จสิ้นลง คือการนำผู้มาร่วมในพิธีกล่าวคำบูชาพระรัตนตรัย กล่าวคำอัญเชิญเทวดา และกล่าวออกชื่อของสิ่งศักดิ์สิทธิ์ที่เป็นที่นับถือของคนในชุมชน ที่

สำคัญกล่าวเชิญแม่ทวดม่วงทองมาเป็นประธานในการประกอบพิธีกรรมในครั้งนี้แล้ว ถ้าคับคั่งไป หมอทำพิธีจะให้เจ้าบ่าว กล่าวคำบูชาพระรัตนตรัยอีกครั้งหนึ่ง ซึ่งจะเริ่มด้วยให้เจ้าบ่าวกราบลงสาม ครั้งแล้วกล่าว นโม...สามจบต่อจากนั้นก็กล่าวคำบูชาพระรัตนตรัยแบบย่อดังที่กล่าวแล้ว โดยหมอจะเป็นผู้กล่าวนำให้เจ้าบ่าวกล่าวตาม

ในขณะที่หมอให้เจ้าบ่าวกล่าวคำบูชาพระรัตนตรัยอยู่นั้น หมอจะเตรียมของเพื่อให้เจ้าบ่าวกราบเสื่อ กราบหมอนไปด้วย ของที่เตรียมจะมีด้วยกัน 4 อย่าง คือ พลุ 3 ใบ หมาก 3 ซิ่น ดอกไม้ 3 ดอก ซึ่งดอกไม้จะเป็นดอกอะไรก็ได้ เช่น ดอกเข็ม ดอกบานไม่รู้โรย หรือดอกไม้ชนิดอื่นๆ และของอีกอย่างหนึ่งคือเหรียญบาทจำนวน 3 เหรียญ หมอทำพิธีจะแบ่งของทั้ง 4 อย่างออกเป็น 3 กอง จำนวนเท่ากัน ซึ่งกองหนึ่งประกอบด้วยใบพลุหนึ่งใบ หมากหนึ่งคำ ดอกไม้หนึ่งดอก และเหรียญบาทหนึ่งเหรียญ วางไว้บนหมอนหน้าเจ้าบ่าว

เมื่อเจ้าบ่าวกล่าวคำบูชาพระรัตนตรัยจบ และหมอเตรียมของเรียบร้อยแล้ว หมอทำพิธีจะให้เจ้าบ่าวใช้มือขวาควาดของกองซ้ายมือของเจ้าบ่าวลงข้างหมอน โดยจะต้องกล่าวคำว่า พุทฺธัง วันทามิ ก่อนแล้วจึงควาด จากนั้นก็ใช้มือขวาเช่นกัน ควาดของขวามือของเจ้าบ่าวลงข้างหมอน โดยต้องกล่าวคำว่า ชัมมัง วันทามิ ก่อนเช่นกัน สุดท้ายก็จะเหลือกองที่อยู่กลาง หมอทำพิธีจะให้เจ้าบ่าว กล่าวคำว่า สังฆัง วันทามิ แล้วก็กอบกองที่อยู่ตรงกลางนั้นไปใส่ไว้ในเชี่ยนของเจ้าบ่าว พร้อมกล่าวว่า ของที่กอบไปใส่เชี่ยนนั้นเป็นของมงคลต่อตัวเจ้าบ่าวให้นำไปเก็บไว้ ในชั้นตอนนี้หมอบางรายจะให้กวาดของอื่นๆ ลงข้างหมอนให้หมดจะเหลือเฉพาะเหรียญ เพื่อให้เจ้าบ่าวนำเหรียญไปเป็นขวัญถุง มีความหมายในทำนองว่า เป็นของมงคลให้ทำมาหากินไม่ผิดเคือง

เมื่อผ่านขั้นตอนการกราบเสื่อกราบหมอนของเจ้าบ่าว หมอทำพิธีก็จะกล่าวบอกให้แม่ทวดทราบบว่า “การประกอบพิธีกรรมการแต่งงานกับนางไม้ของเจ้าบ่าวรายนี้ ก็ด้วยเหตุที่เจ้าบ่าวได้กระทำสืบทอดกันมาตามเชื้อสาย ทำกันมาเป็นกนกเป็นโหมภรรยาสืบทอดกันมาแต่โบราณ” หรือหาก ถ้า การประกอบพิธีกรรมการแต่งงานกับนางไม้ไม่ใช่ว่าสืบทอดกันมาตามเชื้อสาย ก็จะกล่าวว่า “การแต่งงานในครั้งนี้ ก็ด้วยเหตุที่ได้บันดาลเอาไว้ ขอให้หลุดเหิมรยเสีย” (นางถัน, อ่างแล้ว) คำกล่าวของหมอทำพิธีเป็นที่ได้ยินกันทั่วในกลุ่มผู้ร่วมในพิธีกรรม ถึงแม้จะมีเจตนาจะบอกกล่าวต่อแม่ทวดโดยตรงก็ตาม

กิจกรรมในพิธีกรรมที่กล่าวมานี้เป็นกิจกรรมที่หมอทำพิธีแยกทำจากเจ้าพิธี ถึงแม้จะอยู่ในพิธีเดียวกันก็ตาม แต่ในขั้นตอนสุดท้ายทั้งหมอทำพิธีและเจ้าพิธีจะร่วมกันให้พร และทำพิธี

ชำระตัวของเจ้าบ่าวด้วยเปลวไฟจากเทียน ซึ่งจะได้อีกแล้วต่อไปในตอนท้ายของพิธีกรรม แต่ช่วงนี้จะขอกล่าวถึงบทบาทหน้าที่ของเจ้าพิธีอีกส่วนหนึ่งก่อน

เจ้าพิธี เมื่อรับขันหมากและนำมาวางไว้อย่างเป็นระเบียบดังที่กล่าวแล้วในขณะที่เตรียมของเช่นสรวย ก็จะพูดในทำนองที่พูดกับแม่ทวดม่วงทองว่า “พ่อแม่ตายายทวดม่วงทอง นี่แหละลูกหลานมาไหว้แล้ว เขามาไหว้ใหม่ (หากมาไหว้แก่นัน ก็จะบอกกล่าวว่า มาไหว้แก่นัน) อย่าเที่ยวทักเที่ยวทอ ขอให้ขาดเหมูรยเสีย” (นางถั้น, อ้างแล้ว) โดยในขณะที่กล่าวบอกแก่ทวดม่วงทองอยู่นั้น ก็จะนำเทียนที่ปักไว้ในขันไก่อัดค้ำและขันข้าวสุกมารวมกันสองเล่ม นำไปส่องตามขันหมากทุกขัน และกล่าวว่า “นี่แหละของที่เราทำมา เราทำถูกต้องแล้ว” (นางถั้น, อ้างแล้ว) เป็นการกล่าวกับแม่ทวด ต่อจากนั้นก็จะนำไปพดูไปจุ่มลงในแก้วเหล้า³⁴ และมะพร้าวอ่อนที่ผูกปากหัวออกแล้ว เพื่อนำไปประพรมตามเครื่องเช่นต่างๆ การเช่นสรวยให้แก่แม่ทวดม่วงทองก็เป็นอันเสร็จสิ้น

ต่อจากนั้นเจ้าพิธีจะนำของที่ผ่านการเช่นให้แม่ทวดม่วงทองที่เรียกกันว่า “ของลอยเคนลอยชาน” (นางพราก, อ้างแล้ว) ไปตั้งให้กับบริวารของแม่ทวดที่รู้จักกันในนามว่า “ผู้ถือกิ่งมืองน้ำ” ถัดต่อไป โดยเจ้าพิธีจะแบ่งเครื่องเช่นทุกชนิดมาจากทุกขันหมากอย่างละเล็กละน้อยมาวางไว้บนทางคอง³⁵ แล้วแบ่งออกเป็นสี่กอง “สองกองแรกสำหรับตายายของแม่ทวด อีกสองกองสำหรับ

³⁴ เหล้าถือว่าเป็นของแปลกอีกอย่างหนึ่งที่มักมีในพิธีต่างๆ เราจะเห็นได้ว่าพิธีกรรมที่เกี่ยวกับการเช่นผี สังเวทเวคา เรามักจะพบว่าผีมีเหล้าอยู่เสมอ แม้ในคัมภีร์พุทธศาสนาที่กล่าวถึงพวกอสูรคู่กับเทวดาเมื่ออสูรชนะ ก็มีการทำเหล้าหรือที่เรียกกันว่า น้ำอมฤตเพื่อเฉลิมฉลองชัยชนะกัน ก็กล่าวถึงความสำคัญของเหล้าไว้ข้อนี้แสดงให้เห็นว่า ทั้งเทวดาและอสูรก็ชอบกินเหล้า ซึ่งข้อนี้อาจมีส่วนเกี่ยวข้องกับการที่คนก็ชอบกินเหล้า เลยมักพบว่า ในพิธีเกี่ยวกับการเช่นสรวยจึงมักจะมีเหล้าอยู่เสมอ

ในประเพณีการแต่งงานกับนางไม้ถือว่าเหล้ามีบทบาทมากทั้งเป็นเครื่องเช่นแก่แม่ทวดที่เจ้าพิธีจะใช้ทางพดูประพรมเหล้าไปยังเครื่องขันหมาก เป็นการแสดงการถวายเครื่องเช่นแก่แม่ทวด นอกจากนั้นยังเป็นสิ่งทำให้เกิดความสนุกสนานร้องรำทำเพลงในบรรดาเพื่อนของเจ้าบ่าว ข้อนี้อาจสะท้อนให้เห็นถึงโลกแห่งวิญญานที่มักปรากฏว่าสอดคล้องกับโลกแห่งความจริง โดยการสรุปว่า คนเป็นชอบอะไรในโลกแห่งความเป็นจริง เทวดาหรือผีต่างก็ชอบสิ่งนั้นไปด้วยในโลกแห่งวิญญาน

³⁵ ค่านิยมอย่างหนึ่งของคนในชุมชนแห่งนี้ซึ่งอาจจะรวมถึงคนถิ่นอื่นด้วย เกี่ยวกับความเชื่อในการนำอาหารไปถวายวัด ด้วยการนำสิ่งของที่ดีที่สุดไปถวายพระ ตัวอย่างหนึ่งคือในกิจกรรมการปลูกแดงโม ที่นิยมปลูกกันหลังฤดูเก็บเกี่ยวข้าว เมื่อแดงโมออกผล แดงโมลูกโตที่มีขนาดใหญ่และสวยงามที่สุดในไร่ ชาวบ้านก็จะทำเครื่องหมายไว้ไม่ยอมเก็บกินหรือเก็บไปขาย เมื่อมีการเก็บผลผลิตแรก แดงโมลูกดังกล่าวก็จะถูกเก็บไปถวายวัด นี่เป็นค่านิยมอย่างหนึ่ง ซึ่งเมื่อถึงฤดูเก็บผลผลิตแดงโมในวัดก็จะเต็มไปด้วยลูกงามๆ ถึงกับมีการพูดที่เล่นที่

ของผู้ถือกองฆ้องน้ำของแม่ทวด” (นางถัน, ย่างแล้ว) ต่อจากนั้นก็จะนำไปวางไว้ที่โคนต้นตะแบก พร้อมกับเหล่าแก้วหนึ่ง แล้วกล่าวว่า “นี่แหละของพวกถือกองฆ้องน้ำ ทั้งตาและยายอย่าได้ทักได้ท้อ” (นางถัน, ย่างแล้ว) โดยตามเทียนไว้เล่มหนึ่งด้วย

ในกรณีที่เจ้าพิธิเป็นคนทรง เมื่อผ่านพิธีการเช่นสรวงเป็นที่เรียบร้อยแล้ว กลุ่มเครือญาติของเจ้าภาพมักจะขอให้แม่ทวดได้ประทับทรงและให้พรแก่ลูกหลาน ลูกหลานเป็นคำที่กลุ่มเครือญาติใช้เรียกคนเมื่อกล่าวกับแม่ทวด กลุ่มลูกหลานดังกล่าวก็จะได้รับการตอบสนองคือการเข้าทรงของแม่ทวด ซึ่งจะเริ่มด้วยการนั่งตัวสั้นของเจ้าพิธิ เป็นอันแสดงให้เห็นว่าแม่ทวดได้เข้ามาประทับทรงแล้ว ต่อจากนั้นแม่ทวดในร่างทรงก็จะลุกขึ้นยืนแล้วหยิบกริชที่วางอยู่บนพาน ชักออกมาจากด้าม นำกริชขึ้นไปตามชันหมากต่างๆ ในลักษณะตรวจตราดูชันหมากพร้อมกล่าวว่า “ถูก จัดถูกต้องแล้ว จัดถูกต้องแล้ว” (สังเกตการประกอบพิธีกรรม 10 กรกฎาคม 2543) เมื่อผ่านขั้นตอนดังกล่าวแล้ว แม่ทวดมวงทองในร่างของคนทรงก็จะเรียกให้นำกลองมาตีในบริเวณหลาแม่ทวด ตนเองก็จะรำรำตามจังหวะการตีกลอง โดยมีกริชอยู่ในมือด้วย ส่วนลูกหลานซึ่งเป็นกลุ่มเครือญาติของเจ้าภาพก็จะปรบมือให้จังหวะการรำรำ ในขณะที่แม่มวงทองในร่างของคนทรงรำรำอยู่ก็จะชักชวนให้ลูกหลานลุกขึ้นมารำรำพร้อมกับตน จะมีลูกหลานลุกขึ้นรำเป็นที่สนุกสนานและอบอุ่น ในตอนสุดท้ายแม่ทวดมวงทองก็จะให้พรแก่บรรดาลูกหลาน แล้วจะเดินไปพวยอยู่บนหมอนรองกราบของเจ้าบ่าวเป็นอันแสดงให้รู้ว่าบัดนี้แม่ทวดมวงทองได้ออกจากการประทับทรงแล้ว บทบาทหน้าที่หลักของเจ้าพิธิก็เป็นอันเสร็จสิ้นลง ต่อไปจะได้กล่าวถึงบทบาทที่ทำร่วมกันของผู้ที่เข้าร่วมพิธีกรรม คือ หมอทำพิธิ เจ้าพิธิ และกลุ่มเครือญาติของเจ้าบ่าว

จริงๆ ในวัดมีแดงโมไม่มีดินเต็มไปหมด และมีลูกขนาดใหญ่อีกด้วย นอกจากแดงโมแล้วเราจะเห็นผลผลิตอีกอย่างหนึ่งคือข้าว แม้ปัจจุบันในพื้นที่ศึกษาจะมีการปลูกข้าวน้อยลง แต่ค่านิยมการนำข้าวใหม่ไปถวายวัดก็เป็นที่ทราบกันโดยทั่วไปของคนในพื้นที่แห่งนี้ อาจรวมถึงอาหารที่ถวายใส่บาตรพระก็ต้องเลือกอาหารที่ประณีตและยังไม่มีใครจะต้อง จนมีเรื่องเล่าในทำนองถ้ากินอาหารก่อนพระจะต้องได้รับผลกรรมเมื่อคายไปจะกลายเป็นเปรต

ที่กล่าวถึงการนำผลผลิตแรกไปถวายวัด เพื่อแสดงถึงความเคารพในสิ่งที่ตัวเองมีความเคารพนับถือ ไก่ต้ม หรือที่เรียกว่าไก่วัดต้ม หมูต้ม หรือปลาหมี่ห้วมีหาง นั่นคืออาหารชั้นดีที่ทุกคนจะหากันได้ โดยสิ่งทั้งสามอย่างนั้นเรียกว่า ถวายทั้งตัวทั้งนั้น ไก่ต้ม และปลาหมี่ห้วมีหางก็เป็นการนำไปเช่นทั้งตัว หมูต้มก็มีนัยว่าถวายทั้งตัว โดยมีเคล็ดว่า ถวายทั้งหัวหมูและหางหมู และถ้าจะถวายเพียงชิ้นเดียว ก็จะนำหมูไปวางไว้บนใบตอง เรียกว่า หมูนอนตอง มีนัยว่าถวายทั้งตัวนั่นเอง

3.2.8 การจบพิธี

ช่วงสุดท้ายของพิธี หมอทำพิธี เจ้าพิธี พ่อแม่และกลุ่มเครือญาติของเจ้าบ่าว จะร่วมกันให้พรแก่เจ้าบ่าว และทำพิธีชำระตัวเจ้าบ่าวให้บริสุทธิ์ การทำอาหารเลี้ยงผู้มาร่วมพิธีกรรมที่บ้านเจ้าสาว และการแบ่งเครื่องขันหมากทั้งหมดหลังจากทำพิธีบูชาเช่นสรวงเสร็จแล้วให้แก่ผู้ถือขันหมากและผู้ที่เกี่ยวข้อง ขั้นตอนของพิธีกรรมที่นำมากล่าวในช่วงสุดท้ายนี้เป็นพิธีกรรมที่กลุ่มคนทั้งสามเข้ามาเกี่ยวข้องเป็นหลักจึงจะกล่าวรวมกันในที่นี้

การให้พรแก่เจ้าบ่าว ผู้นำในการทำหน้าที่หลักคือหมอทำพิธี จะทำหลังจากที่เจ้าพิธีทำหน้าที่ของตนเสร็จแล้ว ส่วนหน้าที่หลักของหมอทำพิธีก็จะสลับลงเช่นกัน การให้พรแก่เจ้าบ่าวผู้มาร่วมให้พรมีทุกฝ่ายคือหมอทำพิธี เจ้าพิธี กลุ่มเครือญาติรวมถึงพ่อแม่ของเจ้าบ่าวด้วย ซึ่งหมอทำพิธีก็จะนำดอกไม้ที่ผ่านการสักการะบูชาต่อแม่ทวดแล้วซึ่งจะอยู่ในขันหมากขันดอกไม้มาแจกจ่ายให้กับทุกคนในพิธีกรรม หมอทำพิธีจะสวดบทให้พรซึ่งเป็นบทเดียวกับบทสวดให้พรของพระคือบทสวด ชยันโต...นั่นเอง โดยผู้เข้าร่วมพิธีกรรมส่วนใหญ่สามารถที่จะร่วมสวดได้ หมอทำพิธีบางคนก็จะสวดบทอื่นๆ ด้วยซึ่งจะนำบทสวดดังกล่าวนั้นมาจาก บทสวดอนุโมทนาทานกถา ของพระบาทสมเด็จพระพุทธเจ้าหลวง ซึ่งบทสวดดังกล่าวนี้แต่บทสวดที่ปรากฏเป็นหลักคือ บทสวด ชยันโต...เพียงบทเดียว

ในขณะที่ทุกคนสวดบทให้พรก็จะซัดดอกไม้เข้าหาตัวของเจ้าบ่าว ทำให้ดอกไม้ที่ต่างคนต่างซัดเข้าหาตัวเจ้าบ่าวดูเหมือนมีดอกไม้โปรยเข้าหาตัวเจ้าบ่าวอย่างไม่ขาดสาย เมื่อจบบทสวดดอกไม้ก็จะหมดจากมือของผู้สวดให้พร ทำให้ดอกไม้ติดอยู่ตามเสื้อผ้าของเจ้าบ่าวดูหน้าศรัทธา

มาถึงช่วงสุดท้ายของพิธีกรรม คือการชำระร่างกายของเจ้าบ่าวให้บริสุทธิ์ด้วยไฟจากเปลวเทียน³⁶ ซึ่งจะเริ่มจากที่หมอทำพิธีนำเทียนที่จัดอยู่ในขันหมากเล็กจำนวน 3 เล่มมาจุดรวมกัน โดยการต่อไฟจากแท่นเทียนที่จุดบูชาแม่ทวดมวงทอง เมื่อจุดเทียนแล้วก็จะทำในลักษณะปิดเปลวไฟจากเทียนเข้าหาตัวเจ้าบ่าวสามครั้งแล้วส่งให้ผู้เข้าร่วมพิธีทุกคน พ่อแม่เจ้าบ่าว กลุ่มเครือญาติ เจ้าพิธี ทุกคนจะทำในลักษณะเดียวกันคือปิดไฟจากเปลวเทียนเข้าหาตัวเจ้าบ่าว 3 ครั้ง เช่นเดียวกับหมอทำพิธี สุดท้ายเทียนก็เวียนกลับมาถึงมือของหมออีกครั้ง หมอก็จะทำเหมือนตอนต้นแล้วนำเทียนวนรอบศีรษะของเจ้าบ่าวสุดท้ายก็เป่าเทียนให้ดับลง ทำให้ควันที่เกิดจากการดับของเทียนพุ่งเข้าหา

³⁶ เป็นลักษณะเดียวกับการทำพิธี “อารติ ของชาวอินเดีย ที่ใช้ดวงประทีปไปวนๆ รอบ สิ่งที่เขาบูชา...พิธีอารตินี้เป็นการขจัดเสนียดจัญไรที่มีอยู่หรือที่จะมีมาให้หายไป” (เสฐียร โกเศศ, อ่างแล้ว)

ศิระของเจ้าป่าด้วยแรงเป่าของหมอท่าพิธี พร้อมกับการพูดในลักษณะให้พรแก่เจ้าป่า การประกอบพิธีกรรมในส่วนนี้ก็จะยุติลง

ลำดับต่อไปเจ้าพิธีและญาติของเจ้าภาพจะทำการแบ่งเครื่องประกอบขันหมากให้กับเด็กสาวผู้ถือขันหมากทุกคน เจ้าภาพบางรายก็จะมีการนำถั่วพิเศษให้แก่ผู้ถือขันหมาก เช่น ฝ้ายเช็ดหน้า ฝ้ายเช็ดตัวหรือจะเป็นตัวเงินแล้วแต่เจ้าภาพจะเห็นสมควรนอกจากส่วนแบ่งจากขันหมากที่แบ่งเท่าๆ กัน โดยในงานประกอบพิธีกรรมการแต่งงานกับนางไม้ เจ้าภาพจะมีขนบยึดถือปฏิบัติ สืบทอดกันมาว่า ของที่เหลือจากการประกอบพิธีไม่สามารถนำกลับบ้านได้ของที่กินต้องแจกจ่ายให้ผู้มาร่วมพิธีให้หมด ส่วนของอื่นๆ ก็จะนำไปถวายวัด นอกจากภาชนะในการจัดขันหมากสามารถนำกลับบ้านได้

ส่วนไก่กั๊กค้ำ หรือเจ้าภาพบางรายจะมีหัวหมูอยู่ในเครื่องเช่นด้วย เมื่อเสร็จจากการทำพิธีเช่นสรวงแล้ว ญาติๆ ของเจ้าภาพก็จะนำไปประกอบอาหารสำหรับเลี้ยงผู้มาร่วมพิธี อาหารที่ปรุงขึ้นสำหรับ “เลี้ยงแขกบ้านเจ้าสาว” (เป็นคำกล่าวที่เล่นที่จริงของชาวบ้าน) คือ แกงร้อนหรือแกงจืดอุ่นเส้นนั่นเอง เป็นอาหารที่เป็นข้อกำหนดของพิธีกรรมที่เจ้าภาพจะต้องทำเลี้ยง อาหารที่ปรุงขึ้นมาจะต้องช่วยกันกินให้หมด ถ้าไม่หมดก็ห้ามเจ้าภาพนำกลับบ้านจะต้องแจกจ่ายให้ผู้มาร่วมพิธีจนหมด โดยผู้มาร่วมงานสามารถนำกลับบ้านได้ยกเว้นนำกลับบ้านเจ้าภาพ การประกอบอาหารชนิดนี้เองเป็นที่มาของการสร้างเตาहुงคัมถาวรประจำไว้ ณ หลาแม่ทวด บางครั้งเมื่อมีเจ้าป่ามาประกอบพิธีกรรมหลายรายเตาहुงคัมถาก็จะใช้งานไม่เพียงพอเจ้าภาพมักจะนำเตาเคลื่อนมาจากบ้านด้วย หากอยู่ในช่วงเดือนก่อนเข้าพรรษา โดยเฉพาะช่วงจะเข้าพรรษาก็จะมีผู้นิยมบวชพระกันเป็นจำนวนมาก

เมื่อเสร็จจากการประกอบพิธีกรรมทั้งหมดเจ้าภาพมักจะมอบเงินเป็นสินน้ำใจให้กับหมอท่าพิธี ซึ่งในส่วนของเจ้าพิธีเจ้าภาพก็ต้องจ่ายเป็นค่าราษฎรอยู่แล้วในขั้นตอนจัดขันหมาก ส่วนของที่เหลือก็จะนำไปถวายวัดเช่นผ้าขาว, เทียนใหญ่, และเงินค่าหัวขันหมากของเจ้าสาว พิธีกรรมในช่วงการแต่งงานกับนางไม้ก็เสร็จสิ้นสมบูรณ์

3.3 การบวชเป็นพระภิกษุหรือสามเณรในพุทธศาสนา

การนำการบวชเป็นพระภิกษุหรือสามเณรมากว่าในที่นี่ เนื่องจากการบวชเป็นพระภิกษุหรือสามเณรมีความเกี่ยวข้องกับพิธีกรรมนี้ โดยเมื่อผ่านพิธีกรรมการแต่งงานกับนางไม้แล้วภายในระยะเวลา 3 วันจะต้องเข้าพิธีบวชเป็นพระภิกษุหรือสามเณร แต่ในปัจจุบันมักจะนิยมบวช

เป็นพระเสียด่วนใหญ่ ถึงแม้ว่าเจ้าบ่าวบางรายในปัจจุบันจะมีอยู่บ้างสำหรับผู้ที่แต่งงานกับนางไม้ที่สืบทอดกันมาตามเชื้อสาย จะทำพิธีแต่งงานกับนางไม้ก่อนแล้วเข้าพิธีบวชเป็นพระภิกษุในภายหลัง โดยในรายดังกล่าวนี้จะต้องบอกกล่าวให้แม่ทวดทราบว่าจะบวชเป็นพระภิกษุเมื่อใด หากตนเองมีความจำเป็นติดขัดไม่สามารถบวชได้ภายในสามวันหลังจากผ่านพิธีกรรมการแต่งงานกับนางไม้แล้ว

ประเพณีการแต่งงานกับนางไม้หากพิจารณาในรายละเอียดแล้ว เราจะมองเห็นถึงพิธีกรรมที่มีต่อเนื่องกัน 2 พิธี พิธีแรกคือ แต่งงานกับนางไม้หรือไหว้ต้นไม้ใหญ่กับพิธีกรรมการบวชพระในพุทธศาสนา ทั้งสองพิธีกรรมหากมองเฉพาะตัวพิธีกรรมมีการแยกกันอย่างเป็นเอกเทศ

สำหรับผู้ประกอบพิธีกรรม ในส่วนของพิธีกรรมการแต่งงานกับนางไม้ มีเจ้าพิธีหรือผู้ประกอบพิธี กลุ่มเครือญาติเป็นผู้มีบทบาทในการนำประกอบพิธีกรรม แต่สำหรับพิธีกรรมการบวชพระ กลุ่มเครือญาติรวมทั้งเจ้าพิธีและหมอบุ้ประกอบพิธี เป็นแต่เพียงผู้เข้าร่วมในการประกอบพิธีกรรมบทบาทหลักอยู่ในการประกอบพิธีทั้งหมดพระสงฆ์เป็นผู้ทำหน้าที่ ถึงแม้ว่าบางที่หมอบุ้พิธีจะเข้าไปเกี่ยวข้องอยู่บ้าง แต่ก็เปลี่ยนสถานะจากหมอบุ้ทำพิธีในประเพณีการแต่งงานกับนางไม้ไปเป็นผู้นำไหว้พระซึ่งก็เป็นเพียงคนนอกในการประกอบพิธีกรรมการบวชพระในพุทธศาสนาเท่านั้น

สำหรับระยะเวลาในการประกอบพิธีกรรมที่แยกออกจากกัน เพื่อต้องการแสดงให้เห็นถึงความไม่เกี่ยวข้องกันของพิธีกรรมคือ จะทิ้งช่วงหลังจากประกอบพิธีกรรมการแต่งงานกับนางไม้แล้ว 3 วัน³⁷ จึงจะประกอบพิธีกรรมการบวชเป็นพระได้ในรายที่ดำเนินพิธีกรรมตามปกติ แต่หากพิจารณาให้ถี่ถ้วนแล้ว ระยะเวลาเช่นเดียวกันเป็นดั่งเชื่อมโยงทั้งสองพิธีกรรมให้มีความสัมพันธ์เชื่อมโยงเป็นกระแสเป็นกระบวนการของพิธีกรรมทั้งหมด โดยมีเป้าหมายหลักเดียวกันของการประกอบพิธีกรรม

การบวชพระในวัดมะม่วงหุ้มของผู้ผ่านพิธีกรรมการแต่งงานกับนางไม้แล้ว เมื่อจะเข้าโบสถ์ไม่จำเป็นต้องมาไหว้ เพื่ออุทิศส่วนบุญส่วนกุศลให้กับนางไม้หรือทวดแม่ม่วงทองอีก เมื่อมาถึงวัดก็สามารถเข้าโบสถ์ได้เลย แต่สำหรับเจ้านาคที่ไม่ผ่านพิธีกรรมการแต่งงานกับนางไม้ เมื่อเดินทางมาถึงวัดก่อนที่จะเข้าโบสถ์ก็ต้องไปแสดงความเคารพแก่ทวดแม่ม่วงทองก่อน เป็นกิจกรรมที่นาคทุกคนที่จะมาบวชที่วัดแห่งนี้ต้องกระทำ จากการสอบถามผู้ที่นำเจ้านาคไปไหว้ได้ความว่า “มาไหว้

³⁷ หลังจากประกอบพิธีกรรมการแต่งงานกับนางไม้แล้ว ภายในระยะเวลาสามวันจะต้องบวชเป็นพระภิกษุ ชาวบ้านจะมีความเชื่อว่าก่อนจะถึงวันบวชเจ้าบ่าวไม่สามารถจะไปนอนค้างที่อื่นได้จะต้องนอนที่บ้าน ถ้าไปนอนค้างที่อื่นต้องมีอันเป็นไป ในอดีตนั้นจะมีการปูเสื่อไว้รับรองแม่ทวดม่วงทองว่าจะมาหาเจ้าบ่าว ในปัจจุบันข้อปฏิบัตินี้ยังเชื่อถือปฏิบัติกันในกลุ่มของชาวบ้านที่บ้านบนเมือง

บอกแม่ทวดว่าจะบวชและอุทิศส่วนบุญส่วนกุศลในการบวชนี้ให้กับทวดแม่ม่วงทองด้วย” เมื่อเสร็จจากกิจกรรมดังกล่าวเข้ามาก็จะทำพิธีเดินเวียนโบสถ์ และเข้าสู่พิธีกรรมการบวชพระซึ่งก็เป็นกิจกรรมทางพุทธศาสนา กระบวนการพิธีกรรมการแต่งงานกับนางไม้ทั้งหมดเป็นอันเสร็จสมบูรณ์

สำหรับพิธีกรรมการบวชเป็นพระภิกษุของผู้ที่จะต้องผ่านพิธีกรรมการแต่งงานกับนางไม้ก่อนนั้น มีกระบวนการของพิธีกรรมเช่นเดียวกับชาวไทยคนอื่นๆ ในหมู่บ้าน ซึ่งได้กล่าวไว้แล้วในบทที่ 4 เกี่ยวกับประเพณีประจำปี ในส่วนของประเพณีการบวชพระ แต่จะมีพิธีกรรมที่เพิ่มเข้าไปคือพิธีกรรมการแต่งงานกับนางไม้ซึ่งเป็นส่วนที่แตกต่างกับการบวชของคนทั่วไป (ดูพิธีกรรมการบวชเพิ่มเติมในพิธีกรรมตายละหนมและพิธีกรรมการบวชพระในบทที่ 4)

พิธีกรรมการแต่งงานกับนางไม้ จะเสร็จสมบูรณ์เมื่อผ่านพิธีกรรมดังกล่าวเพียงพิธีกรรมเดียวก็หาไม่ แต่จะถือว่าเสร็จสิ้นสมบูรณ์ตามกระบวนการของพิธีกรรมก็ต่อเมื่อผู้เป็นเจ้าบ่าวในพิธีแต่งงานกับนางไม้ได้ผ่านพิธีกรรมการบวชเป็นพระภิกษุในพุทธศาสนาแล้วเท่านั้น เนื่องจากกระบวนการของพิธีกรรมทั้งหมดเป็นชุดพิธีกรรมที่ต่อเนื่องกันนั่นเอง

บทที่ 6

บทวิเคราะห์

งานศึกษาชิ้นนี้ เป็นงานศึกษาทางมานุษยวิทยาวัฒนธรรม ผู้ศึกษามีความสนใจในเรื่องของประเพณี ความเชื่อ และพิธีกรรม โดยได้เลือกประเพณีการแต่งงานกับนางไม้เป็นประเด็นหลักในการศึกษา ใช้ชื่อเรื่องว่า “การศึกษาทางมานุษยวิทยาวัฒนธรรม กรณีศึกษา ประเพณีการแต่งงานกับนางไม้ ในเขตอำเภอสิงหนคร จังหวัดสงขลา” การศึกษาครั้งนี้ได้ตั้งคำถามหรือวัตถุประสงค์ในการศึกษา 5 ประการ คือ

1. เพื่อศึกษารูปแบบประเพณีแต่งงานกับนางไม้
2. เพื่อศึกษาความเชื่อเกี่ยวกับประเพณีการแต่งงานกับนางไม้
3. เพื่อศึกษาความหมาย และสัญลักษณ์ของพิธีกรรมเกี่ยวกับประเพณีการแต่งงานกับนางไม้
4. เพื่อศึกษาปัจจัย และเงื่อนไขของการประกอบพิธีกรรมเกี่ยวกับประเพณีแต่งงานกับนางไม้
5. เพื่อศึกษาความสัมพันธ์ระหว่างประเพณีกับกลุ่มคนที่ปฏิบัติตามประเพณี

วัตถุประสงค์ทั้ง 5 ข้อนี้จะ ได้ใช้ข้อมูลเพื่อค้นหาคำตอบในการศึกษาตามลำดับดังนี้

1. รูปแบบของประเพณีการแต่งงานกับนางไม้

ประเพณีการแต่งงานกับนางไม้ถือเป็นประเพณีประจำถิ่น (Little Tradition) ที่กระทำสืบทอดเฉพาะกลุ่มคน และสรุปได้ว่าเป็นเครือญาติเดียวกัน ซึ่งมีรูปแบบของประเพณี ดังต่อไปนี้

1.1 เป็นรูปแบบของประเพณีที่ได้พัฒนามาจากการไหว้ผีบรรพบุรุษ

เมื่อเปรียบเทียบรูปแบบประเพณีการแต่งงานกับนางไม้ที่ศึกษาในครั้งนี้ ในด้านความหมาย ความสำคัญ และคุณค่า กับประเพณีการแต่งงานของคู่บ่าวสาวโดยทั่วไป ตามกรอบแนวคิดของนักวิชาการ โดยเฉพาะแนวคิดในส่วนของพิธีกรรมการแต่งงานโดยทั่วไปนั้น มีความแตกต่าง

กัน เนื่องจากพิธีกรรมในประเพณีการแต่งงานกับนางไม้เป็นพิธีกรรมที่ถูกจัดขึ้นเพื่อ เช่น สรวงวิญญูณบรรพบุรุษ แต่รูปแบบการประกอบพิธีกรรมได้คลี่คลายปรับปรุงตนเองมาตามลำดับ ทำให้มีความสอดคล้องกับการแต่งงานคู่บ่าวสาวโดยทั่วไปหากมองโดยภาพรวม แต่ในความเหมือนดังกล่าวนี้ยังมีรายละเอียดของความต่างซ่อนอยู่ เช่น หากพลูที่จัดไว้ในขันหมาก โดยเฉพาะพลูจะถูกจัดเป็นซองอย่างดีเช่นเดียวกับหมากซอง ที่พระสงฆ์นำไปแสดงความเคารพบูชาครูบาอาจารย์ ต่างจากขันหมากคู่บ่าวสาวที่เพียงจัดวางเป็นพลูจิบ หากพลูที่จัดในลักษณะเช่นนี้ มีความหมายถึงการแสดงความเคารพผู้ที่สูงกว่า สิ่งที่แตกต่างกันประการหนึ่งคือ ผู้ถือขันหมากในพิธีกรรมไหนางไม้หรือแม่ทวดจะต้องเป็นสาวพรหมจารี ในขณะที่ผู้ถือขันหมากคู่บ่าวสาวทั่วไปจะเป็นผู้ที่ผ่านการแต่งงานแล้ว และถ้าเป็นแม่บ้านที่มีฐานะทางครอบครัวมั่นคงเชื่อกันว่าจะเป็นสิ่งดีเลิศ นี่เป็นอีกการแสดงหนึ่ง ที่ชี้ให้เห็นถึงความแตกต่างของการประกอบพิธีกรรมการแต่งงานกับนางไม้กับการแต่งงานของคู่บ่าวสาว การนำสาวพรหมจารีเข้ามาเป็นผู้ถือขันหมากเป็นความจงใจที่ต้องการทำให้พิธีกรรมนี้มีความต่างจากภาวะปกติ เพื่อมุ่งเน้นความศักดิ์สิทธิ์ เครื่องขริบเป็นสำคัญ

ประเพณีการแต่งงานกับนางไม้ มีความเหมือนกับการแต่งงานคู่บ่าวสาวโดยทั่วไปในชุมชนในส่วนของขั้นตอน รูปแบบ และพิธีการ ซึ่งเริ่มจากการที่เจ้าบ่าวยกขันหมากไปยังบ้านเจ้าสาว (ศาลเจ้าแม่ม่วงทอง) จากนั้นจะประกอบพิธีเช่น สรวงเครื่องขันหมากให้กับแม่ทวดที่เชื่อว่าเป็นนางไม้สิงสถิตอยู่ที่ต้นตะแบก ตลอดถึงการนำเจ้าบ่าวกราบเสื่อกราบหมอน แต่ความหมายสัญลักษณ์ความสำคัญ และคุณค่าต่างๆ ย่อมมีความแตกต่างกัน (ดูการประกอบพิธีกรรม ในบทที่ 5)

ขั้นตอนการประกอบพิธีกรรมตามประเพณีการแต่งงานกับนางไม้ จะพบความสำคัญของพิธีกรรมการนำเครื่องเช่นหรือที่ชาวบ้านเรียกว่า ขันหมาก มาเช่น สรวงแก่เจ้าสาวคือเจ้าแม่ม่วงทอง ในขณะที่ประเพณีแต่งงานโดยทั่วไปการเช่น สรวงจะกระทำต่อพ่อแม่ตายายของฝ่ายเจ้าสาว หรืออาจเรียกได้ว่า ฝัฝ่ายเจ้าสาว ลักษณะการเช่น สรวงดังกล่าวถึงแม้ว่าจะถูกชาวบ้านพูดถึงในความหมายของการไหว้หรือพิธีการแต่งงานก็ตาม แต่จุดกำเนิดน่าจะเป็นเรื่องของการแสดงความเคารพต่อวิญญูณบรรพบุรุษมากกว่า

แม้การประกอบพิธีกรรมการแต่งงานกับนางไม้หรือไหว้ต้นไม้ใหญ่จะปรากฏในรูปแบบการจัดพิธีแต่งงานคู่บ่าวสาวโดยทั่วไปก็ตาม แต่จากการนำเครื่องขันหมากมาเช่นให้กับทวดม่วงทองที่ชาวบ้านเข้าใจว่าอยู่ในฐานะเจ้าสาวในพิธีกรรม ดูเป็นเรื่องขัดกัน ซึ่งตามปกติแล้วความสัมพันธ์กับสิ่งศักดิ์สิทธิ์น่าจะปรากฏในลักษณะของการเช่น สรวงของคนผู้นับถือต่อสิ่งศักดิ์สิทธิ์มากกว่า โดยเฉพาะการแสดงความเคารพต่อบรรพบุรุษที่เรียกกันว่าตายาย ดังนั้นขันหมากในพิธี

กรรมนี้จึงน่าจะมิมีบทบาทเหมือนกับการประกอบพิธี โดยทั่วไปของชาวภาคใต้ที่มีต่อสิ่งทีเชื่อว่ามิอำนาจเหนือธรรมชาติ ข้อสังเกตสำคัญที่ทำให้มองเรื่องดังกล่าวไปในลักษณะนี้ เนื่องจากพิธีกรรมที่สำคัญทั้งหมดของชุมชนที่ศึกษา หรืออาจจะพูดได้ว่าทั้งภาคใต้ ทุกพิธีกรรมต้องเข้าหมากเข้าพลูทั้งสิ้น นอกจากนั้น หมากพลูที่ใช้ในพิธีกรรมทั้งหลายมักมีชื่อเรียกว่า “ขันหมาก” เกือบทั้งหมดเป็นสัญลักษณ์แทนนิติกรรมสำคัญของชุมชน และพิธีกรรมนี้ก็เป็นพิธีกรรมเก่าแก่ที่ยังหลงเหลืออยู่ในชุมชนแห่งนี้

ประเด็นหนึ่งที่ชี้ให้เห็นพัฒนาการของพิธีกรรมการไหว้ค้ายายได้พัฒนารูปแบบพิธีกรรมจนกลายเป็นการแต่งงานกับทวดม่วงทองซึ่งเป็นตายายของตนไปในที่สุด จากการเก็บข้อมูลเกี่ยวกับเจ้าพิธีและหมอบูประกอบพิธี ปรากฏว่า ในอดีตนั้นเจ้าพิธีถือว่าเป็นบุคคลที่มีความสำคัญมากในพิธีกรรม กว่าจะเป็นเจ้าพิธีต้องผ่านการสืบทอดกันมาอย่างไม่ขาดสาย โดยผ่านพิธีกรรมการ “ครอบมือ” จากเจ้าพิธีคนเก่าสู่ชราภาพจนไม่สามารถเป็นนายหยุน นายโหม่รุ่นเป็นพระภิกษุหรือนายหมื่นได้อีกต่อไป การมืออยู่ของนายหยุน (ทุกคนเป็นผู้หญิง) เป็นกุญแจสำคัญในการไขให้เห็นพัฒนาการของพิธีกรรมการไหว้ค้ายายมาเป็นพิธีกรรมการแต่งงาน

ในอดีตพิธีกรรมทั้งหมดผู้รับผิดชอบคือ นายหยุน ข้อนี้มีนัยแสดงให้เห็นว่า เป็นกิจกรรมการแสดงความเคารพวิญญานบรรพบุรุษโดยแท้ จึงจำเป็นต้องใช้นายหยุนในการติดต่อกับบรรพบุรุษของตนที่เรียกกันว่าแม่ทวดม่วงทอง

จากหลักฐานที่ศึกษาปรากฏว่า หมอบูประกอบพิธี (ดูบทบาทหน้าที่ของหมอบูประกอบพิธีในบทที่ 5) ในอดีตนั้นเป็นใครก็ได้ที่สามารถขมุนมเทวดาได้ ซึ่งข้อนี้ผู้ศึกษาสันนิษฐานว่า ถ้าหากเจ้าพิธีสามารถขมุนมเทวดาได้หมอบูพิธีก็มิมีความจำเป็น เพราะพิธีกรรมไม่เกี่ยวกับการแต่งงานเป็นการเช่นสรวงต่อบรรพบุรุษเท่านั้น แต่ปัจจุบันภาพที่ปรากฏกลับมีความตรงกันข้ามโดยสิ้นเชิงกับอดีตคือ หมอบูพิธีกลับมีความโดดเด่นอย่างเห็นได้ชัด ในอดีตนั้นการประกอบพิธีกรรมนี้มีวัตถุประสงค์เพื่อเปลี่ยนผ่านสถานภาพโดยการเข้าสู่ศู้นคเป็นหลัก แต่ปัจจุบันเมื่อไม่จำเป็นต้องเข้าสู่ศู้นคอีกต่อไปเพราะมุสลิมได้หมดไปจากชุมชนแห่งนี้แล้ว โดยการย้ายออกไปอยู่ในชุมชนใหม่ (ดูชุมชนมุสลิมในพื้นที่ศึกษา) ส่วนกลุ่มที่มีเชื้อสายมุสลิมแต่ไม่ได้ย้ายออกไป ต่อมาภายหลังได้หันไปนับถือพุทธศาสนาตามเครือญาติฝ่ายที่เป็นไทยพุทธ (ในพื้นที่ศึกษามีกลุ่มเครือญาติโดยทั่วไปที่มีญาติพี่น้องนับถือศาสนาที่แตกต่างกันโดยเฉพาะพุทธศาสนาและศาสนาอิสลาม) แต่การประกอบพิธีกรรมเพื่อไหว้ค้ายายที่เรียกกันว่า ค้ายายละหนม (ดูรายละเอียดในบทที่ 4) ซึ่งเป็นส่วนหนึ่งของพิธีกรรมการเข้าสู่ศู้นคของกลุ่มเชื้อสายไทยพุทธผสมกับไทยมุสลิมในพื้นที่แห่งนี้ ยังมีการสืบทอดต่อมา ดังที่จะกล่าวต่อไป

การนำปรากฏการณ์เกี่ยวกับหมอและเจ้าพิธีมากล่าวไว้ในที่นี้ เพื่อต้องการให้เห็นว่า เหตุใดหมอผู้ประกอบพิธีกรรมในปัจจุบันจึงมีบทบาทสำคัญโดดเด่นกว่าในอดีตที่เป็นมา คือมีความสำคัญกว่านายหยุน ข้อนี้พอที่จะแสดงให้เห็นว่า นายหยุนมีความสำคัญในพิธีกรรมการไหว้ตายาย หรือการทำตายายละหนมที่เป็นความหมายเดิมของประเพณีการแต่งงานกับนางไม้ ส่วนหมอทำพิธี มีความสำคัญในพิธีกรรมการแต่งงานกับนางไม้ ในความหมายที่ว่า พิธีกรรมการแต่งงานกับนางไม้ คือ การแต่งงาน ดังปัจจุบัน ด้วยเหตุผลที่ว่า เมื่อความหมายเก่า คุณค่าแบบเก่าได้ตายไปแล้ว แต่ ประเพณีนี้ยังคงยึดถืออยู่ จึงก่อให้เกิดความหมายใหม่ส่งผลให้พิธีกรรมดำเนินต่อมา ดังปัจจุบัน

1.2 ประเพณีการแสดงความเคารพบูชาบรรพบุรุษ ได้กลีกลายปรับตัวจนมีรูปแบบ สอดคล้องกับประเพณีแต่งงานโดยทั่วไป

รูปแบบของประเพณีการแต่งงานกับนางไม้ โดยเฉพาะในส่วนของรายละเอียดการ ประกอบพิธีกรรมที่มีขั้นตอน การจัดเตรียมขันหมาก การยกขบวนขันหมาก หรือแม้แต่การประกอบ พิธีก็ตาม โดยภาพรวมจะมีรูปแบบเช่นเดียวกับการแต่งงาน จึงทำให้เกิดความเข้าใจว่าเป็นพิธีเดียวกัน แม้ข้อเท็จจริงของพิธีกรรมดังกล่าวจะเป็นการแสดงความเคารพต่อวิญญาณบรรพบุรุษก็ตาม ที่เป็นเช่นนั้น เนื่องจากเมื่อรูปแบบของพิธีกรรมจากจุดกำเนิดได้พัฒนามาจนถึงปัจจุบัน ในเส้นทาง พัฒนาการดังกล่าวบริบททางสังคมย่อมมีการเปลี่ยนแปลงไปตามยุคตามสมัย วัตถุประสงค์หลักในการ ประกอบพิธีกรรมในแต่ละยุคจึงมีความต่างเพื่อให้เข้ากับบริบททางสังคมที่เปลี่ยนไป พัฒนาการ ของประเพณีแต่งงานกับนางไม้ก็เช่นกัน

เมื่อประเพณีพิธีกรรมได้พัฒนามาถึงปัจจุบัน รูปแบบการประกอบพิธีก็เปลี่ยนแปลง ไปเป็นลำดับ ทั้งในส่วนของรูปแบบ (คูการประกอบพิธีตายายละหนมในบทที่ 4) และในส่วนของ ความหมายใหม่ เมื่อเรียกพิธีนี้ว่า การไหว้ดินไม้ใหญ่ ในขณะที่เดียวกันรูปแบบของพิธีกรรมก็เป็นไป ในลักษณะเดียวกับการประกอบพิธีแต่งงานของคู่บ่าวสาวโดยทั่วไปที่เรียกกันว่า “การไหว้เมีย” จึง นำมาซึ่งความเข้าใจว่า เป็นประเพณีการแต่งงานกับนางไม้ (ของผู้คนในชุมชนอย่างมีเป้าหมาย และ ของนักวิชาการที่เข้าไปศึกษาในภายหลัง) และเหตุผลนี้ทำให้พิธีกรรมดังกล่าวได้ปรับเปลี่ยน พัฒนาการมาจนถึงปัจจุบัน โดยมีวัตถุประสงค์หลักของการประกอบพิธีกรรมในบริบททางสังคม ใหม่ของผู้คนในชุมชนและปัจเจกชนได้กลายเป็นพลังพัฒนาการของประเพณีนี้ ในขณะเดียวกัน ประเพณีตายายละหนมในอดีตที่ประพาศปฏิบัติอยู่ในกลุ่มคนมุสลิมในพื้นที่ลุ่มทะเลสาบส่วนใหญ่ ได้หมดพลังและตายไปดังปัจจุบัน

เหตุผลสำคัญประการหนึ่งที่จะนำมากล่าวในที่นี้เพื่อจะได้มองเห็นถึงพัฒนาการของ ประเพณีแต่งงานกับนางไม้คือ การแต่งงานกับนางไม้นั้นชาวบ้านในพื้นที่ศึกษาเรียกกันว่า ไหว้ต้นไม้ใหญ่ การไหว้ต้นไม้ใหญ่นี้คงกล่าวหากพิจารณาความหมายและวัตถุประสงค์ในการประกอบพิธีกรรม เราจะพบได้ว่า เป็นการแสดงความเคารพต่อวิญญาณบรรพบุรุษดังที่กล่าวแล้ว แต่หากเรานำ คำว่า ไหว้ต้นไม้ใหญ่ไปเทียบเคียงกับคำว่า ไหว้เมีย ไหว้ผัว ของชาวบ้านในที่นี้ คำนี้ก็มีความหมายตรงกับ การแต่งงานไปในที่สุด ซึ่งข้อนี้ก็สอดคล้องกับภาวะความเป็นจริงในชุมชนแห่งนี้เกี่ยวกับการใช้คำนี้ได้เป็นอย่างดีดังคำให้สัมภาษณ์ของ พระสากล สุภาจาโร แห่งวัดธรรมโฆษณ์ว่า “ปัจจุบัน คนที่มีอายุต่ำกว่า ๓๐ ปี คำว่า ไหว้เมียเขาไม่ใช้กันแล้ว เขาใช้คำว่าแต่งงานแทนหมด” คำกล่าวนี้มีนัยแสดงให้เห็นว่า คำว่า “ไหว้” เมื่อนำมาแปลในความหมายของการแต่งงานของคำไทย ภาคกลางจึงมักจะถูกรูปไปว่า เป็นการแต่งงานทั้งสิ้น ซึ่งหากสรุปไปในลักษณะนี้เราจะมองเห็นถึง คำว่า ไหว้ เพียงมิติเดียวคือ ความหมายในเชิงสังคม แต่หากพิจารณาความหมายของคำว่า “ไหว้เมีย ไหว้ผัว” ในมิติความหมายเดิมที่ใช้ในภาษาถิ่นได้แล้วเราอาจจะพบได้ว่า คำว่า ไหว้เมีย ไหว้ผัว นอกจากมีความหมายในทางสังคมคือการแต่งงานแล้ว ยังสามารถสื่อให้เห็นถึงการไหว้ ที่เป็นการแสดงความเคารพหรือที่เรียกว่าไหว้จริงๆ อีกด้วยซึ่งจะปรากฏอยู่ในขั้นตอนสำคัญๆของพิธีกรรมแต่งงานคือการไหว้วิญญาณบรรพบุรุษของแต่ละฝ่าย เมื่อเป็นเช่นนั้นคำว่า ไหว้ต้นไม้ใหญ่ โฉนจึงจะตีความตรงๆ ไม่ได้ว่า คือการไหว้วิญญาณบรรพบุรุษของคนที่เชื่อกันว่า สิงสถิตอยู่ที่ต้นไม้ใหญ่ไม่ได้ดังเช่นคำว่า “ไหว้ตายาย” ที่ยังคงเป็นการไหว้ที่มีความหมายถึงการแสดงความเคารพในปัจจุบัน ซึ่งในส่วนนี้ผู้ศึกษามีความเห็นว่าคุณค่าดังกล่าวเป็นวิธีคิดของคนในยุคก่อน ซึ่งสะท้อนให้เห็นอย่างชัดเจนในวัตถุประสงค์ของการประกอบพิธีกรรม ส่วนคนในยุคปัจจุบันเมื่อนำคำว่า ไหว้ต้นไม้ใหญ่ โดยเฉพาะคำว่า “ไหว้” ไปเทียบเคียงกับการแต่งงาน จึงทำให้เข้าใจว่าพิธีกรรมดังกล่าว เป็นการแต่งงานไปในที่สุด ก็เป็นเพียงวิธีคิดของคนในปัจจุบัน ในส่วนนี้มีข้อสังเกตให้เห็นได้ว่า อันที่จริง การแต่งงานเป็นเพียงรูปแบบหนึ่งของการแสดงความเคารพต่อวิญญาณบรรพบุรุษ และการไหว้ต้นไม้ใหญ่หรือแต่งงานกับนางไม้ ก็เป็นการแสดงความเคารพต่อวิญญาณบรรพบุรุษรูปแบบหนึ่งเช่นกัน เพียงแต่ต่างกันโอกาสการประกอบพิธีกรรมเท่านั้น

2. ความเชื่อเกี่ยวกับประเพณีการแต่งงานกับนางไม้

2.1 เป็นความเชื่อที่เกิดจากความกลัวและความต้องการที่พึงพอใจ

ประเพณีการแต่งงานกับนางไม้หรือไหว้ต้นไม้ใหญ่ เกิดจากความเชื่อ ความมั่นใจ ไว้ใจ ต่อการมีอยู่ของสิ่งศักดิ์สิทธิ์ แล้วยอมรับในอำนาจของสิ่งศักดิ์สิทธิ์นั้น ด้วยการประกอบพิธี

กรรม โดยเชื่อว่าหากคนประกอบพิธีกรรมแล้วจะได้รับผลดี เพราะอำนาจลึกลับนั้นพอใจและไม่ลงโทษคน

สาเหตุเกิดความเชื่อ หากจะประมวลแนวคิด สาเหตุการเกิดความเชื่อของนักวิชาการที่ได้กล่าวไว้ก็พอสรุปได้ว่า ความเชื่อในแม่ทวดม่วงทองจนนำมาซึ่งการประกอบประเพณีการแต่งงานกับนางไม้ นั้น เกิดจากความกลัว และความต้องการที่พึงพอใจของบรรดาลูกหลาน

ความเชื่อที่เกิดจากความกลัวต่อนางไม้หรือแม่ทวด ที่เชื่อว่าสถิตอยู่ที่ต้นตะแบกใหญ่ คือกลัวในอำนาจลึกลับว่า หากลูกหลานคนใดที่มีคุณสมบัติต้องประกอบพิธีกรรม (คูในบทที่ 5 คุณสมบัติผู้ประกอบพิธีกรรม) ไม่ปฏิบัติตามประเพณี จะต้องมีอันเป็นไป จุดแรกเริ่มของอาการที่จำเป็นต้องมีอันเป็นไปนั้นคืออาการผิดปกติไปจากเดิมของสมาชิกคนใดคนหนึ่งในรอบครัว เป็นอาการเจ็บป่วยทั้งทางร่างกาย เช่น ไม่สามารถเดินเหินได้อย่างปกติ ส่วนทางด้านจิตใจ เช่น กลายเป็นคนเสียสติ หรือที่เรียกกันว่าเป็น บ้าอย่างไม่รู้สาเหตุ จึงเป็นที่มาของการรักษาแบบพื้นบ้าน โดยการไปดูหมอ เมื่อได้รับคำตอบว่าอาการดังกล่าวเกิดจากการกระทำของทวดม่วงทอง โดยก่อนหน้านี้อาการเจ็บป่วยดังกล่าว ไม่ได้รับคำอธิบายว่าเกิดจากสมุฐานอันใดโดยวิธีการรักษาแบบสมัยใหม่ เมื่อหาสมุฐานไม่ได้ ก็เคลื่อนไปสู่ขบวนการรักษาแบบพื้นบ้านที่เชื่อว่าสมุฐานของโรคนอกจากสาเหตุโดยทั่วไปแล้ว ยังเกิดจากการกระทำของผู้ที่มีอำนาจลึกลับอยู่เหนือธรรมชาติ เช่น ผี เทพยดา วิญญาณบรรพบุรุษ บันดาลให้เป็นไป (ซึ่งเป็นวิธีคิดเกี่ยวกับการเกิดโรคแบบพื้นบ้าน) อันเนื่องจากตนเองได้กระทำความผิดจริยธรรมอย่างใดอย่างหนึ่งอย่างรู้เท่าไม่ถึงการณ์ หรือ รู้แต่ด้วยเงื่อนไขต่างๆ ทำให้ไม่สามารถปฏิบัติได้ แต่ยังคงมีความเชื่อในแม่ทวดในลักษณะเดียวกับที่นักวิชาการได้กล่าวไว้ว่า “เป็นการยอมรับที่แสดงถึง ความจงรักภักดี ความศรัทธา และการยอมรับในอำนาจเร้นลับอื่นๆ” (ชะลอ บุญช่วย, 2532 : 17) ความเชื่อนี้เองเป็นที่มาของคำอธิบายในการประกอบพิธีกรรมที่มีอยู่ในปัจจุบัน โดยมีเรื่องเล่า คำนาน ประสพการณ์ต่างๆ ที่เชื่อว่าเกิดจากการกระทำของแม่ทวด สิ่งดังกล่าวกลายเป็นตัวควบคุมพฤติกรรมของผู้ที่เชื่อถือให้เป็นไปตามขนบธรรมเนียม ที่ถ่ายทอดสืบต่อกันมา

2.2 เป็นความเชื่อที่เกิดจากสำนึกในคุณธรรม

ความเชื่อที่ส่งผลให้เกิดการประกอบประเพณีแต่งงานกับนางไม้ อีกส่วนหนึ่งคือ เกิดจากความกตัญญู การนับถือวิญญาณบรรพบุรุษในประเพณีการแต่งงานกับนางไม้ ถือว่าเป็นสิ่งที่มีมาแต่ครั้งโบราณ ดังที่ชอบ ดีสวอนคอก (2526 : 69) ได้กล่าวไว้ว่า “มนุษย์แต่โบราณนับถือบรรพบุรุษบนพื้นฐานความเชื่อว่า มนุษย์เมื่อตายไปแล้วยังมีวิญญาณเหลืออยู่และเฝ้าดูความสุขความทุกข์ของลูกหลาน และการบูชาบรรพบุรุษนั้นเกิดจากสาเหตุสองประการคือ ความกลัวและความกตัญญู”

โดยในประเพณีนี้เราจะเห็นถึงการอ้อนวอนต่อแม่ทวดขออย่าให้แม่ทวดกระทำอันตรายใดๆ แก่คน
สิ่งที่คนทำให้ถือว่าภูทอกวิธิต์เคยสืบทอดกันมา

ความเชื่อที่มีอยู่ต่อแม่ทวดผู้สิงสถิตอยู่ที่ต้นตะแบกของบรรดาภูทอกหลาน ผู้ปฏิบัติตาม
ประเพณี เป็นความเชื่อต่อแม่ทวดว่ามีพลังอำนาจลึกลับ ที่จะทำให้คนได้รับผลดีหากทำถูกต้องและ
จะได้รับผลร้ายหากไม่กระทำถูกต้องตามประเพณี การกระทำดังกล่าวเป็นการกระทำที่มีเบื้องหลัง
ของการนับถือวิญญาณบรรพบุรุษหรือตายายเป็นรากฐาน ความเชื่อในอำนาจลึกลับบางครั้ง
สามารถพิสูจน์ได้ บางครั้งก็เป็นการกระทำเพื่อเป็นการป้องกัน อันเนื่องมาจากได้รับการถ่ายทอดมา
เป็นเวลานาน “ความเชื่อเป็นการยอมรับนับถือหรือยึดมั่นในสิ่งทั้งที่มีตัวตนหรือไม่มีตัวตน การยอมรับ
รับอาจจะมีหลักฐานหรือไม่มีหลักฐานเพียงพอ ที่จะพิสูจน์ให้เห็นจริงได้” (รุ่งอรุณ ทิมชอุทเสถียร,
2518 : 47) หรืออีกลักษณะหนึ่งว่า “ความเชื่อคือสิ่งหลายสิ่งที่มีมนุษย์ค่อยๆ เรียนรู้และทำความเข้าใจ
โลกมาจำนวนหลายพันปี และเชื่อว่าอำนาจลึกลับที่จะทำให้มนุษย์ได้รับผลดีผลร้าย เมื่อมนุษย์กล่าว
อำนาจดังกล่าวก็จะทำสิ่งต่างๆ เพื่อไม่ให้ถูกลงโทษและเพื่อให้อำนาจนั้นพึงพอใจ จึงทำให้เกิดพิธี
กรรมต่างๆ ขึ้น” (ภิญโญ จิตต์ธรรม, 2518 : 54-72) คำกล่าวเหล่านี้แสดงให้เห็นถึง พัฒนาการของ
ความเชื่อที่มีอยู่ในพิธีกรรมการแต่งงานกับนางไม้ได้เป็นอย่างดี

นอกจากนั้นการประกอบพิธีกรรมการไหว้วิญญาณบรรพบุรุษอันเกิดจากการกลัวพลัง
อำนาจลึกลับ ว่าหากไม่กระทำจะให้โทษกับตน เมื่อพุทธศาสนาได้เข้ามามีบทบาท พฤติกรรมดัง
กล่าวจึงถูกให้ความหมายใหม่ในลักษณะของการแสดงความกตัญญูต่อผู้มีพระคุณ เป็นคุณค่าใหม่
ความหมายใหม่ที่ถูกเพิ่มต่อยอดเข้าไป เพื่อต่อยอดให้การนับถือวิญญาณบรรพบุรุษมีความมั่นคงขึ้น
อีกส่วนหนึ่ง และอาจทำให้การไหว้ตายกลายเป็นความหมายไป เช่น ในขณะที่พิธีกรรมการไหว้ตาย
กลายเป็นการกระทำเพราะกลัวในอำนาจลึกลับของผู้ที่ล่วงลับไปแล้ว แต่พุทธศาสนากลับอธิบายใน
ลักษณะที่ว่า การทำความเคารพกราบไหว้บรรพบุรุษเป็นการกระทำที่เกิดจากการรู้คุณและตอบแทน
คุณที่เขาได้กระทำไว้ ที่เรียกกันว่า กตัญญูกตเวทิต์ ซึ่งพุทธศาสนาถึงกับให้ความหมายของผู้ที่ กตัญญู
ว่าเป็นคุณธรรมที่แสดงถึง ความเป็นคนดี ในส่วนนี้ความเชื่อเกิดจากอิทธิพลของศาสนาเราจะเห็น
ได้ว่า เป้าหมายแตกต่างกันแต่วิธีการกลับสอดคล้องกันได้เป็นอย่างดี จนอาจเป็นผลให้ประเพณีนี้
รับช่วงต่อยอดดำรงอยู่ได้ถึงปัจจุบัน

2.3 เป็นความเชื่อที่จัดอยู่ในประเภทลัทธิศาสนาที่สืบทอดมาแต่โบราณ

หากเราจะจัดประเภทความเชื่อประเพณีการแต่งงานกับนางไม้ ตามที่นักวิชาการได้
แบ่งไว้ ความเชื่อนี้เป็นความเชื่อที่เกิดจากความกลัวในพลังอำนาจของผีบรรพบุรุษ ซึ่งจัดเป็นความ
เชื่อในลักษณะเดียวกับความเชื่อในผีบางเทวดา เป็นลักษณะของศาสนาปฐมบรรพ์ ถ้าหากปฏิบัติ

กับผี ก็จะได้รับ การคุ้มครองรักษาคนในครอบครัว แต่ถ้าทำให้ผีโกรธก็จะทำให้เกิดทุกข์แก่คนในครอบครัว เมื่อเกิดความทุกข์แต่ไม่สามารถหาสาเหตุของทุกข์นั้นจากวิทยาการที่มีอยู่จึงต้องไขว่คว้าหาที่พึ่งของคนผู้หมกที่พึ่ง การเข้าหาหมอผู้ดูแลภัยอันตราย หรือหมอผู้ดูการถูกของต่างๆ จึงเป็นทางออกว่าสาเหตุที่ตนเป็นอยู่นั้นเกิดจากอะไร

หมอมิทั้งที่เป็นพระสงฆ์ และเป็นชาวบ้านในชุมชนและต่างชุมชน ก็จะได้รับคำตอบ (ทางออก) ถึงสาเหตุที่เกิดขึ้น จนเป็นที่มาของการเช่นสรวงบูชา ขอมมาลาโทษกัน และติดต่อกับผีบรรพบุรุษโดยการเข้าทรง เป็นกระบวนการของการประกอบพิธีกรรม ซึ่งหากสรุปประเภทของความเชื่อที่นักวิชาการได้สรุปว่า มีอยู่ 3 ประเภท คือ ความเชื่อที่มีต่อมนุษย์ ความเชื่อที่มีต่อธรรมชาติ และความเชื่อที่มีต่อสิ่งเหนือธรรมชาติแล้วความเชื่อที่มีอยู่ในประเพณีแต่งงานกับนางไม้ ก็ สามารถจัดได้ว่า เป็นประเภทความเชื่อที่มีต่อสิ่งเหนือธรรมชาตินั่นเอง

2.4 ความเชื่อส่งผลให้เกิดพิธีกรรมอันศักดิ์สิทธิ์ และรูปปั้นอันเป็นสัญลักษณ์ของแม่

ทวด

อิทธิพลของความเชื่อที่มีอยู่ในแม่ทวดหรือนางไม้ ส่งผลให้เกิดประเพณีพิธีกรรมที่ศักดิ์สิทธิ์ เพื่อแก้ปัญหาที่เกิดขึ้นในชีวิต อันเกิดจากโรคภัยไข้เจ็บ หรือปัญหาอื่นๆ ชีวิตมนุษย์มีทั้งสิ่งที่เห็นได้ พิสูจน์ให้เข้าใจได้ และสิ่งที่ไม่อาจเห็นได้ พิสูจน์ให้เข้าใจได้ ในสิ่งที่ไม่อาจเห็นได้ พิสูจน์ให้เข้าใจได้นี่เองเป็นที่มาของการค้นหาเหตุผลมาอธิบาย ซึ่งอาจจะจริงหรือไม่ก็ได้ แต่สามารถเป็นที่ยึดเหนี่ยวเป็นที่พึ่งทางด้านจิตใจได้ ในยามที่ต้องประสบเข้ากับความทุกข์ต่างๆ ด้วยเหตุผลดังกล่าวนี้เองอิทธิพลของความเชื่อจึงพัฒนาเป็นประเพณีการแต่งงานกับนางไม้ ตรงกับที่นักวิชาการได้กล่าวถึงผลของความเชื่อว่า “มีผลทางด้านจิตใจ การสร้างอุปนิสัย ความเป็นระเบียบของสังคม ขนบธรรมเนียม พิธีกรรมต่างๆ” (ประเทือง คล้ายสุบรรณ, 2531 : 115) ซึ่งผลทางด้านจิตใจนั้นเห็นได้จากคำพูดของเจ้าภาพผู้ที่ถูกผ่านพิธีกรรมนี้ว่า “รู้สึกจิตใจที่ถูกได้ไหว้ต้นไม้ใหญ่ ดีใจกว่าลูกได้บวชอีก” (นางจัต, อ่างแล้ว) ที่กล่าวเช่นนี้ผู้ให้ข้อมูลได้กล่าวเพิ่มเติมว่า “มันได้หลดเหมมรยไปเสียที”

นอกจากมีอิทธิพลดังกล่าวแล้ว ประเพณีการแต่งงานกับนางไม้ ส่งผลให้เกิดสัญลักษณ์ที่สามารถสื่อต่อวิญญาณบรรพบุรุษอย่างเป็นรูปธรรม โดยมีการปั้นรูปขนาดเท่าคนจริงในทำนอง ผีมือของช่างพื้นบ้านที่อยู่ในชุมชนเอง ดังที่ผู้ปั้นได้กล่าวว่า “ลูกหลานของแม่ม่วงทองเขาขอช่วยให้ปั้นรูปพ่อแม่ตายเขา” (นายเพียร บัลลัง โภ, อ่างแล้ว) สอดคล้องกับที่นักวิชาการได้กล่าว ว่า “ความเชื่อทำให้มนุษย์เพียรพยายามสร้างสัญลักษณ์ที่เป็นรูปธรรมสมมติขึ้นมาแทนเพื่อเคารพ

บูชา” (อดิศักดิ์ โสมอินทร์, 2534 : 134) ซึ่งในปัจจุบันเมื่อลูกหลานต้องการจะติดต่อกับแม่ทวดก็จะมาทำพิธีต่อหน้ารูปปั้นดังกล่าว

3. ความหมายและสัญลักษณ์เกี่ยวกับพิธีกรรมการแต่งงานกับนางไม้

3.1 เป็นประเพณีที่มีความหมายถึงการแสดงความรักบูชา ต่อวิญญาณบรรพบุรุษ

พิธีกรรมการแต่งงานกับนางไม้ เป็นพิธีกรรมที่มีความหมายโดยรวมถึงการแสดงความเคารพต่อวิญญาณบรรพบุรุษที่เชื่อว่ามีอำนาจเหนือธรรมชาติ และต้องการให้อำนาจดังกล่าวช่วยเหลือคุ้มครองตน ด้วยการถวายเครื่องเซ่น โดยเชื่อมั่นว่าหากตัวเองกระทำถูกต้องจะได้ผลดีตอบแทน (เช่นเดียวกับวิถีความสัมพันธ์โดยทั่วไปในสังคมระบบอุปถัมภ์) หากกระทำไม่ถูกต้องหรือดเว้นในการกระทำจะต้องมีอันเป็นไปอย่างใดอย่างหนึ่งถึงกับ “ต้องฉิบหายขาดเต็ม” (นางล้อม เศรษฐี โภฏุก, อ้างแล้ว) “การประกอบพิธีกรรมเช่นสรวงบวงสรวงและสร้างสัมพันธภาพอันดีต่ออำนาจเหนือธรรมชาติดังกล่าว เพื่อให้ตนเองเกิดความปลอดภัย” (เสถียร พันธรั้งยี, 2521 : 20) เป็นการอ้อนวอน ต่อรองกับสิ่งที่ตัวเองนับถือ เมื่อพิธีกรรมดังกล่าวมีการถ่ายทอดสืบต่อจากคนรุ่นแล้วรุ่นเล่า พิธีกรรมเกิดการผสมผสานกับวิถีปฏิบัติในพิธีกรรมต่างๆ ซึ่งเริ่มจากการทำพิธีที่ไม่สลับซับซ้อน สูงความเป็นพิธีกรรมที่สลับซับซ้อนมากขึ้น เราจะเห็นร่องรอยของความเรียบง่ายจากการนำขนมมากคือหมากพลูที่เป็นของนิยมกินกันอยู่แล้วในวิถีชีวิตประจำวัน พร้อมอาหารหวานคาวไปเช่นพ่อแม่ตายาย แต่เมื่อระยะเวลาของพิธีกรรมเป็นที่นิยมปฏิบัติสืบต่อกันมายาวนาน การเพิ่มเสริมแต่งเติม สิ่งต่างๆ เข้าไปสู่พิธีก็ย่อมมีมากขึ้น ในอดีตเครื่องเซ่นมีเพียง “ไก่มัดด้าม ข้าวเหนียว ข้าวต้ม ลูกโยน ขนมต้มแดงขนมต้มขาวหรือขนมโค หมากพลู ไปตั้งให้เขากิน” (นางขอ แผละดี, 19 มีนาคม 2544)

แต่ในปัจจุบันจะเพิ่มทั้งในส่วนของวัตถุ และส่วนของเนื้อหา ตามครรลองของนิทานปรัมปรา (Myth) ที่ตกแต่งเล่าเสริมให้เป็นเรื่องที่ดูน่าเลื่อมใสมากขึ้น จนมีผลสืบต่อกันมาถึงปัจจุบัน บทบาทหน้าที่เดิมบางอย่างของพิธีกรรมก็ยังคงอยู่ บทบาทหน้าที่ใหม่ๆ ก็มีเพิ่มขึ้น เพื่อได้ต่อบกับบริบทรอบข้าง ภายใต้กรอบสัญลักษณ์ที่สร้างขึ้น ที่สำคัญยังคงบทบาทหน้าที่หลักคือตอบสนองวัตถุประสงค์ของผู้ประกอบพิธีกรรม โดยเฉพาะที่พึงทางใจดังที่ กิ่งแก้ว ยัตถการ (2528 : 1-30) ได้สรุปไว้ว่า “พิธีกรรมเป็นวิธีการหนึ่งที่จะนำไปสู่เป้าหมายให้ได้มาซึ่งสิ่งที่ต้องการ เป็นการกระทำที่มีแบบแผนขั้นตอนโดยมุ่งให้บรรลุวัตถุประสงค์ของผู้จัดพิธีกรรม และมีคุณสมบัติคือเป็นเรื่องของจิตใจและการใช้สัญลักษณ์”

3.2 ความหมายของพิธีกรรมมีความหลากหลาย แสดงให้เห็นถึงวัฒนธรรมสัมพันธ์บนพื้นฐานของวัตถุประสงคในการประกอบพิธี

ในพิธีกรรมที่ศึกษา เราจะพบถึงเครื่องประกอบชั้นหมากที่เป็นวัตถุ ได้ถูกเพิ่มเข้าไปเป็นจำนวนมาก การเพิ่มเข้าไปของเครื่องประกอบชั้นหมากนั้น เป็นการเพิ่มเข้าไปพร้อมกับการแฝงตัวของความหมายใหม่ๆ ที่เป็นคำอธิบายให้บทบาทของประเพณีพิธีกรรมสามารถตอบสนองครอบคลุมถึงความเชื่อที่มีอิทธิพลแบบใหม่ อย่างเช่นกรณีของ ขนมหอง ขนมลา ที่มีอยู่ในพิธีกรรมเกี่ยวเนื่องกับคติความเชื่อทางพุทธศาสนาของชุมชน นอกจากนี้ตัวขนมเองที่เข้าไป สิ่งที่เข้าตามไปกับขนมดังกล่าวก็คือความหมายที่ขนมมีและใช้อยู่ในพิธีกรรมอื่นๆ (ดูขนมประกอบชั้นหมากในบทที่ 5, และประเพณีทำบุญชิงเปรตในบทที่ 4)

ในเครื่องประกอบชั้นหมาก เมื่อพิจารณาแล้วเราจะเห็นร่องรอยอันเป็นมิติทางประวัติศาสตร์ที่มีอยู่ในพิธีกรรม ซึ่งเกิดการผสมผสานของความเชื่อพื้นบ้าน อิทธิพลของศาสนาพราหมณ์ พุทธศาสนา และสิ่งที่เกี่ยวข้องกับวัฒนธรรมชาว-มลายูของกลุ่มผู้นับถือศาสนาอิสลามในบริเวณดังกล่าวได้เป็นอย่างดี ตรงกับที่ ประมวล ดิศกินสัน (2521 : 137-138) ได้กล่าวไว้ว่า “พิธีกรรมคือการถ่ายทอด ความรู้และประสบการณ์ของคนรุ่นก่อนให้แก่คนรุ่นต่อมา โดยมีวัตถุประสงค์ที่สำคัญคือเพื่อความอยู่รอดของเผ่าพันธุ์และการรวมกลุ่มรวมจิตใจ เป็นความสัมพันธ์ที่สำคัญยิ่งของมนุษย์” การผสมผสาน การถ่ายทอด เป็นการกระทำเพื่อความอยู่รอดของหมู่คณะของตน ในท่ามกลางการไหลบ่าของต่างวัฒนธรรม เราจะมองเห็นสิ่งดังกล่าวได้จาก พิธีกรรมที่ศึกษานี้ ซึ่งเป็นพิธีกรรมที่มีแม่ทวดเป็นสัญลักษณ์ โดยมีวัฒนธรรมการถือพ่อแม่ตายายเป็นพื้นฐานรองรับ ในกระบวนการประกอบพิธีจะมีคติความเชื่อแบบฮินดูผสมผสานอยู่มากมาย ไม่ว่าจะเป็นเรื่องของวัตถุเครื่อง เช่น ขนมหองขนมหาวหรือที่รู้จักกันว่า ขนมหอมทกะ (ดูขนมประกอบชั้นหมากในบทที่ 5) อันเป็นที่โปรดปรานของพระคเณศ เรื่องวิธีการในการประกอบพิธี เช่น ความเชื่อถึงวิธีการทำสิ่งของหรือบุคคลให้บริสุทธิ์ โดยการนำไฟหรือน้ำมาชำระล้าง

ในพิธีกรรมนี้จะใช้ไฟมาชำระผู้เข้าพิธีให้บริสุทธิ์ โดยการนำไฟจากเปลวเทียนมาทำในลักษณะโบกเข้าหาตัวผู้ประกอบพิธี ที่เรียกกันว่า อารติ ตามความเชื่อในศาสนาพราหมณ์ ส่วนพุทธศาสนาก็จะปรากฏหน้าตาอยู่ในขั้นตอนการประกอบพิธีกรรมเช่นกัน เช่น เริ่มด้วยคำกล่าวไหว้พระ เชิญเทวดา เป็นต้น ในส่วนของศาสนาอิสลามและคตินิยมจากวัฒนธรรม ชาว-มลายูที่แสดงความเป็นมุสลิมในพื้นที่ศึกษาก็จะปรากฏแฝงเข้ามาในส่วนการแต่งกายของเจ้าบ่าว เช่น เจ้าบ่าวต้องเหน็บกริช และที่สำคัญคือวัตถุประสงค์หลักของการประกอบพิธีกรรมนี้ถือได้ว่ามีความเกี่ยวเนื่องกับพุทธศาสนาและศาสนาอิสลามโดยตรง ดังเหตุผลดังกล่าวมาทำให้เห็นการผสมผสานทางวัฒนธรรม จนวัตถุประสงคในการประกอบพิธีกรรมมีพลวัตหลากหลาย ดังจะได้กล่าวต่อไป

3.3 ทวด สัญลักษณ์หลักของพิธีกรรม

เพื่อการศึกษาประเพณีการแต่งงานกับนางไม้ให้มีความลึกซึ้งยิ่งขึ้น จึงได้นำแนวคิดของ Victor.Turner มาเป็นกรอบในการมองพิธีกรรมนี้อีกส่วนหนึ่ง

ในพิธีที่ศึกษานี้สัญลักษณ์หลักคือ แม่ทวด เป็นสิ่งศักดิ์สิทธิ์ที่ชาวบ้านเชื่อว่าสิงสถิตอยู่ที่ต้นตะแบกใหญ่ แม่ทวดดังกล่าว มีเรื่องเล่าในเชิงตำนานที่เล่าสืบต่อกันมาหลายนัยดังที่กล่าวแล้วในบทที่ 5 และนอกจากนั้นในบริบทอื่นๆ โดยเฉพาะในภาคใต้ “ทวด” มีความหมายที่หลากหลาย แล้วแต่วัตถุประสงค์ของพิธีกรรมต่างๆ ที่ถูกจัดขึ้น บางครั้งทวด อาจใช้เรียกบุคคลที่เป็นที่นับถือ เคยกระทำความดีไว้มาก มีบทบาทอย่างสูงในโลกแห่งความเป็นจริงในอดีต แต่เมื่อได้ตายไปคนเหล่านั้นก็จะถูกเรียกในความหมายว่า ทวด ซึ่งจะอยู่ในสถานภาพที่สูงและศักดิ์สิทธิ์ เช่น ทวดหุม (สุดค่านสุลัยมาน) หรือกรณีที่เป็นพระสงฆ์ในพุทธศาสนา อันเป็นที่นับถือของชาวบ้านในขณะมีชีวิตอยู่ แต่เมื่อมรณภาพไปถูกเรียกในความหมายของคำว่า ทวด ก็มีปรากฏอยู่โดยทั่วไป ในพื้นที่ที่ศึกษา พระสงฆ์ที่เป็นที่รู้จักกันโดยทั่วไป เช่น หลวงพ่อทวดวัดช้างไห้ เป็นต้น หรือวิญญาณของบรรพบุรุษที่บรรดาถูกหลาน เรียกว่า ทวด ก็มีปรากฏอยู่ในพื้นที่ศึกษา ซึ่งจะรู้จักกันในนามของทวดพ่อแม่ตายาย เช่น กรณีของตระกูลที่ยังนับถือตายายและประกอบพิธีกรรมอัญเชิญวิญญาณเหล่านั้นในงานโนราลครุ เรามักจะได้ยินคำเรียกพ่อแม่ตายายเหล่านั้นว่า “ทวด” ทวดม่วงทอง ที่ศึกษาในครั้งนี่ก็เป็นลักษณะของการนับถือวิญญาณบรรพบุรุษเช่นเดียวกัน รูปแบบของทวดเหล่านั้น บางครั้งชาวบ้านจะเล่าขานสืบต่อกันมาให้เห็นถึงความศักดิ์สิทธิ์ในสิ่งที่ตนเองนับถือปรากฏในรูปแบบต่างๆ เช่น เป็นงูใหญ่บ้าง เป็นจระเข้บ้าง เป็นสัตว์ใหญ่อื่นๆบ้าง หรือเป็นสิ่งอื่นๆ เพื่อแสดงให้เห็นถึงความศักดิ์สิทธิ์ในแต่ละพิธีกรรม ในแต่ละวัตถุประสงค์ของพิธีกรรม สิ่งเหล่านี้ก็เป็นการแสดงให้เห็นถึงแรงขับภายในจิตใจของกลุ่มคนผู้ประกอบพิธีกรรมว่า มีความเชื่อและมีโลกทัศน์อย่างไร ซึ่งจะส่งผลต่อพฤติกรรมต่างๆ ในส่วนนี้จะสะท้อนให้เห็นถึงโลกในอุดมคติของกลุ่มผู้ประกอบพิธีกรรมอีกด้วย

สัญลักษณ์หลักในพิธีกรรมนี้ มีความหมายทั้งที่เป็นวัตถุสัญลักษณ์และพฤติกรรมสัญลักษณ์ โดยวัตถุสัญลักษณ์ดังกล่าวได้ถูกปั้นเป็นรูปเหมือน (ตามจินตนาการ) แม่ทวดขนาดเท่าคนจริง ที่บรรจุในศาลา (หลาทวด) นอกจากนั้นในระหว่างพิธีกรรมดำเนินไปนั้น สัญลักษณ์ของแม่ทวดก็จะปรากฏให้เห็นอยู่เกือบตลอดพิธีกรรม เช่น ในขณะที่เจ้าพิธีกำลังจัดถวายเครื่องเช่นอยู่นั้น เจ้าพิธีจะพูดคุยกับแม่ทวดประดุจว่า แม่ทวดได้อยู่ในพิธีกรรม เป็นการสร้างความเชื่อถือศรัทธาให้กับผู้เข้าร่วมพิธีกรรม นอกจากนั้นการเข้าทรงของแม่ทวดที่ได้ทำการพูดคุยกับผู้เข้าร่วมพิธีกรรม โดยผ่านคนทรง ก็เป็นพฤติกรรมสัญลักษณ์ที่ทำให้ผู้ที่ประกอบพิธีและเข้าร่วมในพิธีอยู่ใกล้ชิดกับ

สิ่งที่ตนเองมีความเชื่อถือ และทำให้มีความรู้สึกได้ว่าวัตถุประสงค์ที่ตนเองได้มาประกอบพิธีกรรม จะได้รับบรรลุผลตามที่ตนมุ่งหมาย นอกจากนั้นแม่ทวดหรือนางไม้ที่ปรากฏอยู่ในรูปของความคิด นิยายปรัมปรา ก็จะแปรรูปสื่อสารกับผู้เข้าร่วมในพิธีอย่างเป็นรูปธรรม โดยการพูดคุยและแสดงกิริยา ร่ายรำกริขพร้อมกับการหลานความหมายและสัญลักษณ์ต่างๆ ในกระบวนการของการประกอบพิธีกรรม ถูกแสดงขึ้นเพื่อเป้าหมายของการประกอบพิธีกรรม อันจะส่งผลต่อความรู้สึกร่วมของคนผู้เข้าร่วม กระบวนการของพิธีกรรม ซึ่งมีอยู่ด้วยกัน 2 ระดับ ได้แก่

1. เป้าหมายที่ผู้ประกอบพิธีต้องการจากกระบวนการในการประกอบพิธีกรรม นั่นคือการผ่านพ้นจากความเจ็บป่วยหรือสิ่งต่างๆ ที่จะทำให้ตนเองเดือดร้อนที่เชื่อว่าเป็นการกระทำของแม่ทวดผู้มีอำนาจเหนือธรรมชาติ หรือเป้าหมายที่จะประสบผลสำเร็จในเชิงธุรกิจต่างๆ โดยจะมีตัวชี้วัดที่แสดงให้เห็นความต้องการทางด้านจิตใจ ที่มีสูงหรือต่ำ ขึ้นอยู่กับกิจกรรมความเสี่ยงของธุรกรรมที่ประกอบ เช่น การชนวัว หรือการเลี้ยงกิ้งกูดาค่า หรือแม้แต่เรื่องของการสอบแข่งขันกัน ถ้าเสี่ยงมากยิ่งต้องการสิ่งยึดเหนี่ยวมากขึ้นตามลำดับ เป็นเป้าหมายที่ต้องการในระดับของที่พึงพอใจ

2. เป้าหมายที่ตนต้องการจากสังคม คือ การประกอบพิธีกรรมการแสดง ความกตัญญูต่อบรรพบุรุษที่เรียกว่า ตายาย ก่อนที่ตนจะเข้ารีตศาสนาอื่นอย่างเต็มตัว โดยหากไม่ประกอบพิธีดังกล่าว กลุ่มของคนที่จะได้รับมาตรการการลงโทษทางสังคม จากกลุ่มคนส่วนใหญ่ในสังคม ทั้งที่เป็นกลุ่มของตนและกลุ่มที่ตนแยกตัวออกมา ฉะนั้นเป้าหมายในทางสังคมก็เพื่อให้ตนเองและกลุ่มของตนได้รับการยอมรับจากคนสองกลุ่ม คือ กลุ่มของตนและกลุ่มที่ตนกำลังจากมา เป็นการรักษาสถิติลักษณ์ของกลุ่มตนเองเอาไว้

เป้าหมายทั้งสองประการของพิธีกรรม กลุ่มผู้ประกอบพิธีกรรมได้รับอย่างเห็นได้ชัดในพิธีกรรม โดยเฉพาะเป้าหมายแรกที่จะได้รับตามวัตถุประสงค์ไม่ว่าความเดือดเนื้อร้อนใจหรือความเจ็บไข้ไม่สบายจะเกิดขึ้นก่อนการประกอบพิธีกรรม หรือมีความเชื่ออยู่ว่าหากไม่ประกอบพิธีกรรม ภาวะดังกล่าวจะก่อเกิดขึ้นกับตน จึงถือได้ว่าความเจ็บไข้ทางร่างกายและจิตใจนั้นเป็นความเจ็บไข้ที่เกิดจากพื้นฐานทางวัฒนธรรม โดยจะพบว่า ความป่วยไข้หรือความเดือดเนื้อร้อนใจต่างๆ ที่เกิดขึ้นนั้น ชาวบ้านจะมีความเชื่อหรือโลกทัศน์ว่า เกิดจากการคลับแคลของผู้ที่มีพลังที่อยู่เหนือธรรมชาติ ดังนั้นการรักษาจึงต้องเป็นไปตามกระบวนการทางวัฒนธรรมของกลุ่มคนนั้นๆ ด้วย เช่น ในพื้นที่ที่ศึกษาเมื่อเกิดโรคภัยไข้เจ็บที่หาสาเหตุไม่ได้ การแสวงหาสาเหตุของการเกิดความทุกข์ยากจากโรคนั้นจึงหาได้จากหมอพื้นบ้านหรือพระสงฆ์ อันจะนำไปสู่วิธีในการรักษาต่อไป

ส่วนเป้าหมายข้อที่สอง เป็นการแก้ปัญหาความขัดแย้งทางสังคมที่มีโครงสร้างทางวัฒนธรรมที่มีความแตกต่างกัน พิธีกรรมเปรียบเสมือนสะพานที่จะก้าวผ่านรอยต่อทางวัฒนธรรมสองวัฒนธรรมได้อย่างราบรื่น ไม่ก่อให้เกิดความรุนแรงทางสังคม อย่างเช่นกรณีพิธีกรรมการบวชเป็นพระสงฆ์ในพุทธศาสนา หากบุคคลใดบุคคลหนึ่งไม่ได้ผ่านพิธีกรรมการบวชเป็นพระสงฆ์ตามระเบียบแบบแผนที่กำหนดขึ้น แต่กลับโกนผมแล้วนำจีวรของพระสงฆ์มาห่มเอง จะไม่ได้รับการยอมรับจากสังคม ทั้งในส่วนของชาวบ้านคือกลุ่มคนที่ตนเดินจากมา และส่วนของพระสงฆ์ซึ่งเป็นสังคมใหม่กลุ่มคนใหม่ การไม่ผ่านพื้นที่การแสดงทางพิธีกรรมของคนผู้นี้ จะถูกอธิบายการกระทำดังกล่าวในความหมายอื่น เช่น เป็นบ้า ผลสุดท้ายก็ถูกกลุ่มสังคมนั้นๆ ปฏิเสธ สิ่งนี้เป็นตัวอย่างหนึ่งให้มองเห็นความสำคัญของประเพณีที่ศึกษาได้เป็นอย่างดี

พิธีกรรมการแต่งงานกับนางไม้ก็มีลักษณะเดียวกับพิธีการบวชเป็นพระสงฆ์ ที่ต้องปฏิบัติให้ถูกต้องตามที่กำหนดไว้ โดยพิธีกรรมดังกล่าวจะสามารถลดเงื่อนไขความขัดแย้งทางสังคมในการเคลื่อนผ่านพื้นที่ทางวัฒนธรรมหนึ่งเข้าสู่อีกโครงสร้างทางวัฒนธรรมหนึ่ง การกลายเป็น “ความเป็นพวกเดียวกัน” นี้ จะเป็นลักษณะพิเศษ ไม่ใช่ความแปลกแยกที่ถูกให้ความหมายว่า “เป็นพวกอื่น หรืออย่างอื่น” โดยมีพิธีกรรมเป็นเครื่องมือการแสดงทางศาสนาแห่งการเปลี่ยนผ่าน

ในกระบวนการการประกอบพิธีกรรม สถานภาพของผู้ที่จะต้องเคลื่อนผ่านโครงสร้างทางสังคม โดยใช้พิธีกรรมเป็นเครื่องมือแสดงให้เห็นถึงผู้จะผ่านพื้นที่ทางวัฒนธรรมอยู่ในภาวะอันตราย เช่น กรณีที่เจ้าบ่าวผู้ซึ่งถือได้ว่าอยู่ในช่วงของพิธีกรรม หากฝ่าฝืนข้อกำหนดจะต้องมีอันเป็นไป นอกจากนั้นหากพิจารณาทั้งกระบวนการของพิธีกรรมก็ยิ่งแสดงให้เห็นว่า สถานภาพของผู้ที่ต้องผ่านพิธีกรรมยังไม่มี ความชัดเจนว่า ตนเองอยู่ในสถานภาพใดหากยังไม่ผ่านพิธีกรรมอย่างสมบูรณ์ ดังนั้นสถานภาพในช่วงดังกล่าวของเขาจึงมีความคลุมเครือ โดยเฉพาะในช่วงของการประกอบพิธีกรรมที่เขายังอยู่ในสถานภาพของความเป็นมุสลิมที่ยังไม่สมบูรณ์ เปรียบได้กับการอยู่กลางสะพานระหว่างความเป็นพุทธศาสนิกชนกับความเป็นอิสลามิกชน จึงต้องมีพิธีกรรมเพื่อแสดงความชัดเจนเป็นนิมิตหมาย พิธีกรรมที่ศึกษานี้ มีความเกี่ยวข้องกับสองศาสนาเป็นอย่างยิ่ง เช่น พิธีกรรมการเข้าสู่ณัศ คิदान หรือ มาไซะยาวิ ที่ใช้ในพื้นที่มุสลิมอื่นๆ ไม่ถูกใช้ในพื้นที่แห่งนี้ กลับมีศัพท์บัญญัติใหม่ที่ใช้เรียกปรากฏการณ์นั้นแทนว่า “การเข้าแขก” ย่อมมีนัยแสดงให้เห็นถึงความต่างของพิธีกรรมนี้อย่างแน่นอน

สถานภาพของทวดเป็นสถานภาพที่อยู่เหนือกว่า มนุษย์ อยู่เหนือกว่า วิญญาณ โดยทั่วไป เป็นสถานภาพที่มีพลังอำนาจสามารถให้ผลดีผลร้ายแก่ผู้ที่ไปปฏิสัมพันธ์ด้วย หากผู้ใดกระทำ

เป็นที่พอใจของทวดก็จะได้รับผลดี ในขณะที่เดียวกันหากไม่เป็นที่พอใจก็จะได้รับผลร้าย ดังกรณีของ แม่ทวดม่วงทอง เป็นต้น

สัญลักษณ์หลักของพิธีกรรมที่ศึกษา คือ ทวดม่วงทอง เป็นสัญลักษณ์หลักของพิธีกรรมซึ่งนำผู้ร่วมพิธีเข้าสู่เป้าหมายที่ตนคาดหวังดังที่กล่าวแล้ว เพื่อแก้ปัญหาที่เกิดขึ้นให้กับกลุ่มของตน นอกจากนั้นสัญลักษณ์หลักดังกล่าวยังเป็นสิ่งศักดิ์สิทธิ์ที่เป็นเงื่อนไขกับผู้ประกอบพิธีได้ใช้เป็นเครื่องมือทำทวยวัฒนธรรมอื่น เป็นการปะทะกันระหว่างพุทธศาสนาแบบพื้นบ้านกับศาสนาอิสลาม เราจะมองเห็นกระบวนการการกลายเป็นอิสลามโดยใช้เงื่อนไขการผ่านพื้นที่ของพิธีกรรมที่มีภาวะความเป็นพุทธแบบพื้นบ้านที่สมบูรณ์ ก่อนที่จะกลายเป็นอิสลามในช่วงสุดท้ายของพิธีกรรม โดยการแสดงของพิธีกรรมอยู่ภายใต้อำนาจของสิ่งศักดิ์สิทธิ์ ใช้อำนาจของสิ่งศักดิ์ที่ชาวบ้านโดยทั่วไปไปชุมนุมทั้งกลุ่มของตน และกลุ่มอื่นๆ ในชุมชนมีความเชื่อถือ เคารพยำเกรงสร้างความชอบธรรม พิธีกรรมดังกล่าวถูกสร้างขึ้นมาเพื่อต้องการดำรงสถานภาพทางสังคมของกลุ่มคนเอาไว้

3.4 พิธีกรรม สัญลักษณ์ แห่งการข้ามผ่านความขัดแย้งระหว่างพุทธศาสนาแบบชาวบ้านกับศาสนาอิสลาม

พิธีกรรมการแต่งงานกับนางไม้จัดเป็นพิธีกรรมแห่งการเปลี่ยนผ่าน (Rites of passage) พิธีกรรมหนึ่งจากการแบ่งพิธีกรรมของ Turner ซึ่งได้แบ่งพิธีกรรมออกเป็น 2 ประเภท ในหนังสือเรื่อง The Forest of symbols ดังนี้

1. Life-crisis ritual เป็นพิธีกรรมที่สำคัญในช่วงการเปลี่ยนผ่านของบุคคลจากสภาพหนึ่ง พัฒนาไปสู่อีกสภาพหนึ่ง เช่น พิธีการเกิด พิธีจากเด็กสู่วัยรุ่นหนุ่มสาว พิธีแต่งงาน พิธีการตาย ฯลฯ เป็นพิธีกรรมที่เลื่อนเข้าสู่หน่วยทางสังคมใหม่

2. Ritual of affliction เป็นพิธีกรรมที่จัดขึ้นเมื่อประสบกับความโชคร้ายหรือเคราะห์กรรมต่างๆ ที่เชื่อว่าเกิดจากสิ่งที่อยู่เหนือธรรมชาติเป็นผู้กระทำให้เกิดการเจ็บป่วยต่างๆ ผู้เข้าร่วมพิธีจะแสดงสถานภาพต่างไปจากสภาพปกติของตน มักจะเป็นพิธีกรรมตามฤดูกาลประจำปี

พิธีกรรมการแต่งงานกับนางไม้ เป็นพิธีกรรมแห่งการเปลี่ยนผ่านของบุคคลจากโครงสร้างทางสังคมหนึ่งสู่โครงสร้างทางสังคมหนึ่ง เป็นกระบวนการเตรียมความพร้อมให้กับผู้ที่ผ่านพิธีกรรมไปสู่โครงสร้างทางสังคมใหม่

หากศึกษาประวัติศาสตร์ของชุมชน เราจะมองเห็นถึงร่องรอยของการผสมผสานกันระหว่างความเชื่อแบบพื้นบ้านที่มีร่องรอยวิถีแบบฮินดู ผสมผสานกับพุทธศาสนาจนเรียกได้ว่า พุทธศาสนาแบบชาวบ้าน มีการปะทะกันในเชิงอุดมคติกับศาสนาอิสลามที่เข้ามายังชุมชนแห่งนี้ในภายหลัง จนนำมาซึ่งประเพณีพิธีกรรมที่ศึกษาในครั้งนี้อย่างชัดเจน โดยพิธีกรรมอันศักดิ์สิทธิ์จะถูกนำมาใช้เป็นเครื่องมือในยุคแรก และท้ายที่สุดนำไปสู่ทางออกของความขัดแย้งในเชิงอุดมคติ ในช่วงระยะเวลาหัวเลี้ยวหัวตอดังกล่าวถือว่าเป็นช่วงเวลาที่สำคัญในการก่อกำเนิดของพิธีกรรม อันเนื่องมาจากบริบททางสังคมเป็นตัวผลักดันให้เกิด เมื่อบริบทมีความพร้อมนำไปสู่จุดกำเนิดของพิธีกรรมที่ใช้พลังอำนาจที่คนในชุมชนมีความเชื่ออยู่เป็นรากฐานสร้างความเชื่อเป็นระเบียบชอบธรรมขึ้น พิธีกรรมแห่งการเปลี่ยนผ่านนี้จึงเป็นภาพแทนแห่งความเป็นจริงทางสังคมที่ถูกจำลองออกมา เพื่อจะก้าวผ่านเงื่อนไขของความขัดแย้งทางสังคม

หากจะกล่าวถึงพิธีกรรมที่ใช้ในการศึกษาครั้งนี้โดยทอดทิ้งแง่มุมทางประวัติศาสตร์ ที่นำชุมชนเข้าสู่วิถีแห่งการแก้ปัญหาความขัดแย้งทางด้านศาสนา จะทำให้งานศึกษาครั้งนี้ขาดความสมบูรณ์ และก่อนที่จะกล่าวถึงพิธีกรรมที่ศึกษาในครั้งนี้อย่างละเอียด ผู้ศึกษาจะขอกล่าวถึงพิธีกรรมที่มีความเกี่ยวข้องก่อนเพื่อจะได้มองเห็นถึงความเป็นมาเป็นไปของพิธีกรรมที่ศึกษาได้อย่างละเอียด และครอบคลุมมากยิ่งขึ้น

การศึกษาพิธีกรรมการแต่งงานกับนางไม้ผู้ศึกษาได้เก็บข้อมูลและศึกษานอกพื้นที่หลักในการศึกษาเพื่อจะค้นหาความหมาย และความเป็นมาของพิธีกรรมที่ซ่อนเร้นอยู่ในประเพณีที่ศึกษา โดยผู้ศึกษาได้เก็บข้อมูลเกี่ยวกับประเพณีที่มีความเกี่ยวข้อง และคล้ายคลึงกัน ทั้งในพื้นที่รอบข้างที่ศึกษาตลอดไปจนถึงพื้นที่จังหวัดพัทลุง ซึ่งผู้ศึกษาได้ตั้งข้อสังเกตว่าประเพณีดังกล่าว ไม่น่าจะเกิดขึ้นในพื้นที่นี้เพียงแห่งเดียว น่าจะเกิดขึ้นในพื้นที่อื่นๆ ที่มีวิถีวัฒนธรรมตลอดถึงสภาพแวดล้อมที่เหมือนกันด้วย ทำให้ผู้ศึกษาได้พบประเพณี การเข้าแขกของกลุ่มคนในพื้นที่ที่ศึกษา

พิธีกรรมการเข้าแขก(มาโชะยะยาวี) ของกลุ่มคนผู้นับถือศาสนาอิสลามในพื้นที่เขตอำเภอสิงหนคร และเขตชุมชนรอยต่ออำเภอสิงหนครทั้งที่อยู่ในหมู่บ้านที่อยู่ติดกับพื้นที่ที่ศึกษาและพื้นที่รอบนอกออกไป ตลอดถึงพื้นที่จังหวัดพัทลุงที่มีอาณาเขตและพื้นที่วัฒนธรรมติดต่อกับอำเภอสิงหนคร มีพิธีกรรมที่สอดคล้องกับพิธีการแต่งงานกับนางไม้ ซึ่งอาจจะเรียกได้ว่า เป็นพิธีกรรมเดียวกับประเพณีการแต่งงานกับนางไม้ หรือพิธีกรรมไหว้ต้นไม้ใหญ่ที่ศึกษาในครั้งนี้อย่างชัดเจน (ดูพิธีตายายละหมาดในบทที่ 4)

เมื่อมองถึงความเคลื่อนไหวของพุทธศาสนากับศาสนาอิสลามในพื้นที่ศึกษานี้แล้ว เราสามารถที่จะเชื่อมโยงให้เห็นถึงประเพณีการแต่งงานกับนางไม้ได้ว่าเป็นประเพณีพิธีกรรมแห่งการเปลี่ยนผ่านสถานภาพของกลุ่มคนที่นับถือศาสนาอิสลาม ในพื้นที่แห่งนี้ในอดีตมีคนอยู่ร่วมกันสองกลุ่มหากแบ่งโดยการนับถือศาสนา (แต่อาจเป็นคนกลุ่มเดียวกันหากพิจารณาตามระบบเครือญาติ) คือผู้นับถือศาสนาอิสลามและผู้นับถือพุทธศาสนาคนทั้งสองกลุ่มจะอยู่ผสมปนเปกันไป โดยมีพุทธศาสนิกชนเป็นคนส่วนใหญ่และมีผู้นับถือศาสนาอิสลามเป็นคนส่วนน้อย ชาวพุทธโดยทั่วไปเรียกชาวมุสลิมที่อยู่อาศัยในลักษณะดังกล่าวว่า “คนแขกป่าคนไทย” ซึ่งหมายถึงพื้นที่อยู่อาศัยของผู้นับถือศาสนาในชุมชนที่มีคนไทยพุทธเป็นคนส่วนใหญ่ คำพูดดังกล่าวมีนัยถึง ความเป็นคนอิสลามที่มีลักษณะที่แตกต่างกับผู้นับถืออิสลามโดยทั่วไปที่อยู่ในสังคมมุสลิมโดยตรง

นอกจากนั้นการกล่าวในลักษณะดังกล่าว ยังหมายถึง คนทั้งสองกลุ่มมีพื้นฐานทางวัฒนธรรมที่สอดคล้องกันในอดีตที่ผ่านมา ดังที่ผู้นับถือศาสนาในพื้นที่ศึกษาได้กล่าวไว้ว่า “แขกแต่ก่อนประมาณ 40-50 ปีที่แล้ว ยังมีความเชื่อถือใกล้เคียงกับคนพุทธมีการไหว้ตายาย บางทีขึ้นบ้านใหม่ยังมนต์พระมาสาวกก็มี” (อคิด โต๊ะอิหม่ามเกาะห์ ฤทธิ์โต, 26 ธันวาคม 2543) คำพูดดังกล่าวแสดงให้เห็นพื้นฐานความเชื่อและการผสมผสานทางวัฒนธรรมของคนสองกลุ่มได้เป็นอย่างดี ถึงแม้ในปัจจุบันสภาพการณ์ดังกล่าวจะค่อยๆ หดไป และเปลี่ยนไป อันเนื่องมาจากการเรียนศาสนาอิสลามมีความกว้างขวางมากขึ้นทำให้สิ่งที่ไม่ใช่ศาสนาบัญญัติของอิสลามค่อยๆ หดไป จนหากภาพดูได้ยากในปัจจุบันก็ตาม

คำว่า “เข้าแขก” ของคนในถิ่นนี้หรือที่เรียกว่า “การเข้าสู่นัด” ของมุสลิมโดยทั่วไป หากมองความหมายของคำว่า เข้าแขก ตามบริบทของท้องถิ่นแห่งนี้แล้ว น่าจะมีความหมายที่เกี่ยวข้องกับนัยที่ว่า คนนอกศาสนาได้เข้ารับอิสลามซึ่งมีความใกล้เคียงกับคำว่า มาโซะยาวิ เพราะคำว่า “มาโซะ” แปลว่า “การเข้า” ส่วนคำว่า “ยาวิ” เป็นคำที่ใช้เรียก “กลุ่มคนผู้นับถือศาสนาอิสลามในบริเวณแหลมมาลาญในปัจจุบัน” ซึ่งมีความหมายแตกต่างกับคำว่า การเข้าสู่นัด ของกลุ่มคนมุสลิมโดยทั่วไป หากจะแปลความของคำว่า เข้าแขก ที่ใช้เรียกพิธีกรรมการเข้าสู่นัด ตามบริบทของชุมชนแห่งนี้ จึงน่าจะแปลได้ว่า การเข้าสู่ความเป็นคนกลุ่มเดียวกับผู้นับถือศาสนาอิสลาม คำที่กล่าวมาพอสรุปได้ว่า ในขณะที่ คำว่า การเข้าสู่นัด หมายถึง การทำพิธีกรรมทางศาสนาของคนมุสลิม แต่ในขณะที่ คำว่า การเข้าแขก มีความหมายถึง คนนอกที่ไม่ใช่มุสลิมได้เข้ารับอิสลามมากกว่า ซึ่งคำนี้ผู้ศึกษามีความคิดว่า น่าจะเป็นคำที่มีความหมายตามตัวคือ เข้าแขก นั่นเอง และคำนี้ได้ถูกใช้ติดต่อกันมาจนถึงปัจจุบัน

พิธีกรรมการเข้าแขก เป็นการประกอบพิธีการเฉลิมฉลองอวยวะเพศของชายผู้ที่เข้าผู้นับถือศาสนาอิสลาม ซึ่งส่วนใหญ่ในพื้นที่ศึกษาจะมีคนผู้นับถือพุทธศาสนาได้หันไปนับถือศาสนา

อิสลามปรากฏอยู่ทั่วไปร้อยละ 80-90 หากมีการแต่งงานเกิดขึ้นระหว่างคนไทยพุทธกับคนไทยมุสลิมจะจบลงที่ “ทั้งสองหันไปนับถือศาสนาอิสลาม” เป็นคำกล่าวที่รู้จักกันโดยทั่วไปของคนในท้องถิ่นแห่งนี้ และการเข้าสู่ันต์ของคนในพื้นที่แห่งนี้ก็ใช้คำว่า “เข้าแขก” เช่นเดียวกัน ซึ่งคำเรียกพิธีการเข้าแขกใช้แทนคำว่า การเข้าสู่ันต์ ย่อมมีนัยสำคัญอยู่ว่า ในอดีตนั้นคนนอกศาสนามีการเข้ารีตอิสลามเป็นจำนวนมาก คำว่า เข้าแขก ดังกล่าวจึงใช้เรียกติดมาถึงปัจจุบัน

การเข้าแขกในอดีตมีการจัดงานกันอย่างใหญ่โต “มีการแต่งตัวเป็นสาวเป็นบ่าว คือ การแต่งตัวเป็นบ่าวเป็นสาว¹ และมีการแห่แห่นของบรรดาเพื่อนฝูง นอกจากนั้นยังมีการทำรูปสัตว์ต่างๆ เพื่อใช้เป็นเครื่องจีของผู้ที่จะทำพิธีเข้าแขกซึ่งก็ขึ้นอยู่กับความนิยม มีทั้งรูปของม้า รูปหงส์ เครื่องบินก็มีปรากฏ” (นายสะมะแอ บ่าวเข้มซ้อย, 28 กุมภาพันธ์ 2544) ในการประกอบพิธีกรรมเข้าแขกนั้นผู้ที่เป็นมุสลิมโดยเชื้อสาย จะเข้าสู่พิธีกรรมเข้าแขกได้เลย สำหรับผู้ที่มีตายายเป็นผู้ที่นับถือฝ่ายพุทธชาวบ้านเรียก “มีตายายฝ่ายพุทธ” ก็จะต้องผ่านพิธีกรรม การทำบุญเพื่ออุทิศส่วนกุศลให้กับพ่อแม่ตายายฝ่ายพุทธเป็นครั้งสุดท้ายเสียก่อน พิธีกรรมดังกล่าวคือการบวชเป็นพระภิกษุ หรือเป็นสามเณร คนผู้นั้นก็จะปลอดภัยจากการทำร้ายหรือโกรธเคืองจากวิญญาณตายายฝ่ายพุทธ และจะอำนวยให้ปลอดภัยจากอันตรายต่างๆ เพราะชาวบ้านกลุ่มดังกล่าวมีความเชื่อถือว่า หากไม่ประกอบพิธีกรรมการบวชเสียก่อน ผู้นั้นหรือคนในครอบครัวคนใดคนหนึ่งจะต้องมีอันเป็นไปดังคำกล่าวที่ว่า “เที่ยวเดินไม่บายใจหากไม่ทำตามประเพณีดังกล่าว” (นางล้อม, อ้างแล้ว) ตรงกับที่ Turner กล่าวไว้ว่า ในช่วงของพิธีกรรมเปลี่ยนผ่านว่าจะมีภาวะอันตราย ไม่นั่นคงปลอดภัย เนื่องจากสถานภาพของผู้ผ่านพิธีกรรมดังกล่าวคลุมเครือ ไม่แน่นอนว่าตนเองอยู่ในสถานภาพเช่นใด คำอธิบายในช่วงการเปลี่ยนผ่านดังกล่าวเป็นภาวะเสี่ยงภัย ไร้ระเบียบ สับสน และอยู่ภายใต้ข้อกำหนด ข้อห้าม หรือเงื่อนไขบางอย่างซึ่งส่งผลต่อความสัมพันธ์ขององค์ประกอบต่างๆ ภายใต้บริบทดังกล่าว (Turner, อ้างจากพิเชฐ สายทอง, 2539:16) และ Mary Douglas (อ้างจากพิเชฐ สายทอง) ได้อธิบายถึงช่วงแห่งการเปลี่ยนผ่าน (Liminality) ได้อย่างเห็นภาพว่า คุณสมบัติของช่วงแห่งการเปลี่ยนผ่านดังกล่าวว่าเป็นภาวะที่อยู่นอกเหนือระเบียบของโครงสร้างหรืออาจจะเรียกว่า อยู่ในภาวะของสุญญากาศของโครงสร้าง โดยได้เปรียบเทียบไว้ว่า “สังคมก็เปรียบเสมือนกับบ้านหลังหนึ่งที่มีห้องต่างๆ และมีเฉลียงเป็นทางเดินผ่าน ระหว่างห้องหนึ่งสู่อีกห้องหนึ่ง” พิธีกรรมที่ศึกษาในครั้งนี้ก็เช่นเดียวกัน ถูกจัดขึ้นมาเพื่อจะแก้ปัญหาารอของโครงสร้างทางสังคมทั้งสอง ดังที่ เมื่อผ่านการบวชแล้ว ก็จะมา

¹ ในพิธีการเข้าสู่ันต์ในอดีตของคนในถิ่นนี้ จะมีการแห่แห่นกันเป็นที่สนุกสนาน มีการแต่งตัวให้กับผู้ที่เข้าสู่ันต์บางคนถูกแต่งเป็นหญิงบ้าง เป็นชายบ้างแล้วแต่หน้าตาของผู้จะเข้าสู่ันต์ว่าจะเหมาะกับการแต่งแบบใด ซึ่งส่วนนี้ก็เกินไปเพื่อความสนุกครื้นเครงเท่านั้น (โตะยี่พระ, อ้างแล้ว)

ทำพิธีเข้าสู่สู้นัด บุคคลที่ผ่านพิธีกรรมดังกล่าวก็จะเป็นแขกหรือมุสลิมโดยสมบูรณ์ตามหลักศาสนาอิสลามที่ยึดถือกันในกลุ่มนี้ แต่ในขณะที่ผู้เข้าพิธีกำลังอยู่ในพิธีกรรม สถานภาพของเขาไม่ชัดเจนและกำกวม อันเนื่องมาจากบุคคลดังกล่าวกำลังที่จะเคลื่อนผ่านสถานะและพื้นที่ทางวัฒนธรรม ที่ทำให้เขาอยู่ใน “ตำแหน่งที่อยู่ระหว่าง” (betwixt and between position) ของความเป็นคนนอกศาสนา กับความเป็นศาสนิกในศาสนาอิสลาม โดยสมบูรณ์ พิธีกรรมดังกล่าวเรียกว่า พิธีเข้าแขก

อย่างไรก็ตาม ก่อนที่จะเข้าสู่พิธีกรรมเข้าแขกนั้น กระบวนการของพิธีกรรมจะมีความสลับซับซ้อนหรือไม่ขึ้นอยู่กับพื้นที่ทางวัฒนธรรมของกลุ่มคนผู้ประกอบพิธีกรรม พิธีกรรมการเข้าแขกที่กล่าวมานั้นมีกระบวนการของพิธีกรรมสองขั้นตอนด้วยกัน เริ่มจากพิธีกรรมที่มีวัตถุประสงค์เพื่อการทำบุญอุทิศส่วนบุญส่วนกุศลให้กับตายายที่เป็นฝ่ายพุทธเป็นพิธีกรรมแรก ในพิธีกรรมนี้ก็จะมีการบวชเป็นพระภิกษุ หรือสามเณรเป็นพิธีกรรมในการทำให้กับตายายที่ตนยังนับถืออยู่ หากไม่กระทำต้องมีอันเป็นไปต่างๆ นานา ดังกล่าวแล้วในบทที่ 5 เมื่อเสร็จจากการประกอบพิธีในขั้นแรกแล้ว พิธีกรรมต่อไปก็จะเป็นพิธีกรรมการเข้าแขกโดยตรง

พิธีกรรมการบวชเข้ามาในพุทธศาสนาเป็นเพียงการบวชในช่วงระยะสั้นๆ “บวชเสร็จสักเลย หรือบวชอย่างมากก็สามวัน” (นายหนับ สุขแสง, 2 มีนาคม 2544) ก็เป็นอันเสร็จพิธี ถือกันว่ากระทำถูกต้องตามที่กลุ่มคนผู้มิตายายนับถือศาสนาพุทธนิยมปฏิบัติกันทุกหมู่บ้านที่เป็นมุสลิม เช่น หมู่บ้านบางไหนด หมู่บ้านหัวเขา หมู่บ้านคอนทิง หมู่บ้านวัดขุ่น หมู่บ้านม่วงงาม หมู่บ้านวัดกระเป็นต้น นอกจากนั้นในเขตพัทลุง คือ บ้านเกาะนางคำ อำเภอปากพะยูน , บ้านนาโหนด อำเภอกงหรา , บ้านหนองธง อำเภอตะโหมด , บ้านหาดไคร้ อำเภอบางแก้ว เป็นต้น ก็มีปรากฏพิธีกรรมดังกล่าว บางชุมชนกลุ่มคนที่ประกอบพิธีกรรมรุ่นล่าสุดจะมีอายุอยู่ในช่วง 70-90 ปี เช่น หมู่บ้านวัดกระอำเภอสติงพระ หรือบางหมู่บ้านก็เพิ่งเลิกพิธีกรรมนี้ไปในช่วง 30-40 ปีที่ผ่านมา เช่น หมู่บ้านบางไหนด เป็นต้น และในปัจจุบันพิธีกรรมดังกล่าวได้หมดสิ้นไปแล้วจาก กลุ่มคนผู้นับถือศาสนาอิสลาม แต่หากสอบถามเรื่องนี้ปรากฏว่าผู้สูงอายุเกือบทุกชุมชนมุสลิมในหมู่บ้านที่กล่าวมาสามารถเล่าให้ผู้สนใจฟังได้

จะเห็นได้ว่า พิธีกรรมการเข้าแขก ของคนผู้นับถือศาสนาอิสลามดังที่กล่าวมา เป็นการประกอบพิธีกรรมเพื่อเปลี่ยนสถานภาพของตนเองที่ยังคลุมเครืออยู่ เนื่องจากความเชื่อในวัฒนธรรมการนับถือตายายที่มีความเป็นพุทธศาสนาผสมกลมกลืนอยู่อย่างเหนียวแน่น ซึ่งถือว่าอยู่ในโครงสร้างสังคมแบบหนึ่ง การจะเลิกการประกอบพิธีที่เกี่ยวข้องกับการนับถือตายาย ก็ไม่สามารถเลิกได้อย่างทันทีทันใด เนื่องจากความกลัวในพลังที่อยู่เหนือธรรมชาติอันจะทำให้ตนเองมีความเป็นไปอย่างใดอย่างหนึ่งเช่นคำกล่าวที่ว่า “ถ้าไม่บวชเสียก่อน เวลาขลิบอวัยวะบางที่ตกเลือดถึงตาย” (นาย

หนัก, อ่างแล้ว) เป็นความเชื่อตายที่ยังคงมีอยู่ในยุคนั้น นอกจากนั้นความเบาใจ หรือคำอธิบายที่เข้ามาแทนที่ความกลัวที่มีอยู่ในวิถีชีวิตแบบเก่า ศาสนาใหม่ที่คนเข้าไปนับถือก็ยังมีไม่พอที่จะเป็นที่พึ่งทางใจได้ อันเนื่องจากมีความรู้ในศาสนานั้นน้อย การประกอบพิธีกรรมจึงเกิดขึ้นโดยมีวัตถุประสงค์สองอย่างดังที่กล่าวแล้ว

เมื่อผ่านกระบวนการของพิธีกรรมทั้งหมด พิธีกรรมจึงทำหน้าที่ให้ความชอบธรรมในการเปลี่ยนผ่านสู่โครงสร้างอีกสังคมหนึ่ง ซึ่งได้รับการยอมรับจากกลุ่มคนในโครงสร้างสังคมเก่าที่ตนได้เดินผ่านออกมา นอกจากนั้น คนในโครงสร้างสังคมใหม่ก็ไม่รู้สึกแปลกแยก เนื่องจากการกระทำดังกล่าวถูกกระทำเพราะความประสงค์ของอำนาจศักดิ์สิทธิ์ หรือตัวพิธีกรรมที่ศักดิ์สิทธิ์ได้ทำให้คนที่ผ่านพิธีกรรมดังกล่าว ได้กลายเป็นคนพวกเดียวกับตนอย่างสมบูรณ์

Turner ได้กล่าวถึงกระบวนการของพิธีกรรมในช่วงการเปลี่ยนผ่านของชีวิต (Rites de passage) และได้แบ่งกระบวนการของพิธีเป็น 3 ขั้นตอนในลักษณะที่เหมือนกันของพิธีกรรมแห่งการเปลี่ยนผ่าน คือ

1.Pre-liminal เป็นช่วงเวลาของพิธีกรรมที่บุคคลได้ถูกแยกออกจากโครงสร้างทางสังคม ในขั้นตอนนี้หากนำมาพิจารณาถึงพิธีกรรมที่ศึกษาสามารถมองได้ว่าในช่วงแรกที่กลุ่มผู้ประกอบพิธีกรรมได้ทำพิธีเช่นสรงน้ำแม่ตาย โดยการนำตัวแทนของครอบครัวออกนอกโครงสร้างทางสังคมยามปกติที่ตนเองเป็นมุสลิมอยู่ เข้าไปในอาณาเขตที่ไร้โครงสร้างทางวัฒนธรรม นั่นคือนำตัวแทนของครอบครัวไปทำพิธีบอกกล่าวแก่พ่อแม่ตายให้ทราบ ในการกระทำครั้งนี้และบวชเป็นพระในพระพุทธศาสนาเป็นอันดับต่อไป

2.Liminal เป็นช่วงเวลาที่ยุติสถานภาพของบุคคลในพิธีกรรมยังไม่ชัดเจน เป็นช่วงเวลาที่ผู้ที่อยู่ในพิธีกรรมกำลังจะเคลื่อนสถานภาพเข้าสู่โครงสร้างทางสังคมใหม่ นั่นคือ เขาได้ออกจากสถานภาพเดิมแล้ว แต่ยังไม่เข้าสู่สถานภาพใหม่ หรือจะเรียกได้ว่าอยู่ในระหว่างโครงสร้างทางสังคมทั้งสอง หากนำมาพิจารณาถึงพิธีกรรมการเข้าแขก ช่วงกำลังอยู่ในพิธีเข้าแขกนั้นผู้เข้าพิธีจะอยู่ในสถานภาพที่ไม่ชัดเจนซึ่งจะเห็นภาวะความเสียดายในช่วงระยะเวลาแห่งการเปลี่ยนผ่านนี้ ทั้งจะมีข้อห้ามหลายประการ เช่น ห้ามออกไปนอนนอกบ้าน เป็นต้น

3.Post liminal เป็นช่วงเวลาเมื่อบุคคลผู้อยู่ในพิธีกรรมได้ผ่านพิธีกรรมช่วงสุดท้ายไปแล้ว ความเป็นอิสลามโดยสมบูรณ์ก็จะเกิดขึ้นแก่ผู้ผ่านพิธีกรรมดังกล่าว

พร้อมกับสิทธิและพันธะหน้าที่ นอกจากนี้ยังเป็นสิ่งที่ทำหน้าที่สนับสนุนให้การแยกขาดจากสถานภาพเดิมมีความเด่นชัดมากยิ่งขึ้น

ในส่วนของพิธีกรรมการแต่งงานกับนางไม้ นั้น จัดเป็นพิธีแห่งการเปลี่ยนผ่านที่สืบเนื่องมาจากการประกอบพิธีกรรมการเข้าแขก (มาโชะยะยวี่) เราจะเห็นได้จากเมื่อผ่านพิธีกรรมนี้แล้ว ผู้ที่เป็นเจ้าบ่าวจะไปบวชเป็นพระสงฆ์ในพุทธศาสนา การประกอบพิธีกรรมนี้ในยุคต้นๆ ยังคงเป็นส่วนหนึ่งของพิธีการเข้าแขก การจัดพิธีบวชเป็นพระหรือสามเณรก่อนที่จะเข้าแขกนั้นจัดกันแบบง่ายๆ โดยผู้ที่เป็นเจ้าภาพ เพียงจัดเครื่องเช่นจำพวกอาหารหวานคาว ตลอดถึงหมากพลู และไก่กักค้ำ ขนมหางหมูขาว นำไปเซ่นให้กับตายายที่เป็นฝ่ายพุทธ โดยการบอกกล่าวว่ “นี่แหละเราจะนำลูกหลานไปบวชก่อนขอให้หลุดเหิมรยเสีย” (นางขอ แผละดี, อ้างแล้ว) เป็นการบอกกล่าวแก่บรรพบุรุษที่ล่วงลับไปแล้ว อย่าให้ได้มาทำอันตรายใดๆ แก่ลูกหลานผู้จะเข้าแขก

การเซ่นสรวงดังกล่าว และประกอบพิธีการบวชพระเป็นสิ่งที่ตนเองกระทำ "แก่เหิมรย" โดยมีพระสงฆ์เป็นผู้ประกอบพิธีกรรมให้ การประกอบพิธีดังกล่าว “มีการนิมนต์เจ้าหัววัดให้เป็นผู้โกนหัวและประกอบพิธีกรรมกันในวัน โนโบสถ์” (นายโหด คำภู, 5 มกราคม 2544) นี้เป็นพิธีกรรมที่กระทำกันในช่วงระยะเวลาประมาณ 70-80 ปีที่ผ่านมา และต่อมาพิธีกรรมการบวชได้กระทำกันภายในหมู่บ้านของคนแอกเอง เช่น หมู่บ้านบางไทร ผู้ที่มีอายุ 40-50 ปีที่ได้ผ่านพิธีกรรมดังกล่าวได้มาประกอบพิธีกรรมกันที่บ้านไม่ได้ไปทำที่วัด ไม่มีเจ้าหัววัด (เจ้าอาวาส) และพระสงฆ์เข้ามาเกี่ยวข้อง โดยผู้ที่ทำพิธีบวชแก่เหิมรยให้แกผู้ต้องผ่านพิธีดังกล่าวดังกล่าว กลับเป็นผู้เฒ่าผู้แก่ในชุมชนที่มีความรู้เกี่ยวกับเรื่องการบวชทำหน้าที่แทนต่างตนเองเป็นพระอุปัชฌาย์ โดยการนำผ้าเหลืองของพระมาห่มให้ก่อนพิธีการเข้าสู่นัดก็เป็นอันถือได้ว่าได้บวชเป็นพระแล้วเช่นกัน โดยมีเครื่องเช่นบอกแก่พ่อแม่ตายายขอให้หลุดเหิมรยเสีย การกระทำพิธีกรรมเพื่อเซ่นสรวงแก่พ่อแม่ตายายของผู้ที่เข้าสู่นัดซึ่งมีเชื้อสายพุทธก็จะสำเร็จลง (ยี่หวังหมาด โชะะหวัง, 12 กุมภาพันธ์ 2544)

ในอดีตการประกอบพิธีกรรมนี้ในตระกูลที่มีเชื้อสาย (อุโนบทที่ 5) จะต้องบวชให้ได้ครอบครัวละหนึ่งคน โดยพี่ชายคนโตจะเป็นผู้ประกอบพิธีกรรม หากคนหัวปีเป็นผู้หญิงก็ให้ลูกชายคนต่อไปต้องประกอบพิธีดังกล่าว ตระกูลใดที่ไม่มีลูกชายลูกสาวก็ต้องเข้าพิธีบวชเพื่อแก่เหิมรยให้ได้ ถ้าไม่กระทำต้องมีอันเป็นไป (นายโหด คำภู, อ้างแล้ว)

ในส่วนของพิธีกรรมการแต่งงานกับนางไม้หรือไหว้ต้นไม้ใหญ่ที่ศึกษาในครั้งนี้ หากตระกูลใดไม่มีลูกชายจึงมักจะปรากฏว่า ผู้ที่ต้องเข้าพิธีแต่งงานกับนางไม้ปรากฏว่าเป็นลูกสาวคนโต โดยการแต่งกายเป็นผู้ชายเข้าพิธีเพื่อแก่เหิมรยเช่นกัน แต่ไม่ปรากฏว่า ผู้หญิงที่ผ่านพิธีกรรมดังกล่าว

จะบวชเป็นแม่ชีในพุทธศาสนาในปัจจุบัน ซึ่งแตกต่างจากผู้ชายที่เมื่อประกอบพิธีกรรมนี้แล้วต่อไปก็จะบวชเป็นพระภิกษุหรือสามเณรในพุทธศาสนา

สำหรับประเพณีการแต่งงานกับนางไม้ นั้น ปัจจุบันในส่วนของ การเข้าแขกได้หมดไป ยังคงเหลือเพียงขั้นตอนเช่น สรงพ่อแม่ตายาย และการบวชเป็นพระสงฆ์ในพุทธศาสนา เนื่องจาก ตระกูลที่กระทำอยู่ในปัจจุบันยังคงเหลือเฉพาะผู้ที่นับถือพุทธศาสนเท่านั้น ส่วนกลุ่มคนที่ยังคงนับถือศาสนาอิสลามได้ย้ายออกจากพื้นที่ ไปอยู่ในชุมชนที่เป็นมุสลิมทั้งในบริเวณใกล้เคียงและบริเวณที่ห่างไกลออกไป จึงยังคงเหลือพิธีกรรมอยู่เพียงบางส่วน

หากมองกลุ่มคนที่ประกอบพิธีการเข้าแขกในอดีต เปรียบเทียบกับประเพณีการแต่งงานกับนางไม้ ก็สามารที่จะเห็นพิธีกรรมแห่งการเปลี่ยนผ่านเป็นการเลื่อนเปลี่ยนสถานภาพที่ไม่ชัดเจนเข้าสู่ความเป็นมุสลิมอย่างสมบูรณ์และชัดเจน ในขณะที่พิธีกรรมการแต่งงานกับนางไม้เราก็มองเห็นถึงพิธีกรรมการเปลี่ยนผ่านเข้าสู่ความเป็นพุทธศาสนิกชนอย่างเต็มรูปแบบ และชัดเจนเช่นกัน ถึงแม้ในปัจจุบัน เงื่อนไขความต้องการทางสังคมในการบอกถึงสถานภาพของตนว่าเป็นเช่นใด อาจไม่มีความจำเป็นและต่อแหลมเหมือนในอดีต เพราะภาวะความคลุมเครือว่ากลุ่มของตนนั้นอยู่ในสถานภาพเช่นใดในภาวะก้ำกึ่งระหว่างความเป็นพุทธกับความเป็นมุสลิม แต่ในปัจจุบันสิ่งที่ปรากฏชัดเจนเป็นที่ทราบกันโดยทั่วไปว่ากลุ่มคนดังกล่าวเป็นผู้นับถือพุทธศาสนา บทบาทหน้าที่ของพิธีกรรมในส่วนดังกล่าวจึงค่อยๆ ลดความสำคัญในส่วนของ การเปลี่ยนผ่านสู่ความเป็นมุสลิม หรืออาจเรียกได้ว่า ปัจจัยเงื่อนไขในการประกอบพิธีกรรมดังกล่าวในความหมายแบบเดิมได้คลี่คลายไปเพื่อให้เข้ากับบริบททางสังคมแบบที่เป็นอยู่ในปัจจุบัน

นอกจากความต่างและความเหมือนระหว่างพิธีกรรมการเข้าแขก ซึ่งคลี่คลายมาเป็นพิธีกรรมการแต่งงานกับนางไม้ซึ่งเป็นหัวข้อในการศึกษาครั้งนี้ อีกสิ่งหนึ่งที่มองเห็นคือประเพณีการเข้าแขกหรือที่เรียกกันในความหมายว่า เช้าสูนัต ปัจจุบันผู้นับถือศาสนาอิสลามในพื้นที่นี้ ตลอดถึงพื้นที่ใกล้เคียงของกลุ่มคนที่มีเชื้อสายบรรพบุรุษเป็นผู้เคยนับถือศาสนาพุทธมาก่อน แม้จะเป็นบรรพบุรุษฝ่ายพ่อหรือฝ่ายแม่ก็ตาม การประกอบพิธีกรรมตามกระบวนการที่กล่าวมาไม่ปรากฏในปัจจุบัน เนื่องจากการศึกษาศาสนาอิสลามได้มีความแพร่หลายและทั่วถึง เป็นที่มาของการยกเลิกขนบธรรมเนียมประเพณีต่างๆ ที่นอกเหนือจากศาสนาบัญญัติตั้งที่กล่าวแล้ว แต่พิธีกรรมการแต่งงานกับนางไม้ได้มีพัฒนาการมาตามลำดับ เพื่อได้ตอบ ปรับตัวเข้ากับบริบททางสังคมแบบใหม่ โดยปัจจัยเงื่อนไขหนึ่งคือ เนื่องจากจุดยืนของพุทธศาสนาที่มีลักษณะประนีประนอมกับความเชื่อที่เป็น

พื้นบ้านสูงมาก ภาพปรากฏจึงออกมาในลักษณะการบูรณาการมากกว่าที่ยกเลิกสิ่งที่ถูกถ่ายทอดสืบต่อกันมาจากอดีตโดยมักจะให้ความหมายใหม่ที่สอดคล้องกับคำสอนของพุทธศาสนา โดยสถาบันสงฆ์มีส่วนสำคัญในการกำหนดท่าทีกับสิ่งเหล่านั้น ในขณะที่ศาสนาอิสลามมักจะมีท่าทีต่อสิ่งทีนอกเหนือจากศาสนาบัญญัติไปในลักษณะของสิ่งต้องห้ามและพยายามลดละเลิกไปในที่สุด ดังที่ปรากฏในประเพณีการแต่งงานกับนางไม้ที่ศึกษานี้

ข้อสันนิษฐานที่สำคัญในการศึกษาประเพณีการแต่งงานกับนางไม้ที่ได้กล่าวไว้ข้างต้นว่า หากประเพณีการแต่งงานกับนางไม้อยู่บนพื้นฐานวัฒนธรรมการถือตายาย เหตุใดประเพณีการแต่งงานกับนางไม้จึงไหว้เฉพาะฝ่ายหญิงคือแม่ทวดเท่านั้นก็พอสรุปได้ว่า เนื่องจากบรรพบุรุษของกลุ่มที่ไหว้ต้นไม้ใหญ่ที่เป็นคนไทยพุทธก็คือฝ่ายข้างแม่ โดยฝ่ายพ่อน่าจะเป็นคนไทยมุสลิม เราจึงพบการไหว้เฉพาะฝ่ายแม่ทวดม่วงทองในพิธีกรรมนี้

แผนภูมิที่ 6 แสดงพัฒนาการของประเพณีการแต่งงานกับนางไม้

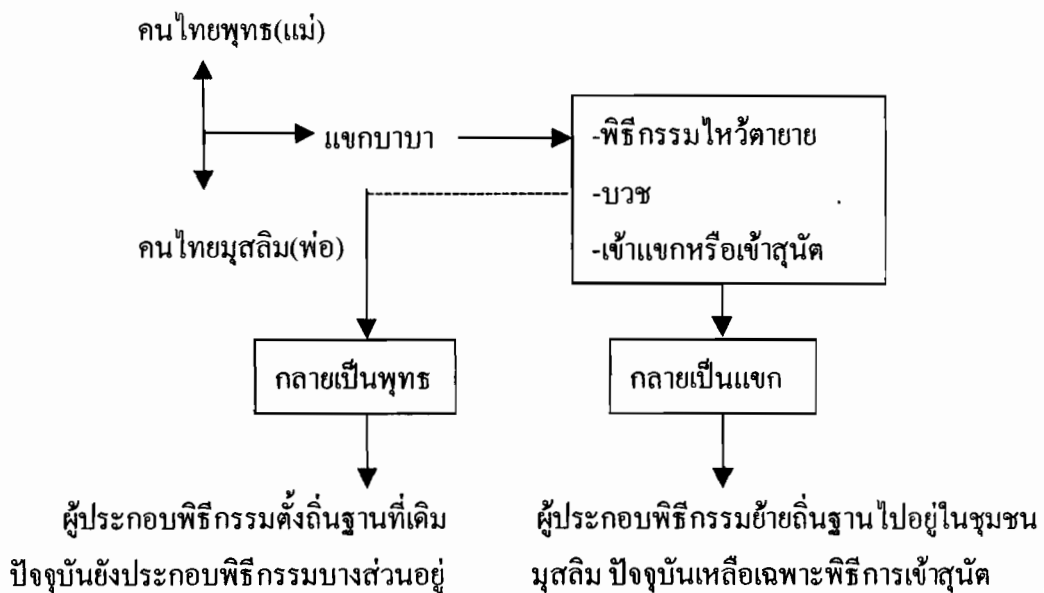

คำอธิบายภาพ : ประเพณีการแต่งงานกับนางไม้ เกิดจากการแต่งงานข้ามวัฒนธรรมระหว่างคนไทยพุทธกับคนไทยมุสลิมซึ่งเป็นภาวะที่เกิดขึ้นโดยทั่วไปในพื้นที่ศึกษาตั้งแต่อดีตจนถึงปัจจุบัน และเมื่อแต่งงานแล้วคู่แต่งงานส่วนใหญ่จะเข้ารับกับศาสนาอิสลาม แต่เมื่อคู่แต่งงานนั้นให้กำเนิดลูก ลูกไม่ว่าชายหรือหญิงจะได้รับการเรียกขานว่า “แขกบาบ่า” ซึ่งเป็นสถานภาพที่ไม่ชัดเจนว่าเขาเหล่านั้นเป็นพุทธหรือมุสลิม ในอดีตผู้จะเป็นอิสลามที่สมบูรณ์ได้ จะต้องผ่านพิธีกรรมสำคัญเสียก่อน นั่นคือ

พิธีกรรมการบวชในพุทธศาสนา ซึ่งชายจะบวชเป็นพระหรือสามเณร ส่วนหญิงจะบวชเป็นชี เมื่อผ่านขั้นตอนการบวชระยะสั้นๆ นี้แล้วจะสึกออกมาเข้าพิธีสูนตเพื่อสถานภาพเป็นมุสลิมนี่สมบูรณ์ ดังกล่าวข้างต้นถือเป็นรูปแบบพิธีกรรมสำคัญที่แยกบาบาทุกคนต้องผ่าน แต่สำหรับกรณี “ประเพณีการแต่งงานกับนางไม้” กลับปรากฏว่าเป็น “ภาวะกลับหัวกลับหาง” ซึ่งแทนที่จะเข้าสูนตเป็นพิธีกรรมสุดท้าย แต่กลับผ่านพิธีกรรมการบวชเป็นพิธีกรรมสุดท้าย และผู้ที่ผ่านพิธีกรรมดังกล่าวก็กลับกลายเป็นพุทธที่สมบูรณ์ ทั้งนี้เนื่องจากถนัดนี้มีชุมชนพุทธที่เข้มแข็ง ทำให้พิธีกรรมแห่งการเปลี่ยนผ่านกลับหัวกลับหางไป ซึ่งถือว่าเป็นกรณีพิเศษเพียงกรณีเดียวที่ค้นพบในการศึกษาในครั้งนี้

4. ปัจจัยและเงื่อนไขของการประกอบพิธีกรรมเกี่ยวกับประเพณีแต่งงานกับนางไม้

หากจะมองปัจจัยและเงื่อนไขในการประกอบพิธีกรรมแต่งงานกับนางไม้ ซึ่งพอที่จะแยกได้ดังนี้

4.1 เกิดจากความต้องการที่พึงพอใจของชุมชนและปัจเจกชน

หากจะค้นหาปัจจัย และเงื่อนไขที่ทำให้เกิดการประกอบพิธีกรรม โดยเฉพาะพิธีกรรมแต่งงานกับนางไม้ซึ่งเป็นพิธีกรรมที่เกี่ยวกับความเชื่อเป็นสำคัญแล้ว เราอาจจะพูดได้ว่าพิธีกรรมนี้เกิดขึ้นมาจากความเชื่อในแม่ทวดว่ามีพลังอำนาจเหนือธรรมชาติ เป็นกิจกรรมใช้สื่อสารกับแม่ทวด เพื่อวัตถุประสงค์ที่ตนต้องการ ดังที่ เสฐียร พันธรัย (2521 : 20) ได้กล่าวไว้ว่า “มนุษย์ประกอบพิธีกรรมเช่นสรวงบวงสรวง และสร้างสัมพันธภาพอันดีกับอำนาจเหนือธรรมชาติ เพื่อให้ตนมีความปลอดภัยสามารถเอาชนะธรรมชาติได้” และตรงกับที่ ภิญญ จิตต์ธรรม (2522 : 54) ได้กล่าวไว้ว่า “มนุษย์เชื่อว่าอำนาจลึกลับ จะทำให้มนุษย์ได้รับผลดีผลร้าย มนุษย์เกรงกลัวอำนาจลึกลับเหล่านี้จึงได้กระทำพิธีกรรมบูชาเช่นสรวงขึ้น” ตามแนวคิดของนักวิชาการทั้งสองพอที่จะกล่าวได้ว่า พิธีกรรมเกิดขึ้นมาเพราะความกลัว ผสมกับความเชื่อมั่นว่า สิ่งที่ตนกระทำโดยการจัดพิธีกรรมบวงสรวงต่อแม่ทวดจะทำให้แม่ทวดพอใจ และคล้อยตามให้ตนได้ในสิ่งที่ตนต้องการด้วยพลังอำนาจที่อยู่เหนือธรรมชาติของแม่ทวด

นอกจากนั้นพุทธศาสนาได้อธิบายการกระทำดังกล่าวในความหมายของการแสดง ความกตัญญู ซึ่งอาจเป็นความหมายใหม่ที่ถูกเพิ่มขึ้นจากส่วนยอดสิ่งที่มีอยู่แล้วในภายหลัง อย่างไรก็ตาม ภายใต้เหตุผลของความเชื่อ ความกลัว ความกตัญญูนั้น สิ่งหนึ่งซึ่งเป็นวัตถุประสงค์หลักในการประกอบพิธี คือต้องการที่พึงพอใจ ซึ่งสอดคล้องกับแนวคิดของมาลินอฟสกี ที่ได้อธิบายความต้องการที่มนุษย์ผลิตวัฒนธรรมขึ้นส่วนหนึ่งก็เพื่อความต้องการที่พึงพอใจ

ความต้องการที่พึงพอใจในปัจจุบันเป็นเรื่องสำคัญ ถึงแม้ว่าวิทยาศาสตร์และเทคโนโลยีจะมีความเจริญก้าวหน้ามากมายเพียงใดก็ตาม แต่กลับปรากฏว่า เทคโนโลยีต่างๆ จะทำหน้าที่ตอบสนองความต้องการทางด้านร่างกายเป็นหน้าที่หลัก ส่วนความต้องการทางด้านจิตใจ เป็นที่ยึดเหนี่ยวทางด้านจิตใจ ให้คำอธิบายที่ทำให้เกิดกำลังใจแก่ผู้คนในชุมชน ในการเผชิญกับปัญหาต่างๆ ไม่ว่าจะเป็นปัญหาทางด้านเศรษฐกิจ ปัญหาทางด้านสุขภาพ หรือปัญหาด้านอื่นๆ กลุ่มคนผู้มีความเชื่อมั่นต่อแม่ทวดก็ยังคงเชื่อว่าความศักดิ์สิทธิ์ของแม่ทวด สามารถคุ้มครองป้องกันให้คนสามารถพ้นจากปัญหาต่างๆ เหล่านั้นไปได้ และความหวังจะพึ่งอำนาจศักดิ์สิทธิ์ ที่เชื่อว่ามีอยู่เหนือธรรมชาติ ไม่เฉพาะแต่แม่ทวดเท่านั้น ผู้นำที่เป็นพระสงฆ์ในแต่ละวัดซึ่งได้มรณะภาพไปแล้ว เจ้าที่เจ้าทาง ทวดต่างๆ เช่น ทวดหุม ทวดเขาแดง หรือสิ่งศักดิ์สิทธิ์อื่นๆ ผู้ที่เข้าไปกราบไหว้ส่วนใหญ่ก็ต้องการพึ่งอำนาจศักดิ์สิทธิ์ในลักษณะเดียวกัน

4.2 เกิดจากบริบททางสังคมศาสนาของชุมชน

หากเรานำแนวคิดของ Victor Turner มาศึกษาถึงปัจจัยเงื่อนไขที่ทำให้พิธีกรรมการแต่งงานกับนางไม้เกิดขึ้น สามารถมองได้ว่า นักวิชาการท่านนี้มองสังคมว่าเป็นกระบวนการการเคลื่อนไหวตลอดเวลา และผู้คนในสังคมนั้นจะต้องปรับตัวให้เข้ากับการเปลี่ยนแปลงที่เกิดขึ้น โดยใช้พิธีกรรมเป็นการแสดง (Performance) ทางสังคมที่กลุ่มผู้ทำพิธีจัดขึ้น เพื่อดำรงสถานภาพของกลุ่มตน เราจะเห็นได้ว่า พิธีกรรมการแต่งงานกับนางไม้เป็นพิธีกรรมที่คนกลุ่มหนึ่ง ต้องการจะรักษาเอกลักษณ์ของกลุ่มตน จึงประกอบพิธีกรรมเพื่อโต้ตอบกับวัฒนธรรมอื่นที่เข้ามาสู่สังคมของตน โดยใช้พิธีกรรมเป็นตัวเชื่อมประสานเพื่อลดความขัดแย้งทางสังคม เป็นการหาทางออกแก่วัฒนธรรมของกลุ่มที่ตนเดินจากมา และนอกจากนั้นยังมีคำอธิบายให้กับวัฒนธรรมใหม่ที่ตนจะเคลื่อนผ่านเข้าไปอีกด้วย หากไม่มีพิธีกรรมที่มีพื้นฐานทางวัฒนธรรมของกลุ่มคนทั้งสองเข้ามาเกี่ยวข้องแล้ว การเคลื่อนผ่านพื้นที่ทางวัฒนธรรมจะนำมาซึ่งความขัดแย้งและการต่อต้านหรือการไม่ได้รับการยอมรับจากกลุ่มคนทั้งสองกลุ่ม พิธีกรรมจะขัดเกลาความขัดแย้งทางสังคมให้อยู่ในภาวะสมดุลทั้งในแง่การทำทายระเบียบของสังคมเก่าก่อนที่จะเข้าสู่โครงสร้างทางสังคมใหม่ และมีส่วนสนับสนุนให้เกิดการเปลี่ยนแปลงทางสังคม โดยไม่เกิดความขัดแย้งกับโครงสร้างทางสังคมใหม่ โดยใช้อำนาจของสิ่งที่อยู่เหนือธรรมชาติอันศักดิ์สิทธิ์เป็นเงื่อนไขในการเปลี่ยนผ่าน และสร้างความชอบธรรม

ในขณะที่ผู้ประกอบพิธีกรรมดังกล่าวมีวัฒนธรรมการนับถือตายาย ซึ่งในที่นี้คือ ทวดม่วงทอง เป็นพื้นฐานเมื่อต้องเผชิญกับสิ่งใหม่ที่เข้ามาสู่สังคม การประกอบพิธีกรรมให้กับสิ่งที่ตน

เองมีความเชื่อถือและ กลุ่มทางสังคมที่อยู่ร่วมกับตนก็มีความเชื่อถือ อันเป็นสิ่งที่สืบทอดกันมาแต่บรรพบุรุษ การประกอบพิธีกรรมเพื่อให้หลุดหลุมยุบจึงเกิดขึ้น เป็นการแสดงให้เห็นถึงความขัดแย้งทางอุดมคติในโครงสร้างทางสังคมทั้งสองแบบ

ปัจจัยและเงื่อนไขในการก่อให้เกิดพิธีกรรมการแต่งงานกับนางไม้ ย่อมขึ้นอยู่กับกาลและเทศะ เมื่อผ่านช่วงระยะเวลาอันนั้นมา ปัจจัยและเงื่อนไขในการทำให้พิธีกรรมนี้ดำรงอยู่ และถูกถ่ายทอดสืบทอดกันมาจนถึงปัจจุบัน แต่อาจไม่มีความเกี่ยวข้องกับปัจจัยและเงื่อนไขที่ทำให้เกิดพิธีกรรมก็เป็นได้ อันเนื่องมาจากบริบททางสังคมเปลี่ยนแปลงไป และที่สำคัญสังคมมีความเปลี่ยนแปลงไป อย่างไรก็ตามพิธีกรรมการแต่งงานกับนางไม้จัดเป็น “กิจกรรมที่เป็นรูปธรรมโดยสะท้อนให้เห็นถึงการต่อสู้ทางความคิดกับสถานะที่เกิดขึ้นจริงในสังคม ด้วยการเปลี่ยนภาษาของสังคมที่เป็นจริงไปสู่ภาษาของพิธีกรรมที่สืบทอดกันมายาวนาน ทั้งนี้เพื่อสื่อความหมายและแสดงอารมณ์ส่วนลึกของจิตใจของผู้คนในสังคมที่เกิดขึ้น เมื่อต้องเผชิญหน้ากับการเปลี่ยนแปลงและสิ่งที่ยังมีความหมายไม่ชัดเจน” (อานันท์ กาญจนพันธุ์ และฉลาดชาย รมิตานนท์, 2532 : 39) ดังกรณีการประกอบพิธีกรรมการแต่งงานกับนางไม้ก็เช่นกัน เกิดขึ้นมาจากเงื่อนไขทางสังคมที่มีความขัดแย้งกันทางศาสนา ระหว่างศาสนาใหม่กับสิ่งที่กลุ่มของตนหรือสังคมมีความเชื่อถืออยู่แล้ว พิธีกรรมทำหน้าที่ลดความขัดแย้งไม่ให้เกิดขึ้นนั่นเอง ตามแนวคิดของ Turner พอที่จะสรุปได้ว่า สิ่งที่ทำให้พิธีกรรมแต่งงานกับนางไม้เกิดขึ้น เกิดจากปัจจัยเงื่อนไขทางสังคมศาสนาเป็นด้านหลัก

หากนำแนวคิดของมาลินอฟสกี มาพิจารณาเงื่อนไขสำคัญในการประกอบพิธีกรรมการแต่งงานกับนางไม้ ซึ่งจัดเป็นวัฒนธรรมทางด้านศาสนา มาลินอฟสกีได้กล่าวถึงหน้าที่ของวัฒนธรรมว่า เปรียบเสมือนกับเครื่องมือในการตอบสนองความต้องการพื้นฐานของชีวิต โดยนักวิชาการท่านนี้ได้แบ่งความต้องการ (needs) ชั้นพื้นฐานของมนุษย์ไว้ 3 ประเภทคือ

1. เป็นความจำเป็นขั้นพื้นฐาน หรือความต้องการเบื้องต้น (Basic biological and psychological needs) เป็นความต้องการสิ่งจำเป็นเพื่อมีชีวิตรอด เช่น ความต้องการเรื่องอาหาร ที่อยู่อาศัย เครื่องนุ่งห่ม ยารักษาโรคตลอดถึงความต้องการมีครอบครัวเพื่อสืบทอดเผ่าพันธุ์

2. ความต้องการทางด้านสังคม (Instrumental needs) เป็นการร่วมมือกันทางสังคม เพื่อแก้ปัญหาพื้นฐาน ได้แก่ การแบ่งงานกันทำ การป้องกันภัย การบริการต่างๆ และการควบคุมทางสังคม

3.ความต้องการทางด้านจิตใจ ซึ่งเป็นความต้องการเชิงสัญลักษณ์ (Symbolic needs) เป็นความต้องการสิ่งจำเป็นเพื่อความมั่นคงทางด้านจิตใจ เพื่อให้เกิดความกลมกลืนและนำมาซึ่งเป้าหมายของชีวิต

นอกจากนั้นตามแนวคิดของ แรคคลิฟฟ์ บราวน์ ท่านได้อธิบายถึงหน้าที่ของพิธีกรรม ความเชื่อและเทพนิยายต่างๆ ในสังคมของชาวหมู่เกาะอันดามัน ว่า เป็นส่วนหนึ่งของศาสนา ซึ่งทำหน้าที่เสริมสร้างความรู้สึกร่วมกันเป็นอันหนึ่งอันเดียวกันของคนในสังคม และพิธีกรรมก็จะช่วยเสริมสร้างอารมณ์ร่วม (Collective emotions) และช่วยควบคุมความประพฤติของสมาชิกในสังคม ให้อยู่ในกรอบของจารีตประเพณีหรือกล่าวอีกนัยหนึ่ง พิธีกรรมมีหน้าที่หลักในการช่วยบำรุงรักษาความสามัคคีกลมเกลียวระหว่างสมาชิกในสังคม ส่วนหน้าที่ตอบสนองทางด้านจิตใจเป็นหน้าที่รองลงมาของพิธีกรรม

ตามแนวคิดของนักวิชาการทั้งสองท่านนี้เราพอจะมองเห็นได้ว่า ประเพณีการแต่งงานกับนางไม้ เกิดขึ้นเพื่อทำหน้าที่ทางสังคมเป็นด้านหลักโดยหน้าที่อื่นๆ ก็เป็นหน้าที่รองลงไป เห็นได้จากพิธีกรรมถูกจัดขึ้นเพื่อรักษาอัตลักษณ์ของกลุ่มคนเอาไว้ ซึ่งจะส่งผลต่อความเป็นอันหนึ่งอันเดียวกัน การประกอบพิธีกรรมการแต่งงานกับนางไม้ในจุดเริ่มต้นที่ยังมีความเกี่ยวเนื่องในพิธีการเข้าแขกอยู่นั้น พิธีกรรมนี้เป็นกระบวนการของพิธีกรรมแห่งการเปลี่ยนผ่านโดยมีเป้าหมายทางสังคมเป็นด้านหลัก ถึงแม้ในปัจจุบันบริบททางสังคมมีความเปลี่ยนแปลงไปจนเป้าหมายดังกล่าวอาจมองเห็นได้ยาก ส่วนเป้าหมายรองของการประกอบพิธีกรรมก็มีเพื่อตอบสนองความต้องการทางด้านจิตใจ จึงเป็นหน้าที่หลักของพิธีกรรมที่ปรากฏชัดในปัจจุบัน และดูประหนึ่งว่า เป้าหมายหลังนี้จะเป็นที่คาดหวังของผู้ประกอบพิธีกรรมอย่างที่สุด และทำให้พิธีกรรมเริ่มมีการเปลี่ยนแปลงในด้านบทบาทหน้าที่เพื่อให้เข้ากับสังคมในปัจจุบัน

4.3 เกิดจากภูมิปัญญาของชุมชนที่เป็นมรดกทางวัฒนธรรม

นอกจากเงื่อนไขความต้องการที่พึงพอใจ และบริบททางสังคมศาสนาที่พิธีกรรมถูกจัดขึ้นแล้ว เงื่อนไขประการสำคัญอีกอย่างหนึ่ง ซึ่งอาจจะเรียกได้ว่า ทุนทางวัฒนธรรมหรือภูมิปัญญาที่ถูกถ่ายทอดมาเป็นมรดกตกทอดจนมาถึงคนในยุคปัจจุบัน ถือได้ว่าเป็นเครื่องมือในการแก้ปัญหาให้กับกลุ่มทางสังคมในพื้นที่ศึกษา โดยจะพบว่า กลุ่มคนที่ประกอบพิธีกรรมเป็นกลุ่มที่มีการนับถือ “ตายาย” เหมือนกับคนในภาคใต้โดยทั่วไป การนับถือตายายที่มีความผสมผสานกับพุทธศาสนาอย่างลงตัวเรียกได้ว่า “พุทธศาสนาแบบชาวบ้าน” ที่มีชุดปฏิบัติการที่มีอยู่จริงในชุมชนแห่งนี้

หากนำปรัชญาแบบพุทธบริสุทธิเข้าไปจับ เราอาจมองเห็นถึงความเป็นพุทธแบบนัยดังกล่าวมีน้อย ในขณะที่วิถีปฏิบัติของกลุ่มคนแห่งนี้ที่ได้ชื่อว่าพุทธศาสนิกชน บางครั้งเราอาจจำเป็นต้องนิยามให้ชัดเจนลงไปว่า พุทธแบบใด

ความเป็นพุทธศาสนิกชนอย่างที่ชุมชนแห่งนี้เป็นอย่างนี้เอง (ซึ่งไม่ใช่ประเด็นสำคัญในการศึกษาครั้งนี้) คือภูมิปัญญาอันชาญฉลาดที่สามารถผลิตเครื่องมือในการเผชิญหน้ากับความเปลี่ยนแปลงทางสังคม ที่เรียกกันว่า ประเพณีการแต่งงานกับนางไม้ หรือไหว้ต้นไม้ใหญ่ หรือการทำพิธีตักบาตรหมั่นขึ้น โดยมีวัตถุประสงค์ในการลดความขัดแย้งทางสังคมศาสนาดังที่กล่าวมา

พิธีกรรมการแต่งงานกับนางไม้ คือผลิตผลอันเป็นภูมิปัญญาของชุมชนที่จะนำพาสังคมแห่งนี้ให้ก้าวผ่านความขัดแย้งเชิงอุดมการณ์ทางความคิด จนไม่ก่อให้เกิดความรุนแรงทางสังคมดังเป็นที่ปรากฏอยู่ในปัจจุบันในพื้นที่ศึกษาแห่งนี้ ถึงแม้พื้นที่ศึกษาแห่งนี้จะ “เป็นทั้งสนามรบ และเป็นเข้าหลอมทางวัฒนธรรมระหว่างพุทธศาสนากับศาสนาอิสลาม” (สงบ, อ้างแล้ว) ก็ตาม แต่คนทั้งสองกลุ่มก็สามารถอยู่ร่วมกันได้อย่างสันติ

5. เพื่อศึกษาความสัมพันธ์ระหว่างประเพณีกับกลุ่มคนผู้ปฏิบัติตามประเพณี

ก่อนที่จะมองถึงความสัมพันธ์ระหว่างประเพณีกับกลุ่มคนผู้ปฏิบัติตามประเพณี จะกล่าวถึง ความหมายของ ศัพท์สำคัญที่จะแสดงให้เห็นถึงกลุ่มผู้ปฏิบัติตามประเพณีนี้ ศัพท์สำคัญดังกล่าว คือ

1. เป็นเชื้อสาย
2. เป็นโหม
3. เป็นหยุนเป็นย่าน
4. เป็นกอกเป็นกอ
5. เป็นลูกหลาน
6. เป็นพ่อแม่ตายาย

คำว่า "เชื้อสาย" หมายถึง การประกอบพิธีกรรมดังกล่าว เขากันมาสืบทอดเป็นเชื้อสายตระกูล เป็นมรดกตกทอดของตระกูล ที่ลูกหลานรุ่นต่อมาจะต้องปฏิบัติตาม คำว่าเชื้อสายนั้น เป็นการกล่าวให้เห็นถึงกลุ่มคนที่มีสายเลือดสืบทอดกันมาไม่ขาดสาย โดยมีบรรพบุรุษหรือที่เรียกกันว่า มีตายายคนเดียวกัน ข้อนี้พบได้เมื่อผู้สูงอายุต้องการแสดงให้เห็นว่า ใครเป็นญาติกับใคร ก็จะ

มีการนับญาติให้เห็นสุดท้ายเมื่อเป็นญาติกัน ก็จะบอกว่า มีตายายเดียวกัน เป็นการสรุปให้เห็นว่าเป็นญาติกัน ยังเป็นวิธีที่ใช้กันอยู่ในชุมชนสำหรับผู้สูงอายุ แต่เริ่มมีผลกระทบวิธีการนับเครือญาติในลักษณะเช่นนี้ อันเนื่องมาจากการทำพิธีไหว้ตายายโนราเริ่มมีน้อยลงในชุมชนแห่งนี้ เพราะในพิธีกรรมดังกล่าวมีความเกี่ยวข้องกับพ่อแม่ตายายโดยตรง

คำว่า เชื้อสาย เป็นการแสดงให้เห็นถึงความสัมพันธ์ต่อกันในเชิงเครือญาติ โดยมีสัญลักษณ์สำคัญคือพ่อแม่ตายายเป็นจุดกำเนิดร่วมกันของเชื้อสายนั้นๆ ส่งผลให้เกิดความสัมพันธ์ในสองลักษณะด้วยกันคือ ความสัมพันธ์ระหว่างพ่อแม่ตายายกับลูกหลาน และลูกหลานกับลูกหลาน ในส่วนลูกหลานกับลูกหลานนี้เอง เป็นความหมายของคำว่า มีเชื้อสายเดียวกันเมื่อต้องการบอกให้รู้ว่าเป็นญาติกัน

คำว่า เป็น “โหมม” ก็มีความหมายในลักษณะเดียวกับเป็นเชื้อสาย เพราะคำว่า โหมมนั้น นอกจากหมายถึงคนที่มีเชื้อสายตระกูลเดียวกัน ยังใช้ในความหมายของคนพวกเดียวกัน กลุ่มเดียวกัน เป็นคำใช้ที่มีพ่อแม่ตายายเป็นเงื่อนไขในการกำหนดความสัมพันธ์ เราจะพบได้ว่า คำนี้ในชุมชนปัจจุบันยังมีใช้ในความหมายของความเป็นญาติกัน ดังเช่นเมื่อผู้สูงอายุต้องการทราบ ว่า เด็กหรือผู้ที่ตนพูดคุยด้วยเป็นลูกหลานใคร ก็จะสอบถามเมื่อได้รับคำตอบหากว่าผู้นั้นเป็นญาติกับตนก็จะพูดว่า “เรามีโหมมเดียวกัน” เป็นคำบอกเล่าให้เห็นถึงความเป็นญาติ แต่ใช้คำว่า “โหมม” แทนคำว่า เป็นญาติกัน ซึ่งเป็นคำใหม่ที่ได้รับอิทธิพลจากวัฒนธรรมส่วนกลาง

ส่วนคำว่า “เป็นหยุนเป็นย่าน” “เป็นกกเป็นกอ” นั้นมีความหมายที่ชัดเจนโดยอาศัยคุณลักษณะทางธรรมชาติของต้นไม้ มาเป็นคำใช้เรียกคนที่มีเชื้อสายตระกูลเดียวกัน เช่น คำว่า หยุน , ย่าน นั้น หมายถึงต้นไม้ที่มีโคนต้นเดียวกัน แต่แผ่กิ่งก้านสาขาหรือเถาเครือแตกออกไปไกลและมากมายจนแทบหาจุดกำเนิดพันธุ์ไม้พบ เช่นเดียวกับกลุ่มเครือญาติที่มีบรรพบุรุษคนเดียวกันเมื่อผ่านเวลายาวนาน บรรดาลูกหลานก็แตกหยุนแตกย่านออกไปจนไม่สามารถจะนับลูกตามระบบเครือญาติที่มักจะนับได้เพียง เจ็ดชั่ว โคนคร แต่วิธีการนับเครือญาติตามระบบการถือตายายมีความกว้างขวางและรอบคอบมากกว่า ส่วนคำว่า กอ คำว่า กอ ก็มีนัยเช่นเดียวกัน โดยสังเกตธรรมชาติของต้นไม้ที่มีลักษณะขยายพันธุ์โดยแตกหน่อไปจากต้นเดิม จนเป็นกกเป็นกอเดียวกัน ส่วนคำว่า “เป็นลูกหลาน” “เป็นพ่อแม่ตายาย” ก็เป็นที่ชัดเจนว่า เป็นลูกหลานของทวดม่วงทอง หรือทวดม่วงทอง เป็นพ่อแม่ตายายของคนที่ไปทำพิธีไหว้ต้นไม้ใหญ่นั้นเอง

คำว่า หยวนย่าน กกกอนี้ก็เช่นกันเป็นคำที่แสดงความสัมพันธ์ของกลุ่มคนที่มีเชื้อสายเดียวกัน เป็นกลุ่มคนที่สืบทอดมาจากบรรพบุรุษร่วมกัน

คำว่า ลูกหลาน , พ่อแม่ตายาย สองกลุ่มคำนี้มีความหมายชัดเจนอยู่ในตัวของแต่ละกลุ่มคำเพราะบ่งบอกถึง บทบาท สถานภาพ นำมาซึ่งการกำหนดความสัมพันธ์ของคนทั้งสองกลุ่มได้เป็นอย่างดีเมื่อนำไปใช้ในบริบทของพิธีกรรม และในปัจจุบันคำเหล่านี้ยังใช้อยู่ในวิถีชีวิตประจำวันของชาวบ้านในพื้นที่แห่งนี้

ประเพณีแต่งงานกับนางไม้ เป็นเครื่องมือของชุมชน ในการแสดงให้เห็นถึง ความมีเชื้อสายเดียวกัน โหม้เดียวกัน หยวนเดียวกัน ย่านเดียวกัน ฯลฯ ซึ่งแสดงให้เห็นถึงพลังของชุมชน

คำที่นำมากล่าวทั้งหมด มีความหมายที่เป็นไปในลักษณะเดียวกันคือกำหนดความสัมพันธ์ของกลุ่มคนที่มีเครือญาติเดียวกัน โดยมีพ่อแม่ตายายเป็นเงื่อนไขสำคัญ ในการแสดงให้เห็นว่าเป็นเครือญาติเดียวกัน

ในอดีตที่ผ่านมาสังคมภาคใต้เป็นสังคมที่มีระบบเครือญาติที่เข้มแข็ง เราจะมองเห็นคุณลักษณะสำคัญประการหนึ่งของชาวภาคใต้ที่กลุ่มสังคมอื่นมักจะพูดถึง คือ ความเป็นผู้ที่รักพวกพ้อง ไม่ว่าจะออกมาจากคำเรียกที่ว่า สะตอสามัคคี หรือพูดกันโดยตรงว่า “คนภาคใต้มันรักพวกกัน” “มันถือพรรคถือพวก” สิ่งเหล่านี้ก็เป็นภาพสะท้อนให้เห็นถึงพื้นฐานทางวัฒนธรรมที่ยึดถือระบบเครือญาติเป็นสำคัญซึ่งสอดคล้องกับ ทฤษฎีสาวย่านนับโยค ในงานวิจัยโครงสร้างและพลวัตวัฒนธรรมภาคใต้กับการพัฒนา ของสุริวงค์ พงศ์ไพบูลย์ (2544 : 136-140) ซึ่งตามแนวคิดนี้จะแสดงให้เห็นการสวหาสายรากของเหตุปัจจัย หากพลวัตของย่านโย ย่านระบบความเชื่อ ประเพณี จารีตและประเพณีพิธีกรรมของชุมชนที่ศึกษาตาม โจทย์วิจัยเป็นตัวเจนนับและการ “นับโยค” คือการค้นหาวินัยและพลังที่ทำให้ประ โยชน์ต่อชุมชนอันสืบสานเป็นสัมมาจาริตและสัมมาปฏิบัติรายทางและ/หรือปลายทาง ดังที่สะท้อนออกมาให้เห็นในงานศึกษาชิ้นนี้ ในส่วนของวัฒนธรรมการนับถือตายายที่มีพลังของระบบเครือญาติ สามารถเป็นเหตุปัจจัยผลิตเครื่องมือในการเผชิญกับการเปลี่ยนแปลงทางสังคมศาสนานำพาสังคมสู่ความปกติสุข

ความสัมพันธ์ระหว่างประเพณีกับกลุ่มที่ประกอบพิธีกรรมนั้น สิ่งที่มองเห็นและสรุปได้ว่า กลุ่มที่ประกอบพิธีกรรมตามเชื้อสายตระกูล เป็นกลุ่มเครือญาติที่เป็นสายตระกูลเดียวกัน ในข้อนี้มีข้อมูลสนับสนุนจากการที่คนในที่ห่างไกล เช่น จากจังหวัดเชียงราย หรือ กรุงเทพฯ ที่มา

ประกอบพิธีกรรมนี้ เมื่อสอบถามปรากฏว่า คั้งเดิมของคนกลุ่มนี้มีภูมิลำเนาเดิมอยู่ในพื้นที่แห่งนี้ แต่ภายหลังได้อพยพไปอยู่ถิ่นอื่น แต่เมื่อถึงกำหนดเวลาในการประกอบพิธีกรรมก็จะกลับมาประกอบพิธีกรรมในพื้นที่แห่งนี้

นอกจากนั้นบทบาททางสังคมของพิธีกรรมที่สำคัญ อันเกิดมาจากการประกอบพิธีกรรม ก็คือ ครอบครัวประกอบพิธีกรรมดังกล่าว เป็นการแสดงให้เห็นถึงความเป็นพวกเดียวกัน เป็นโหมเดียวกัน มีหยุนยานเดียวกัน ย่อมนำมาซึ่งความเป็นคนที่มีความใกล้ชิดกัน ในทางตรงกันข้ามสำหรับผู้ที่มีเชื้อสายแล้วไม่กระทำพิธีกรรมนี้ นั่นก็หมายความว่า ความเป็นพวกอื่น เป็นกลุ่มอื่น อันจะนำมาซึ่งผลกระทบทางสังคมอีกมากมายอย่างน้อยที่สุด เช่น การได้รับการดำหนิติเตียน นินทาว่ากล่าว หรือในที่สุดจะถูกญาติผู้ใหญ่ไม่ยอมรับ หรือข้อหาหนักสุดก็เป็นเรื่องของความไม่รู้จักรับรู้คุณของพ่อแม่ตายาย เป็นต้น อันเนื่องมาจากทอดทิ้งสิ่งที่บรรพบุรุษได้สั่งสม ถ่ายทอด สืบต่อกันมา เพราะสุดท้ายของประเพณีแต่งงานกับนางไม้ นั่นก็คือการบวชเป็นพระเพื่อทดแทนบุญคุณของบรรพบุรุษนั่นเอง นอกจากนี้ยังมีเรื่องเล่าต่างๆ ในทำนองเกิดผลร้ายแก่ผู้ไม่ประกอบพิธีกรรม ซึ่งเป็นการควบคุมทางสังคมอีกประการหนึ่งด้วย

ประเด็นสำคัญประการหนึ่งที่จะไม่กล่าวถึงไม่ได้ แม้จะไม่ใช่วัตถุประสงค์หลักของการประกอบพิธีกรรมการแต่งงานกับนางไม้ คือหากจะเรียกสิ่งดังกล่าวว่าเป็น ผลประโยชน์ข้างเคียงอันเกิดจากวิถีคิดที่มีความเชื่อว่า มีสิ่งศักดิ์สิทธิ์สถิตอยู่ตามต้นไม้ใหญ่ๆ จนนำมาซึ่งภูมิปัญญากำหนดวิธีปฏิบัติของคนต่อต้นไม้ โดยคนจะทำลายหรือตัดโค่นต้นไม้ใหญ่ๆ โดยมองว่าเป็นเพียงทรัพยากรที่มีไว้เพื่อตอบสนองความต้องการของมนุษย์เท่านั้น จึงพอเป็นเครื่องลดความสูญเสียต้นไม้ขนาดใหญ่ที่มีอยู่ในชุมชนแห่งนี้ไปได้

ความคิดดังกล่าวตั้งอยู่บนฐานความเชื่อที่ว่า มีผีอยู่ตามต้นไม้ขนาดใหญ่ จึงเป็นที่มาของผ้าหลากสีถูกพันรอบต้นไม้ นั่นซึ่งอาจพูดได้ว่าตราบโคที่ผียังคงอยู่ตามต้นไม้ ต้นไม้ก็จะอยู่รอดปลอดภัยไปได้ ความคิดดังกล่าวอยู่บนพื้นฐานของวิถีคิดที่ว่า คนเป็นเพียงส่วนหนึ่งของธรรมชาติ หากไม่มีพื้นฐานความคิดที่ว่าคนเป็นศูนย์กลางของธรรมชาติ ธรรมชาติทุกอย่างมีไว้สำหรับตอบสนองความต้องการของคน ความคิดดังกล่าวนี้เองทำให้มนุษย์ลดความอหังการลง และเคารพสิ่งรอบข้าง ซึ่งบางครั้งหากมองแบบผิวเผินทำให้เราเห็นวิถีคิดดังกล่าวว่าเป็นเรื่องงมงายไร้เหตุผล ซึ่งโลกปัจจุบันพอเป็นกระจกสะท้อนให้เห็นถึงปรัชญาความคิดดังกล่าวได้ดีว่า พื้นฐานความคิดที่มนุษย์เป็นเพียงส่วนหนึ่งของธรรมชาติ กับธรรมชาติเป็นเพียงสิ่งตอบสนองความต้องการของ

มนุษย์เท่านั้นจะนำพาโลกไปในทิศทางใด ถึงแม้บางครั้งการกล่าวเช่นนี้อาจมีข้อขัดแย้งอยู่บ้างว่า เพราะมนุษย์สมัยก่อนไม่ฉลาดจึงต้องพึ่งพาธรรมชาติ

คำกล่าวในลักษณะนี้เป็นคำกล่าวเพียงหาข้อโต้แย้งกับสิ่งที่ตนยึดถือและมีความเข้าใจอย่างคับแคบเท่านั้น แต่สาระสำคัญของพื้นฐานความคิดที่ว่า มนุษย์เป็นเพียงส่วนหนึ่งของธรรมชาติ เท่านั้น น่าจะถูกกล่าวถึงอย่างสร้างสรรค์มากกว่าที่จะมองและสรุปว่า คนสมัยก่อนไม่ฉลาด ดังที่งานศึกษาวิจัยครั้งนี้ ได้นำความหมายที่ซ่อนเร้นอยู่ในพิธีกรรมที่หากมองอย่างผิวเผินก็จะหนีไม่พ้น บทสรุปในทำนองที่ว่า คนกลุ่มนี้เหตุใดไม่มีเหตุผล , หลงหรือถ้าข้อหาหนักหน่อยก็จะไปในลักษณะที่ว่าทำไมจึง งามายไปไหว้ต้นไม้ใหญ่หรือที่เรียกในงานศึกษาค้นคว้านี้ว่า แต่งานกับนางไม้ แต่จากงานศึกษาสามารถเป็นบทพิสูจน์ได้เป็นอย่างดีว่า คนกลุ่มดังกล่าวมีภูมิปัญญาที่ละเอียดลึกซึ้งเพียงใด ในการผ่านพ้นความวิกฤติทางสังคมดังที่กล่าวแล้ว

บทที่ 7

บทสรุป อภิปรายและข้อเสนอแนะ

บทสรุป :

การศึกษาทางมานุษยวิทยา กรณีศึกษา “ประเพณีการแต่งงานกับนางไม้ ในเขตอำเภอสิงหนคร จังหวัดสงขลา” ครั้งนี้ มีวัตถุประสงค์เพื่อศึกษารูปแบบ ความเชื่อ ความหมาย สัญลักษณ์ ปัจจัย เงื่อนไขในการประกอบพิธีกรรม และความสัมพันธ์ระหว่างประเพณีกับกลุ่มคนผู้ปฏิบัติตามประเพณีแต่งงานกับนางไม้

การดำเนินการศึกษา เป็นการศึกษาลักษณะเชิงคุณภาพ ใช้การเก็บข้อมูลโดยการสังเกตแบบมีส่วนร่วมในพิธีกรรม (บางครั้งทำหน้าที่ชงนมเทวดาให้กับเจ้าพิธี) และการสังเกตแบบไม่มีส่วนร่วม นอกจากนี้ยังใช้การสัมภาษณ์เชิงลึกกับผู้ที่มีส่วนที่เกี่ยวข้องกับการประกอบพิธีกรรม เช่น พระสงฆ์ เจ้าพิธี หมอทำพิธี พ่อแม่ของผู้ประกอบพิธีกรรม ตัวผู้ประกอบพิธีกรรม เป็นต้น เมื่อได้ข้อมูลแล้วจึงนำข้อมูลนั้นมาวิเคราะห์ตามกรอบแนวคิดและทฤษฎีที่กำหนดไว้ ระยะเวลาในการศึกษาใช้เวลาตั้งแต่ มกราคม พ.ศ. 2543 ถึง กันยายน พ.ศ. 2544 จากการศึกษาพบว่า

1. รูปแบบประเพณีแต่งงานกับนางไม้

ประเพณีแต่งงานกับนางไม้ มีรูปแบบการประกอบพิธีกรรมโดยรวมสอดคล้องกับการแต่งงานของคู่บ่าวสาวโดยทั่วไปในชุมชนแห่งนี้ ทำให้ชาวบ้านและผู้ที่เกี่ยวข้องไปศึกษาในอดีตเข้าใจว่าเป็นพิธีกรรมแต่งงานของคนกับนางไม้ เนื่องจากการนำคำว่า “ไหว้ต้นไม้ใหญ่” ไปเทียบเคียงกับคำว่า “ไหว้เมีย” แต่จากการศึกษาและวิเคราะห์พบว่า เป็นพิธีกรรมการเช่นสรวงวิญญาณบรรพบุรุษที่ได้กลีตลายปรับตัวมาตามลำดับ ทำให้ชาวบ้านในภายหลังและผู้เข้าไปศึกษาโดยผิวเผินเข้าใจว่าเป็นพิธีกรรมแต่งงานกับนางไม้อย่างปัจจุบัน

2. ความเชื่อเกี่ยวกับประเพณีการแต่งงานกับนางไม้

2.1 เป็นความเชื่อที่เกิดจากความกลัวและความต้องการที่พึ่งทางใจ

เกิดจากความกลัวในพลังอำนาจของแม่ทวดม่วงทอง นำมาซึ่งการประกอบพิธีกรรมที่มีการสืบทอดกันมาตามเชื้อสาย โดยหวังว่าหากตนประกอบพิธีกรรมแล้ว จะผ่านพ้นโทษภัยต่างๆ ที่เกิดจากการบันดาลให้เป็นไปในทางร้ายของแม่ทวดม่วงทอง ซึ่งจัดเป็นการป่วยไข้ทางวัฒนธรรม นอกจากความกลัวในเชิงอำนาจปาฏิหาริย์ที่จะทำให้คนมีอันเป็นไปในทางไม่ดีแล้ว ความกลัวดังกล่าวยังนำมาซึ่งความหวัง และความต้องการพึ่งอำนาจปาฏิหาริย์ของแม่ทวดม่วงทองซึ่งเชื่อว่ามืออยู่จนสามารถเป็นที่ยึดเหนี่ยวทางด้านจิตใจได้

2.2 เป็นความเชื่อที่เกิดจากสำนึกไว้ในคุณธรรม

เกิดจากความกตัญญู ด้วยรากฐานวัฒนธรรมการถือตายายและอิทธิพลของพุทธศาสนา ทำให้การประกอบพิธีกรรมเป็นการแสดงความกตัญญูต่อวิญญาณบรรพบุรุษของตน

2.3 เป็นความเชื่อที่จัดอยู่ในประเภทลัทธิศาสนาที่สืบทอดกันมาแต่โบราณ

หากจัดประเภทของความเชื่อที่มีอยู่ในประเพณีแต่งงานกับนางไม้ถือได้ว่าเป็นความเชื่อที่เกิดจากความกลัวอำนาจของพลังที่อยู่เหนือธรรมชาติของผีบรรพบุรุษ เป็นลักษณะความเชื่อที่มีในศาสนาปฐมบรรพ์ ก่อให้เกิดประเพณีการแต่งงานกับนางไม้เพื่อทำพิธีเช่นสรวงบูชาสิ่งที่คุณเคารพ นำมาซึ่งการสร้างรูปเคารพเพื่อเป็นสัญลักษณ์ที่เป็นรูปธรรม

3. ความหมายและสัญลักษณ์ของพิธีกรรมเกี่ยวกับประเพณีแต่งงานกับนางไม้

3.1 เป็นประเพณีที่มีความหมายโดยรวมถึงการแสดงความเคารพต่อบรรพบุรุษ

พิธีกรรมนี้มีความหมายโดยรวมถึง การแสดงความเคารพต่อบรรพบุรุษที่ล่วงลับไปแล้ว ซึ่งเชื่อว่ามีอำนาจเหนือธรรมชาติ และต้องการให้บรรพบุรุษที่เชื่อว่า เป็นทวด ช่วยเหลือคุ้มครองตน ด้วยการถวายเครื่องเซ่น โดยเชื่อมั่นว่าหากตัวเองกระทำถูกต้องจะได้รับผลดีตอบแทน แต่หากกระทำไม่ถูกต้องหรือควั่นการกระทำ ต้องมีอันเป็นไปอย่างใดอย่างหนึ่ง

3.2. ทวด เป็นสัญลักษณ์หลักของพิธีกรรม

แม่ทวดม่วงทองผู้ศักดิ์สิทธิ์ที่ชาวบ้านเข้าใจว่าเป็นรุกขเทวีหรือนางไม้ สิงสถิตอยู่ที่ต้นตะแบกใหญ่คือสัญลักษณ์หลักของพิธีกรรม ที่นำผู้ประกอบพิธีกรรมไปสู่เป้าหมายของการประกอบพิธีกรรม ซึ่งมีด้วยกันสองเป้าหมายคือ

1. เป้าหมายที่ผู้ประกอบพิธีกรรมต้องการจากกระบวนการในการประกอบพิธีกรรม เช่นผ่านพ้นความเจ็บป่วยหรือสิ่งต่างๆ ที่ทำให้คนเดือดร้อนที่เชื่อว่า

เกิดจากการบังคับกาลของแม่ทวดม่วงทอง เป็นเป้าหมายที่ต้องการในระดับของที่พึงพอใจ เป้าหมายนี้เป็นเป้าหมายที่อยู่ภายในเป็นพลังขับเคลื่อน

2.เป้าหมายที่คนต้องการจากสังคม เป็นเป้าหมายของพิธีกรรมที่ต้องการลดความขัดแย้งทางสังคมที่มีโครงสร้างทางวัฒนธรรมแตกต่างกัน โดยใช้พิธีกรรมเป็นเวทีข้ามผ่านความขัดแย้ง เป้าหมายนี้เป็นเป้าหมายภายนอกสะท้อนความเป็นจริงทางสังคม

เป้าหมายทั้งสองนี้หากพิจารณาให้ละเอียดแล้วต่างเป็นเหตุเป็นผลของกันและกัน

3.3 พิธีกรรมเป็นเครื่องมือสัญลักษณ์แห่งการข้ามผ่านความขัดแย้ง ระหว่างพุทธศาสนาแบบชาวบ้าน กับศาสนาอิสลาม

เนื่องจากในชุมชนแห่งนี้มีกลุ่มคนที่อยู่อาศัยร่วมกันอย่างใกล้ชิด ระหว่างผู้นับถือศาสนาพุทธและศาสนาอิสลาม และในอดีตคนทั้งสองกลุ่มมีรากฐานทางวัฒนธรรมที่สอดคล้องกันคือ วัฒนธรรมการนับถือศายายที่ถูกผนวกเข้าเป็นส่วนหนึ่งของพุทธศาสนาโดยการให้ความหมายตามหลักธรรมในพุทธศาสนา นำมาซึ่งการประสมประสานหรือการกลมกลืน ที่เรียกว่า พุทธศาสนาแบบชาวบ้าน จึงทำให้มีคนสองกลุ่มในพื้นที่แห่งนี้โดยใช้เงื่อนไขทางศาสนาเป็นตัวมอง คือกลุ่มผู้นับถือศาสนาพุทธ และกลุ่มผู้นับถือศาสนาอิสลาม แต่หากมองในมิติความเป็นเครือญาติ ก็จะได้เพียงคนกลุ่มเดียวคือ พวกที่มีโหม่เดียวกัน หยวนย่านเดียวกัน ฯลฯ

เมื่อศาสนาอิสลามได้แพร่กระจายเข้ามายังดินแดนดังกล่าว ทำให้เกิดการเข้ารับอิสลามในภายหลังของคนในพื้นที่แห่งนี้ ด้วยเงื่อนไขต่างๆ เช่น ผ่านการแต่งงาน เป็นต้น จนเป็นสาเหตุแห่งการขัดแย้งในเชิงอุดมคติทางด้านศาสนาระหว่างความเป็นพุทธกับความเป็นอิสลาม พิธีศายายละหมาดหรือแต่งงานกับนางไม้ จึงถูกใช้เป็นเครื่องมืออันเป็นสัญลักษณ์ในการขจัดเกลาคความขัดแย้ง ทำให้ความขัดแย้งดังกล่าวเข้าสู่ภาวะแห่งความสมดุล

นอกจากนั้นพิธีกรรมดังกล่าว เปรียบเสมือนใบอนุญาตสำหรับการเดินข้ามพื้นที่ทางวัฒนธรรมอย่างชอบธรรมของกลุ่มผู้นับถือศาสนาอิสลามดังกล่าวอีกด้วย

4. ปัจจัยและเงื่อนไขของการประกอบประเพณีแต่งงานกับนางไม้

4.1 ปัจจัยและเงื่อนไขความต้องการที่พึงพอใจของชุมชนและปัจเจกชน

เนื่องจากความไม่แน่นอนในการดำเนินชีวิต สิ่งที่เกิดขึ้นแก่ชีวิตบางอย่างสามารถอธิบายได้ บางอย่างไม่สามารถอธิบายได้ ด้วยความรู้ที่เป็นวิทยาศาสตร์และเทคโนโลยี สิ่งที่ไม่

สามารถอธิบายได้ดังกล่าวนี้เอง ประเพณีพิธีกรรมการแต่งงานกับนางไม้ ได้ทำหน้าที่เป็นเครื่องมือในการสร้างคำอธิบายในเชิงไสยศาสตร์เพื่อปลอบประโลม และเป็นสิ่งที่ยึดเหนี่ยวทางใจให้แก่คนในชุมชนแห่งนี้ในยามที่ต้องประสบกับปัญหาต่างๆ

4.2 ปัจจัยและเงื่อนไขทางด้านบริบททางสังคมศาสนาของชุมชน

บริบททางสังคมศาสนาในชุมชนที่ศึกษามีลักษณะเฉพาะ คือมีความเป็นชายขอบระหว่างความเป็นพุทธศาสนากับศาสนาอิสลาม ความเป็นชายขอบดังกล่าวส่งผลให้การปะทะกันระหว่างสองศาสนามีภาวะความได้เปรียบ เสียเปรียบ ความเหลื่อมล้ำ เพื่อยงพ้อต่อกันและกันในแต่ละยุคแต่ละสมัยตามเงื่อนไขปัจจัยภายในและภายนอกชุมชนที่เกี่ยวข้อง บริบททางสังคมศาสนาดังกล่าวนี้เองเป็นปัจจัยเงื่อนไขที่สำคัญในการประกอบประเพณีพิธีกรรมการแต่งงานกับนางไม้

4.3 ปัจจัยและเงื่อนไขทางด้านภูมิปัญญาของชุมชน

ภูมิปัญญาที่เป็นทุนทางสังคมนี้เอง ไม่ว่าจะเป็นความเชื่อ วิถีคิด ค่านิยม ความรู้เป็นต้น ที่เป็นมรดกตกทอดมาแต่บรรพบุรุษ เป็นที่มาของความสามารถในการผลิตเครื่องมืออันชาญฉลาดคือ ประเพณีแต่งงานกับนางไม้ หรือพิธีคายยาละหนม ไว้เผชิญหน้ากับความเปลี่ยนแปลงทางสังคมศาสนา โดยมีความมุ่งหวังให้เกิดความสุขทางใจและความปกติสุขทางสังคมของกลุ่มคนทั้งสองฝ่าย

5. ความสัมพันธ์ระหว่างประเพณีกับกลุ่มคนผู้ปฏิบัติตามประเพณี

ประเพณีแต่งงานกับนางไม้ เป็นเครื่องมือของชุมชน ในการแสดงให้เห็นถึง ความมีเชื้อสายเดียวกัน โหม่เดียวกัน หยวนเดียวกัน ย่านเดียวกัน ฯลฯ ซึ่งแสดงให้เห็นถึงพลังของชุมชนที่มีเอกลักษณ์ร่วมกัน มีรากฐานเดียวกัน ซึ่งความสัมพันธ์ดังกล่าวสามารถนำไปเป็นเครื่องมือในการพัฒนาชุมชนได้เป็นอย่างดีหากนำไปประยุกต์ใช้อย่างถูกต้อง

บทอภิปรายผล :

การศึกษาในครั้งนี้ ต้องการนำความรู้มาตอบคำถามในการศึกษาซึ่งได้กำหนดไว้ ดังนี้

- 1.ความเชื่อที่อยู่เบื้องหลังของพิธีกรรม ที่จะส่งผลต่อรูปแบบในการประกอบพิธีกรรมว่าจะดำเนินไปในลักษณะเช่นใด

2. ความหมายและสัญลักษณ์ที่ซ่อนเร้นอยู่มีสิ่งใดเป็นรากฐาน

3. ความหมายและสัญลักษณ์ดังกล่าวมีอิทธิพลเช่นใดจึงทำให้ประเพณีพิธีกรรมสามารถที่จะยึดโยงให้กลุ่มคนในท้องถิ่นแห่งนี้เกาะเกี่ยวกันเป็นกลุ่มเป็นหมู่คณะ ยึดมั่นต่อพิธีกรรมจากอดีตถึงปัจจุบัน

โจทย์คำถามเหล่านี้จะได้นำความรู้ที่ได้จากการศึกษามาตอบเป็นลำดับดังต่อไปนี้

1. ความเชื่อที่อยู่เบื้องหลังของพิธีกรรมการแต่งงานกับนางไม้ ส่งผลต่อรูปแบบในการประกอบพิธีกรรมอย่างไร

จากการศึกษาได้ค้นพบองค์ความรู้ที่แสดงให้เห็นว่า ความเชื่อที่อยู่เบื้องหลังประเพณีแต่งงานกับนางไม้นั้น เป็นความเชื่อที่พัฒนารูปแบบจากศาสนาปฐมบรรพ จากการศึกษา มีพลังอำนาจที่อยู่เหนือธรรมชาติสามารถบันดาลให้คนได้รับความสุขความทุกข์ได้ หากคนกระทำถูกต้องตามประเพณีที่ได้รับการสืบทอดกันมาตามเชื่อสายตระกูล พลังอำนาจดังกล่าวเป็นพลังอำนาจของวิญญาณบรรพบุรุษผู้ล่วงลับไปแล้ว

เมื่อเกิดความมั่นใจ เชื่อใจ ว่าบรรพบุรุษผู้ล่วงลับไปแล้ว สามารถที่จะดลบันดาลให้เกิดความสุขความทุกข์แก่คนได้หากกระทำพิธีเช่นสรวง อ้อนวอนที่ถูกต้อง ความเชื่อใจ มั่นใจดังกล่าวนี้เองเป็นที่มาของการประกอบพิธีกรรม พิธีกรรมการบูชาเช่นสรวงดังกล่าว มีจุดเริ่มจากความเรียบง่ายพัฒนาสู่ความสลับซับซ้อนตามลำดับ อันเนื่องมาจากการกระจายตัวของวัฒนธรรมภายนอกเกิดการปะทะกับวัฒนธรรมภายในนำมาซึ่งการคัดสรร เลือกสรร จนกลายเป็นวัฒนธรรมเฉพาะของกลุ่มคน ไม่ว่าจะเป็วัฒนธรรมด้านวัตถุตั้งที่ปรากฏอยู่ในเครื่องประกอบขันหมาก หรือวัฒนธรรมด้านความเชื่อที่ผสมผสานกันระหว่างความเชื่อแบบพื้นบ้าน แบบฮินดู แบบพุทธ จนนำมาซึ่งการกำหนดทำที่ต่อศาสนาอิสลามที่เข้มายังดินแดนแห่งนี้ สิ่งเหล่านี้ส่งผลให้วิถีชีวิตของคนเปลี่ยนไป ดังเช่นประเพณีแต่งงานกับนางไม้ซึ่งเริ่มจากพิธีการเช่นสรวงวิญญาณบรรพบุรุษที่เรียบง่าย และค่อยๆ พัฒนาการสู่ความสลับซับซ้อน ผิดรูปผิดแบบจากจุดกำเนิดของพิธีกรรมที่เริ่มจาก พิธีกรรมต้องการจะผ่านพื้นที่ทางวัฒนธรรมของ พุทธศาสนาแบบพื้นบ้าน สู่ศาสนาอิสลามของคนยุคหนึ่งซึ่งมีวิถีคิดอีกแบบหนึ่ง ได้คลี่คลายปรับตัวสู่พิธีกรรมการแต่งงานกับนางไม้ ที่มีวิธีการประกอบพิธีเช่นเดียวกับการแต่งงานของคู่บ่าวสาวโดยทั่วไป ซึ่งเป็นพิธีกรรมเดียวกันแต่ต่างยุคต่างสมัย

สาเหตุที่พิธีกรรมดังกล่าวมีความสอดคล้องกับพิธีกรรมการแต่งงาน เพราะคนในยุคหลังได้นำความหมายของคำว่า ไหว้เมีย ไปเทียบเคียงกับ คำว่า ไหว้ดินไม้ใหญ่ (ซึ่งการไหว้ดินไม้

ใหญ่อาจมีความหมายถึง การไหว้วิญญาณบรรพบุรุษที่อยู่ใต้ต้นไม้ใหญ่จริงๆ) จึงทำให้การ ไหว้ต้นไม้ใหญ่ ค่อยๆ เพิ่มวัตถุ ความหมาย และวิธีการในการประกอบพิธีกรรมภายใต้ความเข้าใจว่า คือ การ ไหว้เมีย จึงทำให้ พิธีกรรมการไหว้ต้นไม้ใหญ่ กลายเป็น การแต่งงานกับนางไม้ ดังปัจจุบัน นอกจากนั้นความหมายของการไหว้เมีย ในอดีตของชาวภาคใต้ ผู้ศึกษามีความคิดเห็นว่า น่าจะเป็นรูปแบบของพิธีกรรมหนึ่งซึ่งเป็นการแสดงความเคารพต่อวิญญาณบรรพบุรุษอยู่แล้ว นอกเหนือจากความหมายของการแต่งงานโดยตัวมันเอง

2. ความหมายและสัญลักษณ์ที่ซ่อนเร้นอยู่ในพิธีกรรมมีสิงใดเป็นรากฐาน

ความหมายของพิธีกรรมการแต่งงานกับนางไม้โดยรวมนั้น หมายถึง การแสดงความเคารพต่อวิญญาณของบรรพบุรุษ และโดยหากมองในมิติของศาสนาปฐมบรรพ์เป็นเรื่องของการต้องการที่พึ่งที่ยึดเหนี่ยว โดยมีความกลัวอยู่เบื้องหลัง แต่หากมองในมิติของพุทธศาสนา เป็นการแสดงความกตัญญูรู้คุณ ซึ่งพิธีกรรมดังกล่าว เป็นการอุทิศส่วนบุญส่วนกุศลให้กับบรรพบุรุษผู้ล่วงลับไปแล้วก่อนที่จะบวชเป็นพระภิกษุในพระพุทธศาสนา

ส่วนสัญลักษณ์หลักที่ซ่อนเร้นอยู่ในพิธีกรรม คือ ทวด เป็นสัญลักษณ์ที่มีความหมายหลายนัย แล้วแต่วัตถุประสงค์ของการประกอบพิธีกรรมแต่ละครั้ง เป็นสัญลักษณ์ที่ไม่ตายตัว โดยเฉพาะในวัฒนธรรมโดยรวมของชาวภาคใต้ แต่ในพิธีกรรมการแต่งงานกับนางไม้ที่ศึกษานี้ ทวดเป็นสัญลักษณ์ที่เชื่อว่า เป็นสิ่งศักดิ์สิทธิ์สถิตอยู่ใต้ต้นไม้ใหญ่ เรียกกันว่า ทวดม่วงทอง

ทวดม่วงทองที่เป็นสัญลักษณ์หลักของพิธีกรรม มีวัฒนธรรมการถือตายายเป็นรากฐานหลัก ถูกใช้เป็นเครื่องมือทางวัฒนธรรมในพิธีกรรมการแต่งงานกับนางไม้ โดยมีวัตถุประสงค์จะเผชิญหน้ากับความเปลี่ยนแปลงทางด้านสังคมศาสนาในพื้นที่ศึกษา

3. สัญลักษณ์และความหมายดังกล่าวมีอิทธิพลอย่างไร จึงทำให้ประเพณีพิธีกรรมสามารถที่จะยึดโยงให้กลุ่มคนในท้องถิ่นแห่งนี้สามารถเกาะเกี่ยวกันเป็นกลุ่มเป็นหมู่คณะ ยึดมั่นในพิธีกรรมนี้ตั้งแต่อดีตจนถึงปัจจุบัน

เมื่อสัญลักษณ์ดังกล่าว เป็นเครื่องหมายตัวแทนของ บรรพบุรุษผู้ล่วงลับไปแล้วของกลุ่มคนผู้ยึดถือในวัฒนธรรมการนับถือตายาย ฉะนั้นสัญลักษณ์ดังกล่าวจึงมีความสำคัญทางด้านจิตใจแก่กลุ่มคนที่เกี่ยวข้องเป็นอย่างสูง เพราะผู้ที่เข้าไปเกี่ยวข้องมีสถานภาพและบทบาทในฐานะลูกหลานผู้สืบทอดวัฒนธรรมการนับถือตายาย ในพื้นฐานการยึดถือวัฒนธรรมการนับถือตายาย ย่อมมีวิธีการในการถ่ายทอดสืบต่อ คอยย้ำให้เห็นความเชื่อดังกล่าวมีความเข้มข้นในความหมายของความ

เชื่อ ความกลัว แบบศาสนาปฐมบรรพ์ ผนวกกับความหมายในการกระทำดังกล่าว ถูกตอกย้ำในมิติคำสอนของพุทธศาสนาจึงมีความหนักแน่นขึ้นในด้านเหตุผลนิยม

สำหรับตัวพิธีกรรม เป็นเครื่องหมายของความเป็นกลุ่มคนเดียวกัน โดยพิธีกรรมนี้จะแสดงให้เห็นว่า กลุ่มคนผู้ประกอบพิธีกรรม คือคนกลุ่มเดียวกัน มีเชื้อสายเดียวกัน โดยพิธีกรรมจะทำหน้าที่ยึดโยงกลุ่มดังกล่าวเข้าด้วยกัน และแสดงอัตลักษณ์ของกลุ่มคนออกมา

เหตุผลที่กล่าวมา จึงเป็นเรื่องที่สอดคล้องสมเหตุสมผล ที่จะทำให้คนกลุ่มดังกล่าวมีลักษณะเกาะกลุ่มกันอย่างเหนียวแน่นภายใต้ความเป็นพวกที่มีหยุนย่านเดียวกัน โหมเดียวกันที่จะยึดมั่นและถ่ายทอดพิธีกรรมดังกล่าวจากอดีตจวบจนปัจจุบัน

จากการศึกษาพบว่า พิธีกรรมมีการปรับตัวอยู่ตลอดเวลาเพื่อตอบสนองกับบริบททางสังคม อาจจะเรียกได้ว่าเป็น วัฒนธรรมสัมพันธ์ ทำให้ประเพณีพิธีกรรมที่ศึกษาสามารถพัฒนาไปได้ถึงปัจจุบัน ทิศทางของพิธีกรรมที่ศึกษาดังกล่าว จะเป็นไปในลักษณะใดในอนาคตขึ้นอยู่กับพลังภายในลึกๆ ของพิธีกรรมว่า จะยังคงสามารถให้ความหมายใหม่เพื่อโต้ตอบกับบริบทใหม่ทางสังคมได้หรือไม่ หากสามารถปรับตัวได้ดังที่เป็นมา เป็นเครื่องแสดงให้เห็นว่า พิธีกรรมดังกล่าวมีความยืดหยุ่น มีพลังที่เรียกกันว่า พลวัต ดังเช่นประเพณีอื่นๆ ที่มีอยู่ ก็ได้ผ่านการปรับปรุงเปลี่ยนแปลงตัวเองจนมีปรากฏหลงเหลือให้เราศึกษาอยู่ในปัจจุบัน

ข้อเสนอแนะในการศึกษาวิจัย :

จากการศึกษาวิจัย เรื่อง การศึกษาทางมานุษยวิทยา กรณีศึกษาประเพณีการแต่งงานกับนางไม้ ในเขตอำเภอสิงหนคร จังหวัดสงขลา ทำให้ผู้ศึกษาได้มองเห็นว่า ความเชื่อ ประเพณี พิธีกรรม มีความสำคัญอย่างมากในการกำหนดพฤติกรรมของคน นอกจากนั้นยังเป็นความสำคัญในเชิงไม่หยุดนิ่ง มีความเคลื่อนไหว เปลี่ยนแปลง โต้ตอบกับความเป็นจริงทางสังคมอย่างรอบด้าน

หากการศึกษาความเชื่อ ประเพณี และพิธีกรรมโดยไม่ทิ้งบริบททางสังคม จะทำให้งานศึกษาในลักษณะเช่นนี้สะท้อนภาพของความเป็นจริงที่มีอยู่อย่างมีชีวิต ไม่ใช่เป็นเรื่องของวัฒนธรรมที่เป็นเพียงเรื่องเล่า สิ่งที่ถูกพูดถึง อย่างขาดมิติความเป็นจริงทางสังคม

นอกจากนั้นจากการศึกษาในครั้งนี้ มีประเด็นที่น่าสนใจและอาจนำมาเป็นประเด็นวิจัยต่อไปในอนาคตได้คือ

1. ประเด็นเรื่อง “วัฒนธรรมหมากของคนในภาคใต้” เพราะจากการศึกษาในครั้งนี้คำว่า ขันหมาก เป็นเงื่อนไขสำคัญ สามารถทำให้ ประเพณีการไหว้ตายาย คลี่คลาย มาสู่ประเพณีการแต่งงานกับนางไม้อย่างมีพลวัต จนสามารถตอบสนองกับบริบททางสังคมใหม่ๆ ได้ นอกจากนั้นขนบประเพณีการใช้ “ขันหมาก” ยังเป็นสัญลักษณ์ของการทำนิตกรรมแบบชาวบ้านที่มีนัยสำคัญยิ่ง ข้อเท็จจริงอีกอย่างหนึ่งที่เราเห็นได้ชัดคือ ในอดีตคนในภาคใต้นิยมกินหมากกันมาก ในปัจจุบันก็มีปรากฏอยู่ทั่วไป

2. ประเด็นเรื่อง “เหมมฺรย” เป็นคำที่มีความหมายอย่างลึกซึ้งและหลากหลายมิติความหมายทั้งมิติความเป็นจริงทางสังคมซึ่งก่อนที่จะกลายเป็น “เหมมฺรย” ผู้ศึกษาคิดว่า น่าจะมีความเกี่ยวข้องกับเหตุปัจจัยบางอย่างทางสังคมที่เป็นจริงอาจจะเป็นความขัดแย้งบางอย่าง แต่สุดท้ายเมื่อต้องการผ่านเงื่อนไขดังกล่าว “เหมมฺรย” จึงอาจเป็นทางออกของปัญหาดังกล่าวก็เป็นได้

3. ประเด็นเรื่อง “เครือญาติกับศาสนา: ศึกษาความสัมพันธ์ระหว่างกลุ่มคนที่มีเครือญาติเดียวกันแต่นับถือศาสนาต่างกันในกลุ่มทะเลสาบสงขลา” จากการศึกษาประเพณีแต่งงานกับนางไม้ทำให้ผู้ศึกษาได้พบเห็นถึงความสัมพันธ์ของคนสองกลุ่มดังกล่าวที่มีลักษณะพิเศษ โดยจากการค้นพบในเบื้องต้นปรากฏว่า ความต่างกันทางศาสนามีความเข้มข้นน้อยกว่าความมีเครือญาติเดียวกัน ซึ่งในรายละเอียดของความสัมพันธ์ดังกล่าว มีวิธีการเป็นที่น่าสนใจ จึงควรนำมาเป็นประเด็นในการศึกษาค้นคว้าต่อไป

นอกจากประเด็นข้อเสนอแนะในการทำวิจัยแล้ว หากมีการศึกษาเกี่ยวเนื่องกับกลุ่มคนไทยมุสลิมในพื้นที่เกี่ยวข้องกับพื้นที่ศึกษาในงานศึกษาชิ้นนี้ ควรมีการทำแผนที่การกระจายตัวของวัฒนธรรมกรณีประเพณีตายายละหนมหรือละนมที่สมบูรณ์ เพื่อจะได้เป็นข้อมูลส่วนหนึ่งในการเข้าใจกลุ่มคนมุสลิมในพื้นที่กลุ่มทะเลสาบสงขลาได้ดียิ่งขึ้น และสามารถนำไปใช้ประโยชน์ในส่วนอื่นๆต่อไป

บรรณานุกรม

ภาษาไทย

- กิ่งแก้ว อัดถาวร. (2520). คติชนวิทยา. กรุงเทพมหานคร : โรงพิมพ์คุรุสภา ลาดพร้าว.
- กิ่งแก้ว อัดถาวร. (2528). ลักษณะพิธีกรรมในสังคมไทย. เอกสารการสอน ชุควิชาไทยคดีศึกษา
- คึกฤทธิ์ ปราโมทย์. ม.ร.ว.. (2527). คำวิจารณ์ผีเจ้านาย. ของ ฉลาดชาย รมิตานนท์. โรงพิมพ์พายัพ
ออฟเซท พรินท์. มิถุนายน 2527.
- งามพิศ สัตย์สงวน. (2530). ความเชื่อ ประเพณี พิธีกรรม และคติชาวบ้าน เกี่ยวกับข้าว. ในการ
สัมมนาทางวิชาการเรื่องวัฒนธรรมข้าวในสังคมไทย ศูนย์วัฒนธรรมแห่งชาติ.
กรุงเทพมหานคร .
- งามพิศ สัตย์สงวน. (2534). หลักมานุษยวิทยาวัฒนธรรม. (พิมพ์ครั้งที่ 2). กรุงเทพมหานคร :
เจ้าพระยาการพิมพ์.
- งหทัย อมรพัฒน์กุล. (2536). การศึกษาเชิงพิธีกรรมวิเคราะห์ ศึกษากรณี หมู่บ้านเข้าห้วยแม่ซ้าย
อำเภอเมือง จังหวัดเชียงราย. คณะสังคมวิทยา มานุษยวิทยา มหาวิทยาลัยธรรมศาสตร์.
- จรัส พยัคฆราชศักดิ์. (ไม่ปรากฏปีที่พิมพ์). ไทยคดีศึกษา ศาสนา ลัทธินิยมในท้องถิ่น. มหาสารคาม
: ปริ๊ตการพิมพ์.
- จารุวรรณ ธรรมวัตร. (2530). คติชาวบ้าน. มหาสารคาม : ภาควิชาภาษาไทย มหาวิทยาลัยศรีนคริน-
ทรวิโรฒ มหาสารคาม.
- จิราภรณ์ ภัทรภาณุภัทร. (2528). สถานภาพการศึกษา เรื่องคติความเชื่อของไทย. ไม้ระนุสถานที่
พิมพ์ .
- จรี จุลละเกศ . (2514). มานุษยวิทยาเบื้องต้น. กรุงเทพมหานคร : ภาควิชาสังคมศาสตร์และมานุษย
ศาสตร์ คณะวิทยาศาสตร์และอักษรศาสตร์ มหาวิทยาลัยเกษตรศาสตร์ .
- เจนภพ จบกระบวนวรรณ. (2529). ความเชื่อเรื่องโชคลางของชาวนา. คุรุปริทัศน์. ปีที่ 5 ฉบับที่ 11.
- ฉัตรสุมาลย์ กบิลสิงห์. (2530). คติความเชื่อ และพิธีกรรมของคนไทย ในจังหวัดนครปฐม. ในวัฒนธรรม
พื้นบ้าน : คติความเชื่อ. (พิมพ์ครั้งที่ 3). กรุงเทพมหานคร : จุฬาลงกรณ์
มหาวิทยาลัย.
- ชวน เพชรแก้ว. (2534). วรรณกรรมท้องถิ่นภาคใต้. ศรีวิชัย. ปีที่ 1 ฉบับที่ 14 กันยายน.

- ชำนาญ รอดเหตุภัย และบุญยงค์ เกศเทศ. (2519). คติความเชื่อ ประเพณี. ในคติชนวิทยา. ดวงเดือน ณ เชียงใหม่. (2527). คำวิจารณ์ ผีเจ้านาย. ของฉลาดชาย รมิตานนท์. โรงพิมพ์ฟ้าชัย ออฟเซท พรินท์. มิถุนายน.
- ทัศนีย์ ทานตวนิช. (2523). คติชาวบ้าน. ชลบุรี : มหาวิทยาลัยศรีนครินทรวิโรฒ บางแสน.
- ธวัช ปุณโณทก. (2528). ความเชื่อพื้นบ้านอันสัมพันธ์กับวิถีชีวิตในสังคมอีสาน ในวัฒนธรรมพื้นบ้าน : คติความเชื่อ. โครงการไทยคดีศึกษา. กรุงเทพมหานคร : จุฬาลงกรณ์มหาวิทยาลัย.
- นันทนา เศษวนิชย์. (2526). ศาสนาและประเพณี ในพื้นฐานวัฒนธรรมไทย. ไม่ปรากฏสถานที่พิมพ์.
- นิริ เอียวศรีวงศ์. (2539). หมายเหตุวัฒนธรรมร่วมสมัย. กรุงเทพมหานคร : อมรินทร์พริ้นติ้งแอนด์ลิซซิ่ง. (พิมพ์ครั้งที่ 3). กรกฎาคม.
- นียบรรณ วรรณศิริ. (2528). มานุษยวิทยา ว่าด้วยครอบครัว การแต่งงาน และเครือญาติ. กรุงเทพมหานคร : โรงพิมพ์แพร่พิทยา.
- บรรจง บินกาชัน. (2542). สารานุกรมอิสลาม. ฉบับเยาวชนและผู้เริ่มสนใจ. กรุงเทพมหานคร : สำนักพิมพ์ อัล อะมีน.
- บุญลือ วันทายนต์. (2534). ไสยศาสตร์. พุทธจักร. กรุงเทพมหานคร : มหาจุฬาลงกรณ์ราชวิทยาลัย. ปีที่ 6 ฉบับที่ 35 ประจำเดือนมิถุนายน .
- บุปผา ทวีสุข. (2520). คติชาวบ้าน. กรุงเทพมหานคร : มหาวิทยาลัยรามคำแหง.
- ประทุม ชุ่มเพ็งพันธุ์ . (2521). พื้นฐานวัฒนธรรมพื้นบ้านภาคใต้. ศิลปาคร. ปีที่ 21 ฉบับที่ 5 ประจำเดือนมกราคม.
- ประเทือง คล้ายสุบรรณ. (2531). วัฒนธรรมพื้นบ้าน. กรุงเทพมหานคร : สุทธิสารการพิมพ์.
- ประพนธ์ เรืองณรงค์. (2528). เรื่องเล่าจากชาวใต้. กรุงเทพมหานคร : โรงพิมพ์มิตรสยาม.
- ประพัฒน์ ตรีณรงค์. (2527). ของดีของไทย. วารสารไทย. ปีที่ 4 ฉบับที่ 7 มกราคม-มีนาคม.
- ประมวล คิคินสัน. (2521). คติชาวบ้าน. การศึกษาด้านมานุษยวิทยา. กรุงเทพมหานคร : โรงพิมพ์แพร่พิทยา .
- ประมาณ เทพสงเคราะห์.รศ.. (3539). ภูมิศาสตร์ภาคใต้:ภูมิรัฐศาสตร์กับการศึกษาการสนามทางภูมิศาสตร์ท้องถิ่น. โครงการบริการทางวิชาการ ม.ศ.ว.ภาคใต้ ลำดับที่ 77.
- ประสาท อิศวรปริดา และคนอื่นๆ. (2518). ความเชื่อและสิ่งยึดเหนี่ยวทางจิตใจของชาวอีสาน. มหาสารคาม : มหาวิทยาลัยศรีนครินทรวิโรฒ มหาสารคาม .

- ปราณี วงศ์เทศ. (2528). คติความเชื่อของชาวอีสาน. ในวัฒนธรรมพื้นบ้าน : คติความเชื่อ. เพ็ญศรี
คุ้มและคณะ บรรณาธิการ. จุฬาลงกรณ์มหาวิทยาลัย. กรุงเทพฯ : โรงพิมพ์
จุฬาลงกรณ์มหาวิทยาลัย.
- พรหมศักดิ์ เจิมสวัสดิ์ และปรีชา นุ่นสุข. (2522). ศาสนา และความเชื่อต่างๆ ของชุมชนโบราณภาค
ใต้. ในรายงานการสัมมนาประวัติศาสตร์โบราณคดี ศรีวิชัย.
- พระยาอนุমানราชชน. (2501). ประเพณีเรื่องแต่งงานบ่าวสาวของไทย. โดยเสฐียร โกเศศ(นามแฝง).
กรุงเทพมหานคร : รุ่งเรืองการพิมพ์.
- พระยาอนุমানราชชน. (2502). ผีสาวเทวดา. กรุงเทพมหานคร : แสงนครการพิมพ์.
- พระยาอนุমানราชชน. (2514). การศึกษาเรื่องประเพณี. กรุงเทพมหานคร : บพิธการพิมพ์.
- พระยาอนุমানราชชน. (2514). วัฒนธรรมและธรรมเนียมประเพณีต่างๆ ของไทย. โดย เสฐียร โก
เศศ (นามแฝง).
- พระยาอนุমানราชชน. (2517). การศึกษาศิลปะและประเพณี. กรุงเทพมหานคร : โรงพิมพ์เจริญกิจ.
- ไพฑูรย์ มีกุล. (2528). รวมบทความทางวิชาการเกี่ยวกับอีสานศึกษา. มหาสารคาม : มหาวิทยาลัย
ศรีนครินทรวิโรฒ มหาสารคาม.
- ภิญโญ จิตต์ธรรม. (2518). ความเชื่อ. งามคำแหง. ปีที่ 2 ฉบับที่ 2 กรกฎาคม.
- ภิญโญ จิตต์ธรรม. (2522). ความเชื่อ. สงขลา : มงคลการพิมพ์.
- มณี พยอมยงค์. (2529). วัฒนธรรมล้านนา. กรุงเทพมหานคร : ไทยวัฒนาพานิช.
- มหาวิทยาลัยสุโขทัยธรรมมาธิราช. (2532). ศิลปการละเล่น และการแสดงพื้นบ้านของไทย.
- มารยาท กิจสุวรรณ. (2524). ความเชื่อดั้งเดิมของไทย. วัฒนธรรมไทย. ปีที่ 11 ฉบับที่ 22
พฤศจิกายน.
- มูลนิธิสารานุกรมวัฒนธรรมไทยธนาคารไทยพาณิชย์. (2529). สารานุกรมวัฒนธรรมภาคใต้. เล่มที่ 2
และ 5, กรุงเทพมหานคร : อมรินทร์พริ้นติ้ง.
- มูลนิธิสารานุกรมวัฒนธรรมไทยธนาคารไทยพาณิชย์. (2542). สารานุกรมวัฒนธรรมภาคใต้. เล่มที่ 2, 6
และ 18, กรุงเทพมหานคร : สยามเพรส แมเนจเม้นท์.
- ขงยุทธ ชูแว่น. (2529). พัฒนาการของชุมชนรอบทะเลสาบสงขลาตั้งแต่ต้นคริสต์ศตวรรษที่ 17 ถึง
ปลายคริสต์ศตวรรษที่ 18. วิทยานิพนธ์, มหาวิทยาลัยศิลปากร.
- รัชนิกร เศรษฐ. (2532). โครงสร้างและวัฒนธรรมไทย. กรุงเทพมหานคร : ไทยวัฒนาพานิช.
- ราชบัณฑิตยสถาน. (2523). พจนานุกรมศัพท์ สังคมวิทยา ไทย-อังกฤษ. ฉบับราชบัณฑิตยสถาน.
(พิมพ์ครั้งที่ 2). , กรุงเทพมหานคร : อมรินทร์พริ้นติ้งกรุ๊ปจำกัด.

- ราชบัณฑิตยสถาน. (2530). พจนานุกรมราชบัณฑิตยสถาน พ.ศ. 2525. กรุงเทพมหานคร : โรงพิมพ์อักษรเจริญทัศน์.
- ราชบัณฑิตยสถาน. (2531). พจนานุกรมราชบัณฑิตยสถาน พ.ศ. 2522. (พิมพ์ครั้งที่ 4). กรุงเทพมหานคร : โรงพิมพ์อักษรเจริญทัศน์.
- รุ่งอรุณ ทิมชุมเทศเสถียร. (2518). ภาษากับความเชื่อ. อรุณปริทัศน์. ฉบับที่ 10 สิงหาคม.
- เรณู อรรถฐาเมศร์. (2526). ความเชื่อในล้านนา อดีต ปัจจุบัน. วัฒนธรรมไทย. ปีที่ 22 ฉบับที่ 14 กันยายน.
- เรื่องอุไร กุศลาสัย. (2521). ประมวลความเชื่อของคนไทย. มิตรครุ. ปีที่ 21 ฉบับที่ 19 ตุลาคม.
- ลุงเห่อ. (2529). เล่าเรื่องผี. กรุงเทพมหานคร : เสริมวิทย์บรรณาการ.
- วิจิตร ของยาง. (2532). การศึกษาประเพณีจากวรรณกรรมพื้นบ้านอีสาน. ปริญญาณิพนธ์ ศศ.ม. มหาสารคาม : มหาวิทยาลัยศรีนครินทรวิโรฒ มหาสารคาม.
- วิชากรณ์ แสงมณี และประเสริฐ ทิวานนท์. (2525). ประเพณีและกฎหมาย. กรุงเทพมหานคร : เดือนสยามการพิมพ์.
- วิชากรณ์ แสงมณี. (2525). ประเพณีและกฎหมาย. กรุงเทพมหานคร : เดือนสยามการพิมพ์.
- วิทย์ พินคันเงิน. (2515). ความเป็นมาของมนุษยชาติ. กรุงเทพมหานคร : สำนักพิมพ์ไทยวัฒนาพานิช.
- ศรีศักร วัลลิโภดม. (2522). การนับถือผีในเมืองไทย. เมืองโบราณ. ปีที่ 5 ฉบับที่ 7 กันยายน-ตุลาคม.
- สงบ ส่งเมือง. (2540). อ้างจากฉัตรทิพย์ นาถสุภา เศรษฐกิจหมู่บ้านภาคใต้ฝั่งตะวันออกในอดีต. กรุงเทพมหานคร : คอมแพคท์พริ้นท์จำกัด.
- สถาพร ศรีสังข์. (2536). อ้างจากกัญญศิริ จันทระเจริญ ความเชื่อเกี่ยวกับที่อยู่อาศัยของชาวบ้าน. สงขลา : มหาวิทยาลัยศรีนครินทรวิโรฒ ภาคใต้.
- สนั่น เมืองวงษ์. (2531). รักเมืองไทย. กรุงเทพมหานคร : โอเดียนสโตร์.
- สมปราชญ์ อัมมะพันธ์. (2536). ประเพณีพิธีกรรมในวรรณคดีไทย. กรุงเทพมหานคร : โอเดียนสโตร์.
- สัญญา วัชรพันธ์. (2538). สงขลาที่ข้าเกิด. ไม่ปรากฏโรงพิมพ์.
- สัญญา สัญญาวิวัฒน์. (2527). ความเชื่อและมนุษย์. ร่มพฤษ. ปีที่ 2 ฉบับที่ 9.
- สายทิพย์ นุกุลกิจ. (2533). วรรณคดีเกี่ยวกับขนบธรรมเนียมประเพณี. กรุงเทพมหานคร : การพิมพ์พระนคร.
- สุริวงศ์ พงศ์ไพบูลย์. (2544). โครงสร้างและพลวัตวัฒนธรรมภาคใต้กับการพัฒนา. กรุงเทพมหานคร : สำนักงานกองทุนสนับสนุนการวิจัยแห่งชาติ.

- สุพัตรา สุภาพ. (2522). สังคมและวัฒนธรรม ค่านิยม ครอบครัว ศาสนา ประเพณี. กรุงเทพมหานคร : ไทยวัฒนาพานิช.
- สุพัตรา สุภาพ. (2525). สังคมวิทยา. กรุงเทพมหานคร:ไทยวัฒนาพานิช.
- สุเมธ เมธาวิทยกุล. (2532). สังคมกับพิธีกรรม. กรุงเทพมหานคร : โอเดียนสโตร์.
- สุรินทร์ ทับรอด. (2537). พิธีรำผีเบื้องในงานศพ ของชาวมอญพระประแดง. วิทยานิพนธ์. สาขา วัฒนธรรมศึกษา มหาวิทยาลัยมหิดล.
- เสถียร พันธรังษี. (2521). ศาสนาโบราณ. กรุงเทพมหานคร : โรงพิมพ์รุ่งเรืองธรรม.
- เสถียร โกเศศ. (2506). ขวัญและประเพณีทำขวัญ. พระนคร : สำนักพิมพ์ก้าวหน้า.
- เสถียรโกเศศ. (2524). การศึกษาเรื่องประเพณีไทย. กรุงเทพมหานคร : บริษัทการพิมพ์.
- เสาวนีย์ จิตต์หมวด.ศ.. (2535). วัฒนธรรมอิสลาม. (พิมพ์ครั้งที่ 3). กรุงเทพมหานคร : สำนักพิมพ์ ทางนำ.
- เสาวลักษณ์ อนันตสานต์. (2528). ประเภทความเชื่อ. ในวัฒนธรรมพื้นบ้าน : คติความเชื่อ. กรุงเทพมหานคร : จุฬาลงกรณ์มหาวิทยาลัย.
- อดิศักดิ์ โสมอินทร์. (2534). โลกทัศน์อีสาน. กทม.สินธุ์ : ประสารการพิมพ์.
- อมรา พงศาพิชญ์. (2533). วัฒนธรรม ศาสนาและชาติพันธุ์. วิเคราะห์สังคมไทยแนวมานุษยวิทยา. กรุงเทพมหานคร : สำนักพิมพ์จุฬาลงกรณ์มหาวิทยาลัย.
- อมรา ศรีสุชาติ. (2544). สายรากภาคใต้. โครงการเมธีวิจัยอาวุโส ศาสตราจารย์สุริยวงศ์ พงศ์ไพบูลย์. กรุงเทพมหานคร : สำนักงานกองทุนสนับสนุนการวิจัย.
- อริยานุวัตร เขมจารีเถระ. พระ. (2528). คติความเชื่อของชาวอีสาน. ในวัฒนธรรมพื้นบ้าน : คติความเชื่อ เพื่อศรัทธา คึกและคณะ บรรณาธิการ. จุฬาลงกรณ์มหาวิทยาลัย. ลำดับที่ 9. กรุงเทพมหานคร : โรงพิมพ์จุฬาลงกรณ์มหาวิทยาลัย.
- อานนท์ อากาศิรม. (2516). สังคมวิทยา. กรุงเทพมหานคร : โอเดียนสโตร์.
- อุทัย หิรัญโค. (2519). สังคมวิทยาประยุกต์. กรุงเทพมหานคร : โอเดียนสโตร์.
- เอกสารการประชุม คณะกรรมการที่ปรึกษาและดำเนินการห้องสมุด. (2536). เฉลิมพระราชกุมารี. ครั้งที่ 1/2536 วันที่ 4 มีนาคม.
- เอกสารทะเบียนราษฎร. (2544). อำเภอสิงหนคร จังหวัดสงขลา. 1 กุมภาพันธ์.

ภาษาอังกฤษ

Turner,Victor.W. (1967). The forest of symbols : Aspect of Ndembu Ritual. Unites states of America : cornell.

ภาคผนวก ก.

รายชื่อผู้ให้ข้อมูลในสนาม

รายชื่อผู้ให้ข้อมูลในสนาม

ครูทัศน อินทสุวรรณ	อายุ 88 ปี บ้านเลขที่ 84 ม.4 ต.สทิงหม้อ อ.สิงหนคร จ.สงขลา
โต๊ะครูเฟ่น เหมล้วน	อายุ 75 ปี บ้านเลขที่ 34/1 ม.7 ต.หัวเขา อ.สิงหนคร จ.สงขลา
โต๊ะอิหม่ามหลุน แหละดี	อายุ 75 ปี บ้านเลขที่ 11 ม.1 ต.ปากกรอ อ.สิงหนคร จ.สงขลา
นางห่อหมาด กาลวรรณ	อายุ 70 ปี บ้านเลขที่ 152 ม. 6 ต.หัวเขา อ.สิงหนคร จ.สงขลา
นางกลิ่น พรหมอินทร์	อายุ 67 ปี บ้านเลขที่ 142 ม.3 ต.สทิงหม้อ อ.สิงหนคร จ.สงขลา
นางขอ แหละดี	อายุ 60 ปี บ้านเลขที่ 55/1 ม.7 ต.วัดขนุน อ.สิงหนคร จ.สงขลา
นางคล้าย ชังคะสุวรรณ	อายุ 102 ปี บ้านเลขที่ 55 ม.5 ต.ท่านบ อ.สิงหนคร จ.สงขลา
นางเคลื่อน ศิริแสง	อายุ 87 ปี บ้านเลขที่ 151 ม.3 ต.สทิงหม้อ อ.สิงหนคร จ.สงขลา
นางจัด จิตศิริ	อายุ 65 ปี บ้านเลขที่ 201/2 ม.4 ต.สทิงหม้อ อ.สิงหนคร จ.สงขลา
นางจิราภรณ์ อินทสุวรรณ	อายุ 40 ปี บ้านเลขที่ 88 ม.4 ต.สทิงหม้อ อ.สิงหนคร จ.สงขลา
นางจิต หนูประกอบ	อายุ 90 ปี บ้านเลขที่ 123 ม.3 ต.สทิงหม้อ อ.สิงหนคร จ.สงขลา
นางจู้หิ้น อุตวิโร	อายุ 78 ปี บ้านเลขที่ 156 ม.3 ต.สทิงหม้อ อ.สิงหนคร จ.สงขลา
นางซ่อง จันทระ	อายุ 62 ปี บ้านเลขที่ 159 ม.3 ต.สทิงหม้อ อ.สิงหนคร จ.สงขลา
นางชะอ้อน นะมะเส	อายุ 58 ปี บ้านเลขที่ 10/1 ม.2 ต.ท่านบ อ.สิงหนคร จ.สงขลา
นางซุม ศรีระชะ	อายุ 70 ปี บ้านเลขที่ 70 ม.3 ต.ท่านบ อ.สิงหนคร จ.สงขลา
นางถนอม ศรีระชะ	อายุ 48 ปี บ้านเลขที่ 58 ม.3 ต.ท่านบ อ.สิงหนคร จ.สงขลา
นางถัน หมานหมัด	อายุ 75 ปี บ้านเลขที่ 35 ม.2 ต.ท่านบ อ.สิงหนคร จ.สงขลา
นางนุหงา หลีนายน้า	อายุ 68 ปี บ้านเลขที่ 92 ม.4 ต.หัวเขา อ.สิงหนคร จ.สงขลา
นางเปี่ยม อินทเร	อายุ 95 ปี บ้านเลขที่ 166 ม.4 ต.สทิงหม้อ อ.สิงหนคร จ.สงขลา
นางพราว ไชยสงคราม	อายุ 64 ปี บ้านเลขที่ 1 ม.2 ต.ท่านบ อ.สิงหนคร จ.สงขลา
นางพุ่ม นะมะเส	อายุ 54 ปี ม.3 ต.ท่านบ อ.สิงหนคร จ.สงขลา
นางล้อม เสรมฐิโพฎก	อายุ 85 ปี บ้านเลขที่ 106 ม.4 ต.สทิงหม้อ อ.สิงหนคร จ.สงขลา
นางเลี่ยม สุวรรโณ	อายุ 76 ปี บ้านเลขที่ 49/5 ม.7 ต.หัวเขา อ.สิงหนคร จ.สงขลา
นางวัน นพรัตน์	อายุ 62 ปี บ้านเลขที่ 100 ม.4 ต.สทิงหม้อ อ.สิงหนคร จ.สงขลา
นางสวน กำเนิดผล	อายุ 78 ปี บ้านเลขที่ 55 ม.3 ต.ม่วงงาม อ.สิงหนคร จ.สงขลา
นางสุนีย์ ชัยโชติ	อายุ 53 ปี บ้านเลขที่ 17 ม.2 ต.ท่านบ อ.สิงหนคร จ.สงขลา
นางเสน อ้าภา	อายุ 87 ปี ม.4 ต.สทิงหม้อ อ.สิงหนคร จ.สงขลา

นางห้วน สังฆโร	อายุ 76 ปี บ้านเลขที่ 57 ม.3 ต.สทิงหม้อ อ.สิงหนคร จ.สงขลา
นางห้องจัน อ่ำภา	อายุ 71 ปี บ้านเลขที่ 119 ม.4 ต.สทิงหม้อ อ.สิงหนคร จ.สงขลา
นางหัง แสงงาม	อายุ 77 ปี บ้านเลขที่ 132 ม.4 ต.สทิงหม้อ อ.สิงหนคร จ.สงขลา
นางเที่ยง พุ่มเจริญ	อายุ 78 ปี บ้านเลขที่ 170 ม.4 ต.สทิงหม้อ อ.สิงหนคร จ.สงขลา
นางเที่ยง หลีหยุ่น	อายุ 84 ปี บ้านเลขที่ 168 ม.3 ต.สทิงหม้อ อ.สิงหนคร จ.สงขลา
นางออน ดิสระ	อายุ 99 ปี บ้านเลขที่ 10 ม.5 ต.ทำนบ อ.สิงหนคร จ.สงขลา (บ้านแม่ลาด)
นางอิน ชัยโชติ	อายุ 78 ปี บ้านเลขที่ 196/1 ม.4 ต.สทิงหม้อ อ.สิงหนคร จ.สงขลา
นายกัถ สนิทม์จโร	อายุ 70 ปี บ้านเลขที่ 1 ม.1 ต.ชิงโค อ.สิงหนคร จ.สงขลา
นายโกด นุนโย	อายุ 53 ปี บ้านเลขที่ 86 ม.3 ต.ป่ากรอ อ.สิงหนคร จ.สงขลา
นายจรัญ อ่ำภา	อายุ 47 ปี บ้านเลขที่ 167 ม.4 ต.สทิงหม้อ อ.สิงหนคร จ.สงขลา
นายจวง อนุกุล	อายุ 82 ปี บ้านเลขที่ 24 ม.2 ต.ทำนบ อ.สิงหนคร จ.สงขลา
นายใจ อ่ำภา	อายุ 45 ปี ม.4 ต.สทิงหม้อ อ.สิงหนคร จ.สงขลา
นายชม มณีคุณ	อายุ 58 ปี บ้านเลขที่ 5 ม.1 ต.ทำนบ อ.สิงหนคร จ.สงขลา
นายช้าง อุบลวรรณ	อายุ 68 ปี บ้านเลขที่ 61 ม.3 ต.สทิงหม้อ อ.สิงหนคร จ.สงขลา
นายชุม อนุกุล	อายุ 72 ปี บ้านเลขที่ 156 ม.4 ต.สทิงหม้อ อ.สิงหนคร จ.สงขลา
นายเซ็งเจียน ศิลป์สาย	อายุ 75 ปี ม.5 ต.ทำนบ อ.สิงหนคร จ.สงขลา
นายแดง แก้วมโน	อายุ 73 ปี บ้านเลขที่ 44 ม.1 ต.ป่าขาด อ.สิงหนคร จ.สงขลา
นายผอง ดิสระ	อายุ 71 ปี บ้านเลขที่ 19 ม.5 ต.ทำนบ อ.สิงหนคร จ.สงขลา
นายผ่อง เรืองศรี	อายุ 71 ปี บ้านเลขที่ 10 ม.7 ต.หัวเขา อ.สิงหนคร จ.สงขลา
นายเผิน หิมไค้ฉะฉะ	อายุ 70 ปี บ้านเลขที่ 90/5 ม.6 ต.หัวเขา อ.สิงหนคร จ.สงขลา
นายเพียร บัลลังโก	อายุ 87 ปี บ้านเลขที่ 187 ม.4 ต.สทิงหม้อ อ.สิงหนคร จ.สงขลา
นายยก ชัยโชติ	อายุ 65 ปี บ้านเลขที่ 27 ม.1 ต.ทำนบ อ.สิงหนคร จ.สงขลา
นายยะคิด หล่อสุบ	อายุ 55 ปี บ้านเลขที่ 102 ม.8 ต.เกาะนางคำ อ.ปากพะยูน จ.พัทลุง
นายรุ่ง จันทระ	อายุ 78 ปี บ้านเลขที่ 159 ม.3 ต.สทิงหม้อ อ.สิงหนคร จ.สงขลา
นายเล็ก ภายประสิทธิ์	อายุ 78 ปี บ้านเลขที่ 59 ม.5 ต.สทิงหม้อ อ.สิงหนคร จ.สงขลา
นายวัน นพรัตน์	อายุ 61 ปี บ้านเลขที่ 100 ม.4 ต.สทิงหม้อ อ.สิงหนคร จ.สงขลา
นายสะมะแอ บ่าวแซมซ้อย	อายุ 57 ปี บ้านเลขที่ 17/1 ม.8 ต.ท่าชะมวง อ.รัตภูมิ จ.สงขลา (เป็นชาวหัวป่าป ต.หัวยี่ลิก อ.ควนเนียง)
นายหนับ สุขแสง	อายุ 62 ปี บ้านเลขที่ 51/1 ม.7 ต.วัดขนุน อ.สิงหนคร จ.สงขลา

นายหนู ศรีระชะ	อายุ 74 ปี บ้านเลขที่ 58 ม.3 ต.ทำนบ อ.สิงหนคร จ.สงขลา
นายหมัด นิยมเคชา	อายุ 72 ปี บ้านเลขที่ 22 ม.1 ต.บ่อตรู อ.ระโนด จ.สงขลา
นายหมัดอ่าสัน เส้นลิหมิน	อายุ 69 ปี บ้านเลขที่ 109 ม.5 ต.สทิงหม้อ อ.สิงหนคร จ.สงขลา
นายหระ แผละดี	อายุ 52 ปี บ้านเลขที่ 36/1 ม.3 ต.ป่ากรอ อ.สิงหนคร จ.สงขลา
นายหลิม หวังนุรักษ์	อายุ 77 ปี บ้านเลขที่ 26 ม.7 ต.วัดหนูน อ.สิงหนคร จ.สงขลา
นายหวังหมาด โชะะหวัง	อายุ 66 ปี บ้านเลขที่ 4/0 ม.3 ต.ป่ากรอ อ.สิงหนคร จ.สงขลา
นายโหด คำภู	อายุ 79 ปี ม.2 ต.ชุมพล อ.สทิงพระ จ.สงขลา
นายอิม สงนวล	อายุ 72 ปี บ้านเลขที่ 162 ม.4 ต.สทิงหม้อ อ.สิงหนคร จ.สงขลา
นายเอียด ชังคะมะโน	อายุ 76 ปี บ้านเลขที่ 8 ม.3 ต.สทิงหม้อ อ.สิงหนคร จ.สงขลา
พระเชต ปสนุโน	อายุ 37 พรรษา 17 วัดธรรมโฆษณ์ ต.สทิงหม้อ อ.สิงหนคร จ.สงขลา
พระครูแก้ว ธีปทุมโม	เจ้าอาวาสวัดตาหลวงคง อายุ 69 พรรษา 20 ต.ชิงโค อ.สิงหนคร จ.สงขลา
พระครูโสภาธรรมรัตน์	เจ้าอาวาสวัดศิลาลอย(วัดกระ) อายุ 80 ปี ต.ชุมพล อ.สทิงพระ จ.สงขลา
พระมหาจบ เมตตจิตโต	เจ้าอาวาสวัดเปรมศรีธาราม อายุ 43 พรรษา 22 ต.ชิงโค อ.สิงหนคร จ.สงขลา
พระมหาบุญทิพย์ กิตติโสภโณ	เจ้าอาวาสวัดธรรมโฆษณ์ อายุ 42 พรรษา 22 ต.สทิงหม้อ อ.สิงหนคร จ.สงขลา
พระวิโรจน์ รมมะปาโล	อายุ 51 พรรษา 31 วัดมะม่วงหมู ต.สทิงหม้อ อ.สิงหนคร จ.สงขลา
พระสากล สุภาจาโร	อายุ 51 พรรษา 31 วัดธรรมโฆษณ์ ต.สทิงหม้อ อ.สิงหนคร จ.สงขลา
ยี่หมะ หวังนุรักษ์	อายุ 67 ปี บ้านเลขที่ 46/2 ม.7 ต.วัดหนูน อ.สิงหนคร จ.สงขลา
โสภณ มณีโชติ	อายุ 40 ปี บ้านเลขที่ 37 ซอย 3 ราชอุทิศ 1 ต.บ่อยาง อ.เมือง จ.สงขลา
อดิศักดิ์ อีหม่ามเลาะห์ ฤทธิ์โต	อายุ 78 ปี บ้านเลขที่ 116 ม.2 ต.สทิงหม้อ อ.สิงหนคร จ.สงขลา
อิมามหิม มัจฉาวาณิช	อายุ 74 ปี บ้านเลขที่ 56 ม.4 ต.ม่วงงาม อ.สิงหนคร จ.สงขลา

ภาคผนวก ข.

แผนที่

จ. นครศรีธรรมราช

แผนที่ 1 แผนที่แสดงที่ตั้งอำเภอสิงหนครโดยรวม

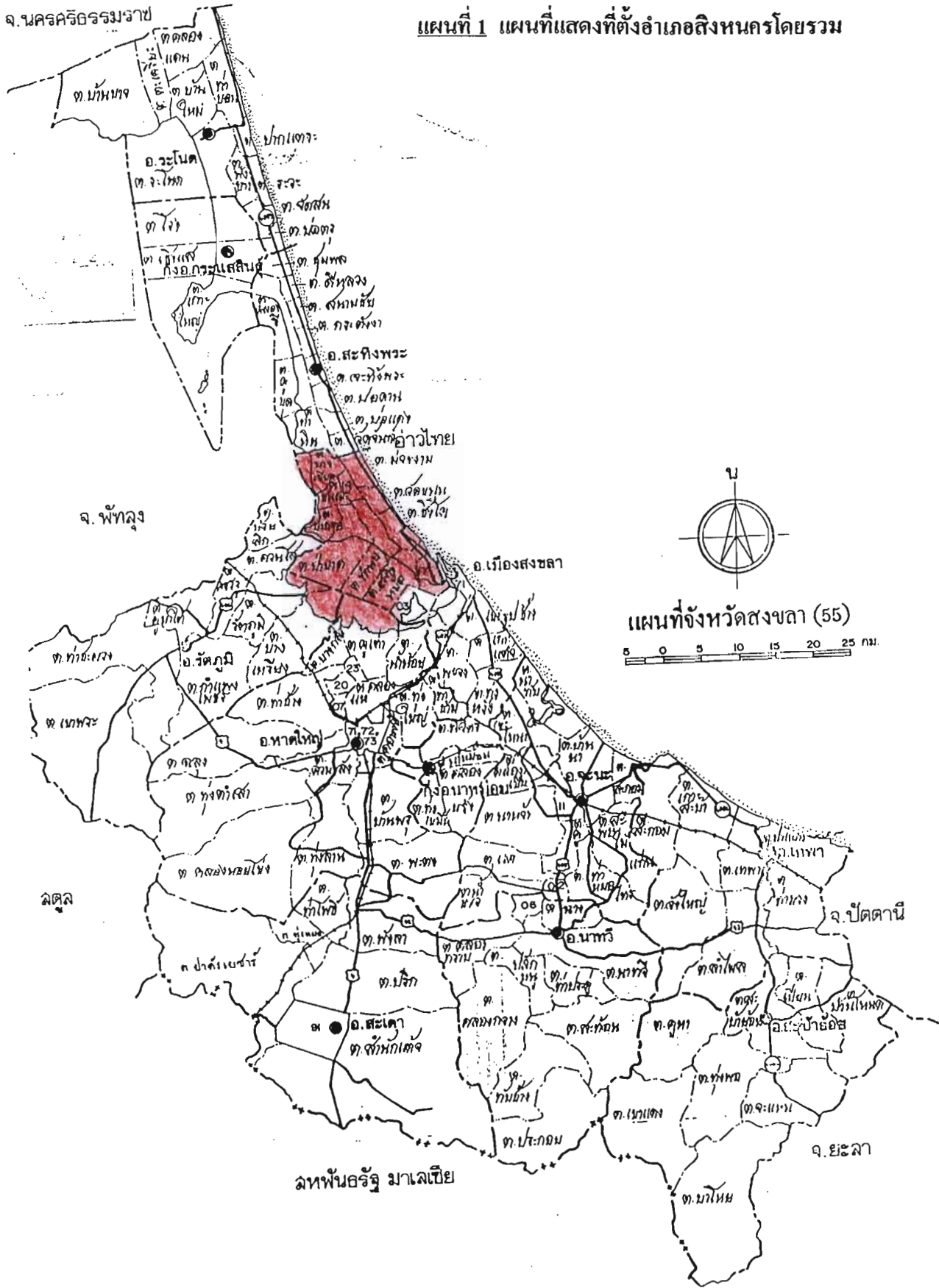

ภาคผนวก ค.

รูปภาพ



รูปที่ 1 รูปปั้นแม่ทวดม่วงทองในขณะที่เจ้าพิธีและหมอบทำพิธีกำลังประกอบพิธีกรรม



รูปที่ 2 ชั้นหมากที่จัดเตรียมไว้พร้อม ณ บ้านเจ้าบ่าว



รูปที่ 3 สวพรหมจรรย์ผู้ถือขันหมากในประเพณีแต่งงานกับนางไม้



รูปที่ 4 เจ้าพิธีและลูกหลานกำลังชวนสรวงเครื่องขันหมากแก่แม่ทวดม่วงทอง



รูปที่ 5 การแต่งตัวของเจ้าบ่าว และเพื่อนเจ้าบ่าวที่มีอาวุธครบมือในขบวนขันหมาก

ประวัติผู้วิจัย

ชื่อ	นายบุญเลิศ จันทร์ระ
วัน เดือน ปีเกิด	21 มกราคม 2514
สถานที่เกิด	จังหวัดสงขลา
ประวัติการศึกษา	มหาวิทยาลัยมหาจุฬาลงกรณราชวิทยาลัย พ.ศ.2537-2541 (พธ.บ.บริหารรัฐกิจ) มหาวิทยาลัยมหิดล พ.ศ.2541-2544 (ศศ.ม.พัฒนาชนบทศึกษา)
ทุนการศึกษา	กองทุนธรรมโมฆิตตวิจิตรธรรมานุศาสตร์ วัชรธรรมโมฆณ์
ทุนสนับสนุนการวิจัย ที่อยู่	สำนักงานคณะกรรมการวัฒนธรรมแห่งชาติ บ้านเลขที่ 159 หมู่ที่ 3 ตำบลตาทิงหม้อ อำเภอสิงหนคร จังหวัดสงขลา. โทร.(074)481165

EXECUTIVE SUMMARY
A CULTURAL ANTHROPOLOGICAL STUDY : A CASE STUDY : TRADITIONAL
MARRIAGE WITH THE TREE'S GODDESS IN SINGHANAKHON DISTRICT,
SONGKHLA PROVINCE.

1. INTRODUCTION

This study is the cultural anthropological study, the topic aims at the traditional marriage with the tree's Goddess (The tradition of the people who married to the tree) in Singhanakhon District, Songkhla province. Mostly, the tradition usually takes place in May to July of the year. The villagers called this period Deon Hog, Jed, Pad (the sixth, seventh and eighth) in chronological order, or this event may take place in the other months, but it is not popular.

The season of the tradition is taking place on the sixth, seventh and eighth month because it is the time for preparing the Buddhist monk/novice ordination ceremony in Buddhism. The traditional marriage is performed within 3 days before the Buddhist monk ordination. Therefore, these 2 traditions are nearly performed at the same time.

The traditional marriage with the tree's Goddess was performed for long time ago by generation to generation. It was estimated not less than 200 years. The process of the traditional ceremony will begin by the man who is 20 years of age who descends from the strictly people who used to practice this rite already. The next generation must practice this tradition from ancestor strictly. The eldest child of the family who belongs to this tradition must descend on the tradition. If the eldest child is woman, the next son or some man in the family must descend on instead. If there is no child in that family, the woman must dress like a man and perform the ceremony. This is just only the family that worships the tree's Goddess or Mae Thuat Muang Thong strictly.

The traditional ceremony begins by the preparation of the bronzed bowl that contains the flowers decoration (called KhanMark). Then the rite of procession and dance is performed in order to worship the tree's Goddess or Mae Thuat Muang Thoong. After finished this rite, the groom then become a Buddhist monk or/and novice within 3 days. This is completely the end of the ceremony.

This case study needs to understand the belief behind the ceremony, which influence process of forming how to operate it. What is the source or originality of this secret meaning and symbol. How the meaning and symbol influence, and it united or organized and keep this tradition from many generations till present day. These questions are stimulating to choose this research on this secret tradition and the location for further understanding.

2. SUMMARY OF ABSTRACT

This research examines the traditional marriage with the tree's Goddess in Singhanakhon District, Songkhla Province. The study is based on the form, belief, meaning and symbol of the tradition, including the relationship between the people who performed the rite. A qualitative approach is the mainstream of the study.

It was found that this tradition follows the same performance as a general marriage. However it is the same purpose and meaning. The most important thing is to respect the ancestors, which leads to spirit worship of the ancestors. The tradition demonstrated the need of moral support that involves symbols of the primitive religion.

The dominant symbol of the rite is the "Tout", which is the spirit of the performer's ancestors. This is a significant foundation to define the role of the relationship between next generations and the ancestors (Thuat Muang Thong). A dominant symbol was used in the rite to respond to social and religious change. This rite will be a good way to reduce the religious conflict between the Buddhism and Islamism of the peasants. The social and religious change is a significant factor in performing the rite, which demonstrates social need.

Therefore, the traditional marriage with the tree's Goddess is for both social reasons and spiritual reasons. This tradition is inclined to adjust itself in methods, meaning and purpose.

3. MATERIALS AND METHODS

The study of belief and rite of the traditional marriage with the tree's Goddess is the qualitative study. In order to explain the phenomenon related to this tradition, the researcher selected the people who believe and practice this tradition in Singhanakhon District Songkhla province, including the people who live in another area and are still practicing this tradition after moving from Singhanakhon.

3.1 The step and method of study

In this case of study, the researcher stipulated step and method as followings.

- (1) To survey and study information related to the subject from many documents as a basic knowledge and stipulation of the study.
- (2) To collect the documents from the location, by collecting the documents from sub-district in Singkhanakorn district, Songkhla province.
- (3) To organize the documents, to verify, to collect and to analyze, by using the possible theory based on the purpose of study.

3.2 The method of collecting in the location

- (1) Survey the location and the people who believe and perform that tradition.
- (2) To interview the key-informants such as the leader who perform the ceremony, the head monk, including a medium who communicates to spirits or a black magician. This method is the depth Interview.
- (3) To interview the people, who used to be the grooms, and their relatives.
- (4) To record the datas in that location, that is the history of the village, the history of the tradition, the record number of population in the village and map of the villages.
- (5) Participant observation and non-participant observation: the researcher participated in the ceremony since the beginning until the end, and recorded all information. In participant observation, the researcher volunteered to prepare the flowers and participated in performing the rite in order to observe the invitation of Deva in that ceremony.

3.3 The Key Informants (information sources)

The researcher stipulated qualities of the people who give the information and divided into 4 groups as follow ;

- (1) 30 people who married with the tree's Goddess and who are performing the marriage ceremony.
- (2) 50 people who are the family's members of the grooms.
- (3) 20 people who believe in the tradition, but they never perform the ceremony because the qualities are not completed.
- (4) The Key Informants that is the leader who perform the ceremony, the medium who communicates to spirits, the head monk and old people in the village.

3.4 Interview

- (1) Informal interview is the normal conversation without aiming at to specific point of view. The atmosphere of conversation was not serious. The researcher used the informal interview to the key informants. The form of conversation between the researcher and informant was simple like the conversation in the family. The atmosphere looked like telling the story of their ancestors to the listeners rather than interviewing.
- (2) Semi-formal Interview is the method that researcher prepared the questions or guide line before interviewing in order to direct the question into the purpose of study. In this interview, the researcher will interview the informants and noticed their feelings at the same time.

3.5 The tool for recording information

- (1) Tape recorder
- (2) Note book and pen
- (3) Camera

4. RESULT

The contents of the anthropological study of the case of study "traditional Marriage with the tree's Goddess" are form, belief, meaning, symbol, factor, condition of the rite and the

relationship between the people who believe and perform that tradition. It took about 20 months to study (January, 2000 – September, 2001). The finding of the study as the following.

4.1 The form of the traditional Marriage with the tree's Goddess

It is found out that the form of this tradition has the same performance as the marriage of the people in this village. It made the villagers and past researcher understand that this tradition is the marriage ceremony of the man with the tree's Goddess, because of similarity of the phrase "worship to the big tree" is similar to "worship to the wife". According to the study and the analysis it is found out that, it is the rite to propitiate an ancestors, which gradually adjusted itself continually, which make people and researcher understand that it is the marriage ceremony with the tree's Goddess as the present time.

4.2 The belief in the traditional Marriage with the tree's Goddess

(1) The belief that originated from fearsome and spiritual need

This tradition was performed by generation to generation because the fear in the black magic power of Mae Thuat Muang Thong (the spirit of ancestor), which caused cultural disease. The people believed that after having performed the ceremony, they would be safe from dangerous things which occur from the Mae Thuat Muang Thong. She can give a good-luck and bad-luck to them. Not only that fearsome but also it can bring the hope and spiritual needs in the secret power of Thuat Muang Thong, which they believe that the power of Thaut is able to adhere spiritually to them.

(2) The belief that originated from the virtue awareness

It originated from the gratefulness with the cultural foundation, the ancestor worship, and the influence of Buddhism made the ritual performance shows gratefulness to their ancestors spirit.

(3) The belief in type of religious sect transferring from ancient time.

This tradition is originated from the fear of supernatural power of the ancestor. Its characteristic came from primitive belief which caused them to perform the ceremony of worshipping the ancestor's spirit and created the image for being formative symbol.

4.3 The meaning and symbol of the traditional marriage with the tree's Goddess

(1) Its meaning includes the demonstration to the ancestor worship

The meaning of this tradition includes the demonstration to the ancestors worship. They believe that they have supernatural being. They want their ancestors (Thuat) to protect them by offering food. It is belief, if they do good thing, they will receive a good thing in return. But if they do a bad thing or neglect the ceremony, they will get a troubled result.

(2) Thuat is the dominant symbol of the rite.

The villagers believed that Mae Thuat Muang Thong is the tree's Goddess who haunts in the big tree namely Tabag. She is the dominant symbol of the rite. And bringing the performers to the aims of the rite. There are two goals as follow;

1.The spiritual goal, The people perform the ceremony for the purpose of such as exclusion from the illness or trouble that originated from the Mae Thuat Muang Thong. This goal exists insight, which is power movement of rite.

2.The social goal, This goal emphasizes to reduce the social conflict of differences of cultural structure by using the rite as forum in order to cut across the conflict. This is the external goal that reacts the social truth.

(3) The rite is the tool and symbol of cutting across the conflict between local Buddhism and Islamism

Since people in this community, the Buddhist and Muslim live together closely. In the past, both groups had the same cultural foundation. The belief in ancestor worship was integrated into one part of Buddhism by giving the meaning in accordance with teaching principle of the Buddhism, which assimilated, called to be local Buddhism. Consequently the two groups of the people in this community by using religious condition as guide line to analyze the is one belief in Buddhism and the other is Islamism, but if we look in the same of kinship dimension, there is only one group of the people who have the same ancestor

When the Islamism migrated into that area, later the people in that community uphold Islamism with various conditions such as marriage experiences, until being causes of conflict in the religious ideology between Buddhism and Islamism. The people used the

traditional marriage with the tree's Goddess as the tool which decreasing the conflict until become normal equality.

In addition, the people used the traditional marriage with the tree's Goddess as the permission for passing through the cultural legitimacy of the Muslim groups.

4.4 The factor and conditions of performing the traditional marriage with the tree's Goddess

(1) The factors and conditions of the need of moral support of the community and individual

Due to the uncertain in living, some questions can be answered what happen to our lives, and sometimes cannot answered by scientific/technological knowledge. Consequently, the traditional marriage with the tree's Goddess is the tool to search the black magical explanation to comfort them. And it is the spiritual adhering to the people in this community when they are facing various proplems.

(2) The factor and conditions of the social and religious context of community

The characteristics of the social and religious context of this community is marginality between Buddhism and Islamism. The marginality of two religions cause social interaction between the two mentioned in advantage, disadvantage and overlap to each other in each period of time, depending on the internal or external factor of community involved. The social and religious context are very significant in performing the traditional marriage with the tree's Goddess.

(3) The factors and conditions of local wisdom of community

The intelligence or wisdom which is the social capital, no matter the belief, consideration, value, and knowledge were descended from ancestors. This is the source of the ability to create the intellectual tool namely the traditional marriage with the tree's Goddess or Ta-Yay-Ra-Nom's rite. This tradition faces social and religious change by expecting both happiness and social peace are born.

4.5 The relationship between the tradition and the performing groups

The traditional marriage with the tree's Goddess is the tool of the community to demonstrate that they are the same kinship, the power of the community that has the united characteristic, the same foundation, This relationship can be brought to be good tool of community development, if being proper application.

5. DISCUSSION

In this study, the researcher wants to answer the questions as follow

1. What is the belief behind the rite performance?
2. What is the foundation of the secret meaning and symbol?
3. How the meaning and symbol influenced the community, and united the people to keep the tradition to present day.

The researcher will answer these questions according to the findings as follow.

5.1 What is the belief behind the rite performance?

The researcher found out that the body of knowledge shows that the belief behind the tradition (married to the tree) was developed from the primitive religion. According to the belief that the supernatural power can inspire the happiness and suffering to the people and if they performed the tradition properly which transferred in accordance with kinship by generation to generation, and that power mention is the power of the passed ancestors.

When the confidence occurs that the ancestor can inspire happiness and suffering to them after having offered food and proper prayed to the spirit. This confidence is the source of the performing the rite. The beginning of offering food to the spirit was very simple, developing to complexity respectively because of the spread of external cultural interaction against the internal culture and bring about the choices until it became the specific culture of the group. Without mention about material culture in Khanmak (flowers container) or believable culture which assimilated in the local belief, Hindu, Buddhism and Islamism. It brings about the stipulation of attitude toward Islamism, which entered into this area. These thing result the changing the people's way of lives such as the traditional marriage with the tree's Goddess, which began at the simple rite of offering food to the spirit and gradually developed to the complexity rite, which differed from the origin of the rite which begin from the rite which need to transfer

cultural area of local Buddhism into Islamism of the people in another period which had different way of idea in that rite. It relieved and adjusted to the traditional marriage with the tree's Goddess, which has generally the same as marriage of the couples. It is the same rite but differ in the period.

The cause of the tradition (marriage with) harmonized in the marriage ceremony (wedding) because the new generation compared the meaning of the words "respect to the wife" to the words "respect to the big tree". (To pay respect to the big tree may like to the pay respect to the ancestor's spirit which haunt in the tree) Consequently, the tradition of respect to a big tree slowly increase in material, meaning and method in performing the rite by understanding that they pay respect to the wife. So the tradition of respect to a big tree became the marriage to the tree in the present day. In addition, The researcher noticed that the meaning of the wife respect of the southern people in the past might be the form of the rite, which demonstrated the ancestor's respect behind the meaning of marriage by itself.

5.2 What is the foundation of the secret meaning and symbol?

The meaning of the traditional marriage with the tree's Goddess is the respect to the ancestor's spirit. According to primitive religion, it is the need of dependency adhered by having the fearfulness behind. According to Buddhist view, it demonstrated of the gratitude. This tradition is the dedication of merit to the departed ancestor before becoming a Buddhist monk.

The dominant symbol of the rite is Thuat. It is the symbol which give the many different meaning and depend on the purpose of each performing. This symbol is not consistent, particularly in culture of the southern people in general. But in this tradition, Thuat is the symbol that they believe in the sacred and haunt in the tree called Mae Thuat Muang Thong.

Mae Thuat Muang Thoong is the symbol of the rite which based on the ancestor worship as the foundation. The people used her as cultural tool in the traditional marriage with the tree's Goddess, by having purpose of facing the social and religious changes in the area of study.

5.3 How the meaning and symbol having influence to force the people to unite in this location by linking up together as group, practicing this rite since the past up to present time?

When the symbol is representative of the departed ancestor of the people who believed strictly in the ancestor worship. The mentioned symbol is very important to the people minded who highly concern, because status and role of those people depend on their children who practice the tradition of ancestor worship. In the foundation of tradition of the ancestor worship, there is the method of transmitting focus on the belief strongly in the meaning of belief and fearsome in the primitive religious, including the meaning of that action was emphasized in the Buddhist teaching dimension, which look very strong in the reasons.

For the rite itself is the symbol of the unity by this rite shows that the people who perform the rite are the same group and the same descent. The rite functioned by combining these people together and demonstrated the identity of their groups.

This reason is mentioned agreeable and reasonable. It makes the group mentioned strictly adhering to each other under the organization of the people who have the same YUN and the same MO(same ancestor) in order to continue and carry on that tradition from the past to the present day.

The researcher found out that the people develop the rite all the times in order to respond the surrounding condition, in the other hand, it is called cultural relationship. It can make the rite developing until to the present day. How the direction of the rite in the future, it depends on the deep internal power of the rite. Whether it is able to give the new meaning to face the new social context? If it can be adjusted itself as the past, it shows that the rite has the flexibility and power called “dynamic”, as other traditions that are existing which were adjusted themselves until survivals are left over for us to study in the present day.