

รายงานการวิจัย

เรื่อง

การเปลี่ยนแปลงวิถีครอบครัวและชุมชนอีสาน :
กรณีกะเลิง จังหวัดมุกดาหาร

สุวิทย์ ชีรสาควัต

ณรงค์ อุปัญญา

ภาควิชาประวัติศาสตร์และโบราณคดี คณะมนุษยศาสตร์และสังคมศาสตร์
มหาวิทยาลัยขอนแก่น

สนับสนุนการวิจัย โดย

สำนักงานคณะกรรมการวัฒนธรรมแห่งชาติ

ชื่อเรื่อง : การเปลี่ยนแปลงวิถีครอบครัวและชุมชนอีสาน : กรณีกะเลิงในจังหวัด
มุกดาหาร

นักวิจัย : สุวิทย์ ธีรศาสตร์ และณรงค์ อุปัญญา

สถานที่ทำงานของหัวหน้าโครงการ : ภาควิชาประวัติศาสตร์และโบราณคดี

คณะมนุษยศาสตร์และสังคมศาสตร์ มหาวิทยาลัยขอนแก่น

ช่วงเวลาที่ยื่นการวิจัย : 1 พฤศจิกายน 2539 - 31 สิงหาคม 2540

บทคัดย่อ

งานวิจัยเรื่องนี้มีวัตถุประสงค์ 2 ประการ คือ (1) เพื่อศึกษาประวัติศาสตร์หมู่บ้านชาวกะเลิง (2) เพื่อศึกษาการเปลี่ยนแปลงวิถีครอบครัวและชุมชนของกลุ่มชาติพันธุ์กะเลิง โดยศึกษาชาวกะเลิงบ้านโนนสังข์ศรี ตำบลบ้านซ่ง อำเภอคำชะอี จังหวัดมุกดาหาร ผลการวิจัยสรุปได้ดังนี้

ใน พ.ศ.2301 เกิดสงครามระหว่างเวียงจันทน์กับนครพนม ชาวกะเลิงที่บ้านกุดน้ำแล้ง แขวงสุวรรณเขต ประเทศลาวได้หนีภัยสงครามมาตั้งถิ่นที่ที่บ้านนาเสียงแคน ตั้งได้ประมาณ 10 ปี ไฟป่าได้รุกรามไหม้หมู่บ้านทั้งหมด จึงอพยพมาตั้งถิ่นครั้งที่ 2 ที่ริมห้วยมุก คือ บ้านโนนสังข์ศรีปัจจุบัน เมื่อประชากรเพิ่มขึ้นมีชาวกะเลิงจากบ้านโนนสังข์ศรี ออกไปตั้งชุมชนใหม่ใกล้ ๆ กันอีก 3 หมู่บ้าน และไปตั้งถิ่นฐานที่จังหวัดสกลนคร 1 หมู่บ้าน จังหวัดหนองคาย 2 หมู่บ้าน

ในยุคเก่า (พ.ศ.2304-2503) ชุมชนเปลี่ยนแปลงน้อย เพราะชุมชนพึ่งตัวเองได้ โดยอาศัยปัจจัยสี่ซึ่งมีความอุดมสมบูรณ์รอบ ๆ หมู่บ้าน คนในชุมชนติดต่อกับโลกภายนอกน้อยมาก สิ่งที่มารบกวนชุมชนมี 2 ประการ คือ (1) โรคระบาด ได้แก่ โรคฝีดาษ และอหิวาตกโรค ทำให้จำนวนชาวกะเลิงเพิ่มขึ้นช้ามากเมื่อเปรียบเทียบกับ 4 ทศวรรษหลัง (2) การเก็บภาษีจากรัฐตอนแรกเก็บเป็นสิ่งของ ต่อมาเก็บเป็นเงินรัชชูปการจากชายฉกรรจ์คนละ 4 บาท การเก็บเงินรัชชูปการทำให้ชาวกะเลิงเริ่มไปหาเงินนอกหมู่บ้าน โดยเอาข้าวและสัตว์เลี้ยงไปขาย กับไปรับจ้าง การเปลี่ยนแปลงชุมชนได้เกิดขึ้นอย่างรวดเร็วในช่วง 3 ทศวรรษหลัง เนื่องจาก (1) ภัยคุกคามของคอมมิวนิสต์ (2) การเพิ่มขึ้น

อย่างรวดเร็วของประชากร (3) การสร้างโครงสร้างพื้นฐานทางเศรษฐกิจ มีถนน สะพาน ไฟฟ้า (4) การปลูกพืชพาณิชย์ ปัจจัยดังกล่าวเกี่ยวพันซึ่งกันและกัน และทำให้ชุมชนเปลี่ยนแปลงทางเศรษฐกิจ กล่าวคือ การปลูกพืชเศรษฐกิจ คือ ปอ มันสำปะหลัง ประกอบกับการใช้เทคโนโลยีการเกษตรสมัยใหม่ทำให้ผลผลิตเพิ่มขึ้น รายได้เพิ่มขึ้น แต่ไม่แน่นอน รายจ่ายก็เพิ่มขึ้นมาก แต่ที่ดินต่อครัวเรือนลดลงเพราะประชากรเพิ่มขึ้นมาก ราคาผลผลิตไม่แน่นอน ทำให้รายรับไม่พอกับรายจ่าย เป็นผลให้แรงงานถึงร้อยละ 29.6 ของแรงงานทั้งหมด ต้องไปทำงานในต่างจังหวัด ซึ่งส่วนมากเป็นงานนอกเกษตร

การเปลี่ยนแปลงทางด้านวัฒนธรรมช้ากว่าทางด้านเศรษฐกิจ แม้ว่าชาวกะเลิงจะรับเอาภาษาไทย-ลาว เข้ามาแทนภาษากะเลิง ซึ่งเป็นภาษาตระกูลมอญ-เขมร มากกว่า 1 ศตวรรษ ละทิ้งภาษากะเลิงไปหมดสิ้น และรับเอาเทคโนโลยีหลายอย่างจากผู้ไทย และไทย-ลาว เช่น การทำปลาร้า การย้อมผ้า บันได แต่ชาวกะเลิงก็ยังรักษาวัฒนธรรมซึ่งผสมผสานระหว่างวัฒนธรรมกะเลิงกับไทย-ลาว ผู้ไทยได้เป็นอย่างดี แม้ส่วนใหญ่จะคล้ายคลึงกับวัฒนธรรมไทย-ลาว แต่หลายอย่างก็เป็นของกะเลิงโดยเฉพาะ คือ ผีหม้อ (ผีหัวแดง) วังคองเขียนเขย การส่งวิญญาณผู้ตายด้วยแร้ว การทำนายสาเหตุของการตายด้วยรอยเท้า

Title : **Community and Family Changes in Isan: A Case Study of the Kaleung People in Mukdahan Province**

Researchers: Suwit Theerasasawat and Narong Upan

Office Address: Department of History and Archeology Faculty of Humanities and Social Sciences Khon kaen University

Date of doing

Research: 1 November 1996 - 31 August 1997

Abstract

The purposes of the present research were: 1) to study the history of a Kaleung village and 2) to study community and family changes of the Kaleung tribe, focusing on the study on Kaleung people of Noen Sung Sri Village, Ban Soeng Sub-district, Kam Cha-ee District, Mukdahan Province.

The findings showed that:

During the war between Vientiane and Nakorn Panom which broke out in B.E.2301 (1758), the Kaleung people of Gud Nam Laeng Village in the province of Sawanaket, Laos, fled the country and resettled in Ban Na Siang Can on the Thai side. After about ten years there was a forest fire that devastated the whole settlement. After the fire, the Kaleung people moved again to a second site. This time they settled in the area which is now known as Ban Noen Sung Sri. Later on when the population increased the Kaleung branched of to start three new villages in the nearby areas. Still three other groups moved further: one to settle in the province of Sakol Nakorn and two in the province of Nong Khai.

During the early period (B.E.2301-2503), there was little change in the village of Noen Sung Sri. The community was self-sufficient in terms of four basic needs which were abundant in the surrounding areas. There was little

contact with the outside world. The only two continual disturbances included 1) infectious diseases such as smallpox and cholera which had slowed down the increase of population when compared with that of the four hundred years later, and 2) the levy of tax by the central government which at first was in kind. Later this practice was changed to be a head tax of four baht each for all the active males. The levy of the head tax forced the Kaleung people to seek money outside of their village by selling rice and domestic animals. They also sought employment as workers.

Rapid community changes that took place during the last three decades were due to 1) dangers from the Communist guerillas, 2) rapid growth of population, 3) the construction of basic economic infrastructure such as roads, bridges, and electricity and 4) the introduction of commercial crops.

The aforementioned causes were interrelated and brought economic changes to the community. For instance, the growing of commercial crops such as jute and casava together with the application of new agricultural technology had resulted in increased yield and greater but unpredictable income. People had to pay more for a living while family farming plots dwindled because of the population increase and the unpredictable prices for farm products. The result of this income-expenditure imbalance was the exodus of 29.6% of the labor forces from the village to other provinces to find work. Most of these found work in the non-agricultural areas.

However, the process of cultural change took longer time to emerge. Although the Kaleung people had adopted the Thai-Lao language in place of the Kaleung (which belonged to the Mon-Khmer language) for longer than one century on the one hand and adopting several technologies from the Phuthai and Thai-Lao people on the other (such as the making of salted fish, cloth dyeing and staircase making), they were still able to preserve their recently

mixed culture (the Kaleung-dominant together with the Thai-Lao and Phuthai elements) successfully. On the surface this mixed Kaleung culture may appear to look very much Thai-Lao, but several cultural elements are essentially Kaleung, such as the so-called red-headed with doctor, the Wang kong's whipping of sons-in-law, the rite to bid farewell to the dead's spirit by a noose and the guessing of the causes of death by looking at the shapes of ashes.

ประกาศคุณูปการ

งานวิจัยเรื่อง “การเปลี่ยนแปลงวิถีครอบครัวและชุมชนอีสาน : กรณีกะเลิงในจังหวัดมุกดาหาร” คงจะเกิดขึ้นไม่ได้หากไม่ได้รับการสนับสนุนทุนวิจัยจากสำนักงานคณะกรรมการวัฒนธรรมแห่งชาติ (สวช.) จึงขอขอบคุณมา ณ โอกาสนี้ ขอขอบคุณชาวบ้านโนนสังข์ศรี บ้านโนนก่อ บ้านโพธิ์ศรี และบ้านนาสีนวลที่ให้ข้อมูลแก่ผู้วิจัยเป็นอย่างดี โดยเฉพาะพ่อใหญ่พอ โคตรพันธ์ อดีตผู้ใหญ่บ้านโนนสังข์ศรี พ่อใหญ่โจม รูปเหมาะ จำบ้าน และแม่ใหญ่คำหล้า รูปเหมาะ ซึ่งเป็นหมอเหยาใหญ่ของชาวกะเลิง ผู้รู้ทั้งสามได้กรุณาให้ข้อมูลเป็นอันมากแก่ผู้วิจัยหลายครั้งหลายหน จึงขอขอบพระคุณเป็นพิเศษ

ขอบคุณภาควิชาประวัติศาสตร์และโบราณคดี คณะมนุษยศาสตร์และสังคมศาสตร์ และโรงเรียนหนองสูงสามัคคีวิทยาที่กรุณาเปิดโอกาสให้ผู้วิจัยลงไปทำวิจัยโดยสะดวก

ท้ายที่สุด ขอขอบคุณอาจารย์กาญจนา ธีรศาสตร์ และคุณจันทร์ลา อุปัญญา ที่กรุณาแก่ผู้วิจัยทุกเรื่อง โดยเฉพาะได้ให้กำลังใจแก่ผู้วิจัยจนงานวิจัยนี้สำเร็จ

สุวิทย์ ธีรศาสตร์

ภาควิชาประวัติศาสตร์และโบราณคดี
คณะมนุษยศาสตร์และสังคมศาสตร์
มหาวิทยาลัยขอนแก่น

ณรงค์ อุปัญญา

โรงเรียนหนองสูงสามัคคีวิทยา
อำเภอหนองสูง
จังหวัดมุกดาหาร

30 กันยายน 2540

สารบัญ

	หน้า
บทคัดย่อภาษาไทย	ก
บทคัดย่อภาษาอังกฤษ	ค
ประกาศคุณูปการ	ฉ
สารบัญ	ช
สารบัญตาราง	ฐ
สารบัญแผนที่	ฒ
สารบัญภาคผนวก	ณ
บทที่ 1 บทนำ	1
1. ความสำคัญของเรื่องที่วิจัย	1
2. วัตถุประสงค์ของการวิจัย	4
3. วิธีการศึกษาวิจัยและขอบเขตของการวิจัย	5
4. เอกสารและงานวิจัยที่เกี่ยวข้อง	5
บทที่ 2 สภาพทั่วไปและประวัติศาสตร์ชุมชนกะเลิง	8
1. สภาพภูมิศาสตร์ของบ้านโนนสังข์ศรีและภาษา ของชาวกะเลิงในปัจจุบัน	8
2. ประวัติศาสตร์ชุมชนกะเลิงบ้านโนนสังข์ศรี	15
2.1 ยุคก่อนมีแผนพัฒนาเศรษฐกิจแห่งชาติ (พ.ศ.2301-2503)	15
2.2 ยุค “พัฒนา” (พ.ศ.2504-2540)	34
บทที่ 3 วิธีครอบครัวของกลุ่มชาติพันธุ์กะเลิงและการเปลี่ยนแปลง	41
1. โครงสร้างครอบครัว ระบบครอบครัว และเครือญาติ	41
1.1 การสืบมรดก	42
1.2 ขนาดของครอบครัว ครอบครัวเดี่ยว ครอบครัวขยาย	42
1.3 บทบาทของสมาชิกครอบครัว	44
1.4 การเลี้ยงดูและอบรมลูก	46

สารบัญ

	หน้า
2. วิถีชีวิตชาวกะเลิง	52
2.1 การหาอาหาร	52
2.1.1 แหล่งที่มาของอาหารและเครื่องที่ใช้หาอาหาร	52
2.1.2 การปรุงอาหารและผู้ปรุง	92
2.1.3 อุปกรณ์การกิน	94
2.1.4 ความเชื่อเกี่ยวกับอาหาร	95
2.2 ที่อยู่อาศัย	96
2.2.1 รูปทรงและองค์ประกอบ	96
2.2.2 วัสดุที่ใช้ก่อสร้างและวิธีทำ	97
2.2.3 ประโยชน์การใช้สอยบ้าน	104
2.2.4 การใช้บริเวณบ้าน (เรือน)	105
2.2.5 ความเชื่อเกี่ยวกับบ้าน (เรือน)	107
2.3 เครื่องนุ่งห่ม	110
2.3.1 แหล่งที่มาของวัตถุดิบและกระบวนการผลิตผ้า	111
2.3.2 ความเชื่อเกี่ยวกับเครื่องนุ่งห่ม	122
2.4 การรักษาโรค	123
2.4.1 หมอสมุนไพร	124
2.4.2 หมอมอ	127
2.4.3 หมอธรรม	131
2.4.4 หมอเหยา (หมอผี)	135

สารบัญ

	หน้า
บทที่ 4 กรอบคร่าวกับชุมชนกะเลิงในกระแสโลกาภิวัตน์	147
1. ประเพณีพิธีกรรมและความเชื่อของชุมชน	148
1.1 การเลี้ยงผี	148
1.1.1 ผีเรือน	148
1.1.2 ผีปู่ตา	149
1.1.3 ผีหมอ	157
2. ประเพณีในรอบปี (ฮีตสิบสอง) และบั้งจ้งหัน	174
2.1 ฮีตสิบสอง	174
2.2 บั้งจ้งหัน	182
3. ประเพณีประจำชีวิต	186
3.1 ประเพณีการเกิด	186
3.2 ประเพณีการบวช	193
3.3 ประเพณีการแต่งงาน	193
3.4 ประเพณีการขึ้นบ้านใหม่	209
3.5 ประเพณีการตาย	212
4. การละเล่น	237
5. การจัดการสภาพแวดล้อมชุมชน	250
5.1 ป่าไม้	250
5.2 ดิน	251
5.3 น้ำ	252
6. กระบวนการอยู่ร่วมกันในชุมชน	253

ญ

สารบัญ

	หน้า
7. กระบวนการปรับตัวของชุมชนในกระแสโลกาภิวัตน์	258
7.1 การเปลี่ยนแปลงอาชีพ	258
7.1.1 การปลูกข้าวไร่	258
7.1.2 การทำนา	260
7.1.3 พืชพาณิชย์	264
7.1.4 การค้าขายและอาชีพนอกเกษตรอื่น ๆ	269
7.2 สาเหตุและผลของการเปลี่ยนแปลงอาชีพ	272
7.3 ความสำคัญในการรักษาเอกลักษณ์ของชาติพันธุ์	278
บทที่ 5 บทสรุป	280
บรรณานุกรม	289
ภาคผนวก	294

สารบัญตาราง

	หน้า
ตารางเปรียบเทียบภาษาไทย-ลาว ภาษาข่า และภาษากะเลิงในปัจจุบัน	14
ตารางอาหารต้องห้ามของผู้หญิงมีท้อง ผู้หญิงอยู่ไฟ	96
ตารางเปรียบเทียบการเปลี่ยนแปลงการเลี้ยงผี	173
ตารางเปรียบเทียบบุญสงกรานต์อดีตกับปัจจุบัน	180
ตาราง 4.1 ฮีต (บุญ) ที่หัวหน้าครัวเรือนยังปฏิบัติอยู่แยกตามกลุ่มอายุ	182
ตาราง 4.2 การตัดบาตรและการทำบุญของหัวหน้าครัวเรือนแบ่งตามกลุ่มอายุ	185
ตาราง 4.3 สถิติการเกษตรที่สำคัญของบ้านโนนสังข์ศรี ปี 2539	263
ตาราง 4.4 การใช้ที่ดินทำการเกษตรในปัจจุบันของบ้านโนนสังข์ศรี	268
ตาราง 4.5 การเพิ่มขึ้นของประชากรบ้านโนนสังข์ศรี จาก พ.ศ.2301-2539	272
ตาราง 4.6 ขนาดที่นาและจำนวนครัวเรือนของบ้านโนนสังข์ศรี ปี 2539	273
ตาราง 4.7 อาชีพของหัวหน้าครัวเรือนแบ่งตามกลุ่มอายุ	275
ตาราง 4.8 สถานที่ทำงานของคนในครัวเรือนและจำนวนแรงงาน/ครัวเรือน	276
ตาราง 4.9 อาชีพของชาวโนนสังข์ศรีในปัจจุบัน	277
ตาราง 4.10 สิ่งอำนวยความสะดวกในครัวเรือน	278

สารบัญแผนที่

	หน้า
แผนที่จังหวัดมุกดาหาร	9
แผนที่สังเขปอำเภอคำชะอี	10
แผนที่บ้านโนนสังข์ศรีโดยสังเขป	11
แผนที่บ้านกะเลิง 4 หมู่บ้าน	12
แผนที่หมู่บ้านกะเลิง (พ.ศ.2490)	18
แผนที่การอพยพของชาวกะเลิงไป จ.สกลนคร และ จ.หนองคาย	19

ณ

สารบัญภาคผนวก

	หน้า
ภาคผนวก 1 แผนที่ชาติพันธุ์กะเลิงในภาคอีสาน	294
ภาคผนวก 2 ภาพประเพณีการแต่งงานและพิธีเลี้ยงผีหมอ	295
ภาคผนวก 3 คำฟายเหล่า	299
ภาคผนวก 4 แบบสอบถาม	301

บทที่ 1

บทนำ

1. ความสำคัญของเรื่องที่วิจัย

สภาพเศรษฐกิจอีสานก่อนประกาศใช้แผนพัฒนาเศรษฐกิจแห่งชาติฉบับที่ 1 ใน พ.ศ.2504 อาจแบ่งได้เป็นสองพื้นที่ พื้นที่ประเภทแรกคือพื้นที่ใกล้เส้นทางรถไฟ สภาพเศรษฐกิจของพื้นที่ใกล้เส้นทางรถไฟ ในรัศมีประมาณ 60 กิโลเมตร มีการเปลี่ยนแปลงไปในลักษณะที่เรียกว่า เศรษฐกิจการตลาด คือ ผลิตเพื่อขายควบคู่กับการผลิตเพื่อยังชีพ งานวิจัยของชุมพล แนวจำปา พบว่า ก่อนมีทางรถไฟสายกรุงเทพฯ-นครราชสีมา ซึ่งเปิดใช้ใน พ.ศ.2443 มีสินค้าจากอีสานที่บรรทุกด้วยเกวียนผ่านมาถึงสระบุรี เพียงประมาณปีละ 2,400 ตัน ปรากฏว่าใน พ.ศ.2445 มีสินค้าออกจากภาคอีสานบรรทุกรถไฟมีน้ำหนัก 18,873 ตัน พ.ศ.2448 เพิ่มเป็น 28,580 ตัน และปี 2461 เพิ่มเป็น 73,927 ตัน (ชุมพล แนวจำปา, 2528: 141, 161) ในงานวิจัยของวิลาศ โภธิสาร ก็ชี้ไปในการทำงานเดียวกัน มีสินค้าทั้งข้าว หนุ่ย ไม้ ยาสูบ บรรทุกรถไฟจากอีสานได้ส่งไปนครราชสีมาและกรุงเทพฯ รถไฟทำให้การค้าในพื้นที่ใกล้ทางรถไฟขยายตัว ราคาข้าวขึ้น หนุ่ยเพิ่มจากตัวละ 10 บาท เป็นตัวละ 20 บาท ทำให้คนจีนเข้ามาในอีสานเพิ่มขึ้น เฉพาะมณฑลอุบลฯ และมณฑลร้อยเอ็ด เพิ่มจาก 668 คน ใน พ.ศ.2458 เป็น 13,028 คน ใน พ.ศ.2472 ชนิดของสินค้าเข้าสู่ภาคอีสานมากขึ้น เช่น น้ำมันก๊าด น้ำมันเบนซิน แป้ง ผ้าต่าง ๆ เครื่องมือเหล็ก เป็นต้น เกิดชุมชนขึ้นอย่างรวดเร็วในบริเวณใกล้สถานีรถไฟ ชุมชนดังกล่าวมีตลาด ห้างแถว โรงเรียน โรงเลื่อย โรงภาพยนตร์ โรงต้มกลั่นสุรา โรงแรม โรงยาฝิ่น เกิดอาชีพกรรมกรในชุมชนเหล่านี้ บางชุมชนมีโสเภณีด้วย

(วิลาศ โภธิสาร, 2536: 396-401)

พื้นที่ประเภทสอง คือ พื้นที่ห่างไกลทางรถไฟ ซึ่งเป็นพื้นที่ส่วนใหญ่ของภาค การเปลี่ยนแปลงทางเศรษฐกิจเกิดขึ้นน้อยมาก หมู่บ้านส่วนใหญ่ผลิตแบบพอยังชีพ ไม่ที่จะเป็นการผลิตอาหาร การทอผ้า การแลกเปลี่ยนมีอยู่บ้างในระหว่างชุมชน เนื่องจากบางชุมชนขาดเกลือ หม้อไห บางชุมชนมีปลาอุดมสมบูรณ์แต่ขาดมีด จอบ เสียม ก็เอาปลาไปแลกเครื่องมือเหล่านี้ การเอาสินค้าไปขายเป็นเงินเกิดขึ้นเพราะรัฐบิบบาง

อ้อมให้ราษฎรต้องเสียเงินค่าราชการ หรือเงินรัฐอุปการ คนละ 4 บาท และต่อมาก็เพิ่ม ภาษีการศึกษา (ศึกษาพลี) อีกคนละ 2 บาท ทำให้ชาวบ้านต้องเอาข้าวใส่เกวียนไปขาย โรงสีใหญ่ บางพื้นที่ที่อุดมไปด้วยของป่า เช่น แถบลุ่มแม่น้ำสงคราม ชาวบ้านนำเข ชัน ครั่ง ไม้ตะเคียนไปขาย เพื่อนำเงินไปเสียค่าราชการ แต่การค้าก็ยังมีน้อยมาก เพราะ การคมนาคมไม่สะดวก (ฉัตรทิพย์ นาถสุภา, 2529 : 68-73, สุวิทย์ ธีรศาสตร์, 2530: 164-189)

ภายหลังประกาศใช้แผนพัฒนาเศรษฐกิจแห่งชาติฉบับที่ 1 ใน พ.ศ.2504 การ ก่อสร้างโครงสร้างพื้นฐานโดยเฉพาะถนนก็เกิดขึ้นอย่างกว้างขวางในภาคอีสาน ทั้งนี้ก็ เพื่อลดต้นทุนในการขนส่ง ซึ่งเป็นผลประโยชน์ทางเศรษฐกิจ และเพื่อต่อต้าน คอมมิวนิสต์ ซึ่งเป็นเหตุผลในด้านความมั่นคง ใน พ.ศ.2503 ภาคอีสานมีถนนรวมกัน ยาว 4,690 กิโลเมตร (ร้อยละ 5.3 เท่านั้นที่เป็นถนนราดยางและคอนกรีต) แต่พอถึง พ.ศ.2534 ภาคอีสานมีถนนรวมกันยาวถึง 12,043 กิโลเมตร (ร้อยละ 87.9 เป็นถนน ราดยางและคอนกรีต) จำนวนรถยนต์ในภาคอีสานเพิ่มจาก 809 คัน ในปี 2503 เป็น 360,351 คัน ใน พ.ศ.2534 (สุวิทย์ ธีรศาสตร์ และช่อ วายุพัทธร, 1995: 121)

นอกจากการขยายตัวของโครงสร้างพื้นฐานทางเศรษฐกิจแล้ว การผลิตของชาว อีสานก็เปลี่ยนไปจากเดิมอย่างมาก คือ การขยายตัวของพืชพาณิชย์ เริ่มจากปอและ ข้าวโพดเลี้ยงสัตว์ ในต้นทศวรรษ 2500 ต่อมาในกลางทศวรรษ 2510 มันสำปะหลังก็ เข้ามา การเพิ่มพื้นที่ปลูกข้าวก็เป็นไปอย่างรวดเร็วเช่นเดียวกัน ในปี 2500 พื้นที่ทำนา ภาคอีสานมีเพียง 11.5 ล้านไร่ แต่พอถึงปี 2523 และ 2532 เพิ่มเป็น 28.2 และ 30.8 ล้านไร่ ตามลำดับ ส่วนพืชไร่ในภาคอีสานปี 2500 มีเพียง 2.2 ล้านไร่ พอถึงปี 2532 เพิ่มเป็น 12 ล้านไร่ มีการใช้เทคโนโลยีการเกษตรทั้งรถแทรกเตอร์ รถไถเดินทาง ปุ๋ยเคมี ยาปราบศัตรูพืช เครื่องสูบน้ำ (สุวิทย์ ธีรศาสตร์ และดารารัตน์ เมตตาริกานนท์, 2538 : 91, 102)

ผลของการขยายตัวของโครงสร้างพื้นฐานทางเศรษฐกิจที่กล่าวข้างต้นกับการ เปลี่ยนแปลงการผลิตจากเดิมที่มุ่งเพื่อบริโภคเป็นหลักมาเป็นการผลิตเพื่อการค้าเป็น หลัก (โดยเฉพาะพืชไร่) ได้ส่งผลเสียต่อชาวอีสานอย่างน้อยสามประการ คือ

ประการแรก : ทำให้เกิดการทำลายป่าในภาคอีสานอย่างมากมาย ส่วนสำคัญ เกิดจากการนำที่ดินมาใช้ปลูกข้าวและพืชไร่ ในช่วง พ.ศ.2493-2505 พื้นที่ทำนาเพิ่มขึ้น โดยเฉลี่ยปีละ 427,083 ไร่ ช่วง พ.ศ.2513-2518 เพิ่มขึ้นโดยเฉลี่ยปีละ 806,200 ไร่

ช่วง พ.ศ.2518-2532 เพิ่มขึ้นโดยเฉลี่ยปีละ 412,566 ไร่ พื้นที่ทำไร่ในภาคอีสานในช่วงปี 2493-2505 เพิ่มขึ้นเพียงปีละ 141,961 ไร่ พอช่วงปี 2513-2518 เพิ่มขึ้นถึงปีละ 778,339 ไร่ (สุวิทย์ ธีรศาสตร์ และดารารัตน์ เมตตาริกานนท์, 2538 :95) กล่าวโดยสรุปพื้นที่ป่าอีสานที่เคยอุดมสมบูรณ์และมีพื้นที่ถึงร้อยละ 42 ใน พ.ศ.2504 ก็ลดลงมาเหลือเพียงร้อยละ 13.62 ในปี 2534 (เจิมศักดิ์ ปิ่นทอง 2534: 46, 175 และสำนักงานเศรษฐกิจการเกษตร, 2534/35: 215)

การลดลงของพื้นที่ป่าอีสาน ทำให้อาหารธรรมชาติลดลงไปอย่างรวดเร็ว แหล่งเชื้อเพลิงที่สำคัญที่สุดของชาวบ้านก็เริ่มขาดแคลน วัสดุก่อสร้างที่เคยได้มาเปล่า ๆ จากป่าก็ลดลงไปอย่างรวดเร็ว จนชาวบ้านต้องหันไปซื้อวัสดุก่อสร้างในเมืองเช่นเดียวกัน แหล่งสมุนไพรก็หายไปพร้อม ๆ กับป่า

ประการที่สอง ทำให้เกษตรกรอีสานมีหนี้สินเพิ่มขึ้นอย่างรวดเร็ว หลังจากปลูกพืชพาณิชย์ เพราะรายจ่ายที่เพิ่มขึ้นจากการลงทุนปลูกพืชดังกล่าว เงินทุนส่วนใหญ่ต้องกู้มาจากนายทุน ซึ่งคิดดอกเบี้ยสูงมาก ถึงร้อยละ 5-8 ต่อเดือน ในขณะที่เดียวกัน รายจ่ายค่าอาหาร วัสดุก่อสร้าง ยารักษาโรคก็เพิ่มขึ้น เพราะไม่อาจพึ่งธรรมชาติได้เหมือนก่อน (สุวิทย์ ธีรศาสตร์ และสมศักดิ์ ศรีสันติสุข, 2529: 263,267)

ประการที่สาม ทำให้เกษตรกรและลูกหลานเกษตรกรเริ่มหันไปทำอาชีพนอกเกษตรมากขึ้น เพราะเห็นความล้มเหลวของอาชีพเกษตรกรรมที่ยิ่งทำก็ยังมีหนี้สิน รายได้น้อยไม่พอกับรายจ่าย การวิจัยของปรีดา ประพฤติชอบ และคณะ (2536: 17) พบว่า ประชากรวัยแรงงานของอีสาน มีเพียงร้อยละ 41.81 ที่ทำอาชีพเกษตร มีถึงร้อยละ 25.17 ที่ทำอาชีพผสม คือ ทำการเกษตร และนอกเกษตรไปพร้อม ๆ กัน ร้อยละ 21.9 ทำอาชีพนอกเกษตรแต่เพียงอย่างเดียว ในงานวิจัยของสุวิทย์ ธีรศาสตร์ และคณะ (2535: 30) ที่ศึกษาในชุมชนที่อยู่ชานเมืองหลัก คือ เมืองขอนแก่น เมืองอุดรธานี และเมืองนครราชสีมา พบว่า ระหว่างคนรุ่นพ่อกับรุ่นลูกทำอาชีพแตกต่างกันมาก คือ คนรุ่นพ่อทำอาชีพนอกเกษตรเพียงร้อยละ 7.61-13.64 แต่คนรุ่นลูกทำอาชีพนอกเกษตร ถึงร้อยละ 57.07-69.32 และในทำนองกลับกัน คนรุ่นพ่อทำอาชีพเกษตรถึงร้อยละ 86.36-92.39 ส่วนคนรุ่นลูกทำอาชีพเกษตรเพียงร้อยละ 22.28-30.68

อาชีพนอกเกษตรน่าจะทำให้ความสัมพันธ์ของคนในครอบครัวและในชุมชน เปลี่ยนไปจากเดิม เพราะอาชีพนอกเกษตรส่วนหนึ่งซึ่งมีจำนวนไม่น้อยต้องทำอยู่นอก ชุมชน ในรายงานของสุวิทย์ ธีรศาสตร์ และคณะ (2535: 7) พบว่า แรงงานนอกเกษตร ร้อยละ 31.50 ทำงานในชุมชน ร้อยละ 58.84 ทำงานนอกชุมชน และร้อยละ 9.66 ทำ งานอยู่ในต่างจังหวัดหรือต่างประเทศ ในรายงานของ ปรีดา ประพฤติกอบ และคณะ (2536:17) พบว่า แรงงานในชนบทอีสานที่ทำงานนอกเกษตร ร้อยละ 41.5 ทำงานแบบ ไปเช้ากลับเย็น ร้อยละ 48.5 นาน ๆ จึงจะกลับบ้านสักครั้งหนึ่ง มีเพียงร้อยละ 10 ที่ทำ งานอยู่ที่บ้าน

การที่สามีหรือภรรยา หรือทั้งสามีและภรรยาไปทำงานในต่างจังหวัด แล้วฝาก ลูกไว้ให้ตายายเลี้ยง “ปัญหาครอบครัว” น่าจะตามมา เช่น ปัญหาลูกขาดความอบอุ่น ทางจิตใจ ปัญหาสามีไปมีภรณาน้อย ปัญหาการหย่าร้าง “ครอบครัว” ซึ่งเป็นหน่วยที่ เล็กที่สุดของสังคมแต่ก็สำคัญที่สุดด้วย กำลังตกอยู่ในอันตราย วัฒนธรรม ประเพณี ของชุมชน ซึ่งเคยเป็นเครื่องยึดเหนี่ยวของคนในครัวเรือน และชุมชน จะเปลี่ยนไปอย่าง ไรในท่ามกลางการเปลี่ยนแปลงทางเศรษฐกิจสังคม ชาวกะเลิงซึ่งเป็นกลุ่มชาติพันธุ์ กลุ่มหนึ่งในภาคอีสาน จะมีการปรับตัวเพื่อความอยู่รอดในท่ามกลางการเปลี่ยนในยุค โลกาภิวัตน์ได้อย่างไร เป็นเรื่องที่ยังไม่เคยมีการศึกษามาก่อน นอกจากนั้น ในช่วงของ การเปลี่ยนผ่านจากยุคเศรษฐกิจแบบผลิตพอยังชีพ ไปสู่การผลิตเพื่อการค้า และในที่สุด เกษตรกรในชนบทได้เริ่มไปทำงานนอกเกษตร ผู้รู้ทางวัฒนธรรมใน 3 ช่วงนี้ ขณะ นี้อายุมากแล้ว หากปล่อยปละละเลยไม่มีการศึกษาจากผู้รู้เหล่านี้ อีก 20-30 ปี ข้าง หน้า จะหาผู้รู้ที่จะเล่าเรื่องสังคมในยุคเศรษฐกิจแบบผลิตพอยังชีพไม่ได้ ความรู้ที่เกี่ยว กับวัฒนธรรมดั้งเดิม สภาพเศรษฐกิจสังคม และภูมิปัญญาชาวบ้านที่มีค่าในยุคนั้นก็ จะ สูญไปยากที่จะสืบค้น

2. วัตถุประสงค์ของการวิจัย

2.1 เพื่อศึกษาประวัติศาสตร์หมู่บ้านกะเลิง บ้านโนนสังข์ศรี ต.บ้านซ่ง

อ.คำชะอี จ.มุกดาหาร

2.2 เพื่อศึกษาการเปลี่ยนแปลงวิถีครอบครัวและชุมชนของกลุ่มชาติพันธุ์กะเลิง

3. วิธีการศึกษาวิจัย และขอบเขตของการวิจัย

วิธีการศึกษาวิจัย ใช้วิธีการศึกษาเชิงคุณภาพเป็นหลัก และใช้วิธีการศึกษาเชิงปริมาณประกอบในบางเรื่อง

วิธีการศึกษาเชิงคุณภาพ ใช้การสัมภาษณ์ผู้นำชุมชน อดีตผู้นำชุมชน ผู้รู้ในด้านต่าง ๆ ในบ้านโนนสังข์ศรี นอกบ้านโนนสังข์ศรี ซึ่งเป็นชาวกะเลิง และมีประวัติศาสตร์ร่วมกันรวม 29 คน ส่วนข้อมูลเชิงปริมาณใช้แบบสัมภาษณ์ (โปรดดูในภาคผนวก) สัมภาษณ์หัวหน้าครัวเรือน 3 กลุ่ม กลุ่มแรก อายุ 29 ปี ลงมา 10 คน กลุ่มที่สองอายุ 30-50 ปี 10 คน กลุ่มที่สามอายุ 51 ปีขึ้นไป 10 คน โดยเริ่มสัมภาษณ์ข้อมูลเชิงคุณภาพ ตั้งแต่ 27 ธันวาคม 2539 ถึง 12 กรกฎาคม 2540 ส่วนข้อมูลเชิงปริมาณสัมภาษณ์ระหว่าง 7 มีนาคม - 15 เมษายน 2540 สถิติที่ใช้เป็นสถิติอย่างง่าย โดยหาค่าร้อยละ และค่าเฉลี่ย ผู้วิจัยเป็นผู้สัมภาษณ์ทั้งข้อมูลเชิงคุณภาพและเชิงปริมาณ

ข้อมูลเอกสารส่วนใหญ่ค้นคว้าจากหอสมุดกลาง มหาวิทยาลัยขอนแก่น

ขอบเขตของการวิจัย แม้ว่าหมู่บ้านที่ใช้เป็นหลักในการเก็บข้อมูล คือ บ้านโนนสังข์ศรี แต่เพื่อให้ได้ข้อมูลโดยสมบูรณ์จึงได้สัมภาษณ์ชาวกะเลิงรอบ ๆ บ้านโนนสังข์ศรี ซึ่งมีอีก 3 หมู่บ้านด้วย คือ บ้านโนนก่อ บ้านโพธิ์ศรี และบ้านนาสีนวล

4. เอกสารและงานวิจัยที่เกี่ยวข้อง

งานวิจัยและเอกสารที่เกี่ยวข้องกับ กลุ่มชาติพันธุ์กะเลิงมีน้อยมาก ในพจนานุกรมภาษาถิ่นภาคตะวันออกเฉียงเหนือ (สำนักงานคณะกรรมการวัฒนธรรมแห่งชาติ, 2535: 17) ได้ อธิบายคำว่า กะเลิง ว่า เป็นชนกลุ่มน้อยเผ่าหนึ่งมีชีวิตความเป็นอยู่คล้ายกับพวกข่า ในสารานุกรมภาษาอีสาน-ไทย-อังกฤษ (ปรีชา พิณทอง, 2532: 68) ได้ อธิบายคำว่า กะเลิงว่า เป็นชื่อคนลาวจำพวกหนึ่ง เรียกว่า ลาวซัง ไทกะเลิง ก็ว่า

ในหนังสือเที่ยวอีสาน (ธวัช ปุณโณทก 2532: 172) เขียนถึงกะเลิงไว้ 3 บรรทัดว่า “กะเลิงเป็นกลุ่มเดียวกับข่า (บรู) ในจังหวัดมุกดาหารยังมีสืบเชื้อสายอยู่ แต่พูดภาษากะเลิงไม่ได้ พูดภาษาไทยลาว เช่น บ้านภูฮี บ้านนาหลวง ในตำบลเหล่าสร้างก่อ อ.คำชะอี และบางหมู่บ้านในตำบลนาสะเม้ง อ.ดอนตาล

ในหนังสือ จังหวัดมุกดาหารในอดีต (สุรจิตต์ จันทรสาขา ม.ป.ป. 19-26) ได้กล่าวว่า จังหวัดมุกดาหาร มีคนอยู่ 8 เผ่า ชาวไทยกะเลิงเป็นหนึ่งในแปดเผ่า คำว่า “กะเลิง” มาจากคำว่า “ข้าเลิง” เป็นข้าพวกหนึ่งในตระกูลมอญเขมร ข้า กะโซ่ กะเลิง อยู่ในตระกูลเดียวกัน ภาษาพูดอยู่ในตระกูลภาษาออสโตรเอเชียติก ชาวกะเลิงนี้ผิวกายดำคล้ำ ผมหยิกเช่นเดียวกับพวกข้า มีตำนานเล่าถึงสาเหตุที่กะเลิงผิวคล้ำว่า เมื่อพญาแสนส่งควายมาเมืองมนุษย์ ต่อมาควายก็ตาย ตรงซากควายก็เกิดน้ำเต้าปุง ในผลน้ำเต้ามีมนุษย์หลายเผ่าพันธุ์ ส่งเสียงร่ำร้องอยากออกมาจากผลน้ำเต้าปุง ขุนทั้งสาม (ขุนเค็ก ขุนคาน และปู่ปางเซิน) จึงเอาเหล็กเผาไฟเจาะรูน้ำเต้า พวกข้า กะโซ่ และกะเลิงก็ออกมา ก่อนเผ่าอื่น และผิวก็คล้ำเพราะรอดรูที่ถูกเจาะและมีเขม่าไฟสีดำ ขุนทั้งสามได้เอาสิวเจาะรูน้ำเต้าอีก 3 รู ให้ไทยเลิง ไทยล่อ ไทยกวาง ฯลฯ ซึ่งกลายเป็นบรรพบุรุษของลาวไทยและญวน ทุกคนที่ออกมาจากผลน้ำเต้าปุงรุ่นหลัง ล้วนแต่รีบไปอาบน้ำชำระร่างกายในหนองน้ำศักดิ์สิทธิ์ จึงมีผิวพรรณขาว อย่างไรก็ตามพวกข้า กะโซ่ และกะเลิงก็ยังถือว่าพวกเขาเป็นพี่ใหญ่ของเผ่าอื่น ๆ เพราะออกมาจากน้ำเต้าปุงก่อนพวกลาวและคนไทย

พวกกะเลิงมีถิ่นดั้งเดิมอยู่ในแขวงคำม่วนและแขวงสุวรรณเขต ประเทศลาวอพยพเข้ามาอยู่ฝั่งขวาแม่น้ำโขงในรัชกาลที่ 3 มาตั้งรกรากในจังหวัดสกลนคร นครพนม และมุกดาหาร ผู้ชายกะเลิงสมัยโบราณนิยมสักรูปนกที่แก้มและปล่อยผมยาวประบ่า ส่วนผู้หญิงเกล้าผมมวย

งานวิจัยที่ให้รายละเอียดเกี่ยวกับกลุ่มชาติพันธุ์กะเลิงมากที่สุด คือ งานวิจัยของ สุรรัตน์ วรารัตน์ ซึ่งมีอยู่ 2 เรื่อง เรื่องแรกชื่อ “การศึกษากลุ่มชาติพันธุ์ในประเทศไทย : กะเลิง” ทำการวิจัยระหว่างปี 2529-30 ที่บ้านกุดแฮด อำเภอกุดบาก จังหวัดสกลนคร พบว่า ถิ่นเดิมของชาวกะเลิงกลุ่มนี้อยู่บริเวณตะวันตกของเขาอกในประเทศลาว การอพยพครั้งใหญ่เกิดจากสงครามปราบจีนฮ่อใน พ.ศ.2426 และในปี 2428 กรมการเมืองสกลนครนำไพร่พลไปปักปันเขตแดนสยามที่เมืองภูวดลสอง มีชาวกะเลิงอพยพติดตามกรมการเมืองสกลนครเข้ามาตั้งถิ่นฐานในเขตเมืองสกลนครอีกรุ่นหนึ่ง โดยเข้ามาเลือกพื้นที่ตามไหล่เขา ตั้งบ้านเรือน มีอาชีพทำข้าวไร่ ทำนาตามที่ราบเชิงเขา หาของป่า ในยุคพืชเศรษฐกิจก็ปลูกมันสำปะหลัง เลี้ยงหมูแบบปล่อย ชาวกะเลิงยังนับถือ

ฝอยอยู่มาก เวลาเจ็บป่วยจะใช้หมอยา (หรือหมอเหยา) เวลาที่มีพิธีกรรมจะต้องติดต่อกับผี ก็มักจะอาศัยจำบ้าน ขณะเดียวกันชาวกะเลิงก็นับถือศาสนาพุทธด้วย แต่เดิมชาว กะเลิงนิยมแต่งงานกับพวกกะเลิงด้วยกัน แต่ในระยะหลังมีการไปทำงานต่างถิ่นมากขึ้น จึงมีชาวกะเลิงไปแต่งงานกับเผ่าอื่นมากขึ้น ในด้านภาษา ชาวกะเลิงบ้านกุดแฮด พูดภาษาไทยลาว แต่มีนิทานพื้นบ้านหลายเรื่องเป็นนิทานของกะเลิงโดยเฉพาะ

งานวิจัยเรื่องที่สอง สุรัตน์ วรวงษ์รัตน์ ทำร่วมกับ ธวัชชัย กุณวงศ์ เรื่อง "2 ปีที่ หมู่บ้านบัวชาวกะเลิง" โดยศึกษาระหว่างปี 2531-2532 ที่บ้านบัว อำเภอกุดบาก จังหวัดสกลนคร งานวิจัยนี้มี 5 บท บทนำ กล่าวถึงประวัติความเป็นมาของกะเลิงบ้าน บัวว่า มีถิ่นเดิมอยู่บริเวณฝั่งซ้ายแม่น้ำโขง แถวลุ่มแม่น้ำตะโปน (เซโปน) และต้นน้ำเซ บังเหียน ต่อมาเกิดศึกฮ่อจึงอพยพมาจากเมืองภูวานากะแดง มาตั้งถิ่นฐานอยู่ใน มุกดาหาร นครพนม สกลนคร ที่หนาแน่นคือที่อำเภอกุดบาก จ.สกลนคร บ้านบัว บ้าน กุดแฮด บ้านกุดบาก บ้านขาม บ้านโพนงาม และบ้านหนองสะโน ในบทที่ 1 กล่าวถึง สภาพวิถีชีวิตของชาวกะเลิงบ้านบัว ในด้านการผลิต และอาชีพ ด้านความเชื่อ พิธีกรรม งานบุญ ด้านสังคมและการปกครอง บทที่ 2 กล่าวถึง ปัจจัยภายนอกและ ความเปลี่ยนแปลงของหมู่บ้านโดยแบ่งเป็น 2 ช่วง ช่วงแรก พ.ศ.2465-2518 ปัจจัยภาย นอกที่ว่าเป็นคือ ระบบโรงเรียน มีการสอนภาษาไทย ระบบทุนนิยม มีการตั้งร้านค้าในหมู่ บ้าน มีการตั้งโรงสี มีการนำฝ้ายพันธุ์ใหม่จากจังหวัดเลยมาปลูก มีผู้ก่อการร้าย คอมมิวนิสต์เข้ามา มี "เจ้านาย" เข้ามาต่อต้าน ผ.ก.ค. ฝึกชาวบ้านเป็น ท.ส.ป.ช., อ .พ.ป. ชาวบ้านบางส่วนเดือนร้อนมาก เพราะถูกทางการเพ่งเล็งว่า ชาวบ้านเป็นแนว ร่วมของ ผ.ก.ค. มีการนำพืชพาดินชย์ คือ ปอเข้ามาปลูกเป็นครั้งแรก ช่วงหลังเป็นการ เปลี่ยนแปลงในช่วง พ.ศ.2519-2530 มีการสร้างถนนและมีการซื้อรถยนต์คันแรกในหมู่ บ้าน ไฟฟ้า และกัญชาเข้ามาในหมู่บ้าน อบายมุขเข้ามาในหมู่บ้านอย่างเห็นได้ชัด รถไถ เงินกู้สหกรณ์ และระบบ ธกส. เข้ามาในหมู่บ้าน ข้าวพันธุ์เกษตรและปุ๋ยเคมีก็เข้า มา บทที่ 3 กล่าวถึงกิจกรรม บทบาทของอาสาสมัคร บทที่ 4 กล่าวถึงบ้านบัวในทัศนะ นักวิจัย

บทที่ 2

สภาพทั่วไปและประวัติศาสตร์ชุมชนกะเลิง

1. สภาพภูมิศาสตร์ของบ้านโนนสังข์ศรี และภาษาของชาวกะเลิงในปัจจุบัน

1.1 ที่ตั้ง บ้านโนนสังข์ศรี มี 2 หมู่ คือ หมู่ 3 กับหมู่ 7 ขึ้นกับตำบลบ้านซ่ง อำเภอคำชะอี จังหวัดมุกดาหาร อยู่ทางทิศตะวันออกเฉียงเหนือของอำเภอคำชะอี ห่างจากตัวอำเภอ 5 กิโลเมตร อยู่ทางทิศตะวันตกของตัวจังหวัดมุกดาหาร ห่างจากตัวจังหวัดประมาณ 35 กิโลเมตร ห่างจากถนนสายหลักคือ ทางหลวงแผ่นดินหมายเลข 2042 (มุกดาหาร-อ.กุฉินารายณ์) 2.5 กิโลเมตร โดยมีถนนลาดยางเชื่อมหมู่บ้านกับถนนสายหลักดังกล่าว

1.2 อาณาเขต

ทิศเหนือ จดห้วยมุก

ทิศใต้ จดบ้านโนนก่อ (ซึ่งเป็นกะเลิงด้วยกัน)

ทิศตะวันออก จดบ้านนาหลวง (กลุ่มชาติพันธุ์ไทยลาว)

ทิศตะวันตก จดบ้านโพธิ์ศรี (เป็นกะเลิงเช่นเดียวกัน)

1.3 ลักษณะภูมิประเทศ บ้านโนนสังข์ศรี ตัวบ้านตั้งอยู่ในพื้นที่โนนเตี้ย ๆ สูงจากระดับพื้นดินประมาณ 1-1.5 เมตร ทิศเหนือล้อมด้วยทุ่งนาใหญ่และห้วยมุก ทิศใต้ล้อมด้วยทุ่งนาและบ้านโนนก่อ ทิศตะวันออกก็จดทุ่งนาเช่นเดียวกัน ส่วนทิศตะวันตกระหว่างบ้านโนนสังข์ศรีกับบ้านโพธิ์ศรีมีทุ่งนากั้น ทิศใต้เลยบ้านโนนก่อลงมามีป่าไม้สภาพค่อนข้างอุดมสมบูรณ์ มีไร่มันสำปะหลังกับไร่อ้อย ป่าไผ่ สลับกับป่าไม้เป็นระยะ ๆ บ้านโนนสังข์ศรี จัดอยู่ในหมู่บ้านที่มีทำเลดีมาก เพราะมีที่นามาก และมีห้วยมุก ซึ่งเป็นห้วยที่ใหญ่มากไหลผ่ากลางทุ่งนา ไหลไปทางตะวันออก มีฝายคอนกรีตและประตูระบายน้ำเปิดปิด ทิศใต้ห่างไปประมาณ 3 กิโลเมตร มีห้วยน้ำเข็ด ไหลจากทิศตะวันตกไปทางตะวันออกเช่นเดียวกับห้วยมุก ถัดลงไปทางใต้อีกราว 1 กิโลเมตร เป็นห้วยหมากบั้ง เป็นห้วยขนาดกลางไหลจากทิศตะวันตกไปทางทิศตะวันออก มีฝายดินกั้น ฝายยาวประมาณ 100 เมตร สูงประมาณ 3 เมตร ชาวบ้านใช้ประโยชน์ในการทำ

แผนที่จังหวัดมุกดาหาร

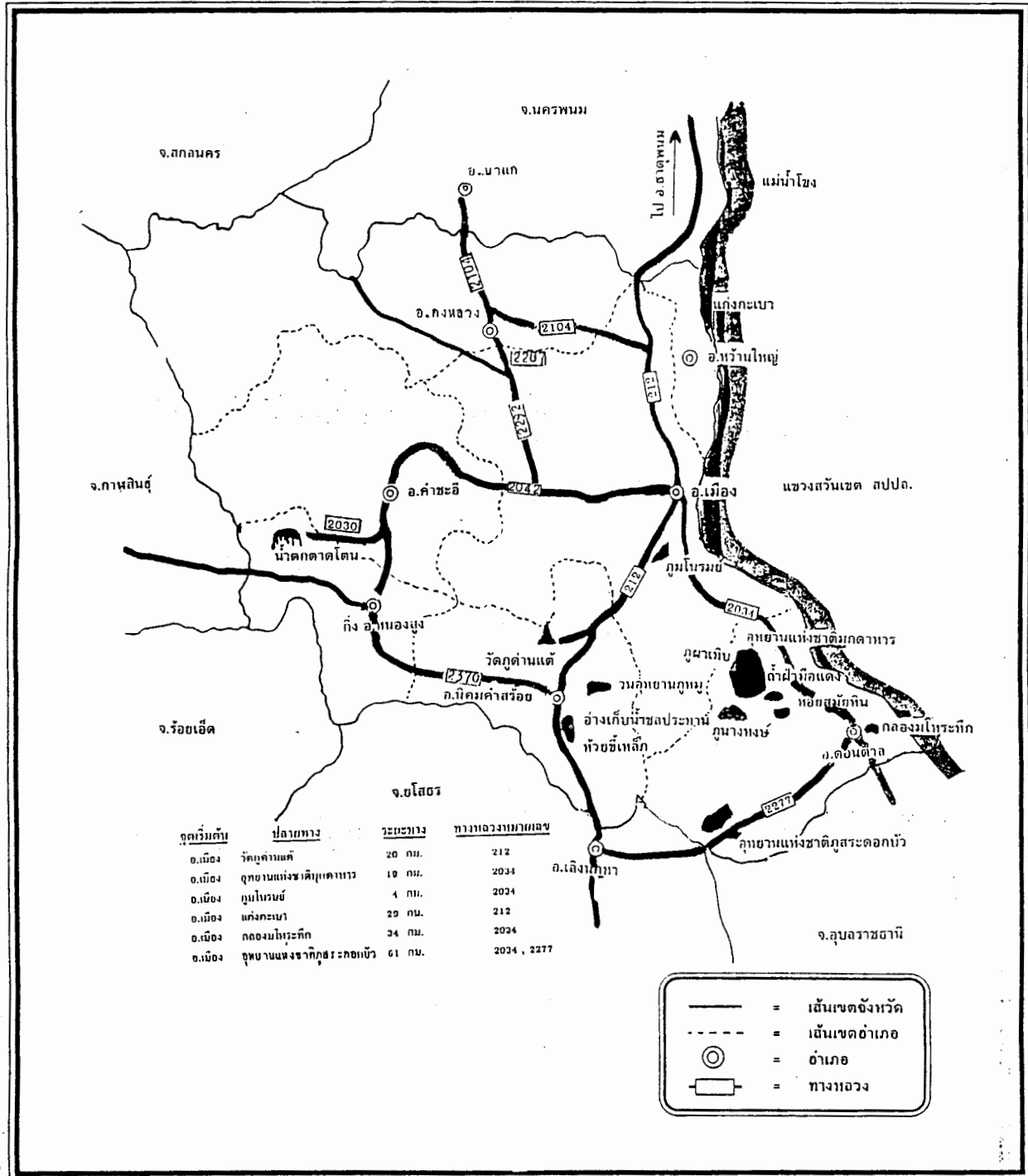

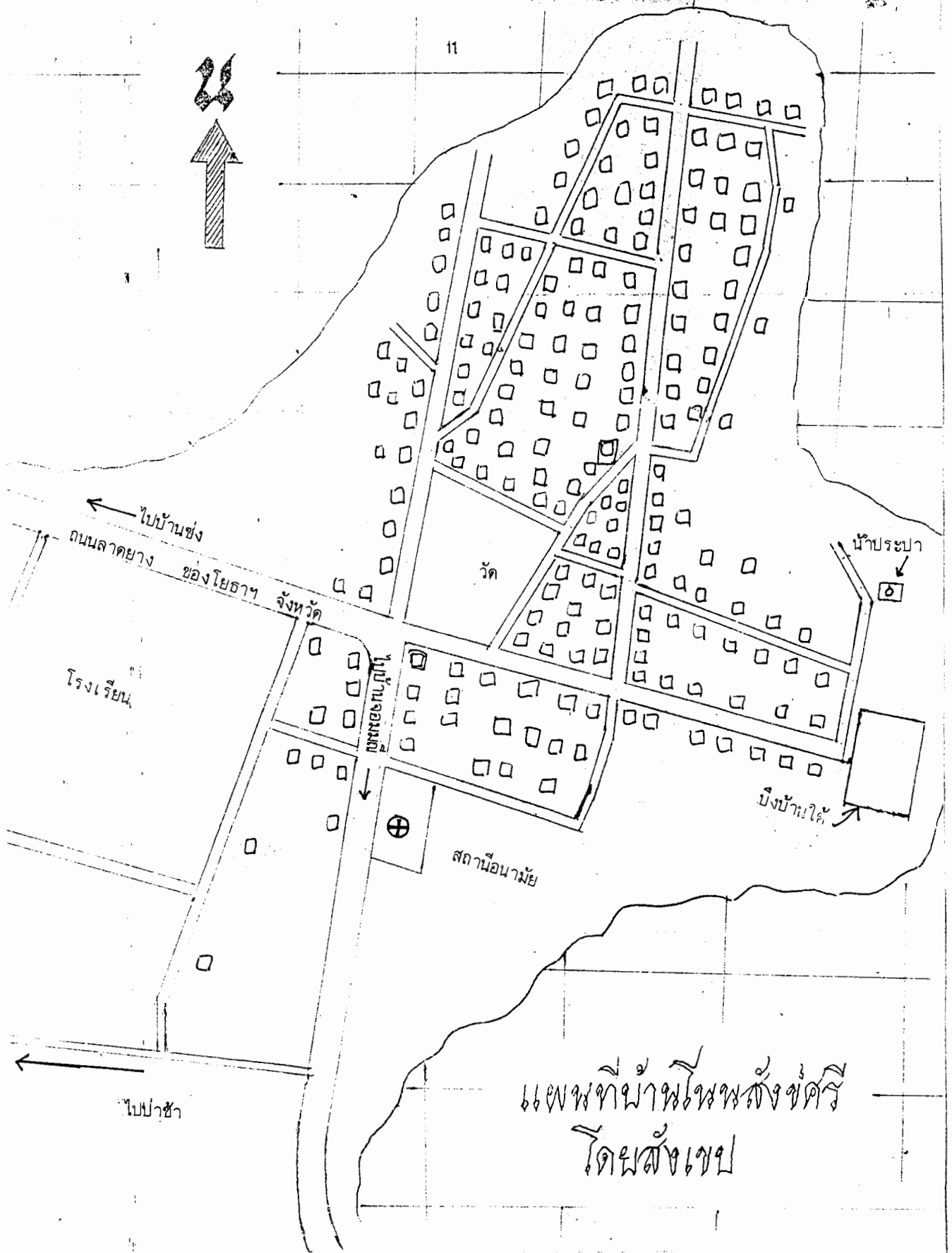

แผนที่หมู่บ้านโพพสังข์ศรี
โดยสังเขป

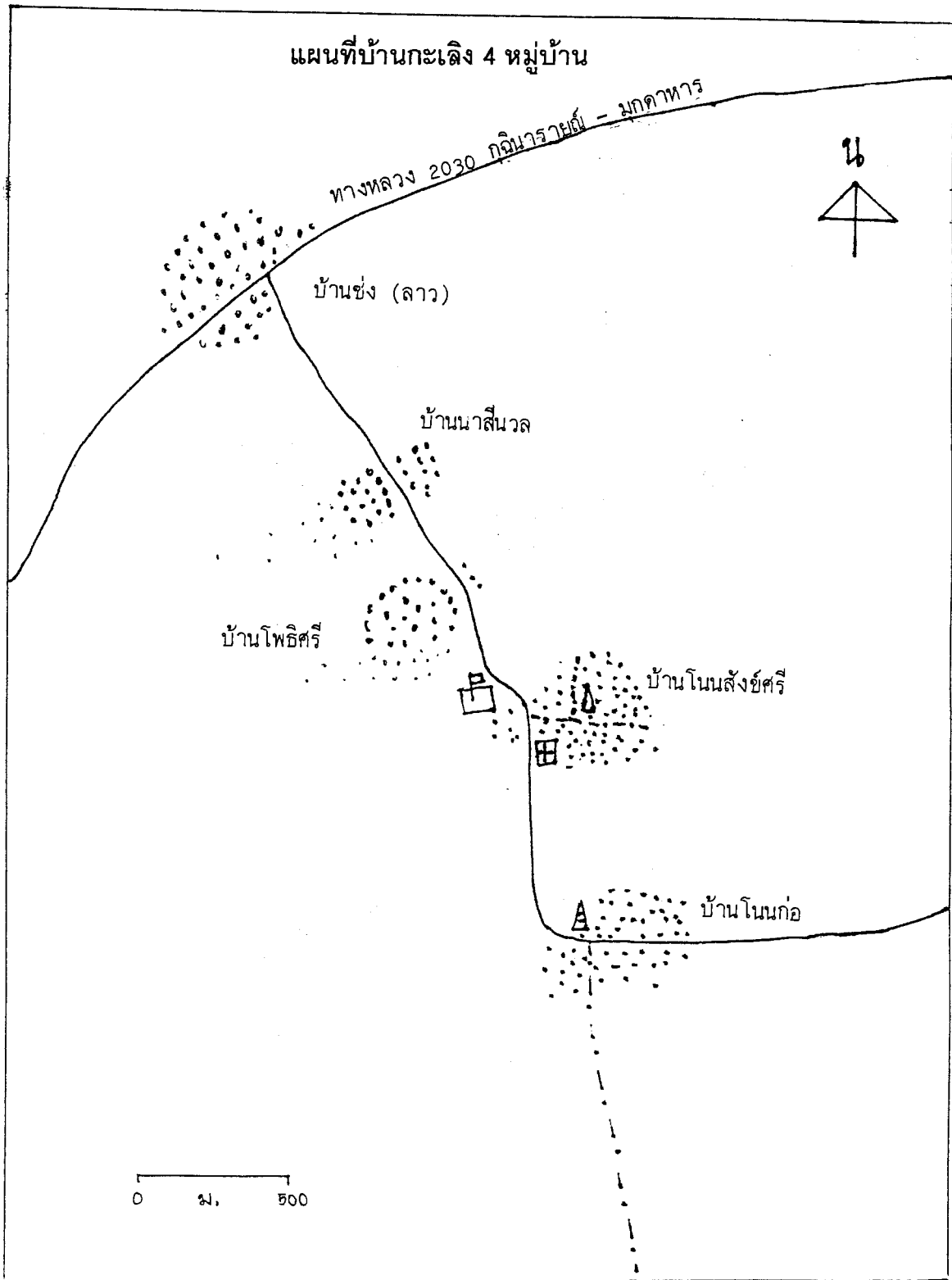

นาจากฝายนี้มากกว่าฝายอื่น (พื้นที่นาที่ได้ประโยชน์จากฝายห้วยหมากบึงประมาณ 400 ไร่)

1.4 ลักษณะภูมิอากาศ บ้านโนนสังข์ศรี อยู่ในเขตค่อนข้างชื้น ปริมาณฝนเฉลี่ย 1,400-1,600 มิลลิเมตรต่อปี อุณหภูมิเฉลี่ย 26.5-26.9 องศาเซลเซียส ฤดูร้อน ร้อยอบอ้าว ฤดูฝนจะเริ่มประมาณปลายเดือนพฤษภาคม ไปจนถึงเดือนตุลาคม (ประสิทธิ์ คุนรัตน์, 2530: 191,203)

1.5 ประชากร บ้านโนนสังข์ศรี เดิมมีหมู่บ้านเดียว แต่ในปี 2535 แบ่งเป็น 2 หมู่ คือ หมู่ 3 ในปี 2539 มี 76 ครัวเรือน ประชากร 440 คน เป็นชาย 221 คน เป็นหญิง 219 คน หมู่ 7 มี 117 ครัวเรือน ประชากร 669 คน เป็นชาย 328 คน หญิง 341 คน รวม 2 หมู่ มี 193 ครัวเรือน ประชากร 1,109 คน คิดเฉลี่ยครัวเรือนละ 5.7 คน รวมประชากรชาย 549 คน หญิง 560 คน ในจำนวน 1,109 คน เป็นคนวัยแรงงาน คือ อายุ 14-60 ปี 772 คน หรือร้อยละ 69.6 (แบบ กชช. 2 ค. 2539L 10-11)

1.6 ภาษาพูดในปัจจุบัน

ชาวกะเลิงปัจจุบันใช้ภาษาไทยเป็นภาษาเขียนแบบเดียวกับคนไทยทั่วไป ไม่พบว่าเดิมใช้ภาษาเขียนแบบใด ส่วนภาษาพูดนั้นเมื่อสองร้อยปี ถึงประมาณร้อยห้าสิบปีมีภาษาพูดของตนเอง แต่เมื่อมาอยู่ท่ามกลางกลุ่มชาติพันธุ์ลาวเป็นจำนวนมากกว่าก็นิยมใช้ภาษาไทยลาว (ไทย-อีสาน) จนลืมและเลิกใช้ภาษากะเลิงไปในที่สุด แม้แต่แม่ตอม ศรีหาวงษ์ อายุ 100 ปี ก็พูดภาษากะเลิงไม่ได้ จึงไม่รู้ว่าภาษาพูดของกะเลิงดั้งเดิมเป็นอย่างไร ภาษากะเลิงในปัจจุบันจึงเป็นภาษาไทย-ลาว หรือไทย-อีสาน เกือบทั้งหมด ดังตัวอย่างต่อไปนี้ (ในวงเล็บคือภาษาไทยภาคกลาง)

ภาษาไทย-ลาว	ภาษาข่า ดงหลวง	ภาษากะเลิง ปัจจุบัน	ภาษาไทย-ลาว	ภาษาข่า ดงหลวง	ภาษากะเลิง ปัจจุบัน
แม่, ยาย	เบ๊ะ	เบะ, อีเบะ	แล่น (เวิง)	ตะลู่	แลน
พ่อ, ตา	อาเปืออะ	โพะ, อีโพะ	มัก (รัก)	มัก	มัก
ปู่	เปือเฒ่า	ปู่	กิน	จา	กิน
ย่า	เบ๊ะเฒ่า	ย่า	เว้า (พูด)	วู	เว้า
ฉัน, ซ้อย	อาเคงอะ	กู, ขะบาท, ซ้อย	ถาม	อะเปร้อ	ถาม
เด็กน้อย, เด็ก	ระแนน	เด็กน้อย	นอน	บิก	นอน
น้อง	แซม	น้อง	นั่ง	ตะกู	นั่ง
ลูก	กอน	ลูก	เบิง (ดู)	นูน	เบิง
หลาน	เจ้า	หลาน	ไซ้	อาอี	ไซ้
มือ	น้อย	มือ	เสื่อ	ชะแร	เสื่อ
แขน	อะกอง	แขน	ซ่ง (กางเกง)	โคะ	ซ่ง
เล็บ	จะเร	เล็บ	สาด(เสื่อ)	จีปอก	สาด
ตั้ง (จมูก)	มูก	ตั้ง	หมอน	ตะโกร	หมอน
เข่า (พื้น)	จะแนง	เข่า	จาน	กะแบะ	จ่าน
ผม	ซก	ผม	ถ้าย	จิงาน	ถ้าย
หัว	เบร้อ	หัว	หม้อ	อาแดะ	หม้อ
อก	อะเตือ	เอ็ก	เข้า (ข้าว)	ครอ	เข้า
สะดือ	ตะลู่ย	ไซเปือ	หมาดขาม	บิล	หมาดขาม
ตีน	ยั้ง	ตีน	หมาดเขือ	อังกิ่ง	หมาดเขือ
ย่าง(เดิน)	ตะยะ	ย่าง	หมาดพิก (พริก)	บี	หมาดพิก

(ผู้ให้ข้อมูลภาษากะเลิงและภาษาไทย-ลาว: สาย บุสกา, คำ เมษา, กี. รูปเหมาะ, ป้อง โคตรพันธ์. 2540
ภาษาข่าดงหลวง: คอบ ชาวเขา; วัน ชาวเขา; ทวิน ชาวป่า. 2540)

2. ประวัติศาสตร์ชุมชนกะเลิงบ้านโนนสังข์ศรี

2.1 ยุคก่อนมีแผนพัฒนาเศรษฐกิจแห่งชาติ (พ.ศ.2301-2503)

2.1.1 การตั้งชุมชนและการขยายตัวของชุมชน

กำเนิดของชุมชนกะเลิงบ้านโนนสังข์ศรี ผู้เฒ่าผู้แก่ของชุมชนสามารถย้อนความทรงจำไปในอดีตอันไกลโพ้นถึง 2 ศตวรรษเศษ เมื่อครั้งที่มีถิ่นฐานเดิมอยู่ในประเทศลาว คือ บ้านกุดน้ำแล้ง สังกัดเมืองดงเหิน¹ อยู่ทางทิศตะวันออกของเมืองสุวรรณเขต ห่างประมาณ 90-100 กิโลเมตร สาเหตุที่ชาวกะเลิงบ้านกุดน้ำแล้ง ต้องย้ายถิ่นฐานมาตั้งชุมชนใหม่ในทางฝั่งขวาของแม่น้ำโขง หรือประเทศไทยในปัจจุบัน ก็เนื่องมาจากเกิดสงครามระหว่างเวียงจันทน์ กับเมืองนครพนม (สมัยนั้นเรียกว่าเมืองลคร) สงครามได้ขยายเข้ามาทางตะวันออกของแม่น้ำโขง (ฝั่งซ้าย) ด้วย ชาวกะเลิงบ้านกุดน้ำแล้งจึงอพยพหนีภัยสงครามมาอยู่ทางฝั่งตะวันตกหรือฝั่งขวาแม่น้ำโขง ผู้นำในการอพยพ คือ พระสงฆ์รูปหนึ่งที่ทรงวิทยาคณ ชาวบ้านเรียกว่า ญาคู หลักคำ ท่านได้นำคัมภีร์บรรทุกหลังช้างถึง 3 เชือก ครัวเรือนที่อพยพมาครั้งนั้นประมาณ 10 ครัวเรือน มาตั้งรกรากครั้งแรกที่บ้านนาเสียงแคน หรือบ้านโนนตุ้ม ริมห้วยน้ำเซ็ด (หรือห้วยช้างเซ็ด) ทางด้านทิศเหนือ ส่วนวัดก็ตั้งอยู่ตรงหนองศาลา การตั้งถิ่นฐานที่ริมห้วยน้ำเซ็ดนี้เกิดขึ้นใน พ.ศ. 2301 ปลายสมัยกรุงศรีอยุธยา ซึ่งดินแดนแถบนี้ยังขึ้นกับอำนาจของอาณาจักรล้านช้าง หลังจากมีการก่อตั้งอาณาจักรจำปาศักดิ์ 45 ปี (เจ้าหน่อกษัตริย์ได้รับสถาปนาเป็นเจ้าสร้อยสินสมุทรพุทธางกูร กษัตริย์องค์แรกของอาณาจักรจำปาศักดิ์ใน พ.ศ. 2256 อาณาจักรแห่งใหม่นี้ได้ขยายออกไปทั้งฝั่งขวาและฝั่งซ้ายแม่น้ำโขง โดยวิธีส่งขุนนางของตนออกไปตั้งถิ่นฐาน แล้วยกชุมชนนั้นขึ้นเป็นเมือง เช่น บ้านท่ง ยกเป็นเมืองท่ง ซึ่งต่อมาคือเมืองสุวรรณภูมิ (ปัจจุบันคืออำเภอสุวรรณภูมิ จังหวัดร้อยเอ็ด โดยให้จารย์แก้วเป็นเจ้าของเมือง ให้จันทสุริยวงศ์ ดูแลบ้านโพนสิม เมืองตะโปน เมืองพิน เมืองนอง

¹ เหิน เป็นภาษาลาวและไทย-ลาวในภาคอีสาน ภาษาไทยกลาง คือ อีเหิน เป็นสัตว์เลี้ยงลูกด้วยนม รูปร่างและขนาดใกล้เคียงกับพังพอนและชะมด มีต่อมกลิ่นที่ก้น ทำให้อินทรีย์ตัวแรง กินเนื้อและผลไม้

(ปัจจุบันอยู่ในแขวงสุวรรณเขต ประเทศลาว) เป็นต้น (หม่อมอมรวงศ์วิจิตร 2506: 191-3, บุญชู รูปเหมาะ 2539, พอ โคตรพันธ์: 2539)

บ้านนาเสียงแคนที่ตั้งขึ้นใหม่ เป็นหมู่บ้านชายขอบของอาณาจักรจำปาศักดิ์ และพ้นจากเขตแดนของอาณาจักรล้านช้างเวียงจันทน์ ซึ่งเส้นแบ่งอาณาเขตระหว่างอาณาจักรล้านช้างเวียงจันทน์กับอาณาจักรจำปาศักดิ์ อยู่ที่ "ยางสามต้น อันสามชวาย หลักทอดยอดยาง" ซึ่งนักประวัติศาสตร์เชื่อว่าเป็น เส้นเขตแดนทางทิศเหนือของอาณาจักรคือ ต้นน้ำยัง ตรงนั้นมีเสาหินอยู่ในเขตบ้านกุดหว้า อำเภอภูจินารายณ์ จังหวัดกาฬสินธุ์ แล้วจากจุดนั้นลากไปทางตะวันออก ข้ามแม่น้ำโขง ตามแนวแม่น้ำเซบั้งไฟ จนจดแดนญวน (หม่อมอมรวงศ์วิจิตร 2506: 193, สุวิทย์ ธีรศาสตร์ และคณะ 2531: 41) เข้าใจว่าตอนที่ตั้งบ้านนาเสียงแคนครั้งแรกคงไม่ต้องเสียภาษีหรือส่วยให้กับเมืองใด เพราะอำนาจรัฐทั้งเวียงจันทน์และจำปาศักดิ์ไม่ถึง เมืองหนองสูง เมืองมุกดาหาร ยังไม่เกิดตอนนั้น จน พ.ศ.2310 เจ้าจันทกนิริ บุตรของ จันทรสุริยวงศ์ ซึ่งเป็นผู้ปกครองบ้านโพนสิม ได้ย้ายชุมชนจากฝั่งซ้ายและแม่น้ำโขงมาตั้งเมืองทางฝั่งขวาแม่น้ำโขง คือ บริเวณที่เป็นเมืองมุกดาหารในปัจจุบัน ตั้งแต่ พ.ศ.2280 เป็นต้นมา เจ้าไชยกุมาร กษัตริย์จำปาศักดิ์ ได้เปลี่ยนธรรมเนียมการเก็บส่วยจากเดิมเก็บจากรวเรือนที่มีบุตรชาย 10 คนขึ้นไป เก็บ พ่อตา 1 ลาด ลูกเขย 1 ลาด แต่ถ้าพ่อตามีลูกเขยแค่ 5 คน เก็บ เฉพาะพ่อตา 1 ลาด กับข้าวเปลือกคนละ 100 ชั่ง ในปี 2280 การเก็บส่วยเป็นข้าวเปลือกเก็บเหมือนเดิม แต่ส่วยเก็บเป็นใหม่หนักคนละ 1 บาท จากชายที่มีภรรยาแล้วทุกคน เข้าใจว่าเมืองมุกดาหารก็คงถูกเก็บในอัตรานี้ และเจ้าเมืองก็อาจจะได้เบี้ยเอาจากชาวบ้านที่ตนเองปกครองอีกทอดหนึ่ง (หม่อมอมรวงศ์วิจิตร 2506: 190, 196) โดยผ่านทาง ตา แสงและพ่อบ้าน (ตาแสง เทียบได้กับกำนัน พ่อบ้านเทียบได้กับผู้ใหญ่บ้าน)

พ่อบ้านหรือผู้ใหญ่บ้านของบ้านนาเสียงแคน และต่อมาคือบ้านโนนสังข์ศรี ตั้งแต่เริ่มตั้งจนถึงปัจจุบันมี 14 คน ดังต่อไปนี้

1) นายวรสาร	เป็นผู้ใหญ่บ้าน ตั้งแต่ พ.ศ.2301-2317	
2) นายมนตรี	"	2317-2330
3) นายไกรสร	"	2330-2347
4) นายบุปผา	"	2347-2373
5) นายขันต์	"	2373-2393
6) นายชัยสาร รูปเหมาะ	"	2393-2414
7) นายชะ ชำคม	"	2414-2432
8) นายแพง โคตรพันธ์	"	2432-2457
9) นายบัว โคตรพันธ์	"	2457-2480
10) นายรัตน์ รูปเหมาะ	"	2480-2502
11) นายลอน ศรีหาวงศ์	"	2502-2507
12) นายกอง โคตรพันธ์	"	2507-2517
13) นายพอ โคตรพันธ์	"	2517-2540
14) นายทัด รูปเหมาะ	"	2540

(ปี 2535 บ้านโนนสังข์ศรี แยกเป็นหมู่ 3 กับหมู่ 7 ผู้ใหญ่บ้านคนแรกของหมู่ 7 คือ นาย เสวียน โคตรพันธ์ ซึ่งยังเป็นอยู่ในปัจจุบัน) (นายพันธ์ ชำคม: 2525, นางลี รูปเหมาะ: 2525)

บ้านนาเสียงแคนเป็นหมู่บ้านได้ประมาณ 10 ปี ก็เกิดไฟไหม้ป่าแล้วรुकลามไปติดเรือนใหม่ทั้งหมู่บ้าน ชาวบ้านจึงได้ย้ายที่ตั้งบ้านจากบริเวณทิศเหนือของห้วยน้ำเซ็ดมาอยู่ด้านใต้ของห้วยมุก ห่างจากที่ตั้งเดิม 2 กิโลเมตร และได้เปลี่ยนชื่อบ้านเสียใหม่ว่าบ้านโนนสังข์ เพราะตรงกลางบ้านมีต้นสังข์ใหญ่ จนถึงปี 2501 ทางราชการจึงตั้งชื่อเสียใหม่ว่า บ้านโนนสังข์ศรี ปัจจุบัน (2539) มีประชากร 193 ครัวเรือน

ชุมชนกะเลิงแห่งนี้ได้ขยายตัวออกจากการเพิ่มขึ้นของประชากรบ้างจากโรคระบาดบ้าง และจากการต้องการความสะดวกในการไปมาของถนนบ้าง การขยายตัวของชุมชนมี 2 ลักษณะ คือการตั้งชุมชนใหม่ใกล้ชุมชนเดิมกับการอพยพไปตั้งชุมชนใหม่ที่ห่างไกลจากชุมชนเดิมเป็นร้อยกิโลเมตร

การตั้งชุมชนใหม่ใกล้ชุมชนเดิม มี 3 หมู่บ้าน คือ

1) บ้านโนนก่อ ซึ่งอยู่ติดกับบ้านโนนสังข์ศรีทางทิศใต้ ชาวบ้านออกไปตั้งบ้าน เพราะต้องการอยู่ใกล้ที่นาของตน บ้านโนนก่อห่างจากบ้านโนนสังข์ศรีประมาณ 300 เมตร บ้านโนนก่อตั้งขึ้นประมาณ พ.ศ.2320 ในปี 2490 มี 8 ครัวเรือน ปัจจุบันมี 154 ครัวเรือน

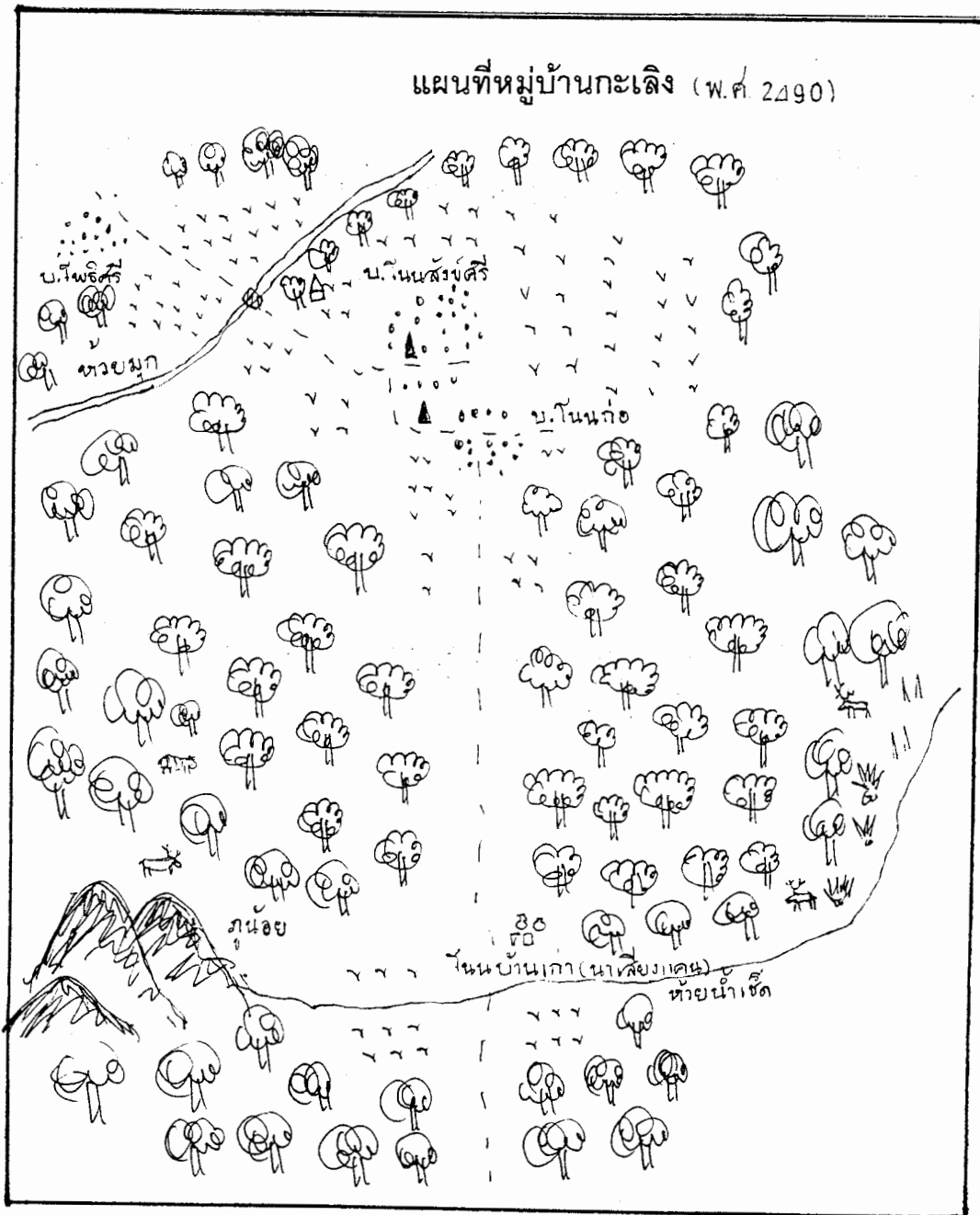

2) บ้านโพธิ์ศรี ตั้งใน พ.ศ.2330 อยู่ทางตะวันตกเฉียงใต้ของบ้านโนนสังข์ศรี ห่างกันประมาณ 1 กิโลเมตร ผู้ตั้งหมู่บ้านคือ นายมนตรี ผู้ซึ่งเคยเป็นผู้ใหญ่บ้านโนนสังข์ศรี ช่วงปี 2317-2330 (ลูกหลานของท่านใช้นามสกุล ชำคม) เหตุผลที่ตั้งบ้าน เพราะต้องการไปอยู่ใกล้ที่นาของตน จำนวนคร้วเรือนในปี 2490 มี 16 คร้วเรือน ปัจจุบันมี 90 คร้วเรือน

3) บ้านนาสีนวล ตั้งใน พ.ศ.2340 อยู่ทางทิศตะวันตกของบ้านโนนสังข์ศรีห่างกัน 1.5 กิโลเมตร บ้านนี้เกิดขึ้นเพราะชาวบ้านต้องการไปอยู่ใกล้ที่นาของตน ผู้ตั้งบ้านคือนายไกรสร ชำคม ซึ่งเคยเป็นผู้ใหญ่บ้าน บ้านโนนสังข์ศรีในช่วงปี 2330-2347 จำนวนคร้วเรือนในปี 2490 มี 8 คร้วเรือน ปัจจุบันมี 154 คร้วเรือน

การขยายตัวของชุมชนโดยการอพยพจากบ้านโนนสังข์ศรีไปตั้งชุมชนใหม่ในท้องที่ซึ่งห่างจากชุมชนเก่ามากเป็น 100 กิโลเมตรขึ้นไป มี 3 ชุมชน

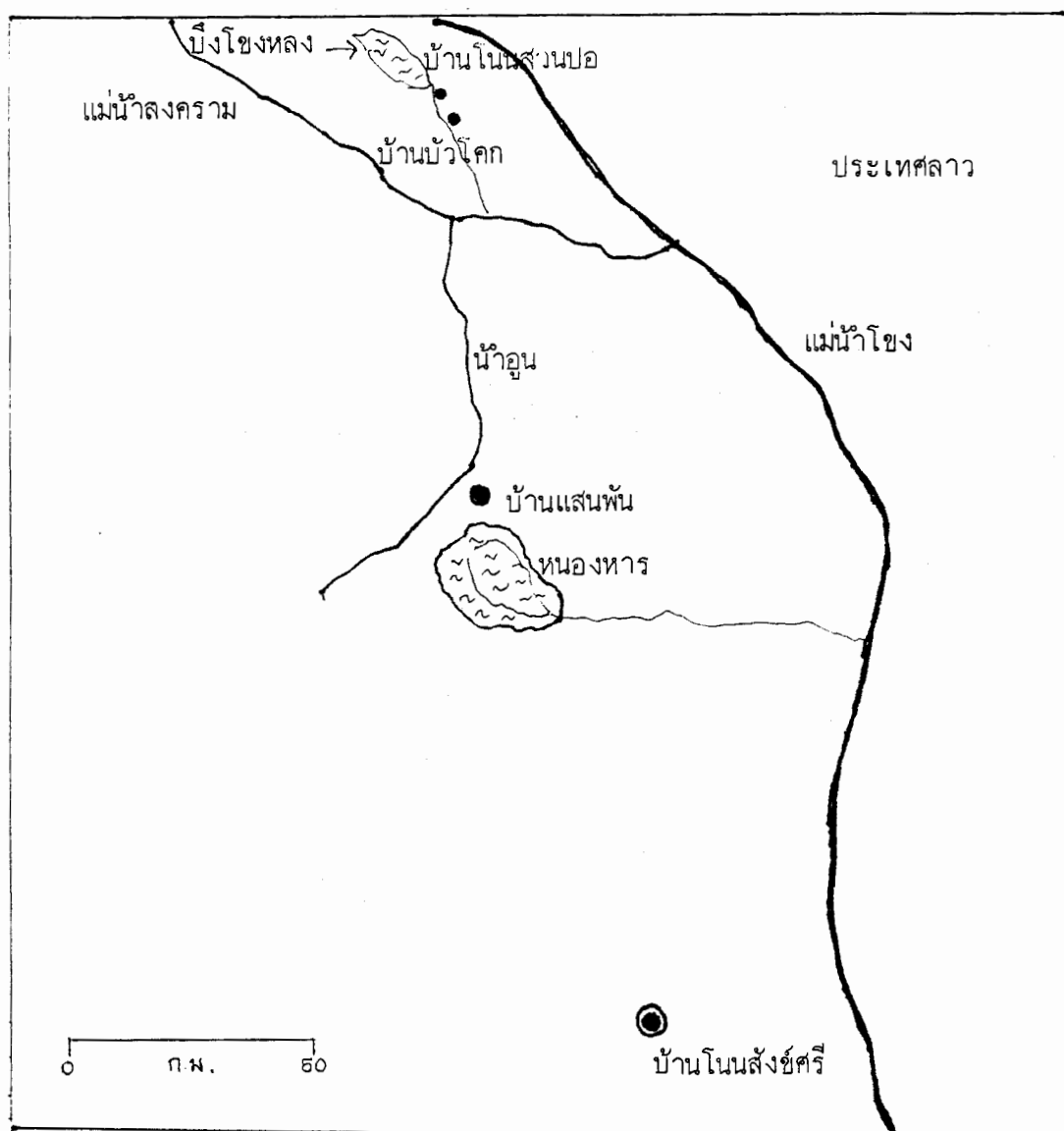

1) บ้านแสนพัน อำเภอกุสุมาลย์ จังหวัดสกลนคร อยู่ห่างจากบ้านโนนสังข์ศรี เป็นระยะทางตรง 105 กิโลเมตร สาเหตุที่อพยพออกไปเพราะเกิดไฟป่าขนาดใหญ่ใน พ.ศ.2459 มีการอพยพออกไปครั้งแรก 5 ครัวเรือน ต่อมาก็มียุติพันธ์ตามไปอยู่อีก ประมาณ 10 ครัวเรือน ขณะนี้ครัวเรือนบ้านแสนพันมีประมาณ 200 ครัวเรือน (บุญชู รูปเหมาะ 2539, พอ โคตรพันธ์: 2540)

2) บ้านโนนสวนปอ

3) บ้านบัวโคก

2 ชุมชนหลังนี้อยู่ในเขตกิ่งอำเภอบึงโขงหลง จังหวัดหนองคาย อยู่ห่างจากบ้านโนนสังข์ศรี ประมาณ 160 กิโลเมตร (วัดทางตรงในแผนที่) อพยพไปเมื่อ พ.ศ.2520 สาเหตุที่อพยพเพราะช่วงนี้เกิดภาวะแล้งมาก มีคนในบ้านโนนสังข์ศรีไปพบพื้นที่ดังกล่าวเห็นว่าอุดมสมบูรณ์ และยังมีที่ว่างอยู่มาก จึงได้พากันอพยพไปโดยไปอยู่บ้านโนนสวนปอ ประมาณ 10 ครัวเรือน บ้านบัวโคก ประมาณ 20 ครัวเรือน ผู้นำชาวบ้านไปอยู่บ้านโนนสวนปอ คือ นายฮ้อยพรหมมี ซึ่งต่อมาได้เป็นผู้ใหญ่บ้านของบ้านโนนสวนปอ (บุญชู รูปเหมาะ: 2539, สาย บุสกา 2540)

2.1.2 สภาพป่าและสัตว์ป่ายุคก่อนมีแผนพัฒนาเศรษฐกิจแห่งชาติ

เมื่อ 40 ปีก่อนขึ้นไป รอบ ๆ หมู่บ้านเลยนาไปก็เป็นป่าเป็นดงติดต่อกันจนไม่รู้ว่าจะตันไปสิ้นสุดตรงไหน เมื่อป่าอุดมสมบูรณ์ สัตว์ป่าก็อุดมสมบูรณ์ไปด้วย คือมีแม่กระทิงข้างป่า (คนที่อายุประมาณ 70-80 ปี เคยเห็นข้างในดงใกล้หมู่บ้าน) สัตว์ป่าอื่น ๆ ที่คนรุ่นอายุประมาณ 60 ปี เคยเห็นมี เสือโคร่ง เสือเหลือง เสือปลา หมูป่า เม่น กวาง ฟานหรือแก้ง หมู เหิน(อีเหิน) หม่าจิ้งจอก(หมาจอก) บ่าง ค่าง ลิง ชะนี ไก่ป่า ไก่ฟ้า กระต่ายป่า กระรอก กระแต นิ่ม เป็นต้น

เพราะเหตุที่ป่าอยู่ใกล้หมู่บ้านมาก จึงมีสัตว์ป่ามารังควาญสัตว์ของชาวบ้านเสมอ เช่น หม่าจิ้งจอก เห็นมาจับไก่ชาวบ้านไปกินเป็นประจำ เสือโคร่งมากัดและลากเอาวัวควาย สุขันขของชาวบ้านไปกินบ่อย ๆ จนชาวบ้านไม่ค่อยกล้าออกไปทำไร่คนเดียว จะออกไปเป็นกลุ่ม ๆ และส่วนมากจะเป็นผู้ชาย ผู้หญิงจะดูแลลูกและทอผ้า ทำอาหารอยู่ที่บ้าน ในยุคนั้นแต่ละครัวเรือนมีควาย 20-30 ตัว การเลี้ยงก็เลี้ยงแบบปล่อย

ให้หากินในป่า 2-3 วัน ก็ไปดูเสียครั้งหนึ่ง เนื่องจากควายส่วนมากใช้ชีวิตในป่า เสือโคร่ง จึงมักมาจับควายเหล่านี้ไปกิน ควายก็ป้องกันตัวโดยโดยรวมกลุ่มหากิน ลูกควายจะอยู่ตรงกลาง ควายตัวใหญ่ ๆ จะอยู่รอบนอก มีอยู่ครั้งหนึ่ง ควายเผือกตัวใหญ่ซึ่งเป็นจำฝูงได้ต่อสู้กับเสือโคร่งที่พยายามบุกเข้ามาจับลูกควายไปกิน แต่ถูกควายเผือกตัวที่ฆ่าชีวิตไล่ให้หลและตาย เป็นเรื่องที่ชาวบ้านเล่าขานถึงวีรกรรมของควายเผือกตัวนั้นอยู่เสมอ (พร ชำคม: 2539, แฉง โคตรพันธ์ 2539; พอ โคตรพันธ์)

ชีวิตของชาวกะเลิงยุคนั้น ได้ปรับตัวโดยอาศัยประโยชน์จากป่า สัตว์ป่า ประโยชน์ที่วาก็คือการล่าสัตว์มาเป็นอาหาร อาหารที่ใช้ในยุคนั้นคือ พู หรือ ลูกดอก ใช้ไม้ไผ่ (ไม้สังไฟ) ยาวประมาณ 1 วาแซน (ราว ๆ 1.5 เมตร) เอาเหล็กเผาไฟเจาะรู ลูกทำด้วยไม้ไผ่ยาวประมาณ 1 ฟุต ใช้หนุนหรือปูฝ้ายพันตรงท้าย เวลาใช้ก็เอาปากเป่าอย่างแรง พุ่มักใช้ยิงนก สัตว์ขนาดเล็ก เช่น กระจอก กระแต กระต่าย หากเป็นสัตว์ที่ใหญ่กว่านี้ เช่น ลิง ค่าง บ่าง ชะนี จะใช้ หน้า(หน้าไม้) หากเป็นสัตว์ใหญ่ เช่น เสือ หมูป่า กวาง หมี จะใช้หน้าแต่ลูกที่ใช้ต้องยุ่มยางน่อง ยางน่อง เป็นยางที่เอามาจากต้นน่องเอาเคี้ยวและมีสารอย่างอื่นผสมลงไปด้วย เวลาเคี้ยวยางน่อง สตรีมีประจำเดือนจะเดินเฉียดไปใกล้ ๆ ไม่ได้ สัตว์ใหญ่ เช่น หมูป่า เมื่อถูกลูกดอกอาบยางน่องแล้ว วิ่งต่อไปได้ไม่เกิน 100 เมตรก็จะล้มลงตาย ยางน่องเป็นยาพิษที่ร้ายแรง หากยิงพลาดไปถูกคนเข้า หากแก้ไม่ทันก็ตายภายในไม่กี่นาที่ ชาวกะเลิงได้ค้นพบว่า วิธีแก้พิษยางน่องใช้ปูนาสดก็ได้ ปูนานาเขาก็ได้ให้ผู้ที่ถูกลูกดอกเคลือบยางน่องกิน ก็จะแก้พิษได้ (สาย บุสกา: 2539) ปืนไฟ ก็เป็นอาวุธอีกชนิดหนึ่งที่ใช้ล่าสัตว์ใหญ่ในสมัยก่อน แต่มีจำนวนน้อยมาก คนที่มีมักเป็นกำนัน ผู้ใหญ่บ้าน นาง เป็นเครื่องมือจับสัตว์คล้ายกับตาข่ายดักปลา ใช้ป่านเส้นใหญ่ ๆ ถักจนเป็นตาข่าย ตาห่างราว 10 เซนติเมตร ยาวประมาณ 20 เมตร เอาไปดักในบริเวณที่สัตว์ป่ามักจะเดินผ่านบ่อย ๆ เมื่อวางนางแล้ว ชาวบ้านจะให้ร้อง ตีเกราะ เคาะไม้ ให้สัตว์ตกใจ วิ่งหนีไปทางที่ดักนางเอาไว้ เมื่อสัตว์ เช่น กัง กวาง หรือ หมูป่าวิ่งชน ก็จะถูกนางพันจนไปไม่ได้ ชาวบ้านจะช่วยกันเอาออกแทง หรือใช้ไม้ทุบจนตาย แล้วชำแหละเนื้อแบ่งกัน โดยจะแบ่งให้ทุกคนเท่า ๆ กัน สำหรับแม่มานหรือสตรีที่ตั้งท้องจะได้พิเศษอีกส่วนหนึ่ง เมื่อลูกในท้องด้วยเสมอ ส่วนเจ้าของนางจะได้เนื้อหนึ่งส่วนแล้วยังได้หนังและเขาเป็นพิเศษ ในกรณีที่ใช้หน้า หรือ ปืน คนที่ยิงถูกสัตว์จะได้รับ

ส่วนแบ่งคือได้เนื้อเท่าคนอื่นแล้วยังได้หนังสัตว์และเขาสัตว์ด้วย (สาย บุสกา 2539; พอ โคตรพันธ์ 2539, 2540; พุท ชำคม 2539)

อาหารของชาวบ้านในยุคนั้นนอกจากข้าว เนื้อสัตว์ที่กล่าวมาแล้ว ยังอุดมสมบูรณ์ไปด้วย แมลงที่เป็นอาหารได้ เช่น จักจั่น แมงวาว แมงอีไร แมงอี แมงกุดจี แมงกิญุน แมงบ้า(กุดจีแดง) บั้ง แมงกุดจีกอก แมงคาม ตักแตน แมงมัน แมงเมา ผึ้งซึ่งชาวบ้านนิยมกินน้ำผึ้งและตัวอ่อนในรัง ผึ้งหลวงมักทำรังอยู่บนต้นยาง ยุงกระบาก(บาก) สูง ส่วนผึ้งโดนเป็นผึ้งเล็กมักทำรังตามโคนไม้ การตีผึ้งหลวงต้องใช้ทอยคือไม้ไผ่แก่ ๆ เหลาให้แหลมตอกเป็นระยะ เพื่อใช้เหยียบขึ้นไปจนใกล้รังก็เอาบุหรี่ปริศหรือควันไฟรม จนผึ้งหนีไปหมด หรือเมื่อดกลงมา ก็ตัดเอารังผึ้งหรือเอามีดปาดใส่คูลำเลียงลงมาพื้นดินด้วยเชือก

นอกจากอาหารจำพวกแมลงแล้ว ยังอุดมสมบูรณ์ไปด้วยผัก เห็ด และผลไม้ป่า ผักก็มี กระโดน เม็ก ตั้ว อีลอก ผักหวาน ผักหนอก ผักเพ็ญ ผักขี้ขม ข่า ขิง หน่อไม้ เป็นต้น เห็ดก็มี เห็ดบด เห็ดน้ำหมาก เห็ดค่าง เห็ดละงิง เห็ดกะตัน(หนูหนู) เห็ดเผาะ เห็ดผึ้ง เห็ดไค(โป่ง) เห็ดปลวก เห็ดปลวกตาบ เห็ดปลวกจิก เห็ดขี้ควาย เป็นต้น ผลไม้ป่าก็มี หมากก่อกิน หมากก่อกินนาม หมากลำดวน หมากค้อ หมากยาง หมากพิพ่วน หมากคายเข้า มะม่วงป่า มะไฟ(หมากไฟ) หมากเฒ่า ตะขบ(หมากแวง) เป็นต้น (พอ โคตรพันธ์ 2539; แพง โคตรพันธ์ 2539)

ส่วนสัตว์น้ำก็อุดมสมบูรณ์ เพราะมีห้วยมุก ไหลผ่านจากทิศตะวันตกไปทางตะวันออก ทางใต้มีห้วยน้ำเข็ด มีหนองอยู่ 4 หนอง คือ หนองโพธิ์ มีพื้นที่กว่า 100 ไร่ หนองน้อยหรือหนองนาสีนวล มีพื้นที่ 2 ไร่ หนองตาเลอะ พื้นที่ 4 ไร่ หนองภู พื้นที่ 2.5 ไร่ เมื่อ 50 ปีก่อนขึ้นไป หากเอาเบ็ด 9 คันไปปัก ก็จะมีปลาติดทั้ง 9 คัน ส่วนมากเป็นปลาดุก ปลาช่อน(ปลาค้อ) ตัวเท่าขาเท่าแขน ปลาขาว ปลาหลด ปลาหมอ(ปลาเข็ง) ฯลฯ ได้มา มากก็แจกญาติพี่น้องเพื่อนบ้านใกล้เคียง เวลาฤดูฝน หนองน้ำก็จับมา 2-3 ตัว ใส่ตะข้องเอาไว้ พอ 2-3 ตัวร้องก็จะมีฝูงเป็นร้อย ๆ คลานออกมาให้จับ จำพวกปลาหากได้มาก แจกแล้วยังเหลือกินก็ทำปลาเกลือ ปลาหย่างเอาไว้ ไม่ได้ทำปลาร้า(ปลาแดก) เพราะชาวทะเลิงทำปลาร้าไม่เป็น เพิ่งทำเป็นเมื่อประมาณ 30-40 ปีมานี้เอง

เครื่องมือจับปลาในยุคเก่าเบ็ดปักใช้ใส่เดือนเกี่ยวเป็นเหยื่อ แหสมัยนั้นใช้ปอเทืองสาน แหเป็นเครื่องมือที่ใช้เฉพาะผู้ชาย แต่เบ็ดใช้ได้ทั้งชายและหญิง โต่ง(คล้าย โพงพาง) ใช้ปอเทืองสานดักปลาบริเวณน้ำเชี่ยว เป็นเครื่องมือของผู้ชาย จีบ ใช้ปอเทืองสาน มีขนาดเล็กกว่าโต่ง ดักบริเวณน้ำไม่แรง เป็นเครื่องมือของผู้ชาย สะดุ้งหรือ ยอเป็นเครื่องมือของผู้หญิงเช่นเดียวกับสวิง และกะดั่งเชิง ลัน ใช้ดักปลาไหล ไช ซ่อน สุ่ม เบ็ดฝือก(เบ็ดราว) และจัน เป็นต้น เครื่องมือเหล่านี้ปัจจุบันยังใช้อยู่ แต่วัสดุที่ใช้ทำ บางอย่างก็เปลี่ยนไปจากปอเทืองก็ใช้ในล่อนแทน (เจียม โคตรพันธ์ 2539; พอ โคตรพันธ์ 2539)

2.1.3 ผีบุญและโรคระบาด

ใน พ.ศ.2444-2445 เกิดข่าวลือกันทั่วภาคอีสาน เรื่องผีบุญหรือผู้มีบุญ บางท้อง ที่ เช่น ที่บ้านมาย อำเภอบ้านม่วง จังหวัดสกลนคร อำเภอเขมราฐ และอำเภอตระการ พิษณุ จังหวัดอุบลราชธานี อำเภอเมืองยโสธร ข่าวลือได้กลายเป็นกบฏผีบุญจริง ๆ สำหรับบ้านโนนสังข์ศรี ก็มีเพียงข่าวลือว่า "ควายตู้จะกลายเป็นยักษ์ หินแะ จะกลายเป็นเงินเป็นคำ ใครอยากได้ควายให้ตอกหลักเอาไว้ ควายจะมาเอง" ข่าวลือดังกล่าวมี ชาวบ้านไม่น้อยหลงเชื่อ กลัวว่าควายตู้จะกลายเป็นยักษ์ จึงพาควายของตนมาขายให้ พ่อตาของพ่อบุญชู รูปเหมาะ ซึ่งเป็นนายฮ้อยค้าควาย ตัวละ 2.50-3 บาท

(บุญชู รูปเหมาะ 2539; ฉัตรทิพย์ นาถสุภา และประนูน ทวีพยสาร 2527: 228-229)

สำหรับโรคระบาดที่คร่าชีวิตชาวกะเลิง 4 หมู่บ้านไปไม่น้อยคือโรคฝีดาษ กับ อหิวาตกโรค โรคแรกระบาดครั้งแรกในปีมะโรง พ.ศ.2459 (สมัยรัชกาลที่ 6) ไม่มีชาวบ้านคนใดจำได้ว่ามีคนตายครั้งนั้นเท่าใด แต่ก็มีผลให้ชาวกะเลิง 5 ครัวเรือน ย้ายหนีไป ตั้งบ้านใหม่ที่บ้านแสนพัน อำเภอกุสุมาลย์ จังหวัดสกลนคร การระบาดที่ร้ายแรงที่สุดของโรคฝีดาษเกิดขึ้นหลายจังหวัดในภาคอีสาน สำหรับชุมชนกะเลิง 4 หมู่บ้านก็เกิดโรคนี้ระบาดเช่นกัน ประมาณ 2487 ในช่วงเริ่มเกี่ยวข้าว ประมาณเดือน 11-12 คนที่นำเชื้อโรคมาแพร่ไปรับเชื้อมาจากอำเภอกุสุมาลย์ จังหวัดชัยภูมิ หรือไม่ก็อำเภอกุเวียง จังหวัดขอนแก่น เมื่อกลับมาที่บ้านหนองเอี่ยนก็นำเชื้อเข้ามาด้วย และจากบ้านหนองเอี่ยนก็รุกรามสู่ชุมชนกะเลิง 4 หมู่บ้าน การปรับตัวของชาวบ้านเพื่อเอาชีวิตรอด ตอนแรกคนที่ยังไม่ติดเชื้อก็อพยพไปอยู่ในนา ห่างจากหมู่บ้าน ทั้งคนป่วยเอาไว้ในหมู่บ้าน เรือนใดมีคน

ป่วย เพื่อนบ้านที่ทราบก็รังเกียจ เพราะกลัวจะติดโรค ก็ไม่กล้ามาเยี่ยม แม้อ่อนน้ำก็ไม่ให้เข้าใกล้ จะมีแต่ญาติใกล้ชิด เช่น แม่ คอยดูแลลูก พอเกี่ยวข้าวเสร็จโรคระบาดก็ลดลง ชาวบ้านที่อพยพไปอยู่ตามหัวไร่ปลายนา ก็พากันอพยพกลับเข้าสู่หมู่บ้าน ปรากฏว่าโรคไม่ได้หมดไปจริง กลับระบาดใหม่อีก จึงมีการแก้ปัญหาด้วยการลำเลียงคนป่วยไปไว้ตามเถียงนา ให้พ้นจากคนดี ๆ ซึ่งยังคงอยู่ในหมู่บ้าน ความรุนแรงของโรคปีศาจครั้งนี้ดูได้จากจำนวนผู้เสียชีวิต ทั้ง 4 หมู่บ้านมีประมาณ 60 คน เป็นบ้านโพธิ์ศรี และบ้านโนนสังข์ศรี บ้านละประมาณ 20 คน ที่เหลืออีก 20 คนเป็นบ้านนาสีนวล และบ้านโนนก่อ

หากเปรียบเทียบกับหมู่บ้านในลุ่มแม่น้ำชีที่เกิดปีศาจระบาดในครั้งนั้น เช่น บ้านสาวะถี ตำบลสาวะถี อำเภอเมือง จังหวัดขอนแก่น มีคนตายจากโรคนี้ประมาณครึ่งหนึ่งของประชากรทั้งหมด (สุวิทย์ ธีรศาสตร์ และชอบ ดีสวนโคก 2536: 53) นับว่าบ้านกะเลิงตายน้อยกว่ามากกว่าคือ จำนวนครัวเรือนของ 4 หมู่บ้านนี้ ในช่วงปี 2490 มี 142 ครัวเรือน สมมุติว่า ครัวเรือนหนึ่งมี 6 คน 4 หมู่บ้าน จะมีประชากร 852 คน หากมีผู้เสียชีวิตจากปีศาจ 60 คน คิดเป็นร้อยละ 7.04 สาเหตุที่มีผู้เสียชีวิตไม่มาก เพราะก่อนหน้านั้นไม่นานทางจังหวัดได้นำวัคซีนป้องกันโรคปีศาจมาปลูกให้ชาวบ้านกะเลิงทั้ง 4 หมู่บ้าน แต่ก็ยังมีชาวบ้านจำนวนหนึ่งไม่ยอมปลูกเพราะกลัวเจ็บบ้าง เพราะเกรงว่าแขนจะเจ็บบวม จะตำข้าวไม่ไหว ดังนั้นจะมีหลายครัวเรือนที่เหลือคนไว้ครัวเรือนละ 1 คน ไม่ปลูกผี เพื่อจะได้มีคนตำข้าวให้กิน ซึ่งปรากฏว่า คนเหล่านี้ส่วนใหญ่ได้ติดโรคระบาดครั้งนี้ ชาวบ้านเล่าว่าคนที่เป็โรคนี้ จะตายมากกว่ารอด หากเป็น 10 คน จะตาย 6-7 คน คนที่ตายส่วนมากผีจะขึ้นที่ไต้รักแร้ หรืออกที่คอ คนที่ผีขึ้นที่ไต้รักแร้ ชาวบ้านเรียกผีหักกบปึก โรคนี้เป็นโรคที่ทรมาณมาก เพราะจะมีตุ่มน้ำเหลืองพุพองขึ้นทั้งตัว หนั่งจะลอกติดที่นอนหรือสาด ชาวบ้านจึงมักตัดไปตองปูนอนแทนเสื้อ บางรายมีหนองเจาะทั้ง ๆ ที่ยังไม่ตาย ผู้ป่วยมักจะตาย หลังจากเป็นได้ประมาณ 9-15 วัน บางครัวเรือนมีคนตาย 2 คน เมื่อตายลง เพื่อนบ้านกลัวติดโรคไม่กล้ามาช่วยหามไปฝังในป่าช้า จึงมักจะฝังใกล้ ๆ เรือน จะมีบางคนที่มีฐานะดีจ้างพวกติดผื่นมาหามศพไปฝัง พวกติดผื่นไม่ค่อยกลัวเหมือนคนอื่น

ชาวบ้านได้เล่าถึงวิธีการแบบพื้นบ้านในการป้องกันและทดสอบว่าใครติดเชื้อหรือยัง โดยเอาแมลงวันมาขยี้ละลายน้ำให้ผู้ที่สงสัยว่าตัวเองได้รับเชื้อแล้วหรือไม่ เมื่อตีม้มน้ำดังกล่าวไปแล้ว ถ้าอาเจียรแสดงว่าติดเชื้อ หากไม่อาเจียรแสดงว่าไม่ติดเชื้อ ส่วนวิธีป้องกันผีดาษไม่ให้เข้าตัว ให้เอาตะแหนดลวกไว้ที่หัวนอนและปลายเท้า แล้วเอาขี้ควายเผือกแห้ง (ชาวบ้านเรียกควายเผือกว่าควายด่อน) แชน้ำ เอาใบมะเขือจุ่มแล้วปิดบริเวณใต้แขน ขณะปิดรั้งควาญก็ว่าคาถาไปด้วย

สำหรับยาที่รักษาผู้ที่เป็นผีดาษมีหลายสูตร หลายตำรา สูตรหนึ่งให้เอากระดูกแร้ง กระดุกกา และเลือดหัวใจแรดมาฝนให้กิน สูตรนี้ยังไม่เคยมีใครทดลองเพราะตอนเกิดโรคระบาดหาเลือดหัวใจแรดไม่ได้ สูตรที่ 2 เอาข้าวเหนียวสุกจีไฟ เอาไปแช่น้ำ อมข้าวจีพร้อมทั้งเหล้ากลั่นเอาพ่นใส่คนป่วย สูตรที่ 3 ใช้ตัวยา 5 อย่าง คือ หมากเขือก ต้นขี้ไพนกุ่ม รากเปื่อย รากส้มพอ และรากก่อนาม ทั้ง 5 อย่างนี้เอาสด ๆ แชน้ำด้วยกัน เอาน้ำที่แช่ให้คนป่วยดื่มวันละ 3 เวลา ชาวบ้านเล่าว่ามีสูตรที่ 3 นี้ได้ผล คือ หลังจากดื่มได้ไม่นานตุ่มตามตัวก็ยุบลง นอกจากนี้ยังให้เอาเปลือกต้นเขือกแช่น้ำอาบให้ผู้ป่วย จะช่วยลดความร้อนในตัวให้เย็นและเวลาอาบก็ไม่แสบด้วย (บุญชู รูปเหมาะ 2539 ; แยม โคตรพันธ์ 2539; บุญใจม รูปเหมาะ 2540; เมื่อด โคตรพันธ์ 2539; เพชร โคตรพันธ์ 2540)

โรคระบาดอีกโรคที่คร่าชีวิตชาวกะเลิงไปหลายคนคืออหิวาตกโรค เกิดขึ้นในปี 2491 มีชาวบ้านโนนสังข์ศรี ตายประมาณ 10 คน บ้านโนนก่อตาย 3-4 คน ชาวบ้านรักษาด้วยยาพื้นบ้าน ในครั้งนั้นทางการทราบได้ส่งเฮลิคอปเตอร์มาลงที่โรงเรียน นำหมอมามาฉีดวัคซีนป้องกันโรคนี้ให้กับชาวบ้านด้วย (เพชร โคตรพันธ์ 2540)

การระบาดของโรสดังกล่าวทั้ง 3 ครั้ง ได้คร่าชีวิตของชาวกะเลิงไปเป็นจำนวนมาก ประกอบกับการเจ็บป่วยตายด้วยโรคธรรมดา ซึ่งอัตราการตายด้วยโรคธรรมดาก็สูงกว่าปัจจุบันมาก เพราะการแพทย์และสาธารณสุขยังล้าหลังมาก ทำให้อัตราการเพิ่มขึ้นของประชากรในช่วง 2301-2490 ซ้ำมาก คือ เพิ่มจาก 10 ครัวเรือน เป็น 142 ครัวเรือน ในเวลา 189 ปี เพิ่มขึ้น 132 ครัวเรือน หรือเพิ่มขึ้นปีละ 0.7 ครัวเรือน ในขณะที่ช่วง 2490-2539 อัตราการเพิ่มของประชากรเร็วกว่ายุคเก่ามาก กล่าวคือ ในช่วง 49 ปี ครัวเรือน 4 ชุมชนนี้ได้เพิ่มจาก 142 เป็น 591 ครัวเรือน หรือเพิ่มขึ้น 449 ครัวเรือน เฉลี่ยเพิ่มขึ้นถึงปีละ 9.16 ครัวเรือน สูงกว่ายุคเก่าถึง 13 เท่า ซึ่งอัตราการเพิ่มขึ้นอย่าง

รวดเร็วในยุคหลังของประชากร ได้ส่งผลอย่างมากถึงการใช้ทรัพยากรธรรมชาติของชุมชน

2.1.4 ค่าหัว

หมู่บ้านกะเลิงในยุคเก่าก็เช่นเดียวกับหมู่บ้านในชนบทอื่น ๆ ของภาคอีสาน คือรัฐได้เข้ามาดึงเอาทรัพยากรจากชุมชนในรูปของส่วยมาตั้งแต่สมัยที่ขึ้นกับเมืองมุกดาหาร และเมืองมุกดาหารยังขึ้นกับอาณาจักรจำปาศักดิ์ เมืองอาณาจักรจำปาศักดิ์ตกเป็นของไทยใน พ.ศ.2321 รัฐบาลที่กรุงธนบุรีและกรุงเทพฯ ก็ได้สืบทอดการเก็บส่วยต่อมา มีหลักฐานว่าในสมัยรัชกาลที่ 3 เมืองมุกดาหารเสียส่วยเป็นเงิน เร่ว(หมากแห้ง) น้ำรัก และขี้ผึ้ง (จดหมายเหตุ ร.3 จ.ศ.1198 เลขที่ 53 และ จ.ศ.1209 เลขที่ 135) แต่หลักฐานดังกล่าวก็มีได้ระบุว่าบ้านใดหรือตำบลใดเสียอะไร บอกรวม ๆ แต่ว่าหากเสียเป็นเงินต้องเสียคนละ 1 - 2 ตำลึง หากเสียเป็นผลเร่วเสีย 5 คน ต่อ 1 หาบ (12 กิโลกรัมต่อคน) หากเสียเป็นน้ำรัก เสียคนละ 10-24 ทะทาน ขี้ผึ้งคนละ 12-20 ชั่ง เป็นต้น (บุญรอด แก้วกันหา 2518: 88-90) ส่วนที่กล่าวมาแล้วไพร่จะเสียปีละครั้งเพียงอย่างเดียวเท่านั้น ตามที่รัฐบาลกำหนดทั้งชนิดและปริมาณที่ต้องเสีย และเมื่อเสียไปได้สักพัก รัฐบาลก็อาจเปลี่ยนชนิดและปริมาณที่ต้องเสียใหม่ก็ได้ เช่น เคยเสียเป็นน้ำรัก ต่อมา รัฐบาลเห็นว่า ผลเร่วมีราคาดีก็อาจให้ไพร่เสียเป็นผลเร่วก็ได้ ส่วยเหล่านี้แต่เดิมรัฐบาลนำไปใช้ในราชสำนักและราชการ แต่ต่อมาส่วยเหลือเป็นอันมากก็นำออกขายทั้งในและต่างประเทศ เป็นรายได้ของรัฐบาล

ในปลายสมัยรัชกาลที่ 5 รัฐบาลได้ยกเลิกการเสียส่วยให้ไพร่ที่ไม่ได้เป็นทหาร ต้องเสียเงินรัชชูปการแทน เงินนี้ชาวบ้านเรียกว่า เงินรัชชูปการ หรือ เงินค่าหัว หรือเงินเสียการ โดยเก็บเฉพาะผู้ชาย อายุ 20 ปีขึ้นไป แต่ข้าราชการ กำนัน ผู้ใหญ่บ้าน พระ เณรได้รับยกเว้นไม่ต้องเสีย จำนวนเงินที่เสีย คือ คนละ 4 บาทต่อปี และจะเสียจนอายุ 60 ปี ผู้เสียต้องเดินทางไปเสียที่อำเภอมุกดาหาร ซึ่งลำบากและเสียเวลามาก ต้องค้างคืนกลางทาง 2 คืน (ระยะทางจากหมู่บ้านถึงมุกดาหารประมาณ 35 กิโลเมตร) ประมาณปี 2480 บ้านโพธิ์ศรี ซึ่งเป็นบ้านกะเลิง ติดกับบ้านโนนสังข์ศรี มีคนไปเสียเงินรัชชูปการประมาณ 20 คน จากครัวเรือนประมาณ 12-13 ครัวเรือน และมี 2-3 คนที่ไม่มีเงินเสีย

(ประมาณร้อยละ 10) พวกที่ไม่มีเงินเสียจะถูกเกณฑ์ไปทำงานให้กับรัฐบาล 15 วัน เช่น ดายหญ้า สร้างทาง สนามบิน ชาวบ้านเรียกว่า งานอนาถา เพราะเหตุที่เป็นงานที่ต่ำต้อย เป็นงานของคนจนไม่มีเงินเสียการ ทำให้ชาวบ้านส่วนใหญ่ต้องพยายามหาเงินมาเสียให้ได้ เช่น ในช่วง พ.ศ.2480-2488 ไปรับจ้างชุดตอในนาไร่ละ 1 บาท เอาไก่ หมูไปขาย ในอำเภอมุกดาหาร ไก่ตัวละ 5 สตางค์ หมู(แม่หมู) ตัวละ 1 บาท หากซื้อไก่ในหมู่บ้านหาบเอาไปขายที่มุกดาหาร จะได้กำไรตัวละ 2-3 สตางค์ จะต้องขายไก่ถึง 133-200 ตัว จึงจะได้กำไร 4 บาท หากเป็นไก่ของตัวเองก็ต้องขายไก่ถึง 80 ตัว หากขายหมูก็ต้องขายถึง 4 ตัว จึงจะได้เงินครบ 4 บาท บางคนเอาข้าวเปลือกออกขายที่มุกดาหาร แส่น(10 หมื่น หรือ 120 กิโลกรัม) ละ 1 บาท ต้องขายข้าว 4 แส่น (480 กิโลกรัม) จึงจะได้เงิน 4 บาท (ข้าว 480 กิโลกรัม ราคาปัจจุบัน กิโลกรัมละ 4 บาท จะเป็นเงิน 1,920 บาท เกวียน 1 เล่ม บรรทุกข้าวเปลือกได้ 20-25 หมื่น ข้าว 40 หมื่น ต้องใช้เกวียนบรรทุก 2 เล่ม ต้องไปนอนค้างคืนกลางทาง 1 คืน มีหลายคนไปรับจ้างชุดดินถมดินทำทางรถไฟ ระหว่างอำเภอบ้านไผ่กับจังหวัดขอนแก่น ไปกันเป็นกลุ่ม ๆ กลุ่มละ 6-7 คน รวม ๆ กัน มีชาวกะเลิงจากบ้านโนนสังข์ศรีไปทำงานสร้างทางรถไฟในช่วง พ.ศ. 2474-2476 ประมาณ 20 คน ไปทำงาน 1 เดือน เหลือเงินกลับมา 5-6 บาท แต่บางคนก็ไม่ได้กลับเนื่องจากไปกินผักที่คล้ายผักหวานเมาตายไปหลายคน การไปทำงานสร้างทางรถไฟต้องเดินเท้ากว่าจะถึงขอนแก่นกินนอนกลางทาง 4-5 คืน หากไปทำงานที่โคราชต้องนอนกลางทาง 9 คืน (พุทธ ขำคม 2539; เพชร โคตรพันธ์ 2540; อ้น บุสกา 2540)

เงินรัฐชูปการนี้ ในปี 2475 รัฐบาลได้ประกาศลดเหลือคนละ 2 บาท/ปี และประกาศยกเลิกโดยสิ้นเชิงในวันที่ 1 เมษายน 2482 (สุวิทย์ ธีรศาสตร์ และคณะ 2528: 239-240)

นอกจากเรื่องเงินรัฐชูปการและการเกณฑ์ทหารแล้ว รัฐมิได้เอาอะไรออกไปจากหมู่บ้านกะเลิงอีกในช่วงนั้น

2.1.5 โรงเรียน

โรงเรียนบ้านโนนสังข์ศรี ตั้งเมื่อวันที่ 4 สิงหาคม 2479 โดยรองอำมาตย์โทหลวงบริหารชนบทซึ่งเป็นนายอำเภอมุกดาหารขณะนั้นเป็นผู้จัดตั้งขึ้น เพื่อให้ราษฎรในหมู่บ้านได้มีโอกาสศึกษาเล่าเรียน ตามพระราชบัญญัติประถมศึกษา พ.ศ.2464 โดยมีนายมุก รอบรู้ เป็นครูใหญ่คนแรก และได้ทำพิธีเปิดเป็นทางการเมื่อวันที่ 7 ตุลาคม 2479 โดยมีนายมี กุลสิงห์ ศึกษาธิการอำเภอมาเป็นประธาน

ในปีเดียวกันนี้ทางราชการได้ย้ายโรงเรียนไปปลูกสร้างที่โนนจาน ในเขตหมู่บ้านนาหลวง ห่างจากที่เดิม 1 กิโลเมตร การตั้งที่โนนจานก็เพื่อให้เด็กจากบ้านรอบ ๆ เดินทางมาสะดวก ทั้งจากบ้านนาหลวง บ้านโนนสังข์ศรี และบ้านโนนก่อ ต่อมาในปี 2503 จึงได้ย้ายกลับมาสร้างที่ปัจจุบัน ในปีนั้นได้รับงบประมาณสร้างอาคารเรียน 15,000 บาท มีนายมณี รอบรู้ เป็นครูใหญ่ ในปี 2504-2508 นายโพธิ์ เชื้อหาญ เป็นครูใหญ่ แทนนายมณี รอบรู้ ที่ย้ายไปอยู่ที่อื่น ในช่วงปี 2508-2517 นายเทียม ศรีหาจักร เป็นครูใหญ่จนเกษียณอายุ นายพัน โพนทราย มารับตำแหน่งแทน ในปี 2517 โรงเรียนได้รับอนุมัติให้เปิดสอนถึง ป.7 พร้อมทั้งได้รับอนุมัติให้สร้างอาคารเรียนแบบ ป.1 ฉ ด้วยเงินงบประมาณ 350,000 บาท ในปี 2521-2536 นายบุญมาก เหมือนสีเลามาเป็นครูใหญ่แทนคนเดิมที่ถูกย้ายไป ในปี 2524 ได้รับงบประมาณสร้างอาคารเรียน นพ.002 เป็นเงิน 550,000 บาท ปี 2528 ได้รับงบประมาณสร้างอาคารเรียนแบบ สปช.105-2526 1 หลัง 180,000 บาท และต่อเติมในปี 2529 250,000 บาท ในปี 2526 ได้รับคัดเลือกเข้าโครงการการศึกษาเพื่อพัฒนามุ่บ้านในเขตชนบทยากจน (กศ.พช.) ได้รับงบประมาณ 79,800 บาท ในปีนั้นได้รับรางวัลชนะเลิศวอลเลย์บอลหญิงระดับจังหวัด ในปี 2531 ได้รับรางวัลชนะเลิศโรงเรียนดีเด่นของจังหวัดมุกดาหาร ปี 2532 ได้รับรางวัลโครงการ กศ.พช. ดีเด่น

ในปี 2533 ได้เริ่มเปิดสอน ม.1 เป็นครั้งแรก (เป็นโรงเรียนนำร่องขยายโอกาสทางการศึกษา) ในปี 2536 นายอารยะ มโนจันทร์ มาเป็นอาจารย์แทนนายบุญมาก เหมือนสีเลา ซึ่งเกษียณอายุ ในปี 2539 ได้สร้างห้องสมุดมูลค่า 889,000 บาท และได้รับงบประมาณสร้างอาคารเรียนแบบ สปช.105/2529 1,638,000 บาท ในปี 2538 โรงเรียนได้รับอนุมัติให้มีผู้อำนวยการเป็นครั้งแรก (อารยะ มโนจันทร์ 2540)

สภาพการศึกษาเมื่อประมาณ 40-50 ปีก่อน (2490-2500) ต่างจากสมัยปัจจุบันมาก เริ่มตั้งแต่ครู วุฒิของครูมีตั้งแต่ ป.4 ก็มี จบ ม.1-ม.2 ก็มี จบนักธรรมตรีก็มี ไม่มีครูจบสูงกว่า ม.2 ในโรงเรียนบ้านโนนสังข์ศรี ครูเป็นคนบ้านอื่นเวลามาสอนจึงต้องขี่จักรยานก็มี ขี่ม้าก็มี เดินลัดทุ่งก็มี เวลาพักนักเรียนก็ช่วยเอาม้าไปกินหญ้า อาบน้ำให้ม้า เด็กบางคนไม่ชอบเรียนหนังสือ คอยจ้องหนีกลับบ้านอยู่เรื่อย บางครั้งครูต้องจับนักเรียนประเภทนี้ผูกกับเสาโรงเรียน เพื่อไม่ให้หนี นักเรียนสมัยนั้นไม่มีใครใส่รองเท้ามาเรียน ผู้ใหญ่พอ โคตรพันธ์ อายุ 61 ปี เล่าว่า จบ ป.4 เมื่อปี 2489 จบพร้อมกันประมาณ 30 คน ไม่มีใครได้เรียนต่อมัธยมเลย เพราะโรงเรียนมัธยมอยู่ไกลมากถึงนครพนม (ห่างจากหมู่บ้าน 160 กิโลเมตร) ผู้ใหญ่พอ มีพี่น้อง 12 คนไม่มีใครได้เรียนสูงกว่า ป.4 เลย แต่เมื่อถึงรุ่นลูกของผู้ใหญ่พอ ซึ่งมี 4 คน คนโตเป็นชายปัจจุบันอายุ 34 ปี เรียนจบ ปวช. เกษตร เป็นนักการภารโรงพยาบาลมุกดาหาร คนที่ 2 เป็นชาย อายุ 32 ปี จบ ม.6 ทำงานสายการบินไทย คนที่ 3 เป็นชาย จบ ป.6 ไม่ได้เรียนต่อทำนา และเป็นผู้ช่วยผู้ใหญ่บ้านฝ่ายป้องกัน มีเงินเดือน 1,200 บาท คนเล็กเป็นหญิง จบ ม.2 ทำนาอยู่กับพ่อ

ครูบุญล้อม คล่องแคล่ว อายุ 59 ปี เป็นลูกของผู้ใหญ่บ้านคนที่ 10 ครูบุญล้อมมีพี่น้อง 6 คน ทั้งครูบุญล้อม พี่น้อง 3 คนจบเพียง ป.4 น้องสาวคนหนึ่งจบ ม.3 น้องชายคนเล็กจบ ปวช. รับราชการแขวงกาฬสินธุ์ หากรวมครูบุญล้อมด้วยก็จะมี 3 คนที่จบสูงกว่า ป.4 ที่เหลืออีก 3 จบ ป.4 ซึ่งต้องถือว่าเป็นอัตราส่วนเรียนต่อมัธยมที่สูงมาก เมื่อ 40-50 ปีก่อน แต่จะถือเป็นมาตรฐานไม่ได้ เพราะกรณีนี้เป็นลูกผู้ใหญ่บ้านซึ่งมีฐานะดีและยังมีโลกทัศน์ที่กว้างไกลกว่าลูกชาวบ้านโดยทั่วไป เนื่องจากผู้ใหญ่บ้านจะต้องออกจากหมู่บ้านไปประชุมกับนายอำเภอเกือบทุกเดือน

นักเรียนประถมห้องเดียวกับครูบุญล้อมมีประมาณ 20 คน ได้เรียนต่อมัธยม 3 คน โดยต้องเดินลัดทุ่งจากหมู่บ้านไปโรงเรียนชัยสัจจะซึ่งอยู่ที่วัดบ้านดงภู ใกล้เคียงว่าการอำเภอคำชะอี ระยะทางเดินประมาณ 5-6 กิโลเมตร เดินประมาณ 2 ชั่วโมง จึงจะถึงโรงเรียน รองเท้าก็ไม่มีใส่ เนื่องจากครูบุญล้อมเป็นหญิง พ่อแม่จึงไม่ให้ไปเข้าเียนกลับแต่ให้กลับบ้าน 1 สัปดาห์-1 เดือนต่อครั้ง เรียนอยู่ 3 ปี ก็จบ ม. 3 เพื่อนผู้ชายไปเรียนด้วยกันอีก 2 คนไม่จบออกมาก่อน เมื่อจบ ม. 3 จากโรงเรียนชัยสัจจะซึ่งเป็นโรงเรียน

ราษฎรแล้ว ครูบุญล้อมก็เดินทางไปเรียนต่อที่โรงเรียนการช่างสตรีนครพนม ครูบุญล้อมจึงเป็นชาวกะเลิงคนแรกของตำบลที่เรียนจบ ม. 3 และยังสามารถเรียนต่อ จนจบโรงเรียนการช่างสตรีนครพนม (ม.6) ในปี 2500 ตอนเรียน ม.4-ม.6 ลำบากมาก ต้องเดินเท้าไปนครพนม ระยะทาง 160 กิโลเมตร ตอนนี้มีเกียะไสแล้ว บางครั้งก็ไปเกียวนเสียเวลาค้างคืน 2 คืน พ่อได้ฝากให้อยู่กับครู ขณะนั้นไม่มีหอพักและไม่มีญาติ ครูบุญล้อมต้องช่วยครูตักน้ำตั้งแต่ตี 4 ทุกวัน หาน้ำจากแม่น้ำโขงเอามาใส่ตุ่ม

เมื่อจบ ม.6 ครูบุญล้อมได้สอบบรรจุ มีผู้สมัคร 20 คน ครูบุญล้อมสอบได้ที่ 8 ทุกคนได้รับการบรรจุ ครูบุญล้อมบรรจุเป็นครูครั้งแรกที่โรงเรียนบ้านค้อ ตำบลบ้านค้อ อำเภอคำชะอี ได้รับเงินเดือน 500 บาท ซึ่งเป็นเงินมากมายในสมัยนั้น (ปัจจุบันครูบุญล้อมมีเงินเดือน 17,000 บาท) เงินเพียง 5 บาทอยู่ได้เป็นเดือน โรงเรียนที่ครูบุญล้อมบรรจุตอนนั้น มีครู 5 คน (ทั้งครูใหญ่) มี 4 ชั้น วุฒิสถสุดของครูคือ ม.6 ต่ำสุด ม. 3 ครูใหญ่เองก็จบเพียง ม.3 โรงเรียนไม่มีเครื่องโรเนียว ไม่มีเครื่องพิมพ์ดีด เวลาสอนจึงใช้กระดานดำ และชอล์กเท่านั้น นักเรียนใช้กระดานชนวน เวลาสอบจึงให้ตอบในสมุด นักเรียนรุ่นแรกของครูบุญล้อม มีราว 30 คน มี 3-4 คน (ประมาณร้อยละ 10) ได้ไปเรียนต่อที่โรงเรียนชัยสัตย์ซึ่งเป็นโรงเรียนมัธยมโรงเรียนเดียวของอำเภอ บางคนเมื่อจบที่อำเภอและจังหวัดได้ไปเรียนต่อ ป.กศ.ที่วิทยาลัยครูสกลนคร ตอนที่ครูบุญล้อมสอนที่โรงเรียนบ้านค้อ ไม่มีบ้านพักครู จึงพักบ้านกำนัน ชาวบ้านสมัยนั้นให้ความนับถือ ให้ความอบอุ่นแก่ครูมาก ชาวบ้านเวลาจะมีงานมีการมักจะต้องมาปรึกษาหารือ และเชิญครูไปเป็นเกียรติในงานเสมอ เนื่องจากครูบุญล้อมเป็นผู้หญิง พ่อแม่เป็นห่วง เป็นครูที่บ้านเพียง 1 ปี ก็ขอย้ายมาอยู่โรงเรียนบ้านหลวง ซึ่งห่างจากบ้านของครูบุญล้อมเพียง 1 กิโลเมตร และปี 2503 เมื่อมีการแยกโรงเรียนบ้านหลวงเป็น 2 โรงเรียน คือโรงเรียนที่ตั้งที่เดิมอีกโรงเรียนมาตั้งที่บ้านโนนสังข์ศรี ครูบุญล้อมก็ย้ายมาอยู่ที่นั่นจนทุกวันนี้ ปัจจุบันโรงเรียนบ้านโนนสังข์ศรีมีครู 27 คน ครูไม่จบปริญญา มี 7 คน (ครูบุญล้อมสอบได้ชุดครู พ.กศ.) ที่เหลือ 20 คน (ร้อยละ 74) จบปริญญา ส่วนนักเรียนเมื่อจบ ม.3 จากที่นี่แล้วจะไปเรียนต่อ ม.4 ประมาณ 1 ใน 3 (บุญล้อม คล่องแคล่ว 2540; พอ โคตรพันธ์ 2539, 2540; เสวียน โคตรพันธ์ 2539)

2.1.6 สงครามอินโดจีนและสงครามโลกครั้งที่ 2

สงครามอินโดจีนเป็นชื่อที่คนไทยร่วมสมัยใช้เรียกสงครามระหว่างไทยกับฝรั่งเศส สาเหตุของสงครามก็เนื่องมาจากรัฐบาลจอมพล ป. พิบูลสงคราม ต้องการได้ดินแดนของไทยที่ถูกฝรั่งเศสใช้กำลังบีบบังคับเอาไปตั้งแต่สมัยรัชกาลที่ 4-5 คือประเทศเขมร และประเทศลาว ในตอนกลางปี พ.ศ.2483 เยอรมันได้โจมตีประเทศฝรั่งเศส และหลายประเทศทางซีกยุโรปตะวันตก และเพียงไม่กี่วันฝรั่งเศสก็แพ้เยอรมัน ฝรั่งเศสต้องยกพื้นที่ประเทศฝรั่งเศสส่วนใหญ่ให้เยอรมันปกครอง ส่วนรัฐบาลใหม่ของฝรั่งเศสที่เมืองวิซีไม่ค่อยจะมีอำนาจนัก ในเอเชียช่วงนั้น ญี่ปุ่นกำลังทำสงครามกับจีนโดยใช้กำลังเข้ายึดแมนจูเรียตั้งแต่ พ.ศ.2474 และเปิดฉากยึดเซียงไฮ้ในปีต่อมา แล้วกลายเป็นสงครามใหญ่ในปี 2480 ญี่ปุ่นเมื่อเห็นว่า ฝรั่งเศสเพลี่ยงพล้ำต่อเยอรมัน จึงส่งกำลัง 25,000 คนมายึดเวียดนามเหนือในเดือนกรกฎาคม 2483 รัฐบาลไทยจึงฉวยโอกาสนี้ยื่นข้อเสนอต่ฝรั่งเศสในวันที่ 11 กันยายน 2483 ขอให้ใช้แม่น้ำโขงเป็นเส้นเขตแดนระหว่างไทยกับฝรั่งเศสตั้งแต่เหนือจดใต้ ซึ่งก็หมายความว่าดินแดนฝั่งขวาของแม่น้ำโขงทั้งหมดที่ฝรั่งเศสเอาไปจากไทย จะต้องคืนให้ไทย ฝรั่งเศสไม่ยอม 8 ตุลาคม 2483 นักเรียนเตรียมอุดมและนักศึกษามหาวิทยาลัยวิชาธรรมศาสตร์และการเมือง นิสิตจุฬาลงกรณ์มหาวิทยาลัย รวมกันประมาณ 8,000 คน เดินบวนเรียกร้องดินแดนคืนจากฝรั่งเศส 23 ตุลาคม 2483 เครื่องบินทิ้งระเบิด 2 เครื่องบินลำเข้ามาเหนือ่านฟ้าไทยที่อำเภอโพธิ์พิสัย จังหวัดหนองคาย ไทยส่งเครื่องบินขับไล่ 3 เครื่องออกไปบินขับไล่ออกไป 27 พฤศจิกายน 2483 เครื่องบินฝรั่งเศสบินล่าน่านฟ้าไทยและยิงกราดที่นครพนม มีผู้บาดเจ็บ 9 คน วันรุ่งขึ้นเกิดการรบทางอากาศเหนือจังหวัดนครพนม ระหว่างเครื่องบินไทย 3 เครื่อง เครื่องบินฝรั่งเศส 4 เครื่อง เครื่องบินฝรั่งเศสถูกยิงตก 1 เครื่อง ความตึงเครียดระหว่างไทยกับฝรั่งเศสได้เกิดขึ้นทั่วไป มีการปะทะประปรายตลอดแนวชายแดนไทยฝรั่งเศส 8 ธันวาคม 2483 รัฐบาลไทยประกาศระดมพล และเคลื่อนกำลังทหารเข้ารักษาชายแดน

9 มกราคม 2484 เกิดการรบกันอย่างรุนแรงที่พะเนียดห่างจากชายแดนไทย-ฝรั่งเศส เข้าไปทางเขตฝรั่งเศส 13 กิโลเมตร ฝ่ายไทยตาย 50 คน บาดเจ็บ 200 คน ในวันที่ 16 มกราคม 2484 ฝ่ายไทยรบชนะฝรั่งเศสที่ห้วยยางทางตะวันออกของ

อรัญประเทศ ฝ่ายฝรั่งเศสตาย 110 คน บาดเจ็บ 250 คน สูญหาย 58 คน ถูกจับเป็นเชลย 21 คน วันที่ 17 มกราคม 2484 เกิดยุทธนาวีครั้งใหญ่ที่เกาะช้าง ฝ่ายไทยเสียเรือรบหลวงธนบุรี สงขลา และชลบุรี 26 มกราคม 2484 ฝรั่งเศสยิงปืนใหญ่ 31 นัด เข้ามายังมุกดาหาร ที่อำเภอหนองสูง ซึ่งห่างจากบ้านโนนสังข์ศรีประมาณ 20 กิโลเมตร ฝรั่งเศสได้ส่งเครื่องบินมาทิ้งระเบิดสนามบินที่บ้านหนองสูง มีคนตาย 1 คน (สาย นุสลา 2539; ถวิล อยู่เย็น 2531: 40-46)

ผลของการรบ ฝ่ายไทยรุกเข้าไปยึดดินแดนที่เคยเป็นของไทยได้หลายแห่ง เช่น จำปาศักดิ์ เมืองเก่า(ตรงข้ามปากเซ) เขมรทางด้านตะวันตกของพระตะบอง (30 กิโลเมตรจากอรัญประเทศ) และทางเหนือของเมืองสียมรัฐประมาณ 10 กิโลเมตร ทางพรมแดนด้านจังหวัดเลย และพิษณุโลก ไทยยึดได้เมืองแก่นท้าว (ตรงข้ามบ้านหนองผือ อ.ท่าลี่) บ้านบ่อแต่น และเมืองปากลาย

ในที่สุดญี่ปุ่นได้เข้ามาใกล้เกลี้ย และมีการลงนามในสัญญาสันติภาพระหว่างไทยกับอินโดจีนของฝรั่งเศส ในวันที่ 11 มีนาคม 2484 ฝ่ายไทยได้ดินแดนคืนมา 69,000 ตารางกิโลเมตร โดยเสียทหารไป 160 คน (ถวิล อยู่เย็น 2531: 69)

สำหรับสงครามมหาเอเชียบูรพา หรือสงครามโลกครั้งที่สองในเอเชีย เกิดขึ้นเต็มรูปในวันที่ 7 ธันวาคม 2484 เมื่อญี่ปุ่นโจมตีฐานทัพอากาศที่เพิร์ล ฮาร์เบอร์ ฮาวาย และเข้ามือของวันที่ 8 ธันวาคม 2484 กองทัพญี่ปุ่นก็บุกประเทศไทยตลอดภาคใต้ และทางด้านอรัญประเทศ ในเช้าวันนั้น จอมพล ป.พิบูลสงคราม นายกรัฐมนตรีและผู้บัญชาการทหารสูงสุดได้สั่งให้ทหารยุติการสู้รบกับญี่ปุ่น ยินยอมให้ญี่ปุ่นเดินทัพผ่านประเทศไทยไปโจมตีอังกฤษที่มลายู สิงคโปร์ และพม่า และเพียง 3 วันต่อมาคือวันที่ 11 ธันวาคม 2484 ไทยกับญี่ปุ่นก็ได้ลงนามในสัญญาเป็นพันธมิตรร่วมรบ ไทยจนกลายเป็นพันธมิตรของญี่ปุ่นจนสงครามโลกครั้งที่ 2 ยุติลง เมื่อญี่ปุ่นยอมแพ้หลังจากโดนระเบิดปรมาณูของสหรัฐไป 2 ลูกที่ฮิโรชิมา กับนางาซากิ เมื่อวันที่ 6 และ 9 สิงหาคม 2488 ตามลำดับ (ถวิล อยู่เย็น 2531: 40-89)

ผลของการเข้าร่วมสงครามกับฝ่ายญี่ปุ่นทำให้ไทยได้ดินแดน 4 รัฐ มลายูที่เคยเป็นของไทย ได้แก่ กลันตัน ตรังกานู เคดะ(ไทรบุรี) ปลิส และแคว้นเชียงตุง เมืองพานทางเหนือของพม่า กลับคืนมาในเดือนสิงหาคม 2486 แต่ก็ได้มาเพียง 2 ปี เมื่อ

สงครามยุติไทยไปเข้าฝ่ายแพ้จึงต้องคืน ดินแดนเหล่านี้ทั้งหมดไปให้อังกฤษ และยังคงคืนดินแดนที่ไทยตีได้มาจากฝรั่งเศสในต้นปี 2484 ให้กับฝรั่งเศสไปอีกด้วย

ผลของการเข้าสงครามโลกครั้งที่สองของไทยยังมีอีกมาก (รายละเอียดโปรดอ่าน *แถมสุข นุ่มนุ่ม เมืองไทยสมัยสงครามโลกครั้งที่สอง 2521*) สำหรับส่วนที่มีผลกระทบต่อชาวกะเลิงบ้านโนนสังข์ศรี ก็คือ การทอผ้าขาย เนื่องจากช่วงสงครามสินค้าผ้าและสินค้าอุปโภคบริโภค เป็นจำนวนมากที่ไทยเคยนำเข้าจากต่างประเทศ พอช่วงปลายสงครามขาดแคลนมากเพราะนำเข้าไม่ได้ เนื่องจากการโจมตีของฝ่ายสัมพันธมิตร สินค้าขาดแคลนราคาก็สูง ขณะนั้นชาวอีสานส่วนใหญ่ยังทอผ้าใช้เองอยู่ จึงได้ทอผ้าขายเพราะได้ราคาดีอย่างไม่เคยมีมาก่อน ทอกันจนฝ้ายไม่พอ หลายครัวเรือนในบ้านโนนสังข์ศรี ซึ่งมีลูกสาวหลายคนจึงมีแรงงานทอผ้ามาก เมื่อฝ้ายไม่พอก็นำกบ เขียด ได้(กะบอง) ไปแลกฝ้ายจากพวกผู้ไทย ซึ่งผลิตฝ้ายเหลือใช้ การยอมผ้าเปลี่ยนไป เดิมใช้ครามย้อมแต่ครามไม่พอใช้ก็หันไปใช้ผลมะเกลือย้อมแทน แต่ละครัวเรือนมีรายได้จากการทอผ้าขาย 300-600 บาท/ปี (ขณะนั้นทองคำบาทละ 12 บาท) แต่การทอผ้าขายทำให้ 2-3 ปีก็เลิก เพราะสงครามโลกยุติลง ในไม่ช้าผ้าจากต่างประเทศก็กลับเข้ามาอีก ผ้าจากอีสานก็ขายไม่ออก ก็ไม่มีใครมาสั่งผ้าฝ้ายอีก การทอเพื่อขายยุติลง แต่การทอเพื่อใช้ในครัวเรือนก็ยังดำเนินอยู่ แม้ทุกวันนี้จะลดลงมากก็ยังมีบางครัวเรือนทอผ้าใช้เองอยู่ แต่ปัจจุบันไม่มีใครปลูกฝ้ายเองแล้ว คนที่ทอผ้าไปซื้อด้ายจากตลาดมาทอ สมัยก่อนนอกจากทอผ้าฝ้ายแล้วบางครัวเรือนยังทอผ้าไหมเอาไว้เองด้วย เมื่อ 40 ปีที่แล้วมี 7 ครัวเรือนที่มีคนทอผ้าไหม ปัจจุบันนี้ไม่มีครัวเรือนใดเลยในบ้านโนนสังข์ศรีที่ทอผ้าไหม (เจียม โคตรพันธ์ 2539; บุญชู รูปเหมาะ 2539, สาย บุสกา 2539)

ผลอีกประการหนึ่งของสงครามโลก ก็คือมีชาวบ้านบางครัวเรือนนำข้าวเปลือกไปขายญี่ปุ่นที่มุกดาหาร แต่ก็มีไม่มากเพราะการเดินทางลำบากต้องใช้เกวียนขนไปเสียเวลาไปกลับ 3 วัน (นอนกลางทาง 2 คืน)

ชาวบ้านหลายคนที่เคยผ่านชีวิตสมัยสงคราม จำได้ว่า ทางทหารเขาสั่งให้ทุกหมู่บ้านขุดหลุมหลบภัย เวลาเครื่องบินมาชาวบ้านก็จะพากันลงหลุมที่แต่ละครอบครัวขุดไว้ นอกจากนั้นเวลากลางคืนก็ให้ดับตะเกียง และได้ ห้ามจุดไฟ ใครฝ่าฝืนอาจถูกจับในข้อหาเป็นสายลับหรือแนวหน้าของข้าศึก (สาย บุสกา 2539; บุญชู รูปเหมาะ 2539)

2.2 ยุค “พัฒนา” (พ.ศ.2504-2540)

2.2.1 การขยายตัวของรัฐ : ถนน สะพาน ไฟฟ้า ประปา สถานีอนามัย

ประวัติศาสตร์ของหมู่บ้านกะเลิงได้เปลี่ยนไปมากจากยุคเก่าหรือยุคก่อนมีแผนพัฒนาเศรษฐกิจและสังคมแห่งชาติ อันเป็นผลมาจากการขยายตัวของรัฐ ในเรื่องของการสร้างโครงสร้างพื้นฐานทางเศรษฐกิจสังคม (infrastructure)

ถนนและสะพาน: แต่เดิมการไปเมืองมุกดาหารคนทั่วไปจะใช้การเดินทางเป็นหลัก หากมีของมากก็ใช้เกวียนบรรทุก ซึ่งทั้งสองวิธีนี้เสียเวลามาก หากเป็นนายอำเภอ ปลัดอำเภอ ครูบางคน และกำนันบางคนก็มีม้าไว้สำหรับเดินทาง ถนนและสะพานข้ามห้วยมุกทำให้การเดินทางรวดเร็วขึ้น เพราะเมื่อมีถนนและสะพาน ก็มีรถยนต์มาวิ่งรับคนมากขึ้นเป็นลำดับ แต่ก่อนหากใช้เกวียนบรรทุกของไปขายที่มุกดาหาร ระยะทางประมาณ 35 กิโลเมตร ต้องใช้เวลาเดินทางไปกลับ 3 วัน (ค้างคืน 2 คืน) พอมีรถยนต์มาวิ่ง แม้จะเป็นถนนลูกรังแต่ก็สามารถเดินทางไปเข้าเย็นกลับได้ ถนนลูกรังที่ว้านตอนแรกสร้างเฉพาะวงบ้านหนองเอี่ยน-มุกดาหาร ซึ่งสร้างประมาณ พ.ศ.2508/2509 และกว่าจะราดยางก็ตก พ.ศ.2523/2524 ส่วนถนนที่เชื่อมระหว่างบ้านโนนสังข์ศรีกับถนนสายมุกดาหาร-คำชะอี-หนองสูง ที่บ้านซ่ง ระยะทาง 2 กิโลเมตร สร้างที่แรกประมาณปี 2503 โดยครูมุกเป็นผู้นำในการก่อสร้าง โดยขอแรงชาวบ้านมาช่วยกันขุดดินมาพูนเป็นรูปถนนกว้างประมาณ 3 เมตร ทำอยู่หลายปีก็จะเป็นถนนจากบ้านซ่งถึงบ้านโนนสังข์ศรี ปี 2516 grp.กลางได้เข้ามาสร้างถนนดินจากบ้านซ่ง-บ้านโนนสังข์ศรี-บ้านเหล่า-บ้านหนองไฮ ปี 2524 จึงสร้างเป็นถนนลูกรัง และปี 2539 ต่อ 2540 จึงได้สร้างเป็นถนนราดยางเป็นครั้งแรก โดยตั้งแต่สร้างปี 2524 มีชาวบ้านออกแรงงาน ส่วนรัฐบาลออกเงินให้เพียง 4 หมื่นบาท แต่ปีเดียวงบประมาณไม่พอ ก็ได้เพิ่มในปีหลัง ๆ ส่วนการสร้างเป็นถนนราดยางนั้นผู้ดำเนินการคือ รพช. สำหรับสะพานข้ามห้วยมุก ผู้ใหญ่พอ โคตรพันธ์ เป็นตัวตั้งตัวตี โดยไปขอตัดไม้จากบ้านหนองหอยและบ้านคำฮี ตัดแล้วขอรถ ส.ส.ไปบรรทุกเอามาสร้างสะพานในปี 2525 โดยชาวบ้านช่วยกันสร้าง เนื่องจากเป็นสะพานไม้จึงมีการซ่อมเป็นระยะ ๆ ในปี 2528 ได้งบประมาณสร้างสะพานคอนกรีตเลนเดียว โดยเป็นงบส่วนที่ได้จากสภาตำบล 250,000 บาท อีก 6 แสน

บาท ขอจากรัฐมนตรีคนหนึ่ง ในปี 2539 ต่อ 2540 จึงได้งบประมาณเป็นสะพานคอนกรีตสองเลน (ขณะที่เก็บข้อมูลยังสร้างไม่เสร็จ)

รถยนต์เข้ามาถึงหมู่บ้านครั้งแรกราว พ.ศ.2503 เป็นรถบรรทุกสี่ล้อ ตัวถังไม้ ไม่มีหลังคา ยี่ห้ออีซูซุ เป็นของพ่อค้าจากมุกดาหารชื่อเจ็กเฮงหลี แต่คนขับเป็นคนไทยอีสาน เข้ามาหาซื้อสินค้า เช่น ข้าว ของป่า เนื่องจากตอนนั้นเป็นถนนดิน เป็นหลุมเป็นบ่อมาก การขนส่งสินค้าจึงค่อนข้างลำบาก แต่ก็ดีกว่าเกวียนคือเร็วกว่าและบรรทุกได้มากกว่า เกวียนนั้นบรรทุกได้ครั้งละ 30 หมื่น (36 ถัง หรือ 360 กิโลกรัม) แต่รถบรรทุกสี่ล้อ จะมีข้าวบรรทุกเที่ยวละ 10-20 กระสอบ (700-1,400 กิโลกรัม) ซึ่งมากกว่าเกวียน 2-4 เท่า และเริ่มมีการรับจ้างขนข้าวไปขายที่มุกดาหาร เหนมาเที่ยวละประมาณ 200 บาท ขณะนั้นข้าวเปลือกขายที่มุกดาหาร แส่นละ 70-80 บาท (หมื่นละ 7-8 บาท หรือ ถังละ 5.8-6.7 บาท 1 หมื่น = 12 กิโลกรัม 1 แส่น = 10 หมื่น) ต่อมาเมื่อมีการนำรถบรรทุกหกล้อมาวิ่งบรรทุกสินค้าจากหมู่บ้าน รถบรรทุกหกล้อสามารถบรรทุกสินค้าได้ 8,000 กิโลกรัม หรือ 22 เท่าของเกวียน และล่าสุดมีการนำรถสิบล้อเข้ามาบรรทุกสินค้านำรถสิบล้อซึ่งมีตัวถังหลายขนาด สามารถบรรทุกได้มากกว่าเกวียน 28-111 เท่า สิ่งเหล่านี้จะเกิดขึ้นไม่ได้ หากไม่มีการสร้างถนนและสะพานข้ามห้วยมุก (เสวียน โคตรพันธ์ 2539; พอ โคตรพันธ์ 2540; บุญล้อม แคล้วคล่อง 2540; สุวิทย์ ธีรศาสตร์ และช่อ วายุพัทตร์ 1995:210)

นอกจากรถบรรทุกของพ่อค้าที่เข้ามาซื้อสินค้า และรับจ้างบรรทุกข้าวแล้ว ยังมีรถโดยสารเกิดขึ้นด้วย โดยที่แรกเป็นรถโดยสารสองแถว วิ่งจากอำเภอคำชะอีไปมุกดาหารวันละเที่ยว คือไปเช้าเย็นกลับ ค่ารถไป-กลับ 5 บาท หากไปหรือกลับเที่ยวเดียวเก็บ 3 บาท รถที่ว่านี้มีมาก่อนปี 2509 แต่ชาวบ้านกะเลิง 4 หมู่บ้านจะต้องเดินไปประมาณ 1-2 กิโลเมตร ไปดักรอขึ้นที่ปากทางตรงบ้านซ่ง เพราะรถที่ว่าจะไม่แวะเข้ามาที่บ้านกะเลิง ระยะทาง 35 กิโลเมตร จาก อ.คำชะอี-มุกดาหาร รถใช้เวลาวิ่งประมาณ 1 ชั่วโมง เพราะจอดบ่อย ๆ ตามหมู่บ้านริมถนน สำหรับรถโดยสารระหว่างคำชะอีกับมุกดาหารมีครั้งแรกประมาณปี 2509 หรือ 2510 เป็นรถของบริษัทวิทยบริการ เป็นรถตัวถังเหล็ก เก็บค่ารถเท่ารถสองแถว รถสองแถวและรถบัสเหล่านี้ทำให้ชาวบ้านแถบนี้เดินทางเข้าเมืองมุกดาหารมากขึ้น เพราะสะดวกและรวดเร็วกว่าเดิมมาก ไม่ต้องค้างกลางทาง 2 คืนเหมือนสมัยใช้เกวียน

สำหรับรถโดยสารที่วิ่งผ่านบ้านโนนสังข์ศรี มีครั้งแรกประมาณปี 2525 เป็นรถสี่ล้อสองแถว เจ้าของเป็นคนบ้านนาหลวง จะวิ่งรับคนโดยสารจากบ้านนาหลวง ผ่านบ้านโนนสังข์ศรีไปมุกดาหารทุกวันวันละ 1 เที่ยว ผ่านหมู่บ้านราว 8 โมงเช้า กลับมาถึงหมู่บ้านราวบ่าย 3 โมง ที่มาถึงช้าเพราะผู้โดยสารขากลับส่วนใหญ่ก็คือผู้โดยสารขาไป เมื่อไปถึงเมืองมุกดาหารประมาณ 9.30 น. ทุกคนจะแยกกันไปทำธุระของตน เช่น ไปขายของ ไปหาหมอ ไปธุระที่อำเภอหรือจังหวัด ไปซื้อของ ทุกคนจะต้องทำธุระให้เสร็จ และกลับมาขึ้นรถคันเดิมซึ่งจะออกประมาณบ่าย 2 โมง หากขึ้นไม่ทันก็ต้องไปขึ้นรถบัสค่าเช่าอี-มุกดาหาร ซึ่งจะต้องลำบากตอนลงจากรถดังกล่าวที่บ้านช่ง แล้วไม่มีรถเข้าหมู่บ้าน ต้องเดินประมาณ 2 กิโลเมตร ปัจจุบันมีรถสองแถววิ่งผ่านหมู่บ้านไปมุกดาหารวันละ 2 คัน คนที่ส่งวิ่งได้ประมาณ 6 ปีมาแล้ว และยังมีรถสองแถววิ่งจากหมู่บ้านไปอำเภอคำชะอีทุกวันพฤหัสบดี นอกจากนี้ยังมีรถปิกอัพรับจ้างบรรทุกของอีก 1 คัน ของนายเทียม โคตรพันธ์ และรถสามล้อเครื่องของนายประจวบ อาจหาญรับจ้างเหมาบรรทุกคนไปตามแต่จะว่าจ้าง หากไปกลับแค่อำเภอคำชะอี หลาย ๆ คนคิดไปกลับ 10 บาท (ระยะทางไปกลับ 10 กิโลเมตร) ทุกวันนี้มีนักเรียนในหมู่บ้านแถบนี้ไปเรียนต่อมัธยมปลายที่อำเภอคำชะอี และตัวจังหวัดมุกดาหาร ประมาณ 1 ใน 3 ซึ่งเป็นอัตราที่สูงกว่าเมื่อ 40 ปีก่อนเป็นอย่างมาก ที่เป็นเช่นนี้เพราะการเดินทางสมัยปัจจุบันสะดวกกว่าแต่ก่อนมากมาย (เสวียน โคตรพันธ์ 2539; พอ โคตรพันธ์ 2540; บุญล้อม คล่องแคล่ว 2540)

ไฟฟ้า : ไฟฟ้าเข้ามาถึงหมู่บ้านในปี 2524 โดยการไฟฟ้าส่วนภูมิภาคเป็นผู้ดำเนินการ โดยที่ชาวบ้านไม่ต้องออกเงินสมทบค่าเสไฟฟ้าเหมือนกับบางหมู่บ้าน เพราะเขตนี้เป็นเขตที่รัฐบาลเอาใจ เกรงว่าชาวบ้านจะไปเข้ากับคอมมิวนิสต์ นอกจากนี้ยังจ้างชาวบ้านชุดหลุม เพื่อบักเสไฟฟ้าหลุมละ 50 บาท แต่เงินที่ได้มาชาวบ้านทุกคนบริจาคให้วัดทั้งหมด ตอนยกเสไฟฟ้าเสแรกมีการทำพิธีทางศาสนาไปด้วย ช่วงนั้นมีผู้แจ้งว่าจะนำไฟฟ้าเข้าบ้าน 100 หลังคาเรือน จาก 150 หลังคาเรือน เมื่อไฟฟ้าเดินเข้าหมู่บ้านก็สว่างไสว คราวเรือนที่ไม่มีไฟฟ้าก็รู้สึกน้อยหน้าจึงเขียนจดหมายไปบอกลูก ๆ ที่ไปทำงานกรุงเทพฯ และที่อื่นให้รีบส่งเงินมาให้เพื่อนำไฟฟ้าเข้าครัวเรือนของตน ในไม่ช้าก็ขยายไปทุกครัวเรือน

ไฟฟ้า นับว่ามีผลอย่างมากต่อวิถีชีวิตของชาวบ้าน ซึ่งเมื่อก่อนนอนกันแต่หัวค่ำ เพราะไม่มีกิจกรรมอะไรจะทำ เมื่อมีไฟฟ้าเข้ามาโทรทัศน์ก็ตามมา กว่าจะดูละครหรือภาพยนตร์จบก็ตึก การสังสรรค์ก็เปลี่ยนไปมาจากเดิมดูแต่หมอลำ เด็ก ๆ ไปดูการ์ตูน และละคร ประเภทนิทานไทย ๆ เช่น แก้วหน้าม้า ไชยเชษฐ์ ฯลฯ สาว ๆ ไปจนถึงแก่ก็ติดละครน้ำเน่ากันงอมแงม คนหนุ่มไปจนถึงแก่ก็ติดมวยตู้ การพนันมวยตู้ก็ตามมา การบริโภคของคนในหมู่บ้านก็เริ่มหันไปนิยมสินค้าที่โฆษณาทางโทรทัศน์ อยากรู้ก็ตามข่าวโทรทัศน์ก็ทำให้ชาวบ้านมีโลกทัศน์ที่กว้างกว่าแต่ก่อน รู้เหตุการณ์บ้านเมืองและโลกมากกว่าแต่ก่อนด้วย อย่างไรก็ตามไฟฟ้าทำให้รายจ่ายของชาวบ้านเพิ่มขึ้น ตั้งแต่ค่าไฟฟ้า ค่าอุปกรณ์ไฟฟ้าที่เพิ่มขึ้นอย่างรวดเร็วทั้งโทรทัศน์ พัดลม ตู้เย็น เครื่องเสียงสเตอริโอและสินค้าอุปโภคบริโภคอื่น ๆ (บุญล้อม แคล้วแคล้ว 2540; พอ โคตรพันธ์ 2540)

ประปา : ประปานั้นเป็นสาธารณูปโภคชนิดหลังสุดที่เข้ามาสู่หมู่บ้านเมื่อ 5 ปี (2535) ที่แล้ว แต่ก็ เป็นสิ่งที่ทำให้คุณภาพชีวิตของชาวบ้านดีขึ้นมากในแง่ของการมีน้ำสะอาดไว้ใช้ และมีผลทำให้โรคทางเดินอาหารและโรคผิวหนังลดลง ในแง่ของความสะดวกในการที่ไม่ต้องไปหาบหรือเข็นรถเข็นน้ำ ทำให้ชาวบ้านมีเวลาไปทำงานอย่างอื่นมากขึ้นด้วย (บุญล้อม แคล้วแคล้ว 2540)

สถานีนามัย : เป็นอีกส่วนหนึ่งที่รัฐสร้างให้ชาวบ้านเช่นเดียวกับไฟฟ้า ประปา ถนน สะพาน สถานีนามัยสร้างขึ้นครั้งแรกราว พ.ศ.2508/2509 ตอนนั้นมีนางผดุงครรภ์ประจำ 1 คน ช่วยทำคลอดเด็ก ๆ ในหมู่บ้าน ปฐมพยาบาล ให้น้ำเกลือ และฉีดยารักษาโรคง่าย ๆ หากเป็นโรคยาก ๆ ต้องไปรักษาที่โรงพยาบาลมุกดาหาร ต่อมา มีโรงพยาบาลอำเภอคำชะอี และคลินิกในอำเภอชาวบ้านจะไป 2 แห่งหลังมากกว่าสถานีนามัย เพราะได้รักษากับนายแพทย์ซึ่งมีความรู้สูงกว่าเจ้าหน้าที่ของสถานีนามัย ซึ่งปัจจุบันมี 3 คน ให้บริการทำคลอด ทำหมัน รักษาโรคพื้น ๆ รวมทั้งถูกงูพิษกัด อยากรู้ก็ตาม ยังมีชาวบ้านเป็นอันมากที่ยังรักษาด้วยหมอพื้นบ้านซึ่งรักษาด้วยสมุนไพรและคาถาอาคม ควบคู่ไปกับการรักษากับเจ้าหน้าที่สถานีนามัย

(บุญล้อม แคล้วแคล้ว 2540; เสวียน โคตรพันธ์ 2540)

2.2.2 สงครามประชาชน : รัฐ : ชาวบ้าน : ผ.ก.ค.

ในระหว่างปี 2512-2523 เกิดสงครามประชาชน เป็นสงครามระหว่างรัฐบาลไทยกับพรรคคอมมิวนิสต์แห่งประเทศไทย (พ.ค.ท.) โดยต่างฝ่ายพยายามดึงประชาชนเป็นพวก และพยายามทำลายล้างซึ่งกันและกัน ในปี 2512 เริ่มมี ผ.ก.ค. เข้ามาในบ้านโนนสังข์ศรีและหมู่บ้านใกล้เคียง โดยเข้ามาในรูปของพระ เวลาไปไหนมาไหนมีแคร่หาบ มี ผ.ก.ค. ซึ่งเป็นสานุศิษย์หลายคน ชาวบ้านสนใจพระรูปนี้มากแต่ไม่ใช้คำสอน ลัทธิมาร์กหรือเลนิน แต่กลับไปสนใจว่าพระจะให้เลขอะไร เพื่อจะเอาไปแทงหวยเถื่อนในที่สุด ผ.ก.ค. ในสภาพของพระก็จากหมู่บ้านหายไปในภูเขา

ปี 2514 หลังจากทางการสืบทราบว่ามี ผ.ก.ค. มาปลุกกระดมแถบนี้บ่อย ๆ ก็เริ่มเป็นฝ่ายรุกบ้าง โดยประกาศรับ อ.ส. จะให้เงินเดือน ๆ ละ 200 บาท มีชาวบ้าน 2 คน สมัคร คือ นายเต็ม รูปเหมาะ กับนายภา บุสกา 2 คนที่ถูกนำตัวไปฝึกวิชาทหารหนึ่งเดือนที่หน่วยรบพิเศษน้ำพุ มีฝรั่งมาฝึกให้ด้วย ฝึกจนสำเร็จหลักสูตรก็มอบปืนอีแฉมา (ป.ร.ย.บ.88) คนละกระบอก อ.ส. มีหน้าที่คอยรายงานให้เจ้าหน้าที่ทราบว่ามีใครในหมู่บ้านไปเข้ากับ ผ.ก.ค. และคอยพูดกับชาวบ้านเท่าที่โอกาสจะอำนวยว่า ผ.ก.ค. ไม่ดี ระบบคอมมิวนิสต์ไม่ดี ต่อมาชาวบ้านโนนสังข์ศรีไปเป็น อ.ส. อีก 1 คน รวมเป็น 3 คน ในขณะเดียวกันก็มีชาวบ้านโนนสังข์ศรี 4 คนไปเป็นแนวร่วม ผ.ก.ค. ซึ่งชาวบ้านเล่าว่ามีจำนวนไม่มากเมื่อเปรียบเทียบกับหมู่บ้านที่อยู่ในภูเขา หรือตีนภูเขาจะมี ชาวบ้านเป็นจำนวนมากไปเป็นแนวร่วม ผ.ก.ค. หรือเป็น ผ.ก.ค. ไปเลย เพราะอยู่ใกล้กับ ผ.ก.ค. มาก ถูก ผ.ก.ค. เกี้ยยกล่อมบ่อย ๆ ก็เห็นดีเห็นงามไปกับ ผ.ก.ค. แต่บ้านโนนสังข์ศรีอยู่ห่างจากตีนภูเขาประมาณ 6-7 กิโลเมตร ผ.ก.ค. ออกมาปลุกกระดมลำบาก เสี่ยงต่อการถูกโจมตีจากทหาร ตำรวจ เพราะกว่า ผ.ก.ค. จะมาถึงบ้านโนนสังข์ศรี ต้องผ่านบ้านอื่นๆ หลายหมู่บ้าน และบ้านเหล่านั้นก็มี อ.ส. อยู่ทุกหมู่บ้าน ยากที่จะคลาดสายตาจาก อ.ส. อ.ส. ในช่วงนั้นมีอำนาจไม่น้อยโดยเฉพาะ อ.ส. ที่นิสัยไม่ดียึดเยียดข้อหาคอมมิวนิสต์ให้ใครต่อใคร เพื่อหวังจะริดเอาเงินจากคนบางคนที่ไม่ถูกกัน หรือคนรวยบางคน แต่กลุ่มที่ร้ายที่สุดคือ กลุ่มจ่าตุ้ ที่เรียกว่า จ่าตุ้ เพราะเคยเป็นตำรวจ กลุ่มนี้เป็นโจรมี 5 คน ทุกคนเป็น อ.ส. เป็นลูกน้องที่นายอำเภอเลี้ยงเอาไว้ปราบคอมมิวนิสต์ อ.ส. กลุ่มนี้ร้ายกาจมาก เคยฉุดลูกสาวชาวบ้านไปให้นายอำเภอ เคยฉุดลูกสาวชาว

บ้านไปเป็นเมีย เคยฆ่าชาวบ้านทั้งครอบครัวมาแล้ว เด็กที่จับไปก็ใส่กระสอบโยนทิ้งมาจากเฮลิคอปเตอร์ อ.ส. หรือโจรกลุ่มจำกัด ชอบใช้วิธีใส่ความคนรวย ๆ บางคนว่าเป็น ผ.ก.ค. ซึ่งวิธีใส่ความก็ทำง่าย ๆ เวลาเกิดปะทะกับ ผ.ก.ค. หาก ผ.ก.ค. ตายก็ค้นตามตัวก็ทำเป็นพบบัญชีคนที่ส่งเสบียง ยา ฯลฯ ให้ ผ.ก.ค. อ.ส. กลุ่มนี้จะเอาบัญชีซึ่งพวกเขาทำขึ้นเองไปขู่เรียกเอาเงินจากคนรวยตั้งแต่หลายพันบาทไปถึงหลายหมื่นบาทตามฐานะ หากไม่จ่ายก็ตั้งศาลเตี้ยยิงชาวบ้านทั้งหลายแล้วโยนความผิดว่า ผ.ก.ค. เป็นคนฆ่า โจรในเครื่องแบบ อ.ส. กลุ่มนี้ บางคนเมื่อฆ่าเหยื่อแล้วกินตับเหยื่อด้วย ในที่สุดโจรกลุ่มนี้ก็ถูกญาติของคนตายซึ่งถูกใส่ความว่าเป็น ผ.ก.ค. บ้าง แนวน่วมบ้าง ฆ่าตายทีละคนสองคนจนหมดกลุ่ม

สำหรับ อ.ส. โดยทั่วไปไม่ได้เลวอย่างกลุ่มจำกัด ในบ้านโนนสังข์ศรีก็มีคนมาสมัครเป็น อ.ส. 20 คน และยังมี การฝึกชาวบ้านทั้งชายหญิงเป็นร้อยคนให้รู้จักยิงปืนลูกซอง การหลบหลีกยุทธวิธีต่าง ๆ ฝึกแล้วมอบปืนลูกซองให้หมู่บ้านละ 10 กว่ากระบอก ครูฝึกเป็นทหารพลร่มซึ่งมาตั้งกองร้อยอยู่ในวัด มีประมาณ 50-60 คน ฝึกอยู่เป็นเดือน และประจำอยู่ 2-3 เดือนเพื่อเป็นที่เลี้ยง แล้วก็ถอนตัวไปฝึกบ้านอื่นต่อ นอกจากนี้บริเวณโรงเรียนมีแคมป์ อ.ส. ตั้งประจำอยู่ราว 50 คน มีอาวุธพร้อม หัวหน้า อ.ส. เป็นครู ได้เงินเดือนครูและเงินเดือนหัวหน้า อ.ส. ไปพร้อม ๆ กัน อ.ส. เหล่านี้บางหมู่บ้านถูก ผ.ก.ค. โจมตี เช่นที่บ้านก้านเหลืองถูก ผ.ก.ค. โจมตี แคมป์ถูกเผา อ.ส. ตาย 10 กว่าคน แต่ที่บ้านโนนสังข์ศรีไม่เคยถูก ผ.ก.ค. โจมตี

สำหรับ ผ.ก.ค. วิธีการดึงคนมาเป็นพวก นอกจากการโจมตีการคอร์รัปชันของรัฐบาลและข้าราชการแล้ว ก็พยายามดึงจากญาติของคนที่ถูกกลุ่มจำกัดฆ่าตาย แต่บางทีก็ใช้วิธีที่คล้ายกลุ่มจำกัด คือ แก่งทำรายชื่อแน่วร่วมปลอมให้ฝ่ายทางการเก็บได้ คนเหล่านี้จะถูกทางการเพ่งเล็ง และบีบมากทั้ง ๆ ที่ไม่ได้เป็นแน่วร่วม บางคนตกบันไดพลอยโจนเข้าร่วมกับ ผ.ก.ค. เพราะกลัวทางการจะ "เก็บ" เสียก่อน แต่ ผ.ก.ค. เหล่านี้บางคนอยู่ในป่าได้พักหนึ่งทนความยากลำบากและการเสี่ยงอันตรายจากการโจมตีของทหารฝ่ายรัฐบาลไม่ไหว กลับออกมาก็เป็นชาวบ้านธรรมดาที่มีที่บ้านโนนสังข์ศรี มีภรรยา 2-4 คน พวก ผ.ก.ค. เลยตามฆ่า ผ.ก.ค. กลับใจ แต่ผู้ใหญ่บ้านพอ โศตรพันธ์ไม่ยอมให้ ผ.ก.ค. ทำร้าย ผ.ก.ค. กลับใจเหล่านี้ ผ.ก.ค. ตัวจริงก็จำต้องกลับออกไป

การวางตัวของผู้ใหญ่พอ ในช่วง ผ.ก.ค.ทำสงครามประชาชนกับรัฐบาล วางตัวได้ลำบากมาก หากช่วยอย่างเปิดเผย ผ.ก.ค. ก็จะถูกฝ่ายทางการกำจัด หากช่วยทางการออกหน้าออกตาก็คืออาจถูก ผ.ก.ค. เก็บ ท่านจึงวางตัวเป็นกลาง ความเป็นกลางของท่านก็คือ ไม่รายงานความเคลื่อนไหวของ ผ.ก.ค.ให้ทางการทราบ มีหลายครั้งที่ ผ.ก.ค. เข้ามาเที่ยวงานบุญในหมู่บ้าน ผู้ใหญ่พอทราบว่า ผ.ก.ค. เข้ามาแต่ท่านก็ปฏิบัติกับ ผ.ก.ค. เหมือนกับชาวบ้านคนอื่น ๆ คือเลี้ยงอาหาร บางครั้ง ผ.ก.ค.เข้ามาในหมู่บ้าน ต้องการยาและบุหรี่ยากชาวบ้าน ผู้ใหญ่พอท่านต้องซื้อยาและบุหรี่ยให้ ผ.ก.ค. ไป และสั่งไม่ให้ ผ.ก.ค. ไปรบกวนชาวบ้านให้เดือดร้อน การปฏิบัติตัวของผู้ใหญ่พอดังกล่าวทำให้หมู่บ้านนี้ไม่เคยถูก ผ.ก.ค. โจมตี และท่านก็เอาชีวิตรอดมาได้ในขณะที่ผู้ใหญ่บ้านหลายคนถูก ผ.ก.ค.ฆ่าตาย

ในปี 2523 คอมมิวนิสต์ก็เข้ามาอบตัวกับทางการที่บ้านหนองสะพัง ตำบลโพรงาม เกือบ 1 พันคน ในจำนวนนี้เป็นหญิงราว ร้อยละ 30 ผ.ก.ค. เหล่านี้ได้นำอาวุธปืนอาแก๊ และเอ็ม 16 มามอบให้ด้วย โดยมีพลเอกอาทิตย์ กำลังเอก ผ.บ.ท.บ.ขณะนั้นเป็นผู้รับมอบ มีนักเรียนหญิงจากโรงเรียนหนองสูงไปพื่อนต้อนรับด้วย สงครามประชาชนก็ยุติลง

อย่างไรก็ตาม ชาวกะเลิงบ้านโนนสังข์ศรีก็มีความเห็นว่า การมีคอมมิวนิสต์เกิดขึ้นครั้งนั้นก็มิผลดีต่อชุมชนของพวกเขาอย่างน้อยสองประการ ประการแรกคือ การพัฒนาที่เกิดขึ้นหลายอย่าง หลังจากมีปัญหาคอมมิวนิสต์ เพราะรัฐเกรงว่าหากปล่อยปลະละเลยอย่างแต่ก่อน หมู่บ้านชนบทเหล่านี้ก็อาจจะไปเข้ากับฝ่ายคอมมิวนิสต์ จึงต้องเร่งพัฒนา ประการที่สอง ข้าราชการในช่วงนั้นไม่กล้าวางอำนาจบาทใหญ่กับชาวบ้านเหมือนก่อน หากวางอำนาจหรือข่มเหงชาวบ้าน ก็อาจถูกชาวบ้านฆ่าตาย แล้วปล่อยข่าวว่า ผ.ก.ค.ฆ่าตาย ซึ่งทางการก็ไม่กล้าที่จะไปหาตัว หรือหากจะสอบสวนหาพยานก็หาได้ยาก เพราะชาวบ้านไม่ต้องการสร้างศัตรูกับชาวบ้านด้วยกัน ยิ่งข้าราชการที่ถูกฆ่าตายเป็นคนไม่ดียิ่งจะหาพยานหลักฐานมัดตัวผู้ผิดยากมาก กรณีข้าราชการที่ทำตัวเป็นโจรในเครื่องแบบ เช่น กลุ่มจ่าตุ้-เสื่อตัว ซึ่งมี 5 คน ในที่สุดก็ถูกชาวบ้านฆ่าตายหมดแล้วก็ปล่อยข่าวว่า ผ.ก.ค.ฆ่า

บทที่ 3

วิถีครอบครัวของกลุ่มชาติพันธุ์กะเลิงและการเปลี่ยนแปลง

1. โครงสร้างครอบครัว ระบบครอบครัวและเครือญาติ

ในครอบครัวชาวกะเลิงนั้น เป็นครอบครัวที่ยกให้พ่อเป็นใหญ่ที่สุด ก็คงจะเหมือนครอบครัวไทยทั่ว ๆ ไป ชายผู้เป็นสามีทำหน้าที่ “พ่อบ้าน” หญิงผู้เป็นภรรยาทำหน้าที่ “แม่บ้าน” การงานนอกบ้าน เช่น การหาเงินหาทอง เป็นเรื่องของพ่อบ้าน งานในบ้าน เช่น การดูแลบ้าน การหุงหาอาหาร การดูแลบุตร ทำเครื่องนุ่งห่มเป็นเรื่องของแม่บ้าน ทั้งสามีภรณายังต้องให้ความเอื้ออาทรแก่กันและกัน

ในอดีต สามีจะไปดงไปป่า ไปนาไปไร่ ภรรยาต้องจัดหาเครื่องอยู่ของกินให้ จัดหาพริก เกลือ ปลา ร้า ข้าวสุกใส่ “ถง” (ย่าม) ถ้าจะไปไกลแรมคืนก็จัดข้าวใส่ย่าม ซึ่งเรียกว่า “ข้าวถง” ให้มากน้อยแล้วแต่จำนวนวัน ซึ่งภรรยาคำนวณได้อย่างถูกต้อง เมื่อสามีกลับจากป่าภรรยา “เล่นต้อน” (วิ่งต้อนรับ ก็ไม่ถึงกับวิ่งจริง ๆ หรือ) รับย่ามมาดูว่ามีของขบของกินอะไรก็เอาไปจัดการทำกับข้าวมาสู่สามีรับประทาน

ผู้หญิงยังต้องพึ่งพาอาศัยผู้ชาย ซึ่งผู้ชายก็รับรู้เรื่องนี้ เมื่อผู้หญิงไหว้วาน ขอความช่วยเหลือผู้ชายก็ไม่ปฏิเสธ เช่น ผู้หญิงจะไปดงไปป่า 5 คน 10 คน ต้องหาผู้ชายไปด้วยอย่างน้อยสัก 1 คน เพื่อความอบอุ่นใจ คลายความกลัวเสือ สาง นางไม้ ลงได้บ้าง (สมัยก่อนเป็นดงหนาป่าทึบจริง ๆ สิ่งสสารลึกลับมีมากมายและยังมีความกลัวผีอยู่มาก)

ในครอบครัวหนึ่ง ๆ แม่บ้านและลูก ๆ ให้ความเคารพแก่พ่อบ้านมาก เช่น เวลารับประทานอาหาร ให้พ่อบ้านกินก่อนถึง 3 คำ แล้วผู้เป็นแม่บ้านและลูก ๆ จึงกินได้ เว้นไว้แต่พ่อเรือนอนุญาตจึงจะลงมือกินก่อนได้ เดียวนี้ยังพอมืออยู่ แต่ก็เปลี่ยนไปมากแล้ว เพราะสมาชิกในครัวเรือนต่างมีภาระจำเป็น พ่อบ้านจึงอนุญาตไว้อ่อนโยนกว่า ใครมีธุระร้อนก่อนให้กินก่อน

ภรรยาจะนอนให้ศีรษะอยู่ในระดับเดียวกับสามีไม่ได้ ต้องให้ศีรษะอยู่ระดับไหล่ของสามี คือหนุนหมอนคนละลูกกับสามี หมอนของภรรยาอยู่ต่ำกว่า

1.1 การสืบมรดก

เมื่อ 60 ปีก่อน การสืบมรดกของชาวกะเลิงเขาถือว่า “ผู้ชายไปเอาหน้า” หมายความว่า ผู้ชายเป็นผู้กำลังร่างกายแข็งแรงดี ทรัพย์สมบัติ ไร่นา สาโท ให้ไปหาเอาเองข้างหน้า ถ้าแต่งงานไปก็ให้ไปเอากับเมีย นั่นคือต้องไป “สมสู่อยู่สร้าง” กับพ่อตา ไปเลี้ยงพ่อตา การที่ผู้ชายแต่งงานแล้วไปอยู่กับพ่อตา เป็นเขยเลี้ยงพ่อตา เรียกว่า “เขยชู” เมื่อ “ชู” นานพอสมควรแล้วพ่อตาก็จะแบ่งมรดกให้ ถ้าอยากออกเรือนต่างหากพ่อตาก็จะแบ่งที่ดินให้อยู่ ที่จริงแล้วพ่อตาก็แบ่งให้ลูกสาวเขานั้นแหละ

ผู้สืบมรดกคือผู้หญิง เพราะถือว่าเป็นเพศที่อ่อนแอกว่า ต้องให้อยู่ในความดูแลของพ่อแม่ แต่งงานแล้วก็เอาสามีมาเลี้ยงพ่อแม่ซึ่งเรียกว่า “เขยชู” ดังกล่าวแล้ว ตอนแรก ๆ ก็ทำอยู่ทำกินกับพ่อแม่ นานพอสมควรจึงแบ่งที่ทำกินให้แล้วออกเรือน (ดูเรื่องครอบครัวเดี่ยว ครอบครัวขยาย)

การแบ่งมรดกนั้นจะให้พี่ได้มากกว่า เพราะพี่เกิดก่อนได้เลี้ยงพ่อแม่เลี้ยงแม่ มากกว่าน้อง รวมทั้งเลี้ยงน้อง ๆ ด้วย จึงแบ่งให้ “พี่เอา 2 น้องเอา 1”

แต่ใน 40 ปีมาถึงปัจจุบันนี้ มีการแบ่งปันเท่ากันแล้ว ทั้งลูกชายลูกหญิง เพราะรู้จักกฎหมายแล้ว ก่อนการแบ่งพ่อแม่จะยกไว้สำหรับตัวเอง “พูดหนึ่ง” ก่อน (พูด = ส่วน) ที่เหลือเอาจำนวนลูก ๆ หาร ถ้าเป็นที่ดินบางที่อาจจะหารไม่ลงตัว ผู้ที่ได้ส่วนน้อย ผู้เป็นพ่ออาจจะแถมสิ่งของ เช่น วัวหรือควายให้

ลูกบางคนเมื่อได้รับส่วนแบ่งแล้วเห็นว่าได้น้อยและตัวเองมีฐานะพออยู่พอกิน หรือพอมีปัญญาจะไปหาเอาข้างหน้าก็อาจจะขายให้พี่น้องคนใดคนหนึ่งที่ได้น้อยในราคาที่ถูก หรืออาจจะแลกเอาวัว 1 ตัว หรือควาย 1 ตัว ก็ได้

1.2 ขนาดครอบครัว ครอบครัวเดี่ยว ครอบครัวขยาย

ในอดีต ก่อนที่มีการรณรงค์เรื่องการคุมกำเนิด ครอบครัวแต่ละครอบครัวจะใหญ่ มาก บางครอบครัวมีลูกถึง 12 คน เพราะปล่อยให้ลูกตามธรรมชาติ ครอบครัวที่มีลูกน้อยหน่อยก็เป็นเพราะลูกเกิดมาแล้วตาย

และยังเป็นที่ยึดกันว่าเมื่อแต่งงานกันแล้วต้องมีลูกเยอะ ๆ จะเห็นได้จากพิธีแต่งงานตอนหมอสื่อเอาศิระเจ้าบ่าวเจ้าสาวกระทบกันแล้วให้พรว่า “ปีลูก ๆ ๆ” (ซึ่งได้กล่าวไว้ในเรื่องการแต่งงาน)

ก็ดีไปอย่างไร ถ้าใครมีลูกมากก็มีผู้ช่วยแรงมาก เพราะต้องประกอบอาชีพเกษตรกรรม คือ การทำนา ทำสวนต้องใช้แรงงานมาก แต่ก็จะมีปัญหาเรื่องข้าวไม่พอกิน เพราะการทำนาสมัยนั้นยังไม่มีการใช้เทคโนโลยีสมัยใหม่มาช่วย ทำให้ได้ผลผลิตน้อย

ครอบครัวใดที่มีลูกชายมาก เมื่อลูกชายแต่งงานลูกชายต้องไปอยู่กับภรรยาที่บ้านพ่อตา ครอบครัวนั้นมีโอกาสที่ขนาดของครอบครัวลดลง บางครอบครัวเหลือแต่ 2 ผู้เฒ่าผู้แก่ แต่เขาก็ต้องให้ลูกชายหนึ่งหรือ 2 คน แต่งงานแล้วให้มาอยู่เลี้ยงพ่อแม่

ครอบครัวใดที่ลูกสาวมาก ลูกสาวแต่งงานก็เอาสามีมาอยู่ด้วย คือ ให้สามีมาเป็น "เขยชู" ดังได้กล่าวแล้ว ขนาดครอบครัวก็จะขยายใหญ่ขึ้น เมื่อลูกสาวลูกเขยมีลูกก็จะเป็นอีกครอบครัวหนึ่งที่อยู่ในครอบครัวของตายาย ถ้ามีลูกสาวหลายคนแต่งงานและมาอยู่กับพ่อแม่ ทำให้มีครอบครัวหลายครอบครัวซ้อนอยู่ในครอบครัวของตายาย จึงจำเป็นต้องให้แยกออกจากตายายไปเป็นครอบครัวเดี่ยว โดยออกไปตั้งบ้านใหม่แต่ให้อยู่ในบริเวณที่ดินของตายาย เมื่อลูก ๆ แต่งงานมีครอบครัวหมดแล้ว ผู้เป็นพ่อจะแบ่งมรดกที่อยู่ที่ทำกินให้ เพื่อให้รับผิดชอบครอบครัวของตัวเองต่อไป ในอดีตลูกสาวจะเป็นผู้ได้รับมรดกส่วนลูกชายให้ไปหาเอาข้างหน้างกล่าวแล้ว

สำหรับ "เขยชู" นั้นจะอยู่เลี้ยงพ่อตาแม่ยายตลอดไป ถ้าอยากจะออกเรือน พ่อตาก็จะให้สร้างเรือนในบริเวณที่ดินของพ่อตาใกล้ ๆ บ้านของพ่อตา ดังนั้น ปรากฏศาสดาญาติเดียวกันมักจะอยู่เป็นกลุ่มอย่างเห็นได้ชัด กลุ่มละ 3-4 หลังคาเรือนขึ้นไป

อนึ่ง ทั้งอดีตและปัจจุบันเมื่อแต่งงานกันแล้ว ผู้ชายจะไปอยู่กับผู้หญิง แต่ในปัจจุบันคนรุ่นใหม่ จำนวนไม่น้อยที่เมื่อแต่งงานกันแล้ว จะไปอยู่ด้วยกันในต่างจังหวัดที่ตนทำงานอยู่

ในปัจจุบันนี้มีการแบ่งปันมรดกเท่ากันแล้ว เมื่อลูกสาวหรือลูกชายแต่งงานไป พ่อแม่จะให้เขาเลือกเอาเองว่าจะอยู่กับพ่อกับแม่เสียก่อนหรือว่าจะแยกครอบครัวออกไปเลย ส่วนมากก็จะแยกออกไปเลย เพราะมรดกที่ดินที่ทำกินของพ่อน้อยแล้ว เพราะมีการแบ่งปันตกทอดมาเรื่อย ๆ และแนวทางหาเงินในปัจจุบันมีมาก จึงแยกออกมาเพื่อหาเงินเลี้ยงครอบครัวเฉพาะตนสบายใจกว่า แต่ทั้งนี้ก็มิได้เพิกเฉยในการเลี้ยงดูพ่อแม่ ก็มีการส่ง "ของอยู่ของกิน" หรือเงินทองให้พ่อแม่บ้างเป็นครั้งคราว หรือตามความจำเป็น

1.3 บทบาทของสมาชิกครอบครัว

ผู้เป็นสามี

1) บทบาทต่อครอบครัว

ในอดีตและปัจจุบันไม่มีอะไรแตกต่างกัน ผู้เป็นสามีคือ “พ่อบ้าน” มีหน้าที่รับผิดชอบ ปกป้อง ค้ำครอง ให้ความอบอุ่น ให้กำลังใจแก่ภรรยาและลูก เป็นหัวเรือใหญ่ในการนำพาชีวิตครอบครัวไปสู่เป้าหมายที่วางไว้ ครอบครัวมีอุปสรรคปัญหาใดพ่อบ้านก็เป็นหัวเรือหัวแรงในอันที่จะขจัดปัดเป่า ไม่นิ่งดูตายต่อปัญหาของครอบครัวให้สมกับคำสอนของผู้เฒ่าผู้แก่ว่า “มีหางบให้หลีก มีปีกบให้บิน” (มีหางไม่ให้หลีก มีปีกไม่ให้บิน)

2) บทบาทต่อบุพการี

ให้ความเคารพ ให้การดูแลเอาใจใส่ให้การเลี้ยงดูบุพการี ทั้งฝ่ายตนและฝ่ายภรรยา ไม่แบ่งพรรคแบ่งฝ่าย

บุพการีทางฝ่ายภรรยา คือ พ่อตาแม่ยาย เจ้าโคตรวงศ์ นอกจากจะให้ความเคารพนับถือแล้ว ยังต้องให้ความยำเกรงอีก ระมัดระวังตนไม่ให้ล่วงฮืด เช่น “ไม่ปากกล้าว่าแข็ง” (ไม่พูดจาก้าวร้าวดูดา) ต่อพ่อตาแม่ยาย เจ้าโคตรวงศ์ ถ้าล่วงฮืดต้องมีการปรับโทษ

พ่อตาแม่ยายเจ้าโคตรวงศ์มักจะถือผี ในห้องที่มีหิ้งผืนั้นเขยล่วงเข้าไปไม่ได้เลย

3) บทบาทต่อลูกหลาน

ให้การเลี้ยงดูลูกหลานตามหน้าที่พ่อที่ดี เมื่อลูกเติบโตขึ้นก็ให้มีเหย้ามีเรือน แบ่งมรดกให้เท่าที่จะให้ได้

แต่ในปัจจุบันนี้การศึกษาเข้ามาถึงลูก ๆ ก็ใฝ่ฝันที่จะศึกษา ผู้เป็นพ่อบ้านต้องรับภาระหนักในการหาเงินลูกให้ได้เรียนหนังสือ จึงเป็นหน้าที่ที่พ่อบ้านต้องดูแลเอาใจใส่ให้ลูกได้รับการศึกษา

4) บทบาทต่อชุมชน

ผู้เป็นพ่อบ้านนอกจากจะมีบทบาทในครอบครัวตัวเองแล้ว ยังจะต้องมีบทบาทต่อชุมชนที่ตนอาศัยอยู่ โดยการช่วยเหลือหรือเข้าร่วมกิจกรรมของชุมชน เช่น ร่วมพัฒนา ร่วมคิด ร่วมสร้างสรรค์

เมื่อ 15 ปีมาถึงปัจจุบันนี้ยิ่งกิจกรรมชุมชนมีมาก บทบาทของพ่อบ้านก็มีมากขึ้น เช่น การเข้าร่วมเป็นสมาชิกกลุ่มเกษตรกร กลุ่ม อสม. เป็นต้น ในอดีตนั้นพ่อบ้านค้ำมา นอนพักผ่อนเพราะเหนื่อยตรากตรำตอนกลางวัน ในปัจจุบันตอนกลางคืนบางคนต้องไป ร่วมกิจกรรมของชุมชน เช่น เข้าร่วมประชุม แต่ก็เป็นสิ่งดีเพราะเกิดประโยชน์ต่อชุมชน แล้งส่งผลมายังครอบครัวด้วย

ผู้เป็นภรรยา

1) บทบาทต่อครอบครัว

ผู้เป็นภรรยาทำหน้าที่เป็นแม่บ้านแม่เรือน ดูแลกิจการภายในบ้าน ทั้งในอดีตและ ปัจจุบันก็ยังมีลักษณะเป็น "ช่างเท้าหลัง" อยู่คอยปรนนิบัติสามี ช่วยปลูกปลอบใจสามี ยามสามีท้อแท้ ดูแลรักผิดชอบเรื่องเครื่องอยู่ของกิน เครื่องนุ่งห่มภายในครอบครัว ซึ่งก็มี ลักษณะเหมือนแม่บ้านไทยทั่วไป

2) บทบาทต่อบุพการี

ในอดีตโดยปกติแล้วชาวกะเลิงจะแบ่งมรดกให้ลูกสาว ส่วนลูกชายให้ "ไปหาเอา หน้า" ดังนั้น หญิงที่เป็นแม่บ้านจึงมักจะอยู่ในลักษณะที่เอาสามีมาอยู่ด้วย คือเอาสามีมา เลี้ยงพ่อเลี้ยงแม่ของตัวเอง ดังนั้นบทบาทของแม่บ้านต่อบุพการีส่วนมากจึงมีต่อพ่อแม่ ของตัวเอง บทบาทที่มีต่อบุพการี ได้แก่ การให้ความเคารพ นับถือ ให้การปรนนิบัติ ยื่น อาหารการกิน ยื่นเงินทองตามโอกาสอันจำเป็น แต่ทั้งนี้ก็ได้ละเลยการให้ความเอื้ออาทร ต่อบุพการีข้างฝ่ายสามี ซึ่งก็เป็นลักษณะที่ปฏิบัติต่อบุพการีข้างฝ่ายตัวเอง

ก็มีบางคนที่ต้องเป็นสะใภ้เลี้ยงปู่ย่า ก็ให้ความเคารพ นับถือ ยำเกรง ระมัดระวัง สำรวมกาย วาจา ใจ ปฏิบัติตามฮีตที่ไม่อาจล่วงละเมิดได้ เช่น ไม่ล่วงเข้าให้ห้องหับของ ปู่ย่า เป็นต้น

ในปัจจุบันนี้ มีการเปลี่ยนแปลงเพียงเล็กน้อย โดยเฉพาะคู่ผัวเมียที่แต่งงานแล้วออก เรือนไปอยู่ต่างหาก ลักษณะเช่นนี้บทบาทด้านการเลี้ยงดูพ่อแม่ของทั้งสองฝ่ายก็น้อยลง แต่ไม่ถึงขั้นเพิกเฉยละเลยไปเสียทีเดียว มีการฝากส่งเครื่องกินของใช้อยู่เป็นครั้งคราวแต่ก็ บ่อย

3) บทบาทต่อลูกหลาน

ผู้เป็นแม่บ้านให้การเลี้ยงดูลูกหลานเหมือนแม่บ้านทั่วไป แต่ในปัจจุบันผู้เป็นแม่

บางคนต้องรับภาระหนักขึ้นอีก กล่าวคือ ในสมัยนี้มีลูก ๆ ไปทำงานต่างจังหวัด ลูกบางคน แต่งงานแล้วก็พากันไปทำงานทั้งสองฝั่งเมีย ต้องฝากหลาน ๆ ให้แม่บ้านผู้เป็นยายรับ ภาระเลี้ยงดู

4) บทบาทต่อชุมชน

ในอดีต หญิงสาวกะเลิงจะได้รับการอบรมให้รู้การบ้านการเรือนเมื่อแต่งงานแล้ว จะได้รับการสั่งสอนว่า การนอกบ้านเป็นเรื่องของสามี การในบ้านเป็นเรื่องของภรรยา ดังนั้น ผู้เป็นภรรยาต้องอยู่กับเหย้าเฝ้ากับเรือน จัดการดูแลบ้านช่อง ดูแลลูกหลาน จึงไม่ค่อย มีบทบาทต่อชุมชน

เมื่อ 20 ปีมาถึงปัจจุบันนี้ ชุมชนได้เปลี่ยนไปในทางพัฒนาเพื่อยกระดับความเป็น อยู่ของบุคคลในชุมชนให้ดีขึ้น จึงมีโครงการพัฒนาด้านต่าง ๆ เข้ามาเพื่อให้บุคคลเข้าเป็น สมาชิกและร่วมกิจกรรมของโครงการ โครงการต่าง ๆ เหล่านี้เปิดให้ทั้งชายและหญิง ดังนั้นจึงมีแม่บ้านแทบจะทุกคนเข้าเป็นสมาชิก เช่น กลุ่มแม่บ้านเกษตรกร กลุ่มแม่บ้าน สาธารณสุข เป็นต้น ดังนั้นแม่บ้านจึงมีบทบาทต่อชุมชนไม่แพ้ชายที่เป็นพ่อบ้าน บาง ครอบครัวยังฉลาดเฉลียวกว่าพ่อบ้านด้วยซ้ำ ในรายดังกล่าวนี้พ่อบ้านมักจะเป็น ฝ่ายเฝ้าบ้าน แม่บ้านจะออกจากบ้านเพื่อเข้าร่วมกิจกรรมชุมชน จะเห็นว่าบทบาทของแม่ บ้านต่อชุมชนก็ไม่ได้มีน้อยกว่าบทบาทของพ่อบ้านต่อชุมชนนัก

1.4 การเลี้ยงดูและอบรม

การเลี้ยงดูลูกของชาวกะเลิงบ้านโนนสังข์ศรีก็คงเหมือนการเลี้ยงดูลูกของชาวไทย ทั่ว ๆ ไป ภาระหนักจริง ๆ ในการเลี้ยงดูก็คือผู้เป็นแม่ เพราะผู้เป็นพ่อมีภาระนอกบ้านที่ ต้องทำเพื่อหาเงินทอง หาเครื่องอยู่ของกินมาจุนเจือครอบครัว ผู้เป็นแม่จึงต้องรับภาระ หนักนี้

ในอดีตไม่มีการคุมกำเนิด ปล่อยให้มียูตามธรรมชาติ ทำให้แต่ละครอบครัวมีลูก มาก จึงมีปัญหาการเลี้ยงดู คือการหาอาหารมาเลี้ยงดูไม่ค่อยจะพอ ปัญหาสำคัญคือ ข้าวไม่พอกิน ส่วนกับนั้นมีพอจะหาได้ เพราะรอบหมู่บ้านยังเป็นป่า มีสัตว์ป่าน้อยใหญ่ นานาชนิด ปลา ปู กุ้ง หอยก็มีเยอะแยะ พอจะหามาเลี้ยงดูได้

แต่กระนั้นก็ตาม ผู้เป็นพ่อเป็นแม่ก็ยังอุตส่าห์พยายามเลี้ยงจนกลมกล่อมเลี้ยงบรรดาลูก ๆ ให้เติบโตขึ้น ปีใดแห้งแล้งข้าวขาดแคลนก็เข้าดงเข้าป่าหากลอย เผือก มัน มาให้ลูกกิน บรรดาลูก ๆ ก็อยู่ตามประสา ตอนเป็นเด็กเสื้อผ้าไม่ค่อยมีก็เปลือยกายเล่นกรำแดดกรำฝน ดูแล้วเป็นการให้ธรรมชาติช่วยเลี้ยง แต่ก็เติบโตขึ้นมาจนได้ นับว่าทรหดมาก

ในช่วงหลังมีนโยบายคุมกำเนิด ก็สบายขึ้นมาหน่อยเพราะคุมกำเนิดแล้วไม่มีลูกมาก สามารถให้ลูกตามความต้องการ บางคนมีแค่ 1 คน บางคนมีแค่ 2 คน ส่วนมากแล้วรุ่นนี้มีลูกไม่เกิน 3 คน ทำให้พ่อแม่ได้เลี้ยงลูกได้เต็มที่ ปัญหาข้าวไม่พอกินก็หมดไป เพราะรู้หลักการทำนาโดยใช้หลักวิชาการสมัยใหม่ ถึงแม้ทีนาจะน้อยแต่ก็ได้ข้าวมาก ส่วนกับข้าวนั้นถึงแม้จะหายากตามธรรมชาติ (เพราะป่าถูกหักล้างลงเป็นไร่เป็นนา) แต่ระบบการซื้อขายเข้ามา ก็มีการซื้อที่ตลาด ประกอบกับการหาเงินหาทองก็คล่องกว่าในอดีตมาก ว่าแต่ใครชยัน มีแนวทางหาเงิน (โดยทางสุจริต) มากมาย

อีกประการหนึ่ง การสาธารณสุขเข้ามาถึงหมู่บ้าน เจ้าหน้าที่ก็ได้ให้ความรู้ด้านโภชนาการแก่ประชาชนในหมู่บ้าน ทำให้มีการเลี้ยงลูกตามหลักโภชนาการ ทำให้บรรดาลูก ๆ เจริญเติบโตเร็ว

การให้การอบรมลูกหลาน

ก็เป็นธรรมดาของพ่อแม่ทั่ว ๆ ไปที่มีลูก เมื่อเลี้ยงลูกเติบโตขึ้นมาแล้วก็ย่อมอยากจะให้ลูกเป็นคนที่มีความดี จริยธรรม มีความรู้ในการทำมาหาเลี้ยงชีพ รุ่นหน้าที่พ่อบ้านแม่เรือน รู้การสร้างสมเสาะหาเครื่องอุปโภคบริโภคอันจำเป็นสำหรับครอบครัว เพื่อให้ลูกได้มีประสบการณ์อันเป็นการเตรียมตัวที่จะเป็นครอบครัวอีกครอบครัวหนึ่งซึ่งจะต้องแยกออกจากพ่อแม่

ดังนั้นจึงมีการให้การอบรมลูก ๆ ในด้านต่าง ๆ ส่วนลูกจะรับปฏิบัติตามหรือไม่ ได้มากน้อยแค่ไหนเป็นอีกเรื่องหนึ่ง ซึ่งจะแยกกล่าวดังนี้

1) ด้านศีลธรรมจรรยา

จะสอนให้อยู่ในกรอบของศีลธรรม ให้อยู่ในสัมมาปฏิบัติตามหลักของพระพุทธศาสนา นอกจากนี้ยังสอนให้เป็นผู้มีสัมมาคารวะ สำนวมอริยบท ยืน เดิน นั่ง นอน

ยืน ต้องดูกาลเทศะ เช่น อย่ายืนขวางทาง อย่ายืนขวางประตู อย่ายืนใกล้ผู้ใหญ่ที่นั่งอยู่

เดิน ต้องดูกาลเทศะ เช่น เดินบนบ้านก็ให้ระวังไม่ให้เดินเท้าหนัก เดินผ่านหน้าผู้ใหญ่ก็ให้สำรวจค้อมๆ เดิน และก้มศีรษะลงเล็กน้อย ถ้าผู้ใหญ่นั่งเวลาเดินผ่านพอดลานก็ให้คลาน

เมื่อ 40 ปีมาแล้ว การยืนและเดินที่ให้มีระดับและถือเป็นข้อห้ามเด็ดขาด คืออย่ายืนหรือเดินเหยียบเงาพระ ทั้งเงาพระพุทธรูปและเงาพระภิกษุ ส่วนมากจะเป็นเงาพระภิกษุ เพราะพระพุทธรูปอยู่ในโบสถ์ไม่ค่อยปรากฏเงา ยกเว้นวันสงกรานต์ที่เอาพระพุทธรูปลงมาตั้งไว้ที่โต๊ะกลางลานวัดเพื่อให้ชาวบ้านได้สงน้ำ และพระพุทธรูปที่ไม่มีสิ่งปลูกสร้างครอบไว้ การเหยียบเงาพระถือเป็นบาป

ถ้าจะพูดกับพระสงฆ์ ต้องดูเงาของท่านว่าทอดไปทางไหน เราก็หลีกเลี่ยงไม่ไปอยู่ทางนั้น แม้กระทั่งเวลาใส่บาตรต้องไม่ไปยืนทางที่เงาของพระจะทอดไป

ในปัจจุบันนี้ไม่ค่อยถือกันแล้ว

นั่ง ผู้ชายให้ขัดสมาธิ ผู้หญิงให้ “นั่งขนอบ” (นั่งพับเพียบ)

การนั่งที่กำหนดเป็นกฎเกณฑ์ที่ต้องปฏิบัติให้เหมือนกันและถือเป็นประเพณีตั้งแต่ออดีตถึงปัจจุบัน คือการนั่งคุกเข่าตอนไปแผ่นบุญ กล่าวคือ

ถ้าบ้านหลังใดจะทำบุญ ไม่ว่าจะทำบุญบ้าน บุญอุทิศส่วนกุศล หรือบุญกุฐิน เป็นต้น บ้านที่ทำบุญต่อไปนี้จะขอเรียกว่า “เจ้าศรัทธา”

เมื่อเจ้าศรัทธาจะทำบุญ พอใกล้วันจะทำบุญแล้วเจ้าศรัทธาก็จะแต่งให้ญาติพี่น้องที่ใกล้ชิดไปหาแผ่นบุญตามบ้านเรือนต่าง ๆ ในหมู่บ้านเดียวกันหรือญาติพี่น้องต่างหมู่บ้าน

ผู้ไปแผ่นบุญก็จะไปขึ้นตามบ้านที่ตนจะแผ่นบุญ เมื่อขึ้นไปพบเจ้าของบ้านหรือสมาชิกของบ้านหลังนั้น ผู้ไปแผ่นบุญจะต้องนั่งคุกเข่า (ไม่ว่าสมาชิกบ้านนั้นจะมีอาวุโสกว่าหรืออ่อนอาวุโสกว่าผู้ไปแผ่นบุญ) ประนมมือแล้วกล่าวว่า “เจ้าศรัทธาจะทำบุญ.... (ทำบุญบ้านหรือทำบุญแจกข้าวหรือทำบุญอะไรก็บอกไป) โดยจะถวายเมื่อวันขึ้น....คำ (หรือแรม...คำ) เดือน.... จึงแผ่นบุญมายังท่าน” ทางเจ้าบ้านผู้รับการแผ่นบุญก็ต้องนั่งคุกเข่ารับเช่นกัน (ไม่ว่าผู้ไปแผ่นบุญจะมีอาวุโสกว่าหรืออ่อนอาวุโสกว่า) ประนมมือขึ้น เมื่อผู้แผ่นบุญกล่าวจบผู้รับก็จะยกมือที่ประนมอยู่นั้นขึ้นจดหน้าผาก คือให้หัวแม่มืออยู่ ตรงระหว่างคิ้ว พร้อมก็บกล่าวว่า “สาธุ” หรือ “จ้าว” (คงมาจากคำว่า “เจ้าพระคุณ”)

เรื่องการนั่งของผู้หญิงวัยรุ่นในปัจจุบันได้เปลี่ยนจาก "นั่งนอนบ" มาเป็นนั่งขัดสมาธิอย่างผู้ชายกันมากแล้ว เพราะหล่อนุ่นกางเกงจะ "นั่งนอนบ" ยาก บางคนนั่งนอนบไม่เป็นด้วยซ้ำ

นอน ก็ให้สำรวมระวัง โดยเฉพาะผู้หญิง ในอดีตนั้นผู้หญิงถ้าจะนอนในที่เปิดเผย เช่นที่ระเบียงหน้าบ้านก็ให้นอนระวัง ผ้าถุงเหน็บเข้าหว่างขาให้เรียบร้อย

หญิงที่มีสามี เมื่อจะนอนกับสามีให้นอนต่ำกว่าสามี คือนอนระดับเพียงไหล่ของสามี ในปัจจุบันนี้ยังมีปฏิบัติดังนี้อยู่บ้างในหมู่ภรรยาที่อยู่ในรุ่นอายุ 40 ปีขึ้นไป

2) การอบรมสั่งสอนเรื่องการทำมาหากิน

เมื่อประมาณ 30 ปีแล้วย้อนลงไปยังอดีต การศึกษาเข้าถึงหมู่บ้านน้อยมาก มีโรงเรียนถึงแค่ระดับประถมศึกษาตอนต้น ดังนั้นการอบรมสั่งสอนลูกในเรื่องการทำมาหากินจึงเป็นหน้าที่ของพ่อแม่และการสอนเรื่องการทำมาหากินก็จะอยู่ในแวดวงการทำมาหากินหรืออาชีพภายในหมู่บ้าน โดยมีจุดเน้นเพื่อเตรียมลูกหลานให้เป็นพ่อบ้านแม่เรือนในอนาคต

การสั่งสอนส่วนมากจะเป็นการสั่งสอนแบบให้ลงมือปฏิบัติจริง ๆ ตอนแรกอาจจะเป็นในลักษณะให้ช่วยงาน ขณะที่ลูกช่วยงานก็คอยให้คำแนะนำเกี่ยวกับงานนั้น ๆ หลายครั้งหลายคราจนลูกเป็นแล้วก็ปล่อยให้ลูกทำเอง ผู้เป็นพ่อเป็นแม่ก็คอยแนะนำเมื่อลูกประสบปัญหา

บางอย่าง บางเรื่อง หรือบางงานก็อาจยกตัวอย่างเหตุการณ์ที่เกิดขึ้นมาแล้วมาเป็นอุทาหรณ์

การอบรมสั่งสอนลูกสาวลูกชายก็แตกต่างกันตามหน้าที่ แยกกล่าวดังนี้

2.1) การอบรมสั่งสอนลูกชาย

2.1.1) สั่งสอนให้รู้จักหน้าที่พ่อบ้าน สอนให้รู้ว่าเป็นพ่อบ้านต้องทำงานแทบจะสารพัดอย่างเพื่อจุนเจือครอบครัว ต้องเป็นผู้นำครอบครัว ทำงานหนักกว่าภรรยา ดังคำสอนที่ว่า "ห้ามไม่ให้หญิงเอาป้ายชายเอาก็ก" (ห้ามไม่ให้ผู้หญิงแบกทางปลาย ผู้ชายแบกทางต้น) คือให้รับภาระหนักแทนภรรยา นอกจากนี้ก็สอนให้รู้ว่ามีเมื่อแต่งงานไปแล้วให้รู้สถานะของตนเอง การปฏิบัติตนต่อบุคคลอื่น เช่นต่อญาติพี่น้องทั้งฝ่ายตนและฝ่าย

ภรรยาควรรู้ให้เหมาะสมแก่ฐานะของตนเอง

การสอนเรื่องนี้จะมีเป็นกิจลักษณะอีกเมื่อเข้าพิธีบายศรีสู่ขวัญตอนแต่งงาน ในปัจจุบันนี้ยังปฏิบัติกันอยู่

2.1.2) สอนให้รู้จักการงาน

เริ่มตั้งแต่ตอนเป็นเด็กก็ให้ช่วย “เกือหมู เกือไก่” (ให้อาหารหมู ให้อาหารไก่) โตขึ้นอีกหน่อยก็ให้เลี้ยงวัวเลี้ยงควาย โตเป็นหนุ่มก็ให้ถางสวนทำไร่ ทำนา ให้รู้จักหาปูหาปลา หาไส้ตัววัว ความรู้เหล่านี้เป็นสิ่งจำเป็นมากเมื่อตอนมีครอบครัว

2.1.3) สอนให้รู้จักใช้ฝีมือสร้างสิ่งของเครื่องใช้

ส่วนมากจะบอกจะสอนตอนลูก ๆ เป็นรุ่นหนุ่ม

ตอนแรกก็ให้หัดซ่อมสิ่งของที่มีอยู่แล้วแต่ชำรุด เพื่อให้มีประสบการณ์พื้น ๆ เสียก่อน เช่น ซ่อมไถ ซ่อมคราด ซ่อมกระบุง ชุนตะกร้า เป็นต้น ต่อจากนั้นก็ให้ช่วยทำช่วยจับ ผู้เป็นลูกก็สังเกตไปด้วย ผู้เป็นพ่อก็บอกแนะนำไปด้วย ต่อจากนั้นก็ให้ลองทำเอง การบอกการสอนเหล่านี้ไม่ค่อยเป็นกิจลักษณะ พอประสบเหตุปัญหาก็บอกก็แนะนำตามโอกาส เช่น การสร้างไถ คราด ปีหนึ่งจึงมีโอกาสบอกทีหนึ่ง แต่การจักสาน เช่น กระบุง ตะกร้า ตะข่อง กระดัง ฯลฯ บางทีผู้เป็นพ่อก็มานั่งสอนนั่งแนะนำเริ่มตั้งแต่การจักตอก การเหลาตอก สาน เป็นต้น

2.1.4) สอนให้รู้จักสร้างที่อยู่อาศัย

จะสอนเมื่อตอนเป็นหนุ่มแล้ว อาจจะเริ่มด้วยการให้ลูกไปช่วยญาติพี่น้องสร้างบ้าน (ในกรณีที่เขาไหว้วาน) ให้ช่วยซ่อมแซมผ้าบ้านขาด หลังคารั่ว ให้ช่วยปลูกเถียงนา (โรงนา) เป็นต้น ซึ่งความรู้เหล่านี้จะค่อยซึมซับเข้าไปในที่สุดเขาก็เป็นเอง

2.2 การอบรมสั่งสอนลูกสาว

การอบรมสั่งสอนลูกสาวนี้ส่วนมากจะเป็นหน้าที่ของผู้เป็นแม่

2.2.1) สอนให้รู้จักรักษานวลสงวนตัว

ในสมัย 40 ปีก่อน หญิงสาวจะรู้จักนวลสงวนตัวมาก ไม่ปล่อยให้ชายถูกเนื้อต้องตัวง่ายแม้แต่ปลายก้อย เรื่องนี้พ่อแม่จะสั่งสอนอบรมอยู่เสมอ เป็นหญิงต้องอยู่กับเหย้าเฝ้ากับเรือน ไม่ให้ไปเตร็ดเตร่เที่ยวโน้นเที่ยวนี้ จะเสียราศรีของตัวเอง

อีกประการหนึ่ง ชาวทะเลยังนับถือผี หญิงสาวจะให้ผู้ชายแตะเนื้อต้องตัวไม่ได้เพราะผีดผี ถ้าไอ้หนุ่มใดทะเลสิ่งตึงตัง ลวนลามหรือถูกเนื้อต้องตัวหญิงสาวจะผีดผี และต้องถูกปรับไหมกินหมูกินไก่ หรือเสียเงินตามแต่พ่อแม่หญิงสาวจะเรียกเอา ส่วนมากก็เรียกเอา 1 บาท (เงินหัวโล้น)

2.2.2) สอนให้รู้จักหน้าที่การงาน

ตอนเป็นเด็กก็ให้ช่วยงานเล็ก ๆ น้อย ๆ ตามกำลังความสามารถ เช่น “เก็หมู เก็ไก่” (ให้อาหารหมู ให้อาหารไก่) เหมือนกับเด็กผู้ชาย ดูแลน่อง เก็บกวาดบ้าน เป็นต้น อันนี้จะเริ่มสอนตอนเริ่มเป็นสาว อายุประมาณ 14-15 ปีขึ้นไป

เริ่มตั้งแต่ให้ช่วยเก็บฝ้ายจากสวน ช่วย “ป้อนฝ้าย” (การป้อนฝ้ายคือการเอาเศษไม้ เศษใบไม้ที่ติดอยู่กับนวลฝ้ายออก) อีวฝ้าย คือการเอานวลฝ้ายใส่เข้าไปในอึ่งในขณะที่มือขวาหมุนอีว เลาอีวก็จะอีวเอาเฉพาะนวลฝ้ายที่เป็นปุ๋ยฝ้าย ส่วนเมล็ดฝ้ายก็จะถูกเลาอีวสกัดออกอีกฟากหนึ่ง

ต่อไปก็ฝึกหัดเข็นฝ้าย (ปั่นฝ้าย) หัดตำนูก (ทอผ้า) หัดมัดหมี่ หัดเย็บปักถักร้อย ทำเป็นเครื่องนุ่งห่ม เป็นต้น

ความรู้เหล่านี้สุดแท้แต่สาวใดจะรับได้มากน้อยแค่ไหน บางคนก็รับได้มากเป็นช่างทอผ้า ช่างมัดหมี่ ช่างหมอนขิด ที่ชาวบ้านยอมรับและเป็นที่ยกย่อง

ในอดีตเมื่อ 40 ปีก่อน หญิงสาวที่เก่งทางช่างเหล่านี้ และขยันหมั่นเพียร รู้การบ้าน การเรือนจนเป็นที่ยกย่องของคนในหมู่บ้าน หญิงสาวนั้นจะเป็นที่หมายปองของทั้งชายหนุ่มและผู้เฒ่าผู้แก่

ชายหนุ่มหมายปองอยากได้มาเป็นศรีภรรยา ผู้เฒ่าผู้แก่ก็หมายปองอยากได้เป็นศรีสะใภ้

2.2.4) สอนให้รู้จักหน้าที่ของแม่บ้าน

ที่กล่าวมาก็เป็นหน้าที่ของแม่บ้านอยู่แล้ว แต่ก็ยังต้องรู้จักเกี่ยวกับแนวประเพณีปฏิบัติ การวางตัวเมื่อได้เป็นแม่บ้าน

เรื่องนี้จะสอนให้รู้จักการเก็บบ้านช่องห้องหอ เช่น ก่อนนอนต้องดูแลบ้านช่อง ปิดประตู หน้าต่าง ดูไฟนไฟ เป็นภรรยาต้อง “ตื่นก่อน นอนหลัง” สามี ตลอดจนศีลธรรมจรรยาของความเป็นแม่บ้าน เช่น รู้สถานะของตัวเองที่พึงปฏิบัติต่อสามี หรือปู่ย่า ดังคำ

สอนที่ว่า “หลัวและพี่น้องอย่าเอาของนั่ง - หลัว (พี่น้องไม้ไผ่) และพี่น้องอย่าเอามานั่ง อย่าเหยียด
 หยามผู้น้อยกว่า เชื่อนั่งต่ำอย่าได้บั่งสูง - เชื่อนั่งต่ำอย่าได้นั่งสูง = อย่าตีตนเสมอท่าน
 ลุงและตาให้เจ้าย่าปานแก้ว” - ลุงและตาให้ย่าเกรงปานแก้ว (พระรัตนตรัย)

จากประมาณ 20 ปีก่อนมาถึงปัจจุบันนี้ การศึกษาและเทคโนโลยีได้เข้ามาสู่หมู่บ้านแล้ว การอบรมสั่งสอนลูกสาวลูกชายบางเรื่อง บางอย่างก็หย่อนลงไป

ทางการศึกษานั้น ลูกบางคนไม่ใ้การศึกษาทั้งวิชาสามัญและวิชาชีพ ทำให้ความรู้ด้านอาชีพดั้งเดิมหย่อนความสนใจลง ลูกบางคน (ซึ่งมีเป็นส่วนมาก) พอโตเป็นหนุ่มวัยกำลังใช้แรงงานก็ไปหาทำงานในต่างจังหวัด

ทางด้านเทคโนโลยี ทำให้มีสิ่งผลิตใหม่ ๆ เข้ามาแทนสิ่งที่ผลิตด้วยมือ เช่น ผ้าฝ้าย เครื่องใช้พลาสติก เช่น ตะกร้า ทำให้การทอผ้า การจักสานหย่อนความสนใจลงไป หญิงสาววัยรุ่นทุกวันนี้เกือบจะทุกคน ปั่นผ้าฝ้าย ทอผ้าไม่เป็น ชายวัยรุ่นก็เช่นเดียวกันจะหาผู้ที่สานกระบุง ตะกร้า เป็นแทบจะไม่มีเลย (ดู รูปเหมาะ 2540; บัว ศรีหาวงศ์ 2540; พอ โคตรพันธ์ 2540)

2. วิถีชีวิตชาวกะเลิง

2.1 การหาอาหาร โดยทั่วไปแล้ว เรื่องอาหารการกินของชาวอีสานนั้นเรียบง่ายมาก ขอให้ข้าวเหนียวไว้ในกระติบก็อุ่นใจพอแล้ว ถ้าไม่มีกับก็กิน “ข้าวบ้ายเกลือ” (บ้าย = คลุก) มีปลาแดก (ปลาร้า) ก็จ้ำปลาร้า มีหน่อไม้ส้มก็กินกับหน่อไม้ส้ม ก็พออยู่ได้

ดังนั้น ชาวกะเลิงก็มีการอยู่การกินเช่นเดียวกับชาวอีสานทั่วไป คืออยู่ง่าย ๆ กินง่าย ๆ สัตว์ต่าง ๆ ทั้ง 4 เท้า สัตว์ 2 เท้า แมลงต่าง ๆ สัตว์บก สัตว์น้ำเกือบแทบทุกชนิดเอามาทำกับข้าวได้

2.1.1 แหล่งที่มาของอาหารและเครื่องมือที่ใช้หาอาหาร

บ้านโนนสังข์ศรีนับว่าเป็นบ้านที่อุดมสมบูรณ์บ้านหนึ่ง ซึ่งตั้งอยู่บนที่ราบ และที่ราบบริเวณนี้เป็นที่ตั้งหมู่บ้านชาวกะเลิง 4 บ้านที่ตั้งรายเรียงติดกันคือ บ้านโนนก่อ บ้านโนนสังข์ศรี บ้านโพธิ์ศรีและบ้านนาสินวล ทั้ง 4 บ้านนี้จะอยู่ใกล้แหล่งน้ำ มีห้วยมุก หนองตาเหลือก (ปัจจุบันเรียกหนองตาเลอะ) บึงภูฮี้ (ปัจจุบันเรียกบึงโพธิ์ศรี) บึงน้อยและบึงบ้านไต้

ในอดีตเมื่อ 30 ปีย้อนลงไป รอบ ๆ หมู่บ้านเป็นป่าดงดิบ ขนาดแดดส่องไม่ถึงพื้นดิน ออกพื้นบ้านประมาณ 200-300 เมตรก็ถึงดงแล้ว ดังนั้นเรื่องอาหารการกินจึงไม่ค่อยอดอยาก (หมายถึงสำหรับผู้ที่ยังหา)

ปลา หาได้ตามลำด้วยมือ และหนองทั้ง 4 ที่กล่าวแล้ว และตามแปลงนา การจับปลามีหลายวิธี ดังนี้

1) ตกเบ็ด ในหน้านาช่วงเดือนกรกฎาคม-พฤศจิกายน ก็สามารถตกเบ็ดตามแปลงนาได้ การตกเบ็ดนี้ท่านผู้ใหญ่พอ โคตรพันธ์ เล่าว่า เมื่อตอนเป็นหนุ่มท่านเคยตกเบ็ด มีเบ็ด 9 คัน ในชั่วโมง 1-2 ชั่วโมง ทั้ง 9 คัน มีทั้งปลาดุก ปลาช่อน ตัวเท่าแขนก็มี ท่านบอกว่าไม่สนใจในการหา แต่สนใจตอนหามาแล้วจะกินหมดหรือไม่ นำไปขายก็ไม่มีคนซื้อ เพราะต่างคนต่างมี

2) แห ในช่วงหน้าแล้งหลังเกี่ยวข้าวก็อาศัยการทอดแหตามหนองต่าง ๆ ทั้ง 4 หนองดังกล่าว และห้วยมุก

3) วิดน้ำ ห้วยมุกนั้นในอดีตลึกมาก ชาวบ้านจะหวังไว้ในช่วงเขตที่นาของตนเอง ในหน้าแล้งเมื่อน้ำงวดขาดเป็นวังก็มาพากันไปวิดน้ำออกเพื่อหาปลา บางวังวิดตั้ง 2-3 วันถึงแห้ง เครื่องมือที่ใช้วิดน้ำคือ "กะไซ้" (โพงโลง) การไปวิดน้ำเพื่อหาปลาภาษาถิ่นว่า "สาปลา" ในการไปแต่ละครั้งมีคนไปตั้ง 5-10 คน หรือมากกว่า กะไซ้ 3-5 คัน ในการวิดน้ำนั้นไม่ใช่ว่าครั้งเดียวจะวิดได้ทั้งวัง เพราะบางวังยาวทั้ง 400-500 เมตร จึงต้องแบ่งเป็นตอน ๆ โดยยกคันกันตอนละประมาณ 20-40 เมตร การยกคันกันก็ต้องเลือกยกคันตรงที่น้ำตื้นหน่อย ระดับน้ำถึงขาหรือสะเอว เพราะถ้าลึกมากก็ยกคันไม่ไหว บางวังน้ำลึกจนวิดน้ำไม่ไหวก็ปล่อยไว้เป็นที่ขยายพันธุ์ปลา (แต่ถ้าจะจับปลาก็ต้องอาศัยเบ็ด หรือ "จัน" ดัก)

เมื่อวิดน้ำแห้งแล้วก็ได้ทั้งปลา ปู กุ้ง หอย เป็นจำนวนมากถึงขั้นได้หาบได้หามกลับบ้าน

4) เปื่อ บางครั้งเขาชี้แจงวิดน้ำเขาก็จะ "เปื่อ" เอา โดยเอาผลไม้ชนิดหนึ่ง ภาษาถิ่นเรียกว่า "หมากละเวียง" เอามาทุบแล้วกรนใส่วังน้ำ ทุบกรนลงไปมากจนปลา "เปื่อเมา" แล้วมันจะหลุดลอยช้า ๆ เหนือผิวน้ำ แล้วเอาสวิงตักเอา แบบนี้ปลาทุกชนิดจะเหมามาหมด ถ้าทุบใส่มากปลาจะเมามากถึงขั้นตาย แต่คนไม่เป็นอันตราย บางตัวตายและจมน้ำก่อนเราจะเห็นก็เน่าทิ้งไป หรือปลาตัวเล็ก ๆ เราไม่เอาก็เน่าทิ้งเปล่า ๆ วิธีนี้เป็นการ

ทำลายปลาอย่างน่าเสียดายยิ่ง (พร ชำคม 2539)

5) จัน จันนี้เข้าใช้ไม้กระดานตีประกอบเข้าเป็นลังสี่เหลี่ยมขนาดประมาณ 20 x 20 x 40 เซนติเมตร ทางด้านหน้าทำเป็นประตูกลไว้

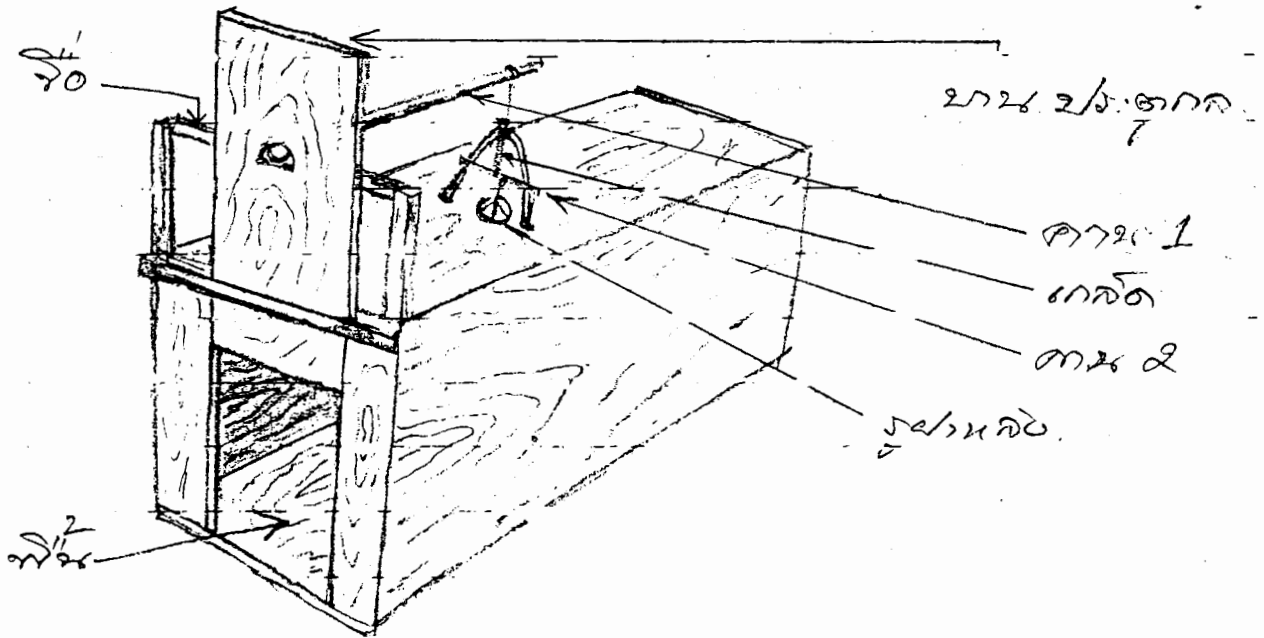

บานประตูกลจะเลื่อนขึ้นลงได้คล่อง เมื่อเวลานำไปดักปลาต้อง "กาง" ไว้ให้อยู่ในลักษณะดังภาพ คือ เลื่อนบานประตูกลขึ้นไป ให้อูที่เจาะไว้อยู่ในระดับข้อ และเอาคาน 1 ขัดไว้ ที่ปลายคาน 1 เอาเชือกผู่วัวปลายเชือกข้างหนึ่งจะผูกกับ "เกล็ด" หัวของเกล็ดจะเอาไปคล้องกับลวดที่ขัดเป็นรูป \cap (คล้ายตัว U คว่ำ) ซึ่งยึดติดกับฝาหลังปลายเกล็ด จะมีคาน 2 ขัดไว้ ตรงกลางของคาน 2 จะมีด้าย 3-4 เส้นผูกไว้ ด้ายทั้ง 3-4 เส้นนี้จะสอดเข้ารูฝาหลังเข้าไปยึดติดกับตะปูที่พื้นภายใน โดยผูกกับตะปู 3-4 ตัว โดยตะปูจะตอกเรียงกันตามขวาง เมื่อผูกด้ายกับตะปูแล้ว ด้ายจะแยกจากกันมีลักษณะเหมือนรูปพัด ดังรูป (ตัดขวาง)

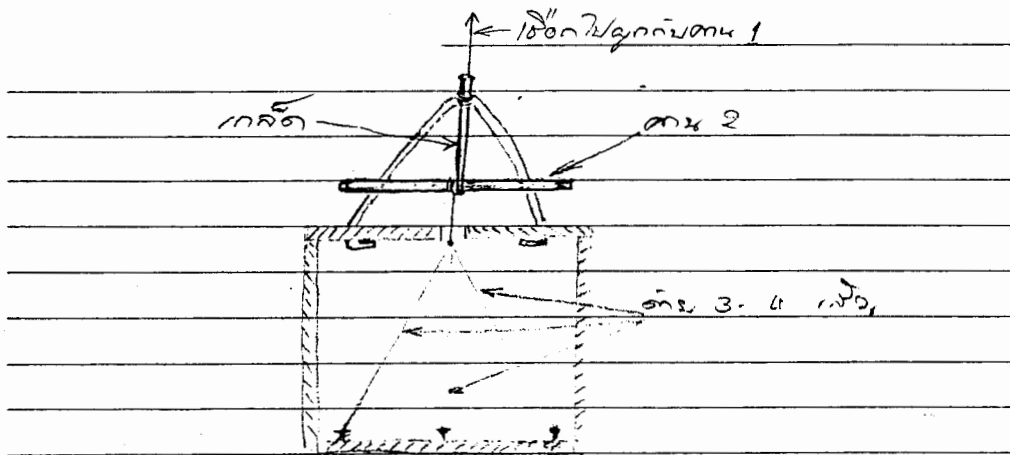

การวางจันดักปลา จะวางที่ริมน้ำติดกับฝั่งให้จันจมน้ำประมาณ 3 ใน 4 ให้จันอยู่ในแนวระดับ กวาดพื้นดินใต้น้ำข้างหน้าจันให้เรียบ แล้วจัดสภาพแวดล้อม เช่นเอากิ่งไม้ดิบที่มีใบติดอยู่ปกคลุมไว้แล้วก็ปล่อยไว้อย่างนั้นทั้งวันทั้งคืน จนกว่าปลาจะมาติด

ปลาชอบหากินหรือวางไข่ริมฝั่ง เมื่อมันเลาะฝั่งมาเรื่อยๆ มาพบจันมันจะเข้าไปเมื่อมันไปสะดุดกับด้าย 3-4 เส้น ด้ายนั้นจะกระตุกให้คาน 2 ตกลง และหลุดจากเกล็ด น้ำหนักของบานประตูกลมมันจะส่งแรงมายังคาน 1 จนถึงเกล็ด เกล็ดถูกแรงดึงทำให้มันหลุดจากลวดรูปตัวยูคว่ำ ยังผลให้คาน 1 กระดกขึ้น ทำให้ปลายคาน 1 หลุดจากรูของประตูกลที่เจาะไว้ บานประตูกลก็จะเลื่อนลงปิดประตูอย่างรวดเร็ว ทุกขั้นตอนเป็นไปอย่างรวดเร็วภายในพริบตา เรียกว่า "จันลั่น" ปลาจะถูกขังอยู่ในจันจนกว่าเจ้าของจันจะมาเอา

ข้อเสียของจัน คือ ปลาที่เข้าไปติดจันส่วนมากเป็นปลาที่ตั้งท้องแก่และจะไข่ มันจะหาที่วางไข่ที่ริมฝั่งจึงทำให้ติดจันเป็นการจำกัด หรือทำลายพันธุ์ปลาอย่างน่าเสียดาย

จัน นอกจากจะดักปลาแล้วยังสามารถนำมาดักสัตว์ป่า เช่น กระแต หนู พังพอน ได้อีก แต่ต้องมีการตกแต่งที่สำหรับวางเหยื่อล่อไว้อีก และต้องหมั่นไปดูบ่อย ๆ ไม่เช่นนั้นสัตว์ดังกล่าวนี้เมื่อมันติดจันมันจะกัดฝาทะลุออกได้

6) ต้อน

ต้อน เป็นเครื่องมือจับปลาที่เอาไม้ไผ่มาจักเป็นตอกแล้วสานเป็นภาชนะทรง
กระบอก ก้นเรียวปากผายคล้ายปากแตร ดังรูป

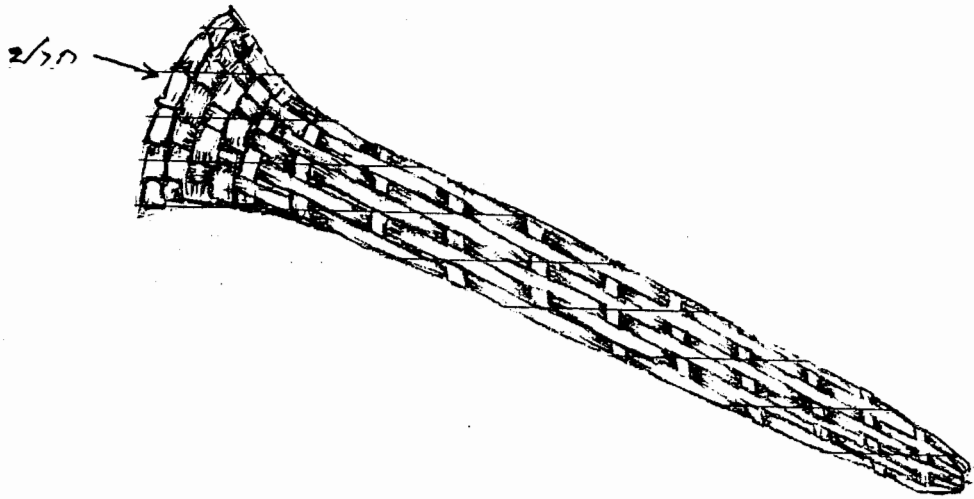

ต้อนมี 2 ขนาด คือ ขนาดเล็กและขนาดใหญ่

ขนาดเล็กสานโดยใช้ไม้ไผ่ยาว 2 ปล้อง หรือประมาณ 2 ศอก จักเป็นตอก ตอกมี 2
ชนิด คือ ตอกเหง และตอกสาน

ตอกเหง จะเป็นตอกยื่น จะหนาและแข็งกว่าตอกสาน หน้ากว้างของตอกประมาณ
0.7-1.0 เซนติเมตร หนาประมาณ 0.2 เซนติเมตร เหลาเกลี้ยง และให้เรียวปลายข้างหนึ่ง
เล็กน้อย ส่วนตอกสานความกว้างเท่ากันแต่บางกว่าคือบางประมาณ 0.1 เซนติเมตร

ต้อนเล็กใช้ตอกเหง 15 หรือ 17 เส้น (ต้องเป็นจำนวนคี่) ใช้ตอกสาน 5 เส้น จะได้
ต้อนขนาดเส้นผ่าศูนย์กลางประมาณ 5-7 เซนติเมตร

ต้อนเล็กใช้ดักปลาตามคันนา คันนาที่จะดักต้อนได้ต้องเป็นคันนาของแปรงนา 2
แปรงที่ต่างระดับกัน ถ้าเป็นระดับเดียวกันน้ำจะไหลไม่แรงปลาจะไม่เข้าต้อน

ช่วงที่จะดักต้อนเป็นช่วงเดือน 8-11

เมื่อจะดักต้อนจะต้องเอาเสียมขุดคั่นนาให้เป็นร่องตามแนวตัดขวาง ความกว้างของร่องกะประมาณพอ ๆ กับปากต้อน ความลึกก็ต้องดูน้ำที่นาแปรงบน เอาเป็นว่าพื้นที่ของร่องให้สูงจากพื้นที่นาแปรงบประมาณ 1 คืบกว่า ๆ หรือกะเอาพอให้น้ำจากนาแปรงบนไหลตามร่องพอริน ๆ เมื่อฝนตกหนักจะได้ไหลชัดเจน

เมื่อได้ร่องแล้วก็วางต้อนทางปลายร่องทางนาแปรงบ้าง ให้ก้นต้อนค้ำกับพื้นนาแปรงบ้าง แล้วตอกหลักขัดปากต้อน 2 หลัก โดยตอกขัดเป็นรูปสามเหลี่ยม หลักนี้อาจเป็นไม้ไผ่หรือไม้อะไรก็ได้ โตประมาณเท่านิ้วก้อยยาวประมาณ 1 ศอก ดังรูป

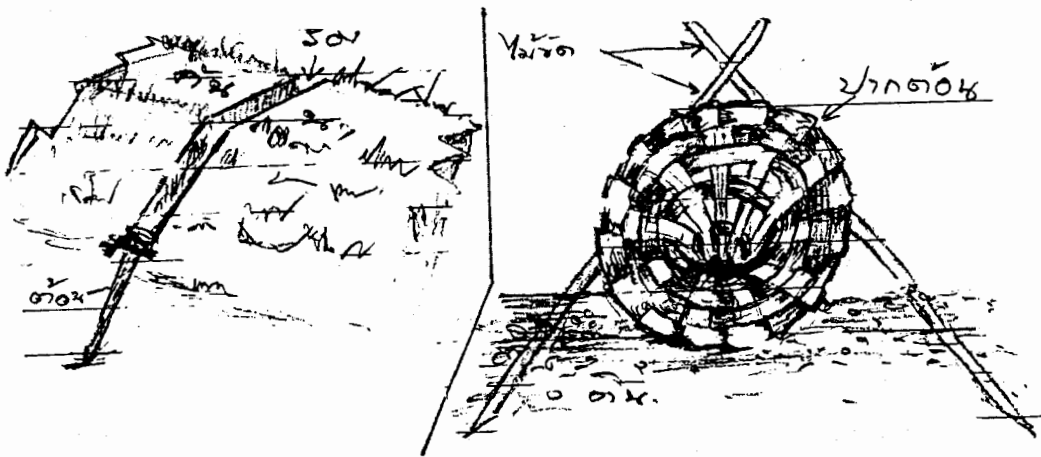

เมื่อขัดเสร็จแล้วก็ขุดเอาดินที่มีหัวหญ้าตามตีนคั่นนามาปักที่ปากต้อนเพื่อพรางไว้ ถ้าปล่อยโล่ง ๆ ปลาจะไม่ลงสู่ต้อน ก็เป็นอันเสร็จการดักต้อน ต่อไปก็จะออกไปดูต้อนทุกเช้า ภาษาถิ่นว่า "ไปหยามต้อน"

ต้อนใหญ่ใช้ไม้ไผ่ยาว 4 ปล้อง ตอกหน 27 หรือ 29 เส้น หรือแล้วแต่ใครอยากจะได้ขนาดไหน

ต้อนใหญ่สำหรับใส่ที่น้ำไหลลงห้วย ธรรมดาตรงที่น้ำไหลลงห้วยน้ำจะมากและชัดเจนทำให้เป็นร่องใหญ่ เรียกว่า "โสก" ต้อนใหญ่สำหรับใส่ในโลกนี้จึงเรียกว่า "ต้อนหัวโสก" วิธีดักก็แบบเดียวกับการดักต้อนเล็ก

7) หลี่ สำหรับจับปลาในร่องน้ำ หรือลำห้วยที่ไม่ใหญ่นัก หลี่ทำโดยใช้ไม้ไผ่นำมาจักตอกแล้วสายเป็นฝาขัดแตะ แล้วนำไปกั้นขวางลำห้วยให้จดฝั่งทั้งสองข้าง ตรงกึ่งกลางเอาฝาขัดแตะอีก 3 แผ่นมาวางเป็นพื้น เป็นฝา 2 ข้าง โดยทำเป็นเหมือนห้อง ๆ หนึ่งยาวออกไปตามน้ำห้องนี้ยาวประมาณ 3 เมตร ท้ายห้องจะเอาฝาขัดแตะปิดแล้วเจาะรูสำหรับใส่ต้อน ฝาขัดแตะที่กั้นขวางลำห้วยจะเจาะรูใส่ต้อนเช่นกัน ลัก 4-5 อัน หรือแล้วแต่ความกว้างของห้วย

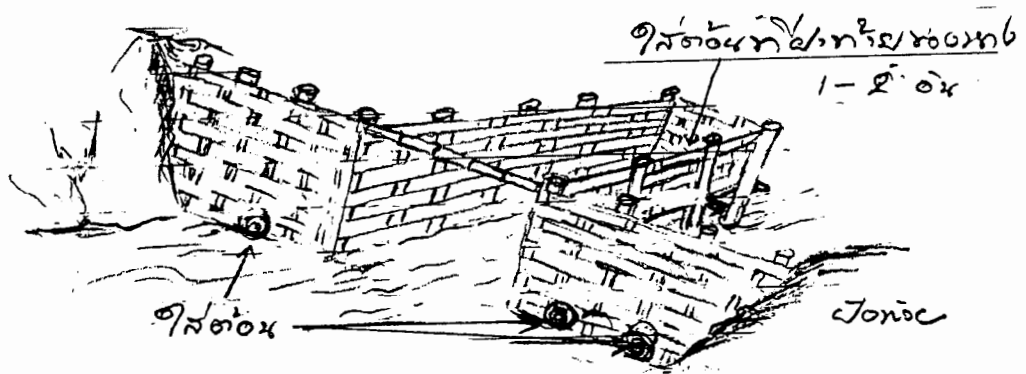

ฝาขัดแตะด้านหน้าที่ขวางลำห้วยต้องกั้นลึกลงถึงพื้นดินได้น้ำด้วย
ต้อนที่ใส่มีทั้งขนาดเล็กและใหญ่

การจะทำหลี่ต้องทำในช่วงที่คาดว่าจะหมดฝนแล้ว คือ ราวเดือน 11 ถ้าทำหน้า
ฝนเกิดน้ำหลากมา มันจะพัดเอาหลี่พังหมด

ปลาที่ไปตามลำห้วย (ตามน้ำ) มันจะเข้าไปในต้อนเราก็ถอดต้อนออกมาแล้วเท
ใส่ตะข้อง

8) โต้ง ลักษณะคล้ายแห แต่ใหญ่กว่าแห ด้ายที่สายก็เป็นเส้นใหญ่กว่าด้าย
สานแห เมื่อ 50 ปีมาแล้วใช้ปอเทืองสาน ไม่ใส่ลูกตะกั่วเหมือนแห ปากโต้งจะกว้างมี
ลักษณะใกล้เคียงกับรูปสี่เหลี่ยมจัตุรัส 2 x 2 เมตร ถูไปทางกัน พอถึงกันตาจะถี่

ประมาณ 1 เซนติเมตร ที่กันจะเปิดได้โดยเอาเชือกร้อยตามตาจนรอบทำเป็นหูรูดกัน ห่างจากกันเข้ามาประมาณ 1-1.5 เมตร จะมีเชือกร้อยตามตาจนรอบทำเป็นหูรูดอีกเป็นหูรูดที่ 2

ที่ปากโต่ง ตาแต่ละตาจะถักติดกับเชือกเส้นใหญ่เท่านี้วัก้อย เชือกนี้จะทำเป็นขอบปาก เชือกขอบปากจะขมวดทำเป็นหู 6 หู จากปากถึงกันยาวประมาณ 6 เมตร หรือแล้วแต่ขนาดของโต่ง

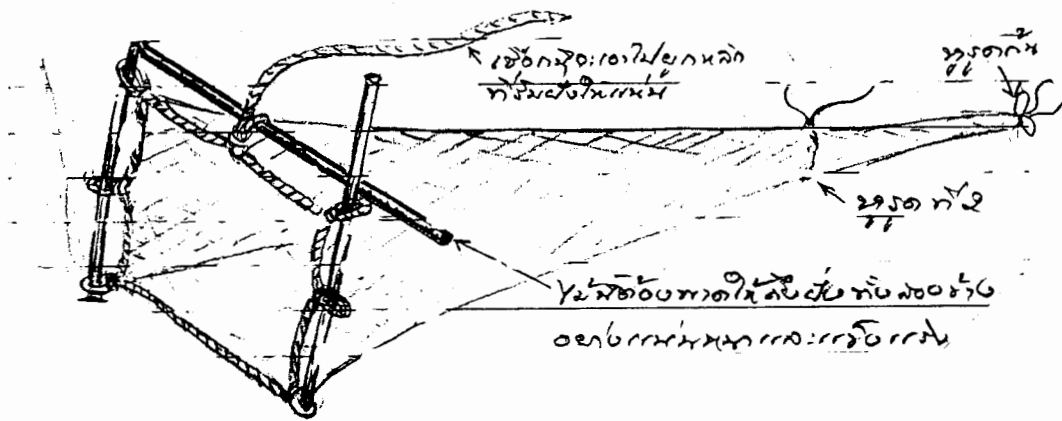

เวลาจะดักปลานั้น จะกางให้ปางโต่งหันไปทางต้นน้ำ กันโต่งยาวไปตามน้ำไหล และต้องเลือกทางตรงที่น้ำไหลชัดเจน เอาหลัก 2 หลักเสียบเข้าหูที่ปาก แล้วเสียบลงดินให้แน่น อาจหาไม้ขนาดยาวมาขวางคลองโดยให้ขุดหลัก 2 หลักนี้ก็ได้ เพื่อไม่ให้หลักโยก เชือกขอบปากโต่งด้านล่างต้องให้เสียดติดดินใต้พื้นน้ำ ฟากที่ติดคลองทั้งสองข้างของปากนั้นอาจหาฟางมาปิดกันเพื่อไม่ให้ปลาเล็ดลอดออกทางข้าง เมื่อกางเสร็จแล้วก็มัดหูรูดที่กันแล้วปล่อยให้ปลาที่ตามาน้ำไหลเข้าไปติดที่กันโต่ง เมื่อปลาติดที่กันโต่งมันจะคืนออกทางปากไม่ได้เพราะน้ำชัดเจน คนก็ขึ้นไปนั่งรอบบึง ครึ่งถึง 1 ชั่วโมง ก็ลงไปรูดหูรูดที่ 2 แล้วผูกให้แน่นแล้วยกกันโต่งขึ้นฝั่ง แกะเชือกที่หูรูดกันออกแล้วเทใส่ข้อง โดยเทออกทางกัน แล้วจึงคัดเลือกปลาออกใส่ตะข้อง ส่วนเศษใบไม้กิ่งไม้ใน

ซ่องก็ทิ้งไป แล้วมัดหูรูดกัน แก่หูรูดที่ 2 แล้วปล่อยลงน้ำอีก ทำดังนี้เรื่อยไป ปลาที่ได้จะมีแทบทุกชนิด

การดักโต้นี้เขาจะดักในช่วงฝนตกเดือน 11 เพราะช่วงนี้ปลาจะออกจากแปลงนาเข้าสู่ลำคลองหรือลงห้วย ถ้ามีฝนตกปรอย ๆ ตลอดทั้งวันปลายิ่งเข้าโต้นี้น่ามาก ต้องนั่งเฝ้าเอาตลอดทั้งวัน

สิ่งที่ต้องระวังเป็นอย่างยิ่งในการดักโต้นี้ คือ ตอนนางโต้นี้ตัวเองต้องไปยืนลุยน้ำอยู่ทางปากโต้นี้ ต้องระวังไม่ให้ตัวเองถูกน้ำพัดเข้าโต้นี้ ถ้าถูกน้ำพัดเข้าโต้นี้แล้วจะช่วยเหลือตัวเองไม่ได้เพราะน้ำพัดแรงมาก มีโอกาสตาย 99% ดังนั้นจึงควรระวัง กล่าวคือ เวลาทางโต้นี้ควร

(1) ไปอย่างน้อย 2 คน

(2) ควรมีไม้ที่แข็งแรงขวางด้านหน้าของปากโต้นี้โดยปลายไม้ทั้ง 2 ข้างเสียบเข้าที่ฝังอย่างแน่นหนาแข็งแรงไว้ใจได้ เมื่อยืนลุยน้ำหน้าโต้นี้ต้องให้ไม้นี้กันตัวเองไว้ไม่ให้ถูกน้ำพัดเข้าไปในโต้นี้

(3) ต้องถือพร้าได้ด้วยทั้ง 2 เมื่อเกิดพลาดพลัดเข้าโต้นี้เอาพร้าแหกโต้นี้เลย

9) จีบ เป็นเครื่องมือจับปลาที่มีลักษณะคล้ายโต้นี้ แต่เล็กและบางเบาว่าโต้นี้มาก ด้ายที่ใช้สายก็เป็นเส้นเล็ก ถ้าปลดออกจากคันแล้วม้วนเก็บก็จะโตกว่า 2 กำมือเล็กน้อยเท่านั้น

ปากของจีบจะถักแน่นกับเชือกเส้นใหญ่เท่าดินสอดำ เมื่อซิ่งทางออกก็อาศัยเชือกนี้เพื่อให้แน่น มีบ่วงทำเป็นหู 2 หู เชือกนี้เรียกว่า "คร่าง"

คันจیبเป็นไม้ไผ่ 2 ลำ เส้นผ่าศูนย์กลางทางต้นประมาณ 3-4 เซนติเมตร เรียวปลายลงไปตามลักษณะของไม้ไผ่ ยาวประมาณ 4 เมตร ห่างจากสันของทางลำต้นเข้ามาประมาณ 60 เซนติเมตร จะเจาะรูแล้วเอาเชือกร้อยไว้ให้คันทั้ง 2 ติดกัน ปลายเชือกที่ร้อยจะผูกกับไม้ค้ำคันจیب ไม้ค้ำคันจیبนี้ยาวประมาณ 1 ศอก ปลายทั้งสองข้างบากเป็นง่าม ไม้ค้ำคันนี้สำหรับค้ำให้คันจیبถ่างออกเป็นง่ามรูปสามเหลี่ยม

ที่ปลายคันจیبทั้งสองข้างที่ปล้องสุดท้ายจะเหลือตาไม้ไผ่ไว้สำหรับรับบ่วงของจیبไม่ให้รุ่ยขึ้นเวลาทาง แต่เอาพร้าแตงตาไม้ที่เหลือไว้นี้ให้ตีไม้ให้เป็นคมบาดมือหรือบาดจیبได้

เมื่อกางจิบ จะเอาบ่วงหุสุมเข้าไปกับปลายคันทั้งสองข้าง แล้วเอาตอกหรือเชือกมัดเชือกคร่าวให้ติดกับคันแต่ละด้าน แล้วเอาไม้ค้ำคัน ค้ำคันจิบให้กางออก จิบก็จะกางออกเป็นรูปสามเหลี่ยม เพื่อไม่ให้ปลายคันขยับเขยื้อนก็จะหาไม้ไผ่อีกอันหนึ่งมัดกับปลายคันทั้งสองข้างให้แน่น คันก็จะกางเป็นรูปสามเหลี่ยมที่แข็งแรง แล้วมัดคร่าวของจิบเข้ากับไม้ขวางนี้อีกที่หนึ่ง ไม้ขวางนี้ถือเป็นฐานของจิบ เมื่อไปดักปลาไม้ขวางนี้ต้องแนบชิดติดกับพื้นดินได้น้ำเพื่อไม่ให้ปลาลอดไปได้

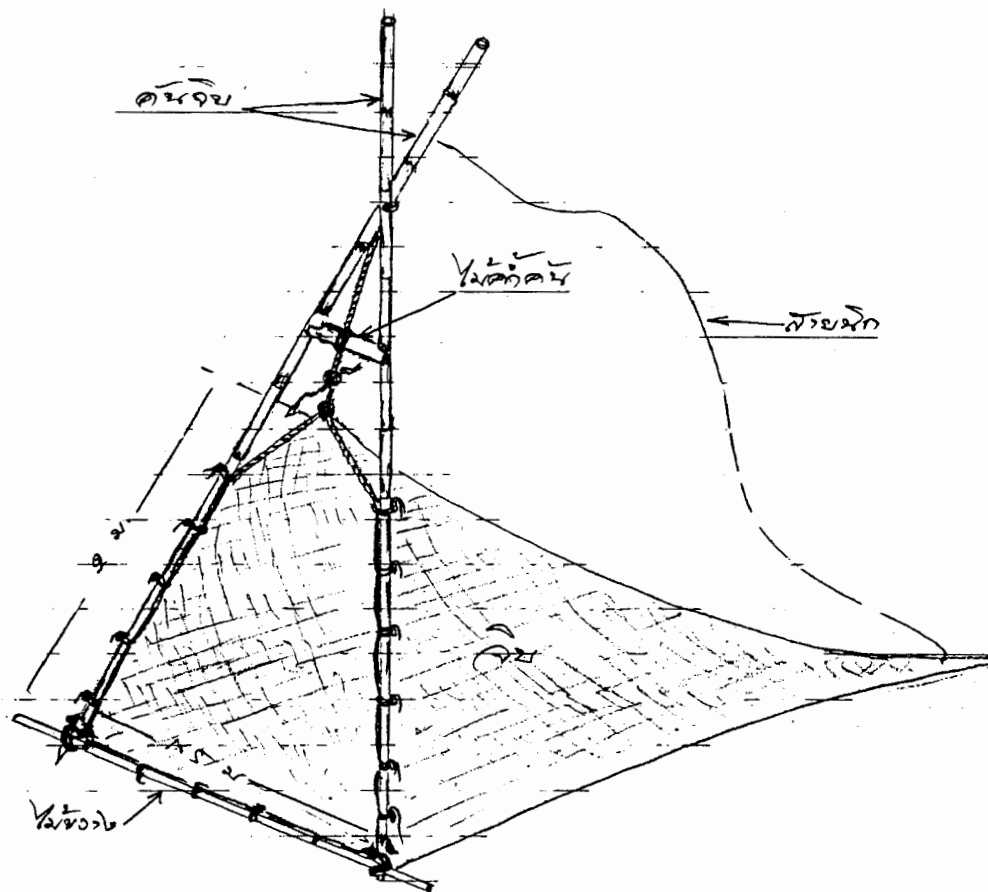

ที่ก้นของจิบจะมีด่านเส้นเล็กผูกไว้เรียกว่า "สายนิก" หรือ "สายแนม"
สายนิก เรียกตามอาการที่ปลาเข้าไปถึงก้นจิบมันออกไม่ได้มันดัน สายนี้ก็จะสะดุดหรือลั่น "นิก ๆ"

สายแนม คำว่า "แนม" แปลว่า "ดู" เป็นสายสำหรับเป็นสัญญาณให้ยกจิบขึ้นมาดู

การดักจิบเรียกว่า "นั่งจิบ" จะไปนั่งจิบในช่วงเดือน 9-11 ปลาเข้าคลองหรือลงห้วย เขาจะไปนั่งจิบในคลองที่น้ำไม่ไหลแรงนัก ที่จะนั่งจิบนั้นเขาจะเลือกตรงคลองที่

แคบกว่าความกว้างของจิบตรงฐานจะขวางคลองสุดพอดี หรืออาจหาฟางหรือกิ่งไม้
 กั้นที่ฝั่งทั้งสองข้างเล็กน้อย กลางง่าย ๆ คือไม่เว้นช่องให้ปลาอดจิบออกไปทางอื่น ถ้า
 ปลาตามน้ำต้องเข้าจิบอย่างเดียว ตกแต่งพื้นดินใต้น้ำให้เรียบ แล้วทำเป็นนั่งร้าน
 ขวางคลองดังภาพ

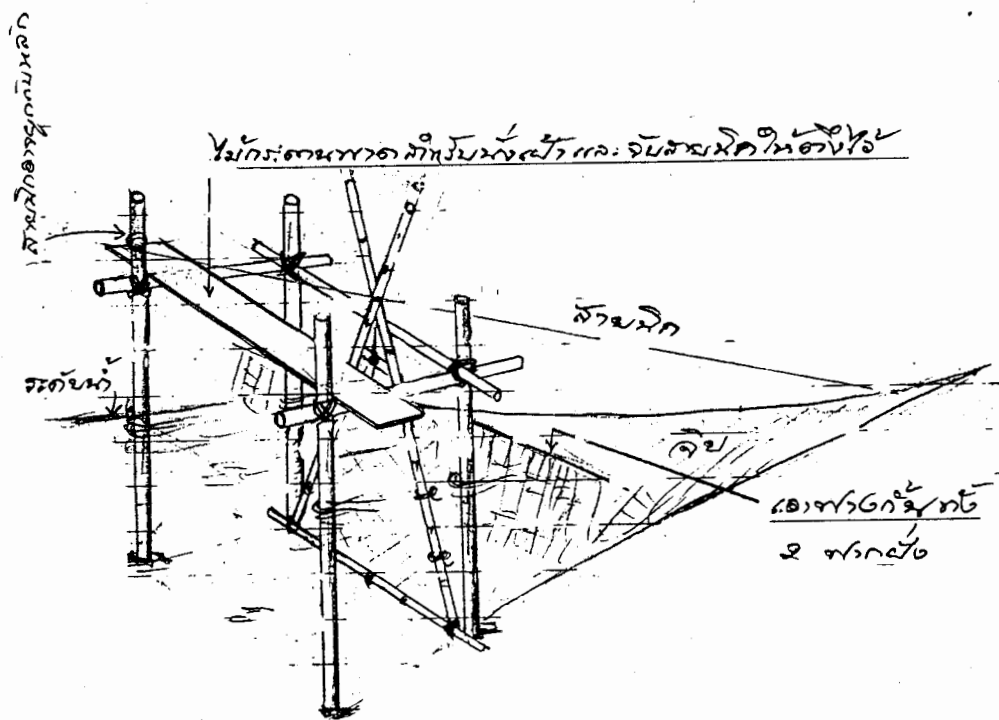

เมื่อปลาถูกมันจะเดินและสะดุดสายลึงค์ สายลึงค์ก็จะสั้นมาถึงมือให้จับ ผู้นั่งก็
 จะยกคันจิบให้รูดกับ 2 เสาที่กั้นปากจิบไว้ แล้วสาวกันจิบขึ้นมาทางปากเพื่อเอาปลา
 แล้วก็หยิบเศษไม้ใบตองทิ้ง แล้วปล่อยกันจิบให้ไหลตามน้ำไป เอาคันจิบรูดกับเสา
 ลงไปและกระทุ้งให้แน่น เพื่อให้คานขวางปากจิบติดกับพื้นดินแล้วนั่งรอต่อไปจนสาย
 ลึงค์ส่งสัญญาณอีก

การหาปลานอกจากที่กล่าวมาแล้วยังมีอีกหลายวิธี เช่น ใสตุ้ม ใสลัน สวิง ยอ
 (ภาษาถิ่นว่า "สดุ้ง") เขิง (เป็นกระดั่งกันลึงค์ตาห่างใช้ช้อนปลา กุ้ง โดยเฉพาะ) ไช

ปลาที่หามาได้ ถ้าเป็นปลาสด ๆ จะแกง ต้ม ลาบ นึ่ง ปิ้ง ถ้ากินไม่หมดก็จะหมักเกลือทำปลาเค็ม โดยการตากแดด หรือย่างเหนือเตาไฟ ทำปลาย่าง ยังไม่มีการทำปลาร้า (ปลาแดก) เพราะทำปลาร้าไม่เป็น ส่วนปลาร้าที่กินแต่ละวันนั้น มีคนจากสกลนครบรรทุกใส่เวียนมาขายให้ ชาวบ้านโนนสังข์ศรีเพ็งทำปลาร้าเป็นเมื่อ 30-40 ปีมานี้เอง (พอ โคตรพันธ์ 2539)

ในปัจจุบัน จำนวนประชากรมากขึ้น “การหาอยู่หากิน” ได้เปลี่ยนไปเป็นหาเพื่อขาย ทำให้ปลาลดจำนวนลงมากจนหายาก ประกอบกับธรรมชาติถูกปรับเปลี่ยน เช่น ห้วยมุกก็ตื้นเขินหนองทั้ง 4 หนอง ถูกลอกลึกจับปลายาก การหาปลาก็มีสารพัดวิธีแล้วแต่ใครจะคิดออกจนถึงขั้นเอาไฟช็อตก็มี การคมนาคมสะดวกทำให้บางคนนอกจากจะหาขายในบ้านแล้วยังเอาไปขายต่างถิ่น หรือบางทีก็มีคนจากถิ่นอื่นแอบเข้ามาจับเอาตอนกลางคืน

ปู ปูที่มีอยู่ในแถบ 4 หมู่บ้านชาวกะเลิงนี้เห็นมีอยู่ 3 ชนิด

(1) ปูนา ปูชนิดนี้แทบจะหาได้ทุกฤดูกาล หน้าฝนมันจะอยู่ตามแปลงนา มีมากมายที่มันลงถูกต้อน ในหน้าแล้งมันจะเข้าอยู่ในรูต้องใช้เสียมขุด ปูหน้าแล้งอร่อยกว่าปูหน้าฝนเพราะมันกว่า

(2) ปูขี้เหล็ก ตัวจะมีสีดำชอบอยู่ตามลำห้วย หน้าแล้งหายากกว่าหน้าฝน

(3) ปูแดง ปูชนิดนี้ตัวใหญ่เกือบจะเท่าปูทะเล ตัวสีออกแดง ๆ ชอบอยู่ตามภู โดยทำรูอยู่ตามร่องน้ำบนภู รูลึกมาก ยากที่จะขุดเอาได้ที่ได้มันมาเพราะมันออกหากินแล้วบังเอิญพบเข้า และจะพบมันเฉพาะในฤดูฝน

การทำกับข้าวเกี่ยวกับปูนี้ที่นิยมคือ “จี่ปน” (เผาไฟแล้วปน) หรือจะต้มปนคละกับปลาก็ได้ มีเหมือนกันที่เอาใส่ลงไหปลาร้าเป็นปูดองไว้ใส่ตำมะละกอ ปัจจุบันนี้ยังพอหาได้

กุ้ง หาได้แทบทุกฤดู ฤดูฝนมันจะเข้าสู่แปลงนาแล้วถูกต้อนที่เขาดักปลา ฤดูแล้งไปวิดน้ำในลำห้วยก็ได้กุ้งมาก หรือใช้สวิงไปหาช้อนเอาตามลำห้วยที่น้ำไม่ลึกหรือตามหนองก็ยังพอได้กิน ปัจจุบันนี้ก็ยังมีพอหาได้

มีเครื่องมือจับกุ้งชนิดหนึ่ง ลักษณะเป็นยอ เล็ก ๆ กว้างยาวประมาณ 1 x 1 เมตร ทำด้วยผ้ามุ้งเก่าที่ทิ้งแล้ว มีคัน 2 คัน สำหรับขึงให้กางออก เครื่องมือชนิดนี้เรียกว่า "ก้องเกาะ" ดังรูป

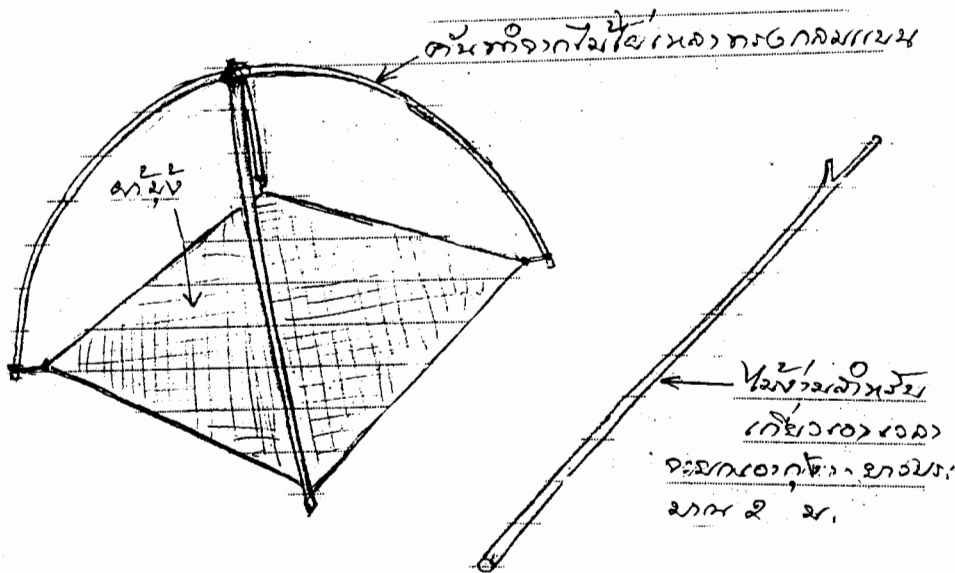

คนญวนทำใช้ขึ้นก่อนเมื่อเกือบ 40 กว่าปีมาแล้ว ชาวลาวและกะเลิงก็เลียนแบบ เมื่อจะจับกุ้งใช้เหยื่อล่อ เหยื่อทำจากข้าวเปลือก โดยเอาข้าวเปลือกคั่วไฟจนไหม้แล้วมาป่นให้ละเอียด ถ้ามีปูเน่าป่นลงด้วยยิ่งดี แล้วเอาน้ำผสมจนเหนียว แล้วปั้นเป็นก้อน เอาใส่ตรงกึ่งกลางของก้องเกาะ แล้วจุ่มลงน้ำ (ห้วยหรือหนอง) ใกล้ริมฝั่งช่วงลึกแค่หัวเข่า กะประมาณ 10-20 นาที ก็เอาไม้ง่ามค่อย ๆ เกี่ยวเกาะขึ้นมา กุ้งที่เข้าไปกินเหยื่อก็จะติดขึ้นมาด้วย เมื่อจับเอากุ้งหมดแล้วก็จุ่มน้ำลงไปอีก ถ้าเหยื่อหมดก็ใส่ก้อนใหม่

บางคนไปจับกุ้งมีก้องเกาะไป 10 กว่าหลัง เมื่อจุ่มหลังสุดท้ายแล้วก็มายกหลังแรกเลยไม่ต้องรอนาน ทำอย่างนี้เวียนเทียนไปเรื่อย จนได้กุ้งมากพอบริโภค

(ก้อน โคตรพันธ์ 2540)

หอย มีหลายชนิด หอยขม (หอยจูป) หอยโข่ง หอยปัง ฯลฯ

หอยจูป ที่เรียกว่าหอยขมเพราะชื่อของมันรสขม หอยชนิดนี้มีทั้งในลำห้วยหนอง (ชอบจับหลักหรือตอไม้ใต้น้ำ) และในนา นาที่มีหอยจูปชุกชุมจะเป็นแปลงที่อยู่ใกล้ลุ่มน้ำ ชัก ในหน้าแล้งน้ำในแปลงนาแห้ง มันจะฝังตัวที่มุมใดมุมหนึ่งของแปลงนา ซึ่งเป็นมุมที่ต่ำน้ำแห้งช้า ถ้าใครอยากแกงหอยจูปก็มีวิธีหาโดยไม่ต้องลงน้ำคือเอาเสียมไปขุดหาตามแปลงนาตามมุมของแปลงนา การขุดหาหอยนี้ภาษาถิ่นว่า "ขุดหอย"

หอยโข่ง ตัวโตกว่าหอยจูป กันทุกว่า มันชอบออกผสมพันธุ์ตอนฝนตกเดือน 6 มีน้ำขังตามแปลงนา ก็ไปเก็บเอาต่อนั้น พอน้ำแห้งก็จะหาไม่เจอ เพราะมันจะฝังตัวตามคันนาเพื่อวางไข่หรือหลบภัย

หอยปัง มีลักษณะเหมือนหอยโข่งแต่โตกว่า บางตัวโตเท่าไข่เป็ด สีค่อนข้างดำ หอยชนิดนี้มักอยู่ในห้วยและหนอง ไม่ชอบอยู่ที่แปลงนา จะหาหอยชนิดนี้จึงต้องมตามห้วยหรือหนอง เมื่อได้มากแล้วนิยมนำมาก้อยมากที่สุด

หอยหอม หอยชนิดนี้จะอยู่ตามป่าดงดิบ ตัวใหญ่กว่าหอยจูปกันทุ จะหาได้ในหน้าฝน เดี่ยวนี้หาไม่ได้แล้วเพราะป่าดงดิบหมดไปแล้ว

กบ ในอดีตหาได้ทุกฤดูกาล การหาจับกบมีหลายวิธี

1) ฝนตกเดือน 6 น้ำนองแปลงนาบเขียดก็ออกมาร้องเพื่อหาคู่ผสมพันธุ์ ก็ได้กระบอง (จุดได้) ไปส่องเอา เรียกว่า "ไปได้กบได้เขียด" เมื่อกบไขกลายเป็นลูกอ๊อกก็เอาสวิงไปช้อนเอาตามแปลงนา และในช่วงเดือน 8-10 ลูกอ๊อกโตเป็น "กบน้อย" ก็ไปส่องเอาอีก

2) ในช่วงเดือน 11 น้ำในแหล่งนาเริ่มลดปลาเล็กปลาน้อย (ปลาชิว) ก็จะไปรวมตามมุมแปลงนาที่เป็นที่ลุ่มน้ำขัง น้ำเริ่มแห้งขอดปลาน้อยก็ตายกบก็จะไปกินปลาน้อย ในตอนนี้จะจับกบโดยตักเบ็ด "ดักแกบ" หรือ "ดักตุ้ม"

แกบ เป็นเครื่องมือจับกบที่สานด้วยไม้ไผ่ เป็นรูปทรงคล้ายตะกร้า เส้นผ่าศูนย์กลางประมาณ 13-15 เซนติเมตร ยาวประมาณ 25-30 เซนติเมตร ทางก้นนั้นจะไม่สานปิด แต่จะบีบเข้าให้ขอบที่อยู่ตรงข้ามกันเข้าติดกันแล้วเอาตอกมัดไว้ ทางปากจะเปิดแล้วสานงาแซงปิดไว้ เมื่อบีบก้นเข้าแล้วยังผลให้ทางปากมีลักษณะเป็นวงรี

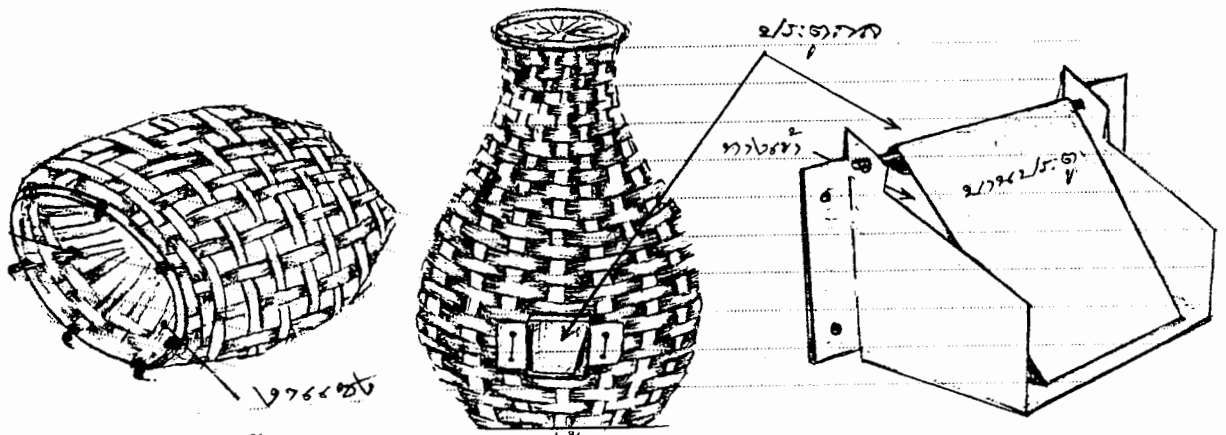

เวลาจะดักนั้นต้องดูเสียก่อนว่ามุ่มที่น้ำขังและกำลังจะแห้งและมีปลาน้อยชุม ดูบริเวณรอบ ๆ ที่น้ำแห้งแล้วว่ามีรอยเท้ากบไหม่ ถ้ามีแสดงว่ากบมากินปลาน้อย ก็ดักบริเวณนั้น

การดักต้องเอามือกวาดขี้ตมให้เป็นร่องเพื่อให้วางแงบลงร่องแล้วขอบปากแงบด้านล่างให้อยู่ในระดับพื้นพอดีเพื่อให้กบเข้าไปได้ง่าย แล้วกวาดขี้ตมกลบด้านข้างเพื่อไม่ให้แงบเคลื่อนไหว แล้วหาปลาน้อยเฝ้าเป็นเหยื่อล่อโดยใส่เข้าไปในแงบ การใส่ปลาน้อยเฝ้าก็ไม่ยากเพราะसानเป็นตาห่างอยู่แล้ว ก็ใส่ให้ลอดเข้าตามห่างนี้ เสร็จก็หาตัดเอาหญ้าตามคันนามาปกหลังแงบไว้เพื่อพรางให้รุ่มครึม เสร็จแล้วกลับบ้านเพื่อจะมาดูในตอนเช้าหรือตอนเย็น (ถ้าดักตอนเช้าก็มาดูตอนเย็น ถ้าดักตอนเย็นก็มาดูตอนเช้า)

กบจะเข้าไปกินปลาเฝ้าทางแงบ เมื่อเข้าไปแล้วจะออกไม่ได้ กบบริเวณนั้นมีก็ตัวก็เข้าหมด อันนี้เป็นการทำลายพันธุ์กบอย่างมาก

เวลาจะเอากบออกจากแงบก็คลายตอกที่มัดทางกันของแงบออก แล้วเอามือล้วงเข้าไปจับเอา

ตุ้ม มีหลักการคล้ายกับแงบ คือเมื่อกบเข้าไปแล้วออกไม่ได้ ใช้ปลาเฝ้าเป็นเหยื่อล่อเหมือนกัน ต่างแต่รูปทรงและใช้ประตูกลแทนแงบ

รูปร่างมีลักษณะเหมือนตะข้อง ที่ห่างจากกันขึ้นมาประมาณ 10 เซนติเมตร เจาะเป็นรูสี่เหลี่ยมผืนผ้าเพื่อจะใส่ประตูกล

ประตูกลนี้บานประตูจะเผยอขึ้นลงได้คล่อง เมื่อกบมุดเข้าไปบานประตูจะเผยอขึ้น เมื่อกบเข้าพ้นแล้วบานประตูจะตกลงปิดประตู กบที่เข้าไปแล้วจะออกไม่ได้ แต่ตัวใหม่ข้างนอกจะเข้าไปได้

3) ตกเบ็ด โดยเอาไส้เดือนทั้งตัวหรือปลาขิวเกี่ยวเบ็ดเป็นเหยื่อล่อ แต่การตกเบ็ดกบจะไม่ตกเบ็ดในน้ำ จะตกตามมุมแปลงนา คือ บริเวณที่มีลักษณะเดียวกับที่จะตกแกบหรือตุ้ม โดยให้เบ็ดที่เกี่ยวเหยื่อแล้ววางอยู่บนโคลนริมน้ำตรงที่มีรอยเท้ากบมาก ๆ ถ้าใช้ไส้เดือนเป็นเหยื่อล่อจะใช้ไส้เดือนทั้งตัว โดยเกี่ยวทางก้นหรือทางหัวของไส้เดือนอย่าให้ไส้เดือนตาย เสียบคันเบ็ดลงพื้นที่ให้แน่น วางเบ็ดที่เกี่ยวไส้เดือนแล้วลงบนพื้นโคลนดังกล่าว ไส้เดือนก็จะลอยไปตามดิน เมื่อกบมาเห็น กบก็จะกินไส้เดือนทางที่ไม่ได้เกี่ยวเบ็ด แล้วขยอกเข้าไปจนสุดลำตัวไส้เดือน และกบก็จะติดเบ็ด

4) ในช่วงเดือน 12 ใกล้เคียงเกี่ยวข้อง กบก็จะลงรู มีกบอีกจำนวนหนึ่งจะหนีจากแปลงนาลงไปซ่อนอยู่ตามริมฝั่งห้วย ชาวบ้านก็จะเอาหน้าไม้หรือลูกดอก (ลูกดอกชาวบ้านเรียก "พู่") หมายิงเอา การเลาะหมายิงกบตามฝั่งห้วยจะเดินหยิ่งน้ำในลำห้วย ค่อย ๆ เดินพร้อมกับแหวงมองลอดสายตาทาตามใต้พุ่มไม้หรือกอหญ้าที่รกทึบ ก็จะเห็นคางของมันขาว ๆ ก็ยิงเอา

กบพวกที่ลงรู หลังเกี่ยวข้าวแล้วชาวบ้านออกหาขุดปูตามแปลงนา หรือตามคันนาก็มีโอกาสได้กบเหมือนกัน เพราะกบจะลงไปซ่อนอยู่ในรู คืออยู่ด้วยกันกับปู แต่ก็มีข้อสังเกตรูที่มีกบอยู่ด้วย คือเป็นรูใหญ่ ถ้าเจอรูใหญ่เขาจะตัดเอาตอฟางแห้งลงไปถึงก้นรูแล้วดึงขึ้นมาดู ถ้าตอฟางส่วนที่ลงไปถึงก้นรูเปียกส้นนิษฐานได้เลยว่ามีกบอยู่ในรูนั้นด้วย

การจับกบ รู้สึกว่าจะมีการจับแทบทุกฤดูกาล ตั้งแต่เป็นลูกอ๊อดก็เอาสวิงไปซ่อนพอเป็นกบน้อยจนใหญ่ก็เอาไฟไปส่องเอาหรือเอาหน้าไม้ยิงเอา หรือใช้แกบหรือตุ้มดักดังได้กล่าวไปแล้ว และเมื่อประมาณ 30 ปีมาถึงปัจจุบันเครื่องมือจับกบก็มีหลายแบบ เช่น ไฟส่องกบ ในอดีตใช้เพียงกระบอง (ไต้) ต่อมาก็คือเป็นตะเกียงแก๊ส ซึ่งให้ไฟส่องสว่างกว่าและส่องได้ไกลกว่า ทำให้จับกบได้มากกว่า จนทำให้ประชากรกบลดลงมาก ในช่วงประมาณ 25 ปีก่อน ไปส่องกบตอนฝนลงเดือน 6 ใช้เวลาแค่ 3-4 ชั่วโมง ได้กบเกือบร้อย

ตัว และเสียงร้องก็สั้นนุ หลังจาก 15 ปีมานี้ จะหาให้ได้คืนละ 10-20 ตัวก็ทั้งยาก ทั้ง ๆ ที่ไฟส่องก็ใช้แบตเตอรี่ที่ส่องแสงได้ไกลมาก

เขียด มีอยู่หลายชนิด การจับเขียดก็อาศัยไฟไปส่องหาตอนมันออกร้องยามฝนตกเดือนหก นอกจากนี้ก็มีเขียดบางชนิดที่อยู่กับปู ชาวบ้านไปขุดปูหน้าแล้งก็พอได้ เขียดเหล่านี้อยู่บ้างแต่ไม่มาก

อึ่งอ่าง ก็เอาไฟไปส่องหาตอนฝนลงเดือนหก แต่อึ่งอ่างมันจะออกมาร้องในหนองที่อยู่ในป่าหรือบนภู

ท่านผู้ใหญ่พอบอกว่า การไปจับอึ่งตอนท่านเป็นหนุ่ม (40 ปีมาแล้ว) ไม่ต้องลำบากเดินส่องหา เพียงแต่ไปจับให้ได้ 2-3 ตัวใส่ตะข้องแล้วก็มานั่งสูมไฟผิง (เพราะหนาวฝนตก) อึ่ง 2-3 ตัวที่ขังในตะข้องมันร้องขึ้น อึ่งตัวอื่นภายนอกก็จะคลานมาเอง แล้วก็จับเอา แต่เอาไม่มากเอาเพียงพอได้กินก็กลับบ้าน

ที่กล่าวมาแล้วเป็นสัตว์ประเภทสัตว์น้ำและครึ่งบกครึ่งน้ำ ส่วนสัตว์ป่าก็มีมาก เพราะในอดีตป่าดงยังอยู่ใกล้บ้าน สัตว์ป่าตามละแวกใกล้ ๆ จึงมีแทบทุกชนิด เมื่อประมาณ 50 ปีมาแล้ว เสือยังมี เป็นเสือใหญ่ลายพาดกลอน เข้ามากัดควายในหมู่บ้าน แล้วลากเอาไปทั้งตัว ชาวบ้านพากันตามกันจ่าละหวัน ตามไปทันแต่ว่าควายโดนเสือกัดคอทะลุตาย จึงพากันฆ่าและเนื้อมากิน ปรากฏว่าไม่อร่อยเลย (ผู้ใหญ่พอ โคตรพันธ์ 29 ธันวาคม 2539)

ก็มีเรื่องเล่ามาว่า พ่อเฒ่าตึง ต่อสู้กับเสือ ถูกเสือกัดไม่เข้า พ่อเฒ่าตึงก็เอาพร้าฟันชายโครงเสือก็ไม่เข้าเช่นกัน ลงเอยด้วยต่างฝ่ายต่างหนี (พุทธ ขำคม 2539)

หมาจิ้งจอกก็เห่าหอนรอบ ๆ หมู่บ้านจนหนวกหู แถมยังมาลักเอาไก่ของชาวบ้านด้วย

สัตว์ป่าประเภทที่นำมาทำอาหารกินก็มีหมูป่า กวาง เก้ง อีเห็น กระรอก กระแต บ้าง กระต่าย ลิ่น ตะกวด นกต่าง ๆ นานาชนิด

การจะได้สัตว์เหล่านี้มาเป็นอาหารก็ใช้วิธีการหลายอย่างแล้วแต่ชนิดของสัตว์ เช่น

1) ออกล่า ภาษาถิ่นเรียกว่า "ออกคว่า" ออกไปเป็นกลุ่ม กลุ่มละ 3-4 คนบ้าง 5-6 คนบ้าง ออกล่าตอนกลางคืนบ้าง ตอนกลางวันบ้าง ออกตอนกลางคืนส่วนมากจะ

เน้นสัตว์ เช่น เก้ง ถ้าออกล่าตอนกลางวันก็เป็นสัตว์เล็กลงมา แต่ก็มีเหมือนกันที่ออกล่าสัตว์ใหญ่ในตอนกลางวัน

อาวุธที่ใช้ในการออกล่าก็มี ปืนแก๊ป (ซึ่งก็หายากเต็มที) หน้าไม้ลูกดอก (ภาษาถิ่นเรียกว่า “พู่”) บางทีลูกธนูหน้าไม้ก็นั้นหายากที่ปลายด้วย (ลูกธนูหน้าไม้ต่อไปนี้จะเรียกตามภาษาถิ่นว่า “ลูกหน้า”)

ยางน่อง เอามาจากต้นน่องโดยพื้นที่เปลือกของลำต้น ยางน่องจะไหลออกแผลที่พื้น เขากระบอกไม้รอกเขา เมื่อได้มากพอต้องการแล้วก็นำมาเคี้ยว (ภาษาถิ่นเรียกว่า “นุง”) เพื่อให้เข้มข้นมีสีดำแล้วใส่กระบอกไว้ เวลาจะยิงสัตว์ก็เอาลูกหน้าจิ้มลงในกระบอกยางน่องเพื่อให้ยางน่องติดที่ปลายลูกหน้า

พิษของยางน่องเมื่อยิงถูกสัตว์ใหญ่ เช่น หมูป่า หรือเก้ง มันจะอ่อนแรงลง วิ่งไปไม่ได้ไกลก็ขาดใจตาย ซึ่งผู้ล่าพอจะตามทัน

สัตว์ที่ถูกพิษน่องเมื่อคนเอาเนื้อมันมากินจะไม่เป็นอันตรายต่อคน แต่ถ้าถูกพิษน่องโดยตรงก็ตายได้เหมือนกัน ถ้าคนถูกพิษน่องจะแก้พิษโดยใช้ ปูนา ทั้งกินและทา ก็หาย แต่ถ้าแก้ไม่ทันพิษมันซ่านทั่วร่างกายและเข้าถึงหัวใจแล้วก็ตายได้เหมือนกัน

ยางน่องมีรสขมมาก ถ้ามีคำเปรียบเทียบกับความขมว่า “ขมปานน่อง” แสดงว่าสุดยอดของความขม

40 ปีมาถึงปัจจุบันหาต้นน่องไม่มีแล้ว

การออกล่ามีทั้งออกล่าสัตว์เล็ก เช่น กระรอก กระแต แลน(ตะกวด) นกต่าง ๆ ตามแต่จะเห็นว่าเป็นสัตว์ที่จะเป็นอาหารได้

2) **ดักนางหรือเปาะนาง** นางเป็นตาข่ายคล้ายอวน เขาใช้ปอเทืองพันเข้าด้วยกันให้โตเส้นผ่าศูนย์กลางประมาณ 2-3 มิลลิเมตร แล้วสานเป็นตา แต่ละตาโตประมาณ 10 เซนติเมตร ความยาวประมาณ 10 วา สูงประมาณ 1 เมตร ส่วนบนผูกติดกับปลอกหวาย ปลอกหวายสวมเข้ากับเชือกคร่าวและปลอดหวายทำหน้าที่เป็นหูรูด

เวลาไปดักจะต้องมั่นใจเสียก่อนว่าดงในไหนมีหมูป่าหรือเก้งอยู่ คือเห็นรอยเท้าของมันใหม่ ๆ อยู่ ก็พากันไปเป็นคณะ 20-30 คน กะว่าทำเลใดเหมาะสมที่จะไล่หมูป่าหรือเก้งมาใส่ก็จะชิงนางไว้โดยปล่อยนางให้ยาวออกไปจนสุด แล้วให้คนอยู่เฝ้าประมาณ 4-5 คน ถ้าวูดคือ หอก ผู้เฝ้าต้องยืนแอบบังพุ่มไม้ไว้ ที่เหลือก็ออกไปให้ไล่

โดยเริ่มให้ทางชายป่าตรงข้ามที่ตักนาง โห้อ้อมโอบปีกกาเข้ามาหานาง ผู้โห้ก็ถืออาวุธไปด้วย อย่างน้อยต้องมีพร้าได้ การโห้เอาปากโห้ ตีพุ่มไม้ไปด้วย หรือเป่าบั้ง บั้งคือปล้องไม้ไผ่ที่ตัดข้อด้านหนึ่งทิ้ง ให้เหลือข้ออีกด้านหนึ่งไว้แล้วเป่าด้านที่ตัดข้อทิ้ง สัตว์ได้ยินเสียงโห้จะตกใจวิ่งเตลิดเข้ามาทางนาง จะไปทางอื่นก็ไม่ได้เพราะพุดโอบล้อมปีกกาไว้หมด เมื่อมันวิ่งทะเล่ทะล่ำเข้ามาชนนาง นางก็จะรูตเข้ามาหุ้มตัวมันไว้ ผู้เฝ้าคอยที่อยู่แล้วก็จะเอาหอกแทงจนตาย แล้วก็ฆ่าແละแบ่งกัน

การแบ่งปันกันนั้น เจ้าของนางจะได้หัวเป็นพิเศษ กล่าวคือถ้ามีคนไปโห้หมูป่า 20 คน มีนาย ก. เป็นเจ้าของนาง เมื่อได้หมูป่าแล้วหัวหมูป่าต้องให้นาย ก. เหนือออกนั้นก็แบ่งกันเป็น 20 ส่วน เอาคนละส่วน นาย ก. ก็ได้ 1 ใน 20 ส่วนนี้อีกด้วย (การแบ่งเป็นส่วนนี้ภาษาถิ่นเรียกว่า “แบ่งพุด”)

มีบางครั้งที่มี “แม่มาน” (หญิงมีท้อง) ไปด้วย ต้องแบ่งให้แม่มาน 2 ส่วน คือผู้เป็นแม่ 1 ส่วน ลูกในท้องอีก 1 ส่วน

3) การนั่งห้าง การนั่งห้างนี้ส่วนมากจะเป็นการดักยิงหมูป่า หรือแก้ง

ถ้าเป็นการดักยิงหมูป่า จะขึ้นไปซัดห้างไว้บนต้นไม้ใกล้กับปลักที่หมูป่าลงไปนอนซึ่งรู้ได้โดยเห็นรอยของมัน ปลักที่หมูป่าลงไปนอนเรียกว่า “บวกหมูนอน” หรือบางทีก็ไปซัดห้างใกล้ต้นไม้ที่ผลของมันหมูป่าชอบกิน เช่น ต้นกระบก ที่มีผลหล่นเกลื่อนดิน

ถ้าเป็นการดักยิงแก้ง ก็จะไปซัดห้างใกล้ต้นมะขามป้อมที่มีผลหล่นลงดินและเห็นรอยเท้าแก้งเข้ามากินผลมะขามป้อม

ผู้ที่จะไปนั่งห้างจะต้องมีปืน (ปืนแก๊ป)

ห้างที่ซัดไว้บนต้นไม้ต้องแข็งแรงทนน้ำหนักคนได้ ความกว้างของห้างแล้วแต่จำนวนคนที่จะไปนั่งห้าง ถ้าคนเดียวก็เล็ก ถ้า 2 คนก็ใหญ่พอจุได้ 2 คน นั่งนอนได้อย่างสบาย ความสูงของห้างประมาณ 3-5 เมตร ห่างจากเป้าหมาย คือ “บวก” หรือต้นไม้ที่มีผลไม้ดังกล่าวแล้วประมาณ 10 เมตร (ระยะหวังผล) และห้างต้องอยู่ใต้ทิศทางลม ให้บวกหรือเป้าหมายอยู่เหนือลมและไปนั่งห้างมักจะไปในคืนมีเดือนพอสลัว

เมื่อขึ้นไปนั่งบนห้างแล้วก็ต้องนั่งนิ่งอยู่ตลอด หูก็สดับตรับฟังเสียงสวมสาบของหมูป่า หรือแก้งที่จะเข้ามา เมื่อได้ยินเสียงผิดปกติแล้วก็พุ่งสายตาฝาดความมืดสลัวไปยังทิศทางของเสียง

เมื่อเห็นเป้าชัดเจนและอยู่ในระยะหวังผลก็เล็งปืนใส่ลั่นไกทันที

ส่วนมากแล้วจะถูก มีบางครั้งที่พลาด หรือถูกที่ไม่เหมาะ เพียงแต่ทำให้บาดเจ็บ รุ่งขึ้นอาจจะมีการตามรอยเลือด บางครั้งก็ทันบางครั้งก็ไม่ทัน

เมื่อประมาณ 20 ปีมานี้ไม่ค่อยมีการนั่งห้างแล้ว เพราะหมูป่าหรือแก๊งแทบจะไม่ มีเหลือให้เห็น

4) **ดักแร้ว** เป็นวิธีจับสัตว์ป่าที่ไม่ค่อยลำบาก ไม่เสียเวลาและไม่เหนื่อย เพียง แต่อาจจะเสียเวลาบ้างตอนสร้างแร้วแต่ก็คุ้ม เพราะเมื่อกางแร้วเสร็จก็มาบ้านรุ่งขึ้นเช้า จึงไปดูว่ามีสัตว์ชนิดใดถูกแร้วหรือไม่ การไปดูแร้วภาษาถิ่นเรียกว่า “ไปหยามแร้ว” หรือ “ไปจอบแฮ้ว”

แร้วมีหลายชนิด มีทั้งที่เป็นแร้วขนาดหนักอยู่กับที่ และขนาดเบาถือเคลื่อนที่ไป ไหนมาไหนได้ มีทั้งใช้เหยื่อล่อและไม่ใช้เหยื่อล่อ

แร้วขนาดหนัก ได้แก่ “กะต๋ำ” ซึ่งดักสัตว์ได้หลายชนิด เช่น แตน ลิ่น อีเห็น กระรอก กระแต พังพอน หนู ไก่ป่า นกต่าง ๆ เป็นต้น และมีเหมือนกันที่ทำใหญ่สำหรับ ดักหมูป่า แก้ง หมาจอก (หมาจิ้งจอก)

กะต๋ำ เป็นแร้วที่ไม่ใช้เหยื่อล่อ มี 2 ชนิด คือ กะต๋ำติด และกะต๋ำซอน ทั้ง 2 ชนิด นี้มีเป้าหมายเดียวกันคือให้มันลั่นทับสัตว์ (กะต๋ำบางที่เรียกว่า “กะถีบ”)

กะต๋ำติด ตัวที่จะลั่นทับเป็นไม้ที่มีลำตรงขนาดประมาณเท่าแขนยาวประมาณ 3-4 เมตร เรางอไม้ทางปลายเพื่อให้เกิดแรงฝืน ซึ่งจะทำให้มันติด

กะต๋ำซอน จะใช้ขอนไม้เป็นตัวลั่น ขอนที่ใช้โตประมาณเส้นผ่าศูนย์กลาง 10-15 เซนติเมตร ยาวประมาณ 2-3 เมตร หลักการที่มันลั่นคือ ถ้ายกปลายข้างหนึ่งขึ้นปลาย ข้างหนึ่งยังติดพื้นอยู่ ถ้าปล่อยข้างที่ยกขึ้นมันจะตกลงอย่างแรงตามน้ำหนักของขอน

หลัก 2 หลัก 3 จะเป็นหลักง่ามตอกลงดินให้แน่นโดยให้ง่ามคาบกดไม้ดีดลงไป ด้วย หลัก 1 ก็เป็นหลักง่ามตอกลงดินให้แน่นโดยให้ง่ามค้ำทางไม้ดีดขึ้น ทำให้ลำต้นของไม้ดีดมีแรงฝืนที่จะดีดทับลงบนพื้นดิน

ที่ลำต้นของไม้ดีดจะเอาบ่วงคล้องแล้วยกให้ไม้ดีดแน่นเหยงขึ้น เอาคาน 1 สอดบ่วงไว้เอาคาน 1 วางพาดบนปลายของหลัก 5 ที่ปลายคาน 1 จะมีเชือกผู๊และปลายข้างหนึ่งของเชือกผู๊กับไม้อีกอันหนึ่งเรียกว่า เกล็ด หัวของเกล็ดจะไปขัดไว้กับคาน 2 ซึ่งถูกมัดไว้อย่างแน่นกับหลัก 4 และหลัก 5 ปลายเกล็ดด้านล่างจะเอาตะแกรง (เอาไม้ไผ่สาน) ขัดไว้แบบหมิ่น ๆ

เมื่อมีสัตว์ผ่านเข้าไปในช่องลอดระหว่างหลัก 4 และหลัก 5 และไปเหยียบตะแกรง ตะแกรงจะตกและหลุดออกจากปลายเกล็ด เกล็ดจะไม่มีตัวขัดไว้ และด้วยแรงของไม้ที่จะดีดลงส่งมาทางคาน 1 ต่ไปยังเกล็ด ทำให้เกล็ดกระเดื่องหลุดออกจากคาน 2 คาน 1 ก็หลุดออกจากหลัก 5 ทำให้ไม้ดีดเป็นอิสระและมันจะดีดลงไปทับสัตว์ที่มาเหยียบตะแกรง กระบวนการทั้งหมดเป็นไปรวดเร็วปานพริบตา เรียกว่า กะต๋าลัน สัตว์ที่เข้าเหยียบตะแกรงจะหนีไม่ทันและจะถูกทับตาย

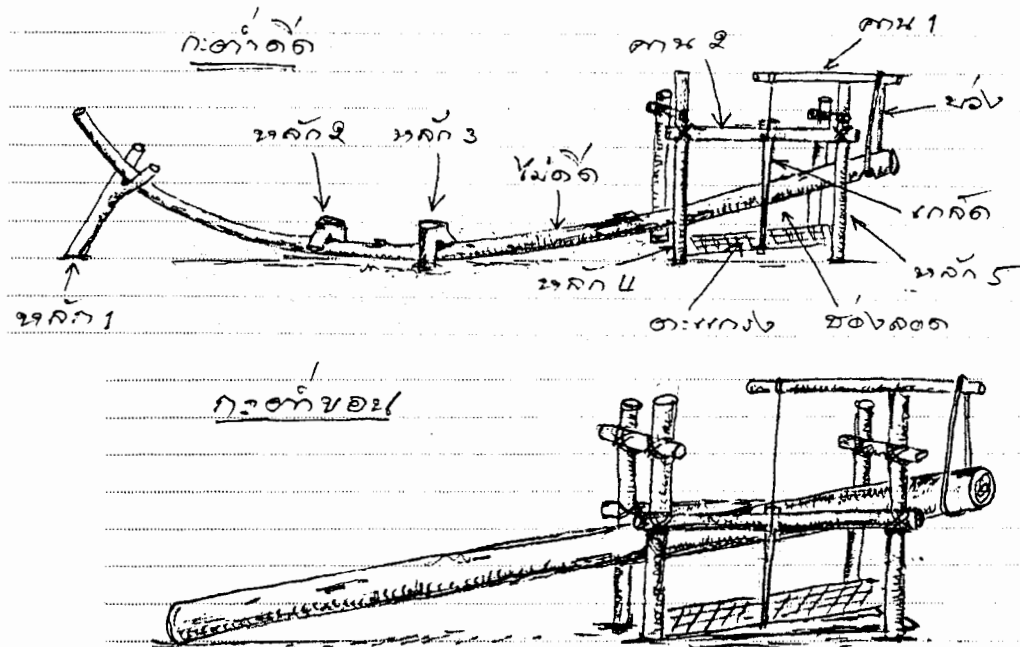

การดักกะต๋าลันต้องกีดขวางทางสัตว์ ทั้ง 2 ข้างของช่องลอดต้องเอาฟางหรือกิ่งไม้มีใบมาก ๆ มาทำเป็นกำแพงกันให้ยาวออกไปทั้ง 2 ข้าง ๆ ละประมาณ 10 เมตร (บางคนดักสัตว์ที่เข้ากินผลไม้ในสวนเขาจะทำกำแพงอ้อมสวนเลย และมีกะต๋าลหลาย

ตัว) กล่าวง่าย ๆ คือ สัตว์ที่เดินตามทางนั้นเมื่อมาพบกะต๋ำจะเดินต่อไปอีกฟากหนึ่งของกะต๋ำจะไปทางอื่นไม่ได้เพราะกำแพงไปไม้ปิดทางตันไว้หมด นอกจากต้องลอดเข้าช่องลอดอย่างเดียว ไม่ว่าจะเข้าทางไหนถ้าได้เหยียบตะแกรงแล้วจะถูกลั่นทับทันที

นอกจากกะต๋ำก็มีแรวชนิดอื่น ๆ เช่น แรวไก่อป่า แรวนกกด (นกกด = นกกะปูด)

แรวหนู ภาษาถิ่นเรียกว่า “ล่อง”

แรวนกคุ้ม ภาษาถิ่นเรียกว่า “กับนยัน” ดักทั้งกระแต พังพอน

ตาข่ายดักนกคุ้ม ภาษาถิ่นเรียกว่า “ชิงนกคุ้ม”

ตาข่ายดักกระต่าย ภาษาถิ่นเรียกว่า “ชิงกระต่าย”

สัตว์ป่าดังกล่าวเหล่านี้ ปัจจุบันนี้หายากเต็มที่แล้ว โดยเฉพาะหมูป่า และแก้งแทบไม่มี

นอกจากนั้นยังพอมิ โดยเฉพาะหนูทุก แถวข้างบ้าน ตามจอมปลวกกลางทุ่งนา หรือในสวน ยังมีมาก ในป่าหรือบนภูเขายังมีหนูหวาย หนูแดง หนูทุก

ตุ่น ชอบทำรูในสวนและกัดกินพืชที่ปลูก ชาวบ้านก็ดักแรวเอา

กึ่งกำ ยังพอมืออยู่ในสวน หรือตามจอมปลวก ตามขอนไม้ ตามต้นไม้ จับง่าย โดยการเอาบ่วงคล้องเอา บ่วงนี้ผูกติดกับปลายไม้ ไม้นี้เรียกว่า “คั่นบ่วงคล้อง” เอาไม้อะไรก็ได้ขอให้ค่อนข้างตรง ใหญ่ประมาณเท่านี้วก้อย ยาวประมาณ 3 เมตร เช่น ไม้ลำป่อ บางคนที่ยันหน้อยก็เอาไม้ไผ่มาเหลาเอา

แย้ ชอบทำรูอยู่ในบริเวณที่โล่งเตียน เช่น สนามหญ้า สวน จับโดยเสียมขุดเอา หรือเอาแรวดักที่ปากรู

ตัวอย่างแรวดักสัตว์บางชนิด

มือ

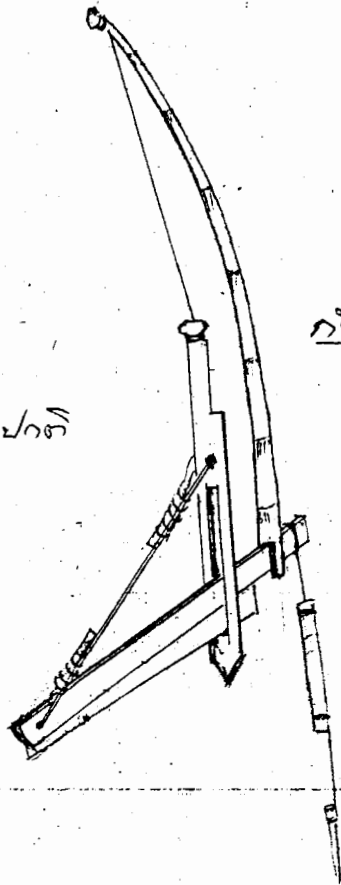
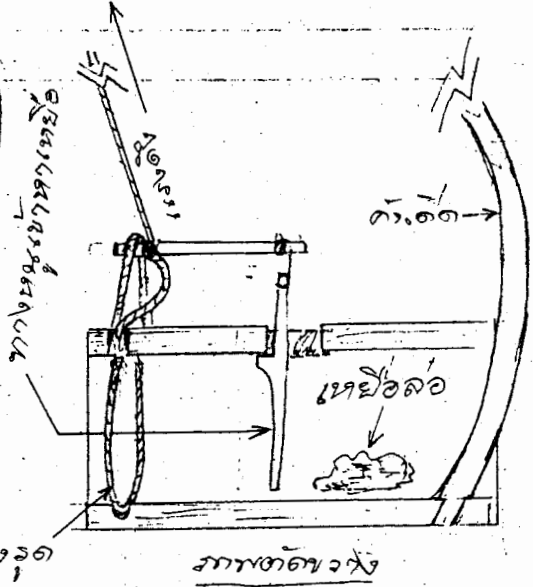
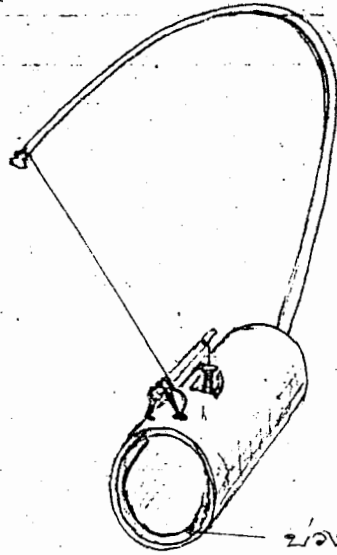
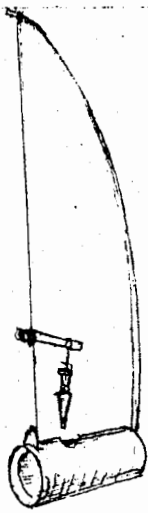

ปากตัด

มือ

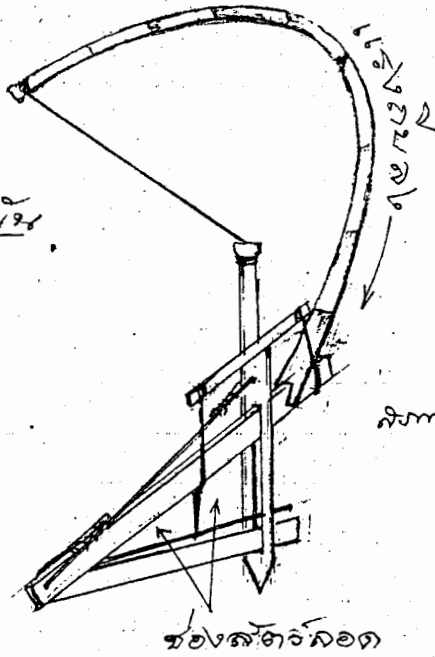

ปากตัด

ปากตัด

เชือกขึง

ไม้ค้ำยัน

ใบกล้วย
เย็บติด

ผูกติดเข้ากับ
ไม้ค้ำยัน

ต้นกล้วย

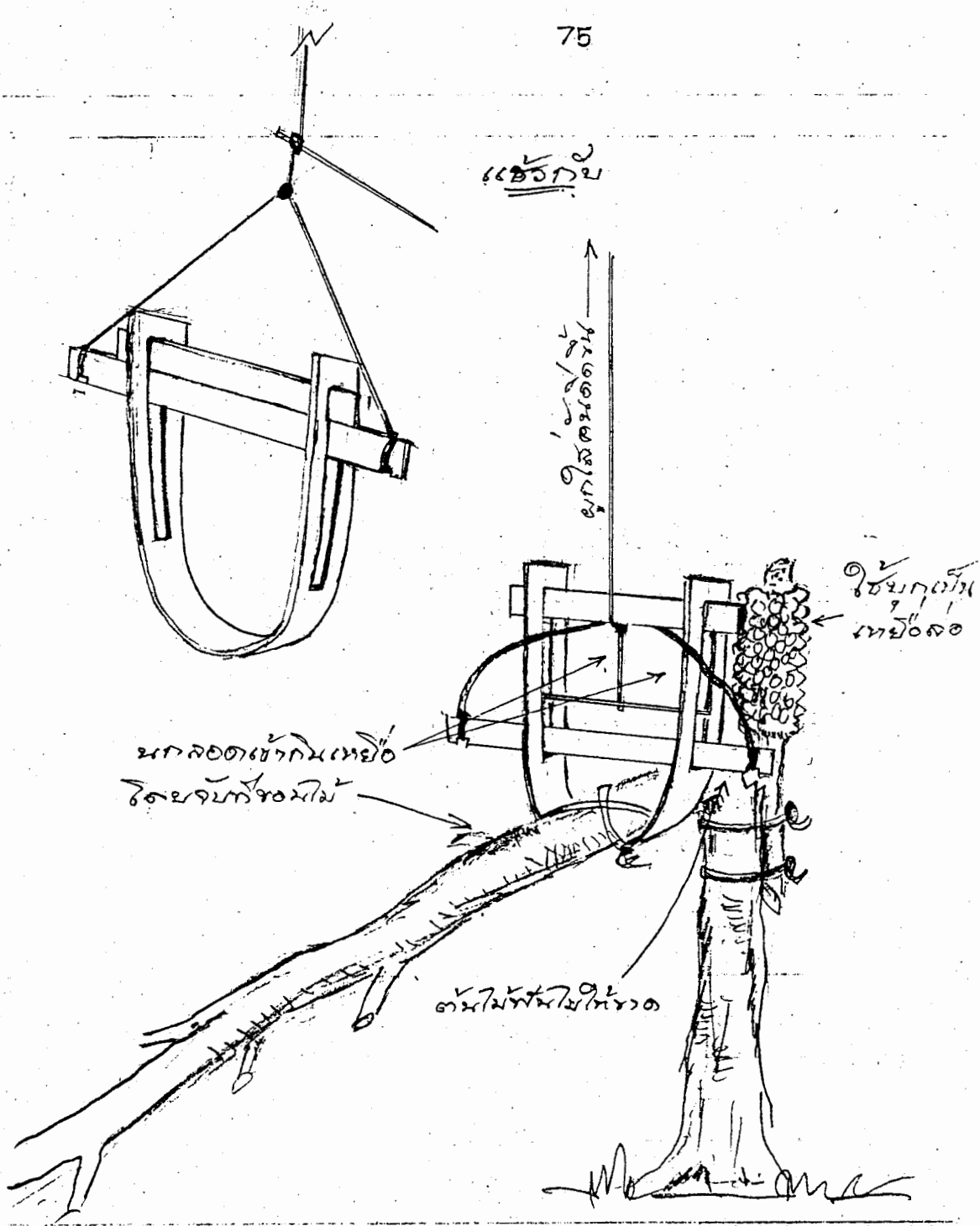

สิบลม
ขนาดเส้นผ่า
กลาง ϕ 1 ซม.
พื้นท่อนไม้หรือเหล็ก

ขนาดเส้นผ่า
กลาง ϕ 3-5 ซม.

ช่อง
สอดไม้ค้ำ

กลองเชือก

ใช้ตีกลอง, ทบ, เต, กบ, รอก

ภาพ 1 ก.

↑
เกิดเสียง

สายรัดหัวกลอง
ใช้หนัง, เต, หรือ วัสดุอื่น

สอดที่หัวกลอง, สอด
ไม้ค้ำไว้ด้านหลังกลอง

ภาพ 1 ข

ถ้าตีกลองหรือทบหรือเตหรือกบ
สอดไม้ค้ำไว้ด้านหลังกลอง

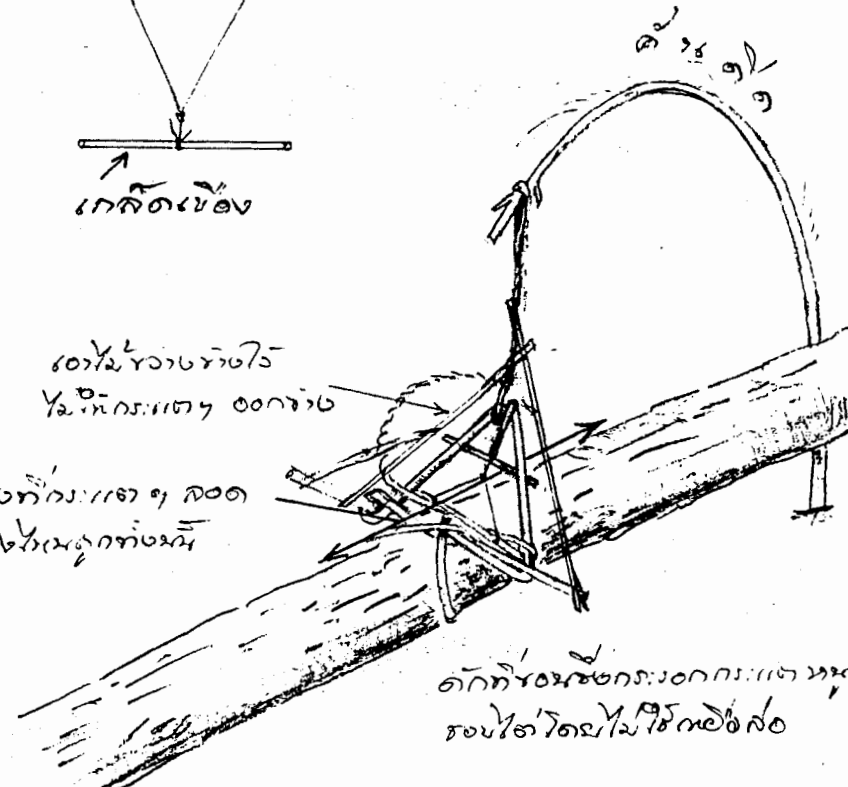
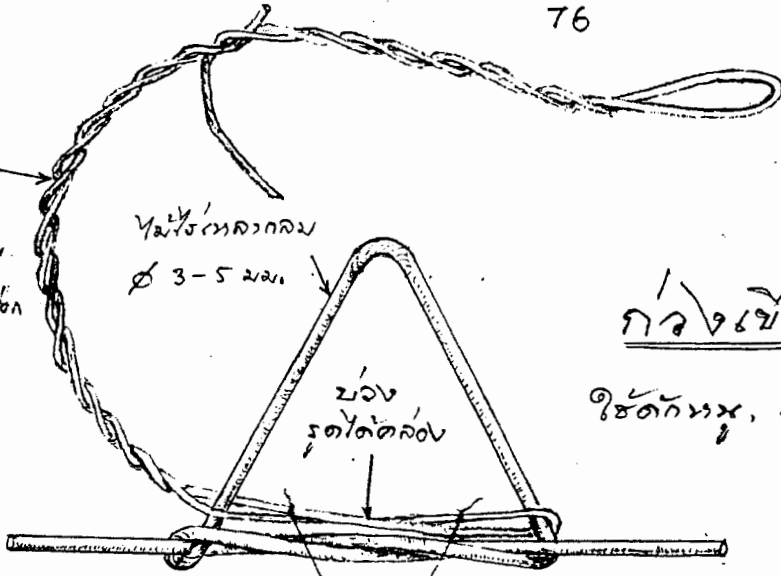

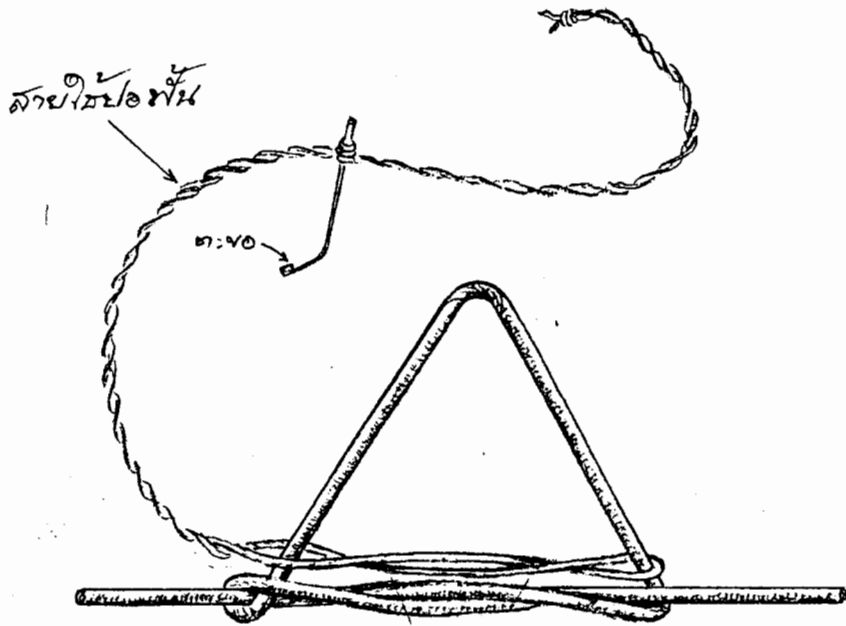

ภาพ ๒ ก.

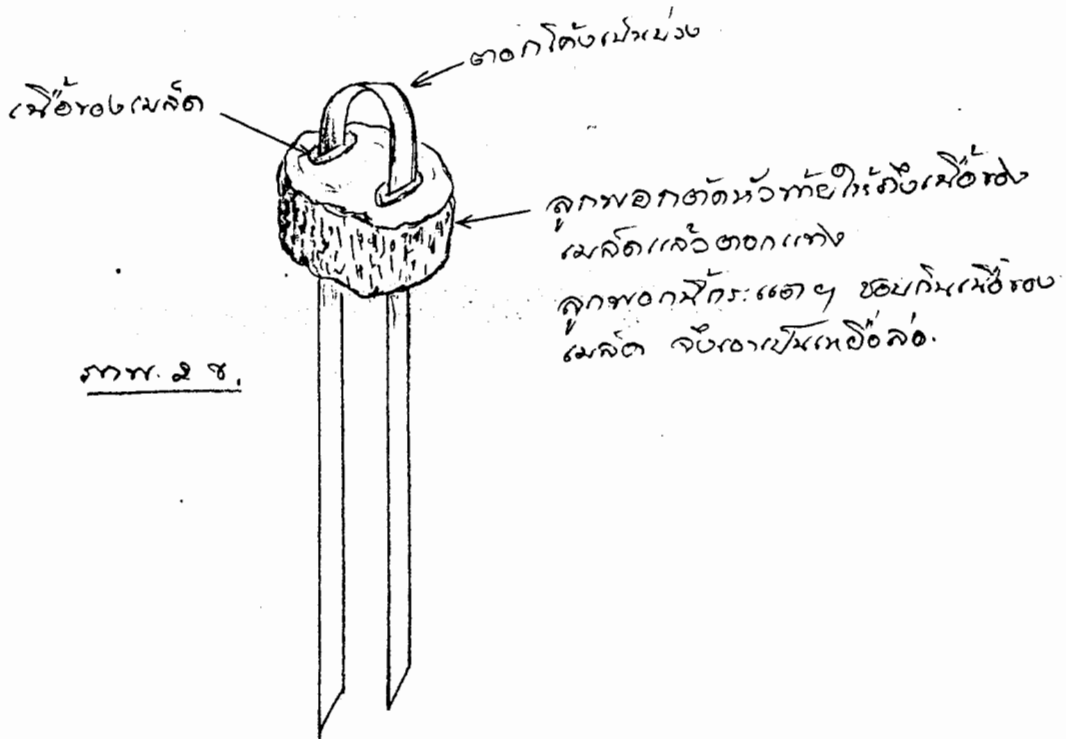

ภาพ ๒ ข.

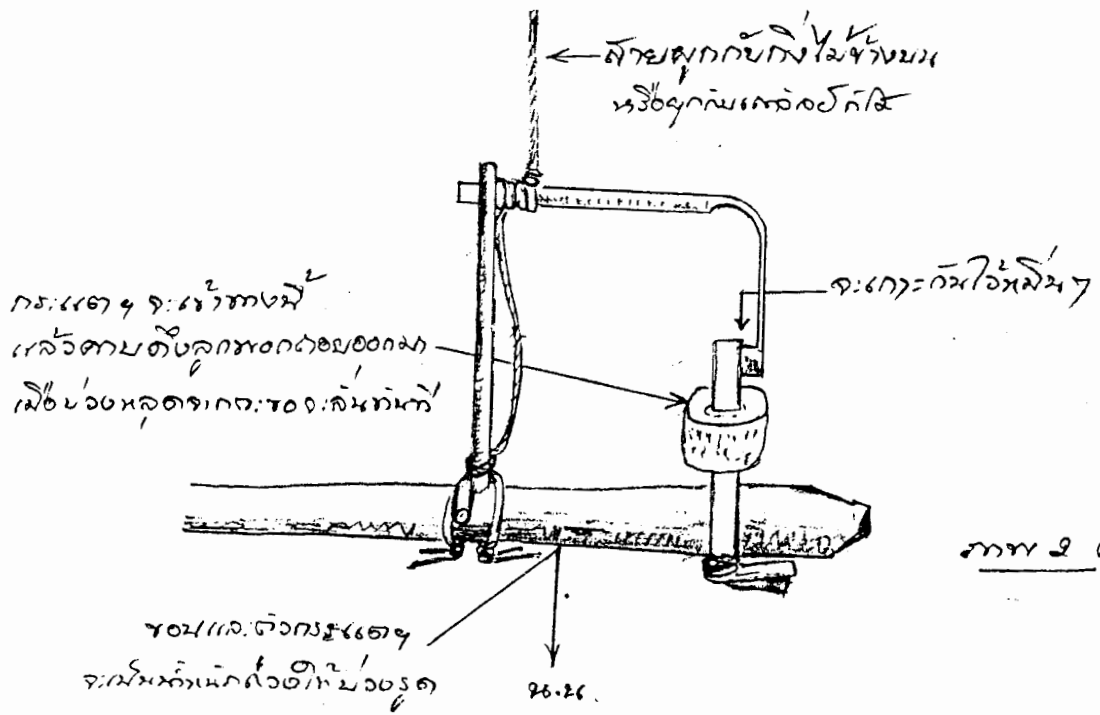

ภาพ ๑ ๑

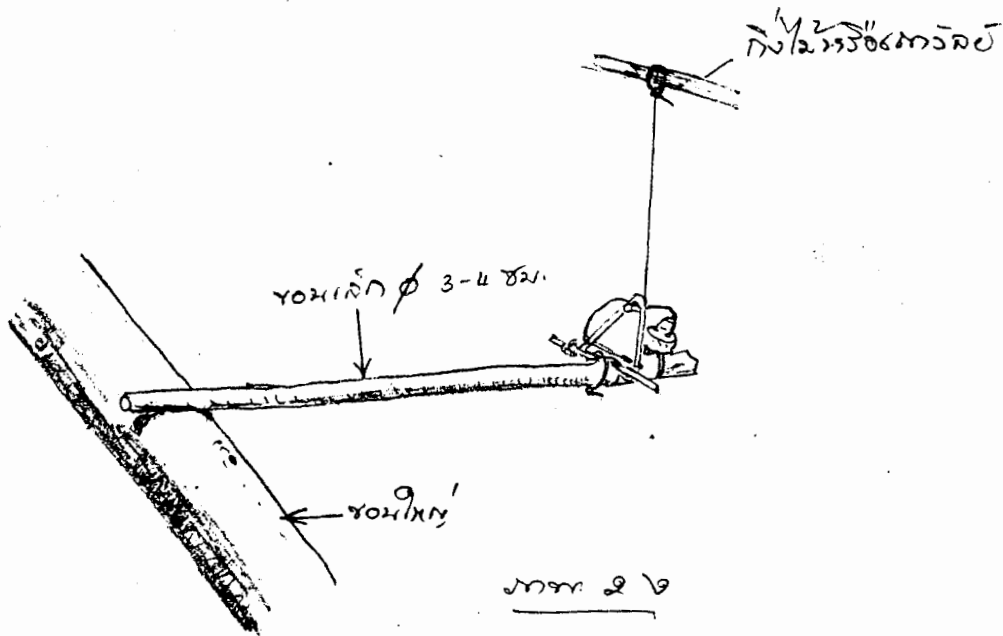

ผึ้ง ชอบทำรังอยู่บนต้นไม้ใหญ่ ต้นไม้ที่ผึ้งชอบทำรังอยู่คือไม้ยาง แต่ก็มีเหมือนกันที่ทำรังอยู่ต่ำ ๆ จะสะดวกในการเอารังผึ้ง

ผึ้งที่อยู่บนต้นยางใหญ่ ยางต้นหนึ่งมีถึง 10 กว่ารัง ต้องพยายามปีนป่ายขึ้นไปเอา อาจจะขึ้นตามต้นไม้ที่เล็กกว่าต้นยาง แต่ขึ้นเคียงคู่กัน ถ้าไม่มีต้นไม้เล็กขึ้นเคียงคู่ ก็ต้องปีนต้นยางนั้นเลยโดยการ "ตอกทอย" ขึ้นไป

"ทอย" เป็นไม้ลิ้มสำหรับตอกต้นไม้ที่ไม่สามารถโอบรอบได้ เพื่อจับและเหยียบปีนขึ้น ทอยทำด้วยโคนของไม้ไผ่เพราะมันหนาและแข็งแรงดี

การทำทอยนั้นจะตัดเอาโคนของไม้ไผ่ยาวประมาณ 20-25 เซนติเมตร เอามาผ่าเป็นซีก ๆ โตซีกละประมาณ 4 เซนติเมตร เหลาข้างไม้ให้เป็นคม แล้วเสียมปลายให้แหลม

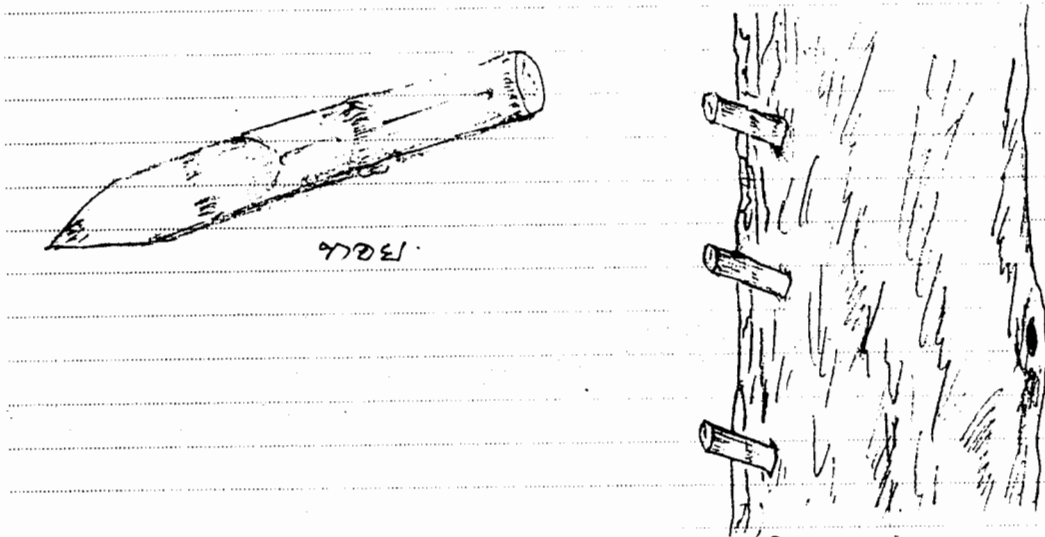

ผึ้ง ในปัจจุบันหายากแล้ว เพราะป่าไม้ถูกทำลาย ต้นไม้ใหญ่ ๆ พอเป็นที่อาศัยของผึ้งมีน้อย

อาหารจำพวกแมลงต่าง ๆ มีดังนี้

จักจั่น มีหลายชนิด และทุกชนิดใช้เป็นอาหารได้ การจับจักจั่นจะใช้ "ตัง" ตีตเอา มีชุกชุมช่วงเดือน 4-5

“ตั้ง” ทำจากยางไม้ เช่น ยางต้นขนุน ยางต้นมะเดื่อ ยางต้นไทร ยางต้นโพธิ์ ยางต้นตีนเป็ด เป็นต้น ยางเหล่านี้จะเอามาได้โดยใช้มีดตีฟันที่ลำต้นหรือกิ่งของต้นไม้ดังกล่าว เมื่อยางออกและย่อยหยดลงก็เอาระบอกไม้ไผ่รองรับเอาไว้ ร่องจนกว่ายางจากแผลที่ฟันไม่หยดลงหรือหยดลงช้า ก็ฟันแผลที่แห่งใหม่ห่างจากแผลเดิม แล้วก็รองเอาอีกเช่นนี้เรื่อยไปจนกว่าได้น้ำยางปริมาณมากพอแก่ความต้องการ แล้วเอาผสมกับน้ำมันยางแล้วเทใส่หม้อที่เตรียมไว้เฉพาะ แล้วเอาขึ้นตั้งไฟเคี่ยวจนสุกและเหนียว

การเอาน้ำยางผสมกับน้ำมันยาง ต้องให้สัดส่วนพอเหมาะจึงจะได้ “ตั้ง” ที่เหนียวพอดี ถ้าน้ำมันยางมากไปตั้งจะเหลวเกินไป เรียกว่า “ตั้งหลิว” เมื่อติดจกจันแล้วมันจะหลุดไปได้ ถ้าน้ำมันยางน้อยไปตั้งจะข้นเกินไป เรียกว่า “ตั้งตูด” จะไม่เหนียวและไม่ติดจกจันเลย สัดส่วนนี้ยังไม่มีกำหนดเป็นตัวเลข แต่อาศัยการสังเกตตอนเคี่ยวว่า “หลิว” หรือ “ตูด” แล้วแก้เอา คือ ถ้าหลิวไปก็เติมน้ำยางแล้วเคี่ยวอีก ถ้าตูดไปก็เติมมันยางลงไปแล้วเคี่ยวอีก ในการเคี่ยวทุกครั้งต้องคนตลอดเพื่อให้น้ำยางและน้ำมันยางผสมกันทั่วถึง

เมื่อเคี่ยวได้ตั้งที่ดีแล้วก็หาไม้กลม ๆ โตประมาณเส้นผ่าศูนย์กลาง 0.3 เซนติเมตร ยาวประมาณ 20 เซนติเมตร หนึ่งหรือ 2 อัน (หรืออาจเหลาจากไม้ไผ่ก็ได้) เอามาจิ้มลงไปที่ตั้งในหม้อแล้วเอามือหมุนไม้ ตั้งก็จะพันติครอบปลายไม้จนหมดแล้วเอาไม้ที่มีตั้งติดที่ปลายนั้นยัดลงไปในกระบอกไม้ไผ่ที่เตรียมไว้อีกอันหนึ่ง ซึ่งเป็นการเก็บตั้งไว้พร้อมที่จะนำไปติดจกจัน กระบอกไม้ไผ่ที่ใส่ตั้งนี้เรียกว่า “บั้งตั้ง”

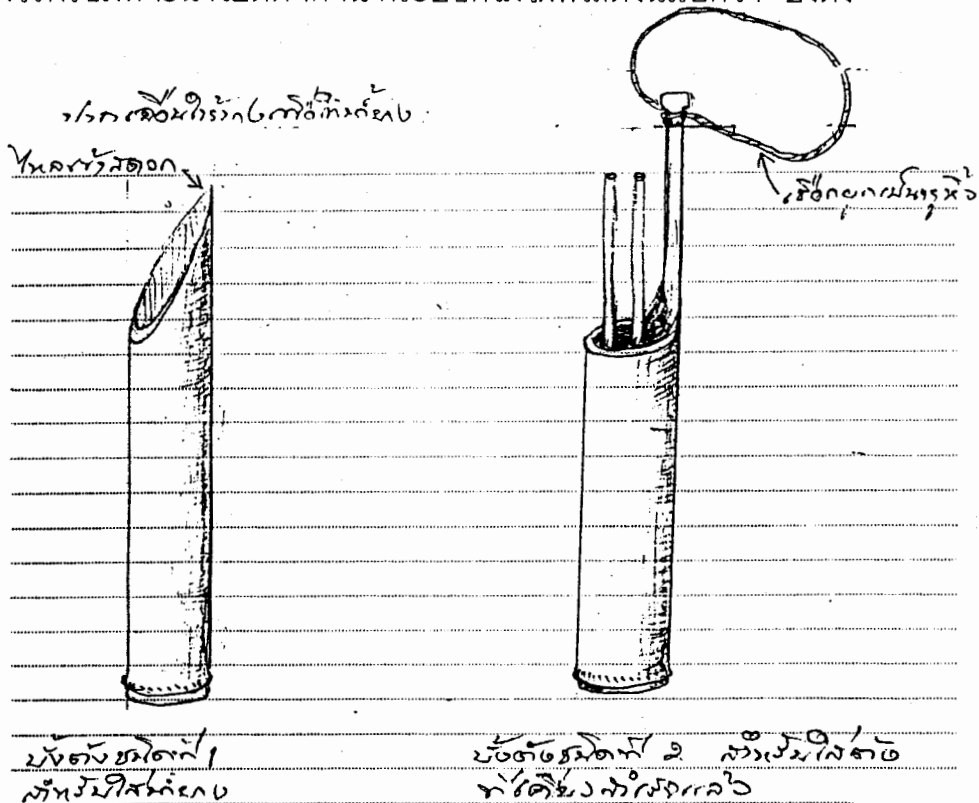

การติดจักจั่นนั้น จะหาไม้ไผ่มาเหลาให้กลมเล็กเส้นผ่าศูนย์กลางประมาณ 0.2 เซนติเมตร ยาวประมาณ 1 ศอก หรือจะใช้ทางมะพร้าวก็ได้ แล้วตั้งทาทางด้านปลาย บริเวณที่ตั้งทาให้ยาวประมาณ 1 คืบ ไม้ที่เอาตั้งทานี้เรียกว่า "ตัวตั้ง" ตัวตั้งนี้จะเสียบใส่รูที่ปลาย "คันตั้ง" อีกทีหนึ่ง

"คันตั้ง" เป็นไม้ไผ่ยาวประมาณ 4-6 เมตร หรือจะเอาลำต้นปอกก็ได้เพราะเบา กว่า

เมื่อเห็นตัวจักจั่นแล้วก็ค่อย ๆ ยื่นคันตั้งไปยังจักจั่นโดยให้ตัวตั้งตรงที่ตั้งทาอยู่ไป สัมผัสปีกของจักจั่น จักจั่นก็จะติดอยู่กับตัวตั้งดินไม่หลุด เราก็เอาลงมาปลดออก แล้ว กัดปีกของจักจั่นตรงที่มีตั้งติดอยู่ทิ้ง แล้วเอาจักจั่นใส่ไว้ในตะข้อง (บางคนก็ร้อยเอา) แล้วหาติดตัวต่อไป ถ้าวัดหมดจากตัวหรือเหลือน้อยก็เอาตั้งจาก "บั้งตั้ง" ทาใหม่

จักจั่นที่หามาได้ปนกิน หรือคว่ำจิมกับน้ำพริกอร่อยดีมาก

ในช่วง 15 ปีมาเนี้การจับจักจั่นได้เปลี่ยนไปคือ

- 1) ตั้ง ต้องเอาน้ำย่างผสมกับน้ำกาดแล้วเคี้ยว เพราะน้ำมันย่างไม่มีแล้ว
- 2) การไปจับ (ไปติดจักจั่น) ต้องเข้าดงหรือขึ้นเขา
- 3) มีการซื้อขาย ในปัจจุบัน (2540) ราคา 100 ตัวต่อเงิน 20-30 บาท

แมงจูดจี มีชุกชุมช่วงเดือน 4-5 อยู่ตามซี้ควาย มันจะทำรูอยู่ใต้กองซี้ควายที่ ยังเปียกอยู่ มันจะกินซี้ควาย ตอนเช้าชาวบ้านจะพากันไปขุดเอา การไปขุดแมงจูดจี ภาษาถิ่นเรียกว่า "ซิวแมงจูดจี" เมื่อได้มาแล้วก่อนทำกินต้องเอาแมงจูดจีแช่น้ำใน กะละมังเสียก่อน เพื่อให้มันสำรอกซี้ควายออกเสียก่อน

การทำกินอาจจะคว่กินหรือใส่แกงหน่อไม้ หรือแกงใส่ผักก็ได้

ในปัจจุบันยังพอลาได้

แมงเบ้า เป็นดักแด้ของจูดจีแดง (จูดจีแดงตัวใหญ่ ประมาณ 1-2 นิ้ว)

จูดจีแดงตัวเมียเมื่อจะวางไข่มันปั้นซี้ควายเป็นก้อนกลม ๆ เส้นผ่าศูนย์กลาง ประมาณ 2-3 เซนติเมตร ประมาณ 20-30 ก้อน (หรือแล้วแต่ไข่ของมันจะมากน้อยแค้ ไหน) แล้วหลอดไข่ใส่ก้อนซี้ควาย ก้อนซี้ควายแต่ละก้อนเรียกว่า "เบ้า" แล้วมันจะฝังไว้ ใต้ดินใต้กองซี้ควายนั้น ไข่ภายในเบ้าก็เจริญเติบโตตามวิวัฒนาการของมันจนเป็นจูดจี แดง แต่ตอนที่เป็นดักแด้จะเรียก "แมงเบ้า"

ในขณะที่มันเติบโตอยู่ในชั้นเป็นดักแด้นั้น ถ้าเราไปขุดพบก็จะเรียกมันว่า “แมง
เบ้า” หลุมหนึ่ง ๆ มีเป็น 20-30 เบ้า ก็จะได้แมงเบ้าจนพอกินเลย

แต่ก็มีหลายครั้งเหมือนกันที่ขุดพบเบ้าแต่ยังเป็นตัวหนอนอยู่ก็เอามากินไม่ได้ ก็
กลับไปด้งเดิม (แต่บางคนก็เหยียบทิ้ง)

แมงเบ้า เอามากินโดยคั่ว กินกับน้ำพริก อร่อยมันดีมาก

แมงจิ้งจก มีชุกชุมในช่วงเดือน 4-5 ต้นมะขามเริ่มแตกใบอ่อน มันจะมากัดกิน
ใบมะขามอ่อนในตอนกลางคืน ชาวบ้านก็จุดกระบอง (จุดได้) หรือตะเกียงไปเขย่าเอา
ไปกันเป็นหมู่ ๆ ละประมาณ 5-10 คน บางทีก็เป็นหนุ่มสาว บางทีก็มีเด็ก ๆ ไปด้วย เมื่อ
ไปถึงต้นมะขามก็จะทราบเลยว่ามีแมงจิ้งจกหรือไม่เพราะได้ยินเสียงปีกมัน เมื่อทราบว่า
มีแมงจิ้งจกมาก ก็จะให้หนึ่งหรือ 2 คนขึ้นไปเขย่า นอกนั้นอยู่เก็บข้างล่าง เมื่อเขย่ามันจะ
ตกลงมาถึงพื้น ผู้เก็บต้องเก็บให้ไวมิฉะนั้นมันจะบินขึ้นไปอีก เมื่อเก็บได้แล้วก็จะใส่ไว้ใน
ครุ่ น้ำ หรือกะละมังใส่น้ำที่เตรียมไป ถ้าไม่ใส่น้ำมันจะบินหนี

ยังมีแมงจิ้งจกอีกชนิดหนึ่งตัวใหญ่เท่านิ้วก้อย ตอนกลางคืนมันจะออกหากินยอด
ของต้นไม้บางชนิด เช่น ต้นมะขาม ต้นลำดวน กลางวันมันจะทำรูอยู่ในดินตามโคน
ต้นไม้เล็ก ๆ ในป่าในดง (โดยเฉพาะในดงทึบ) จะสังเกตเห็นได้เพราะ “ขวย” (ขุยดิน) ที่
มันดันขึ้นมา ตอนกลางวันชาวบ้านก็ไปขุดเอา

แมงจิ้งจกเมื่อได้มาแล้วจะทำกินโดยการคั่ว (ส่วนมากคั่วกินเล่น) ชนิดใหญ่จะคั่ว
แล้วป่นกิน

นอกจากแมง (แมลง) ที่กล่าวมาแล้วยังมีแมลงชนิดอื่น ๆ อีก เกือบจะกล่าวได้
ว่าแมลงทุกชนิดกินเป็นอาหารได้ เช่น จิ้งหรีด แมงคืบ (แมลงทับ) แมงแคง แมงดา
ตักแตน (พวกตัวใหญ่) ตัวงชนิดต่าง ๆ แมงเม่า ฯลฯ

อาหารจำพวกแมลงปัจจุบันยังพอมืออยู่ แต่ว่าลดปริมาณลงไม่มากเหมือน 20 ปี
ย้อนหลังไปยังอดีต (พอ โคตรพันธ์ 2539; ก้อน โคตรพันธ์ 2540; บัว ศรีหาวงศ์ 2540)

หมายเหตุ แมงจิ้งจกเป็นแมลงเพราะมี 6 ขา แต่เรียก “แมง” ตามภาษาถิ่น

อาหารจำพวกผัก อาหารจำพวกผักในที่นี้จะกล่าวเฉพาะผักที่มีตามธรรมชาติ ส่วนผักสวนครัวจะไม่กล่าว

ผักที่มีตามธรรมชาติ มีทั้งผักที่หาได้ในบ้านหรือรอบ ๆ บริเวณใกล้บ้าน จะขอเรียกว่า “ผักบ้าน” และผักที่ต้องเข้าไปหาในป่าดงหรือขึ้นไปหาบนภูเขา จะขอเรียกว่า “ผักป่า”

ผักบ้าน ได้แก่

ผักกุ่ม เอาจอดอ่อนต้มจนจืดไม่มีรสขม กินกับน้ำพริกพื้นบ้าน (แจ่วปลาแดก) หรือกับป่นปลา

ผักแค เอาจอดหรือยอดอ่อนหนึ่งให้สุก กินกับน้ำพริกหรือกับป่นปลา กับลาบ

ผักขี้เหล็ก เอาจอดอ่อนต้มจนจืดไม่มีรสขม แล้วแกงใส่ยานาง ใส่ไข่มดแดง (ถ้ามี)

ผักกระถิน เอาจอดอ่อนหรือผักอ่อนกินกับป่นปลา กับลาบ กับก้อย กับส้มตำ มะละกอ

ตำลึง เอาจอดอ่อนหนึ่งหรือลวกให้สุก กินกับน้ำพริก กับป่นปลา กับลาบ หรือแกงใส่ไก่หรือเนื้อหรือปลา

ผักหนอก มีอยู่ตามทุ่งนา ริมหนอง กินกับป่นปลา ลาบ ก้อย

ผักสะเดา ใ้ยอดอ่อนและดอกลวก กินกับน้ำพริก หรือกับป่นปลา กับลาบ กับก้อย รสขมบางคนก็ไม่ชอบ

ลิ้นฟ้า (ภาษาถิ่นเรียก “หมากลิ้นไม้”) เอาจอดที่เป็นผักอ่อนเผาไฟ แล้วลวก เปลือกออกแล้วหั่นเป็นชิ้น ๆ กินกับป่นปลา กับลาบ กับก้อย รสขมบางคนก็ไม่ชอบ ลิ้นฟ้าถือเป็นผักป่าด้วย เพราะมีทั้งในบ้านและในป่า

รุม (ภาษาถิ่นเรียก “ผักอีฮุม” ใ้ยอดอ่อนหรือผลที่เป็นผักอ่อนแกงใส่ไก่ เนื้อ หรือปลา

ผักป่า ได้แก่

ผักกะโดน ยอดอ่อนกินกับป่นปลา กับลาบ กับก้อย

ผักสะเม็ก ยอดอ่อนกินกับป่นปลา กับลาบ กับก้อย

ผักติ้ว ยอดอ่อนกินกับป่นปลา กับลาบ กับก้อย

มะกอก ผลใส่ส้มตำมะละกอ ยอดอ่อนกินกับป่นปลา กับลาบ กับก้อย

ผักหวาน (ขึ้นหาบนภู) ยอดอ่อนแกง (ปัจจุบันราคาแพงมาก กิโลกรัมละ 100 บาท ในปี 2540)

ดอกกระเจียว (มีตามภูหรือโคก) หนึ่งหรือต้มกินกับป่นปลา กับลาบ กับก้อย

หมายเหตุ ที่กล่าวถึงเฉพาะป่นปลา ขอให้เข้าใจด้วยว่า กบ เขียด ปู ก็ป่นได้ด้วย แต่ไม่ได้กล่าวไว้ กล่าวเฉพาะป่นปลาแทน

ผักบ้านในปัจจุบันนี้ยังมี แต่บางชนิดมีมากกว่าอดีต เพราะชาวบ้านรู้สรรหามาปลูก เช่น ผักสะเดา แต่ก่อนที่บ้านโนนสังข์ศรีมีต้นเดียว เดี่ยวนี้มีมาก

ผักป่า เดี่ยวนี้มีน้อย แต่พอหาได้

เห็ด มีหลายชนิด มีทั้งเห็ดขอนและเห็ดดิน มีดังนี้

เห็ดขอน เป็นเห็ดที่ออกตามขอนไม้ได้แก่

1) เห็ดบด ออกตามขอนไม้ที่ดอก (ผุ) แล้ว ดอกอ่อนแกงกิน หรือหนึ่งแล้วชุบหรือแกงใส่หน่อไม้ ถ้ามีมากก็จะผานเป็นชิ้น ๆ แล้วผึ่งแดดให้แห้งเอาไว้กินหลายวันก็ได้ ก่อนจะทำกินต้องแช่น้ำเสียก่อน ดอกแก่แห้งคาขอนเรียกว่า "เห็ดกะด้าง" เอามาแช่น้ำแล้วใส่แกงหน่อไม้ ถ้าแกงเฉพาะมันจะไม่ค่อยอร่อย

2) เห็ดหูหนู ภาษาถิ่นว่า "เห็ดกะตัน" เป็นเห็ดขอนที่อร่อยและเป็นที่ชอบมาก ออกในขอนไม้ผุเช่นเดียวกัน เห็ดชนิดนี้ไม่ค่อยมีใครนำไปแกงเพียงอย่างเดียว (เพราะอร่อยแต่หายาก) เขามักจะเอาใส่แกงหน่อไม้โดยผสมลงไปสักเล็กน้อย ถ้าหากได้มากก็จะผึ่งแดดให้แห้งเป็น "เห็ดกะด้าง" ไว้กินในวันต่อไปโดยกินครั้งละไม่มาก ก่อนจะทำกินต้องแช่น้ำให้อ่อนนิ่มเสียก่อน (ก็ใส่แกงหน่อไม้นั้นแหละ)

เห็ดหูหนูราคาแพงมากกว่าเห็ดชนิดอื่น ๆ

3) เห็ดขาว คล้ายเห็ดบดแต่สีขาวกว่า การทำกินคล้ายเห็ดบด

4) เห็ดขึ้น ออกตามตอไม้ เป็นแผ่นหนาคล้ายก้อนเนื้อ จึงเรียกว่า "เห็ดขึ้น" (ขึ้น = เนื้อ) บางดอกใหญ่เท่าฝ่ามือ ตรงขอบมีลักษณะเป็นเส้นโค้งครึ่งวงกลม เขาจะ

เอามีดปาดที่ขอบนอกที่มันนิ่มมากขึ้นโดยใส่แกงหน่อไม้ เมื่อปาดเอาแล้วถ้าโคนยังไม่หลุดจากตอและไม่ตาย ตรกรอยปาดนั้นเนื้อเห็ดจะงอกขึ้นมาใหม่ให้เป็นรูปทรงเดิม

เห็ดดิน เป็นเห็ดที่ออกตามดิน ซึ่งมีมากกว่าเห็ดขอน ได้แก่

- 1) เห็ดระโงก
- 2) เห็ดเห็บหมาก
- 3) เห็ดเพ็ง (เห็ดผึ้ง)
- 4) เห็ดเผาะ
- 5) เห็ดบุงหรือเห็ดโศก

เห็ด 5 ชนิดนี้ชอบขึ้นบนภูเขาหรือที่โคก

6) เห็ดปลวกตาบ (เห็ดโคน) ออกตามดงตามป่าทั่วไป

7) เห็ดขี้ควาย (เห็ดคันรุ่ม) ออกตามแหล่งผูกควายที่มีขี้ควายแห้งเก่า ๆ เมื่อขี้ควายสลายไปอาจจะข้ามปีจะมีเห็ดชนิดนี้เกิดขึ้น เห็ดชนิดนี้มี 2 ชนิด คือเห็ดขี้ควายธรรมดาหรือเห็ดขี้ควายดำ และเห็ดขี้ควายด่อน (เห็ดขี้ควายเผือก)

เห็ดขี้ควายดำกินได้ เห็ดขี้ควายเผือกกินไม่ได้ ลักษณะของเห็ดทั้งสองนี้คล้ายกันมาก ต้องสังเกตให้ดี ซึ่งมีข้อสังเกต 2 ประการ คือ

(1) เห็ดขี้ควายดำ ตรงกึ่งกลางดอกด้านบนมีสีเทาปนแดงและเรียบ ส่วนเห็ดขี้ควายเผือกตรงกึ่งกลางดอกด้านบนมีสีเทาปนแดงแต่แตกกระแหว่งไม่เรียบ

(2) ถ้าเอามือฉีกดอก เห็ดด้านหลังจากขอบเข้าไปหาจุดศูนย์กลางของดอก ถ้าเป็นเห็ดขี้ควายดำจะฉีกง่ายและฉีกได้เป็นแผ่นบาง ๆ ยาวจนถึงจุดศูนย์กลางของดอกโดยไม่เปราะขาดเป็นชิ้น ๆ แต่ถ้าเป็นเห็ดขี้ควายเผือก จะฉีกได้ยากไม่ถึงจุดศูนย์กลางมันจะขาด

8) เห็ดไร่ ออกตามโคนของกอไร่ที่ตายและโคนมูแล้ว

9) เห็ดหนวด ขึ้นตามโคนของกอไร่ มีลักษณะเป็นเส้นยาวตั้งขึ้น หนึ่งเหง้ามีหลายเส้นคล้ายหนวด มีสีขาว ถ้าแก่จะมีสีเทาปนแดงเล็กน้อย ใส่แกงหน่อไม้

10) เห็ดเดือนเห็ดดาว ออกตามกลางทุ่งนาหรือตามบริเวณที่โล่งเตียนมีหญ้าคลุมพื้น มีลักษณะเป็นก้อนกลม ๆ เหมือนเห็ดเผาะแต่ลักษณะภายในต่างกัน

11) เห็ดก้อนทั้ง ออกตามทีโล่งเตียนมีหญ้าคลุมพื้นดินตามชายป่า มีลักษณะเหมือนก้อนทั้ง (หรือเหมือนควั่นระเบิดนิวเคลียร์) บางดอกใหญ่เท่ากำมือ

เห็ดจำพวกเห็ดดินส่วนมากแล้วจะแกงกินเฉพาะมันเลยก็ได้ โดยไม่ต้องใส่แกงหน่อไม้ ยกเว้นชนิดที่ 9 เห็ดหนวด ต้องใส่แกงหน่อไม้ถึงจะอร่อย

เห็ดต่าง ๆ ที่กล่าวมาทุกชนิด ปัจจุบันนี้ยังพอมิ แต่ปริมาณลดลง เพราะจำนวนคนเพิ่มขึ้น เห็ดจึงถูกหามาเป็นอาหารมากขึ้น และป่าก็ถูกหักล้างทำสวน ขอนไม้ก็ไม่ค่อยมี (ก้อน โคตรพันธ์ 2540: พอ โคตรพันธ์ 2539)

ผลไม้ มีทั้งผลไม้บ้านและผลไม้ป่า

ผลไม้บ้านก็คงเหมือนผลไม้บ้านของอีสานทั่วไป เช่น มะม่วง มะขาม ขนุน หน้อยหน้า ฝรั่ง ซึ่งเป็นผลไม้พื้นบ้านมาแต่ดั้งเดิม ส่วนลำไย เพิ่งมีปลูกขึ้นที่นี่ประมาณ 30 ปีมาแล้ว

ผลไม้ป่า มี มะแขว (ตะขบ) มะไฟ ก่อหิน ก่อหนาม ลำดวน มะเดื่อ หว่า มะม่วงป่า คือ พืพวน คายข้าว ฯลฯ

เดี๋ยวนี้หายากมาก เพราะป่าดงถูกทำลายลงเป็นส่วนไร่ (พอ โคตรพันธ์ 2540)

การทำน้ำอ้อย

การทำน้ำอ้อยนี้เรียกได้หลายอย่าง คือ การอ้วอ้อย การต้มน้ำอ้อย สุดแท้แต่ใครจะเรียก

การหีบตันอ้อยให้ได้น้ำอ้อยออกมาเรียกว่า "อ้วอ้อย" ซึ่งมี "อ้ว" สำหรับอ้วอ้อยโดยเฉพาะ ซึ่งก็เหมือนกับอ้วสำหรับอ้วฝ้าย แต่อ้วอ้อยมีขนาดใหญ่กว่ามาก ไม่สำหรับหีบอ้อยจะเรียกว่า "เลาอ้ว" แต่ต่อไปนี้จะใช้คำว่า "เลาอ้ว" หรือ "เลา" เฉย ๆ

เลาทำด้วยไม้เนื้อแข็ง เช่น ไม้แดง ไม้พยุง ที่นิยมที่สุดคือไม้แดง (ไม้ประดู่จะไม่เอาเพราะไม้ประดู่ถ้าถูกน้ำจะออกสี ไม้พินซาดก็จะไม่เอาเพราะเป็นพิษ) ต้องเลือกลำที่มีแก่นโต ๆ นำมากลึงให้กลมสม่ำเสมอโดยเฉพาะตรงที่จะหีบอ้อย การกลึงต้องเอากะพ้อออกให้หมดเหลือไว้แต่แก่น

อ้อมมีทั้งแบบที่มีเลา 2 และ 3 เลา แล้วแต่ใครจะทำ แต่ละเลาเส้นผ่าศูนย์กลางประมาณ 15-20 เซนติเมตร ตรงกลางทำพื้นเฟือง ฟันเฟืองมี 2 แบบ คือแบบที่สับเอาตัวเลาเป็นฟันเฟืองทำเป็นกลีบคล้ายกลีบมะเฟือง และแบบที่เอาไม้เนื้อแข็งทำเป็นซี่แบบนี้ ถ้าซี่ฟันเฟืองตัวใดตัวหนึ่งแตกหรือชำรุดสามารถถอดเปลี่ยนได้

เลาอ้อมส่วนเหนือฟันเฟืองขึ้นไปจะเล็กกว่าส่วนใต้ฟันเฟือง ส่วนใต้จะเป็นที่หีบอ้อย ดังรูป

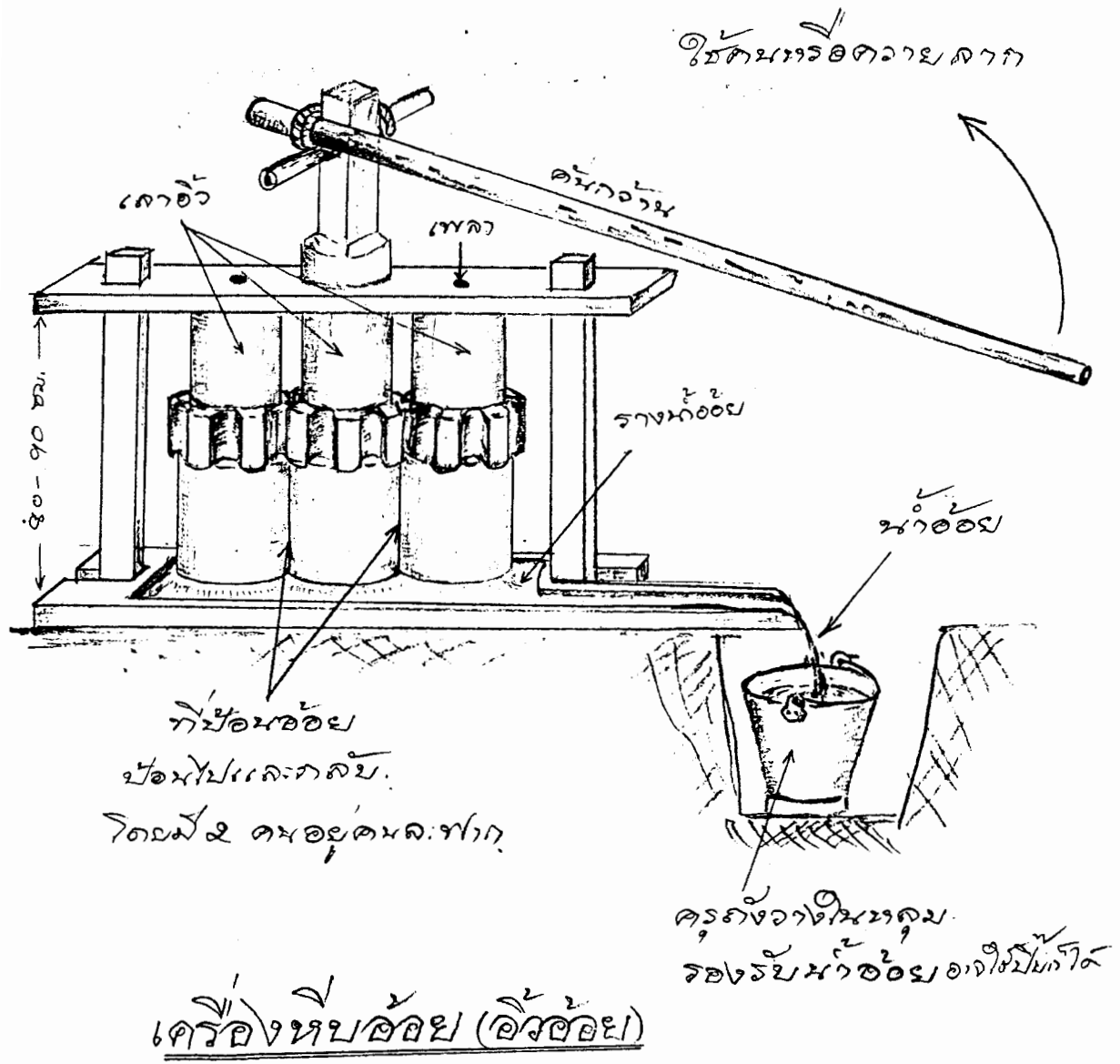

การอ้วกอ้อยแต่ละครั้งต้องให้ได้น้ำอ้อยประมาณ 5-8 ครุถึงใหญ่ ซึ่งแล้วแต่ความขยันและเวลาด้วย เพราะถ้ามากไปต้มวันเดียวอาจจะไม่เสร็จ การต้มนั้นจะต้มใส่กระทะใบใหญ่เส้นผ่าศูนย์กลาง 70 เซนติเมตร

เตาต้มจะใช้เตาหลุมโดยเจาะจอมปลวกเล็ก ๆ เตาชนิดนี้เรียกว่า “เตาฮาง”

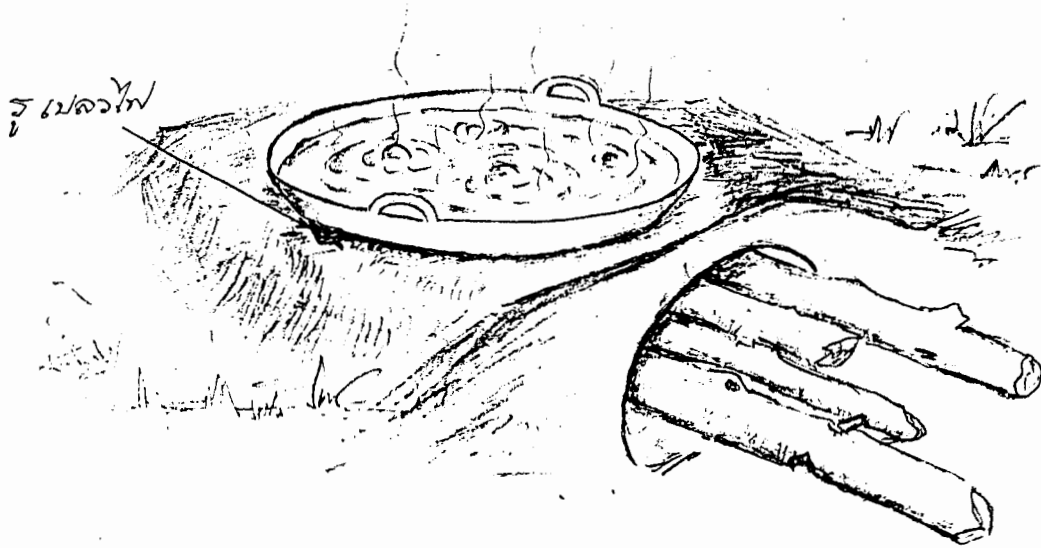

ในการต้มต้องดูแลตลอด คอยสูมไฟให้ลุกอยู่เสมอ เมื่อกระทะเดือดจะมีสิ่งเจือปนกับน้ำอ้อยเป็นฟองลอยเป็นแพขึ้นมา เรียกว่า “ขี้กะเต้อะ” ต้องคอยเอาตะแกรงที่สานด้วยไม้ไผ่เพื่อการนี้โดยเฉพาะช้อนทิ้ง เมื่อน้ำอ้อยในกระทะพร้อมต้องเติม (1 กระทะ ใสได้ 3 ครุถึงใหญ่ หรือประมาณ 3 ปีบ) เรื่อย ๆ จนหมดน้ำอ้อยที่อ้วไว้ หลังจากนั้นก็คอยสูมไฟและช้อนสิ่งเจือปนทิ้ง จนกว่าน้ำอ้อยจะงวด กว่าที่จะงวดใช้เวลาประมาณ 5-7 ชั่วโมง

เมื่อน้ำอ้อยในกระทะงวดแล้ว ตอนนี้จะไม่เห็นไปไหนต้องคอยเฝ้าสังเกตดูฟองที่ผุดขึ้นมา ถ้าเป็นฟองลักษณะคล้ายไขปลาผุดขึ้นเต็มทั่วผิว แสดงว่ามันงวดเต็มที่แล้ว ก็ จะลดไฟลง และต้องนั่งคนอยู่ตลอด (การคนนิยมใช้ล้าอ้อยประมาณ 1 วา และตอนนี้จะ

ขอเรียกว่า “ไม้คน”) น้ำอ้อยก็จะงวดหนืดลงไปอีกเรื่อย ๆ ซึ่งผู้คนต้องเฝ้าสังเกต ถ้ายกไม้คนขึ้น น้ำอ้อยติดไม้คนขึ้นและย่อยเป็นไยเล็ก ๆ ยาวยืด คล้ายเส้นไหม (ตอนนี้เรียกว่ามันเป็น “เส้นไหม”) แสดงว่าพอที่จะหยอดทำเป็นงบน้ำอ้อยแล้ว (งบน้ำอ้อยภาษาถิ่นเรียกว่า “เปียงน้ำอ้อย” และจะขอใช้คำว่า “เปียง” ตามภาษาถิ่น) ก็จะพากันช่วยยกกระทะลงจากเตาเพื่อหยอดเป็นเปียงต่อไป

การหยอดให้เป็นเปียงจะหยอดใส่หลุมที่เตรียมไว้ หลุมหยอดน้ำอ้อยเรียกว่า “โง่งน้ำอ้อย” ซึ่งการทำและเตรียมโง่งทำดังนี้

ใช้ไม้ปัก (ไม้อะไรก็ได้ที่เมื่อถูกน้ำอ้อยแล้วจะไม่ออกสี ออกกลิ่นและไม่เป็นพิษ) หนาประมาณ 5-8 เซนติเมตร (หนากว่านี้ก็หนักเกินไป) หนากว้างประมาณ 10-30 เซนติเมตร เอาสิ่วเจาะเป็นหลุมวงกลม เส้นผ่าศูนย์กลางประมาณ 5 เซนติเมตร ลึกประมาณ 3-4 เซนติเมตร หลาย ๆ หลุมเรียงชิดกันไปจนสุดหน้าไม้ (ไม้ยาวประมาณ 2 เมตร) และทำไว้หลายแผ่นยิ่งดี ไม้ 1 แผ่นจะได้ประมาณ 80 หลุม

มีบางที่ที่ทำโง่งหยอดกับพื้นดินเลย โดยเลือกพื้นที่แค้นแข็ง แล้วปรับให้เรียบกวาดให้เตียน ให้เหลือแต่หน้าดินที่แข็ง แล้วเอาใบเสียมจิ้มลงบนหน้าดินนั้น แล้วหมุนด้ามเสียม (เหมือนกับเอาสว่านไซ) ใบเสียมก็จะไซเนื้อดินลงไปให้ได้ความลึกประมาณ 3-4 เซนติเมตร แล้วเอาผงดินที่หลุมออกทิ้งก็จะได้หลุมที่ต้องการซึ่งมีเส้นผ่าศูนย์กลางเท่ากับหน้าเสียม (ประมาณ 5-6 เซนติเมตร) แล้วเจาะหลุมต่อไปจนพอแก่ความต้องการ

การหยอดต่อไปนี้จะกล่าวถึงการหยอดใส่โง่งไม้ ส่วนการหยอดในโง่งดินจะไม่กล่าวถึง เพราะมีวิธีการเหมือนกันทุกประการ

ก่อนหยอดนั้นจะเอาผ้าบาง ๆ ชุบน้ำให้เปียกพอหมาด ๆ ปูคลุมโง่ง (ผ้าที่คลุมนั้นบางที่ไปขอจิวรพระที่ท่านไม่ใช้แล้ว) แล้วเอามือกดผ้าให้ตรงกับหลุมที่จะเจาะไว้ให้เป็นรอยบุ๋มลงไปตามขนาดของหลุมโง่ง แล้วเอาถ้วยตักน้ำอ้อยมาหยอดลงบนรอยบุ๋มของผ้านั้นให้เต็ม แล้วหยอดหลุมใหม่ไปเรื่อย ๆ เมื่อหยอดเต็มทุกหลุมของโง่งแผ่นที่ 1 ก็หยอดในแผ่นที่ 2 ต่อไป เมื่อหยอดทิ้งไว้ประมาณ 3-5 นาที ก็ถึงผ้าคลุมให้ตึง เปียงน้ำอ้อยก็จะถูกผ้าดึงขึ้นจากหลุม และผ้าก็จะหลุดออกจากเปียงน้ำอ้อย (เพราะผ้าเปียกจะไม่ติดน้ำอ้อยแต่ถ้าผ้าแห้งจะติด) แล้วคว่ำเปียงน้ำอ้อยลงเพื่อให้ส่วนล่างที่ร้อนอยู่ได้รับ

ลมระบายความร้อน ทั้งไว้ประมาณ 2 นาทีก็เก็บใส่ภาชนะ เช่น กระบุง ตะกร้า แล้วผ้าคลุมนี้ก็จะไปชุบน้ำอีกเพื่อเตรียมหยอดในรอบต่อไป จนกว่าน้ำอ้อยจะหมดในกระทะ

ในขณะที่หยอดต้องให้มีคน ๆ หนึ่งคอยคนน้ำอ้อยในกระทะอยู่ตลอด ไม่เช่นนั้น มันจะแข็งตังทำให้หยอดไม่ทัน

สำหรับการตม่น้ำอ้อยที่กล่าวมาทั้งหมดนี้ไม่มีการฟอกสี จึงได้เป็ยงน้ำอ้อยสีออกแดง ๆ ซึ่งเรียกว่า “สีน้ำตาล” ซึ่งที่ถูกต้องจะเรียกว่า “สีน้ำอ้อย”

เป็ยงน้ำอ้อยที่ได้ก็จะมาจัดแบ่งขายโดยเอากาบกล้วยแห้งมาห่อ ๆ ละ 10 เป็ยงบ้าง 20 เป็ยงบ้าง ห่อน้ำอ้อยนี้เรียกว่า “กระโสอบน้ำอ้อย” เรียกสั้น ๆ ว่า “กระโสอบ”

การทำกระโสอบนั้น จะหากาบกล้วยแห้งมาเป็นจำนวนมาก ตามปริมาณของเป็ยงน้ำอ้อย

1 กระโสอบจะใช้กาบกล้วย 2 อัน หน้ากว้างอันละประมาณ 5 เซนติเมตร ยาวประมาณ 60-70 เซนติเมตร เอามาวางไขว้กันเป็นรูปกากบาท แล้วเอาเป็ยงน้ำอ้อยวางตรงกลางที่กาบกล้วย 2 อันทับกัน แล้ววางเป็ยงน้ำอ้อยซ้อนกันตามแนวตั้ง 10 เป็ยง หรือ 20 เป็ยง (ถ้า 20 เป็ยงกาบกล้วยจะยาวหน่อย) แล้วพับกาบกล้วยทั้ง 4 แฉก หุ้มเป็ยงน้ำอ้อยให้แน่นแล้วรวบปลายกาบกล้วยเข้ากันแล้วเอาตอกมัด ก็จะเป็นกระโสอบน้ำอ้อยที่ต้องการ

บางที่ถ้าไม่มีกาบกล้วยแห้ง อาจจะทำไปอ้อย หรือชานอ้อยที่หีบเอาน้ำอ้อยออกแล้วแทนก็ได้ (แต่ต้องเป็นชานอ้อยที่แห้งแล้ว)

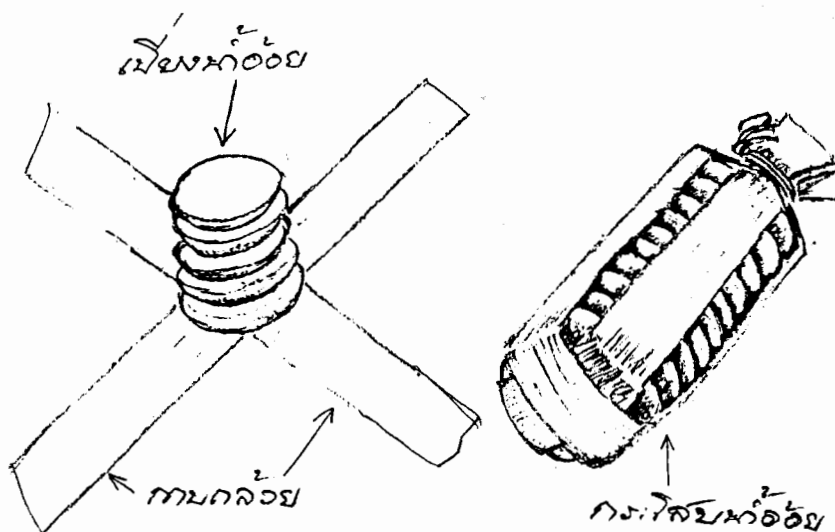

การทำน้ำอ้อยบางที่ไม่ต้องการทำเป็นเปียง หลังจากที่มีมันเป็นไขปลาไม่นาน เมื่อเอาไม้คนคนน้ำอ้อยแล้วยกไม้คนขึ้น น้ำอ้อยที่ติดไม้คนขึ้นมา มีลักษณะเป็นหยดเหลว ๆ แต่ไม่ตอยึดเป็นสายใหม่ ก็จะยกกระทะลงจากเตา ปล่อยให้ให้ความร้อนลดลง (แต่ต้องคนตลอด) แล้วก็ตักใส่ไหที่เตรียมไว้ ก็จะได้น้ำอ้อยที่เหลวคล้ายน้ำตาลปี๊บ แม้จะเย็นแล้วก็ตามก็จะมีลักษณะเช่นนี้ตลอด จะเรียกน้ำอ้อยชนิดนี้ว่า “น้ำอ้อยย้อย” (เสียงนาสิก)

มีเกร็ดนิทานเกี่ยวกับน้ำอ้อยย้อย ซึ่งเขาได้โยนให้เป็นเรื่องของศรีธนชัย แต่เป็นศรีธนชัยอีสาน ซึ่งเรียกว่า “เชียงเมียง”

มีเรื่องเล่าต่อ ๆ กันมาดังนี้

เชียงเมียงตอนบวชเป็นเณรน้อย ยังไม่ได้เป็นเชียง) สร้างความหนักใจในความเจ้าเล่ห์แสนกลของเณรน้อยให้แก่ท่านสมภารมาก

อยู่มาวันหนึ่ง หลังฉันเช้าแล้ว ท่านสมภารเจ้าวัดจะไปกิจนิมนต์ที่บ้าน จึงสั่งแก่เณรน้อยว่า

“นี่เณรน้อย กูจะขึ้นบ้าน ให้มึงดูแลกุฏิให้ดีนะ บัดกวาดให้สะอาดสะอาด และข้อสำคัญระวังอย่าให้ไก่ขึ้นมาขี้ใส่กุฏินะ ถ้ามันขึ้นมาขี้ใส่กุฏิกูจะให้มึงเลียกินทุกกองนะ จำไว้”

เณรน้อย “ครับผม”

พอสมภารขึ้นบ้าน เจ้าเณรน้อยก็จัดการมัดกวาดกุฏิให้สะอาดสะอาด แต่ได้เอาน้ำอ้อยย้อยมาหยอดใส่พื้นกุฏิทำเป็นหยด ๆ คล้ายขี้ไก่ (ขี้ไก่ตัวเมียจะมีลักษณะเหลว ๆ สีน้ำตาลซึ่งเรียกว่า “ขี้ไก่โป” หรือ “ขี้ไก่อวด”) แอบทั่วพื้นกุฏิ แล้วเณรน้อยก็ไปนอนเอกเขนกรอท่านสมภาร

เมื่อท่านสมภารกลับมาเห็นก็เอ็ดเณรน้อยทันที แกรมบังคับให้เลีย

เณรน้อยทำอิดออดไม่ยอมเลีย แต่เห็นไม้เรียวเงื้อง่าอยู่จึงทำเป็นจำใจเลีย

พอเลียกองที่หนึ่งก็ทำเป็นตื่นตื่นบอกท่านสมภารว่า “หวาน” แล้วก็เลียกองต่อ ๆ ไปเรื่อย ๆ อย่างเอร็ดอ่อย

สมภารเห็นเช่นนั้นชักเอะใจ รำพึงในใจ

“เอ๊ะ..มันเลียอย่างเอร็ดอ่อย ไม่แสดงท่าทีว่าเหม็นขม ถ้าจะจริงของมันนะ”

เนรน้อยก็เลยไปเรื่อย ๆ ปากก็พูดว่า “กอนี้ก็หวาน กอนี้ก็หวาน” จนเหลือกongsสุดท้าย ท่านสมภารสั่งให้หยุดทันที

“ไหน ๆ ให้กูชิมหน่อยซิหวานเหมือนมิ่งพุดหรือเปล้า ถ้าไม่หวานมิ่งหลังลายแน่ ๆ ฐานตั้งกู”

“ครับท่าน หวานจริง ๆ ครับ”

ท่านสมภารก็ลองเลียกongsสุดท้ายก็หวานจริง ๆ

“เฮ้ย เนรน้อย มันไ้ตัวไหนวะ ทำไมชิมันหวาน” ท่านสมภารถามเนรน้อย

“ตัวนั้นครับท่าน” เนรน้อยชี้ไปยังไ้แม่ดำข้างรั้ววัด

“มิ่งไปจับมาให้กูเดี๋ยวนี กูได้กินเพียงกongsเดียวยังไม่พอ”

เนรน้อยก็รีบตะบึงไปไล่จับไ้แม่ดำนั้น สักครู่ก็จับมาได้ และถวายท่านสมภาร

ท่านสมภารคว้าไ้ได้ก็บีบท้องมันทันที ชีไ้ไ้แตกเต็มมือก็เลยกินทันทีเช่นกัน ทั้งเหม็น ทั้งขม ทั้งขึ้น สารพัดรสที่ไม่พึงปรารถนา

“อ้วก!! นี่มันชีไ้ไหนหว่า”

ก็โดนเนรน้อยตมอีกตามเคย (ใจม รูปเหมาะะ 2540)

2.1.2 การปรุงอาหาร และผู้ปรุง

อาหารของชาวกะเลิงก็เหมือนอาหารของชาวอีสานทั่วไป เป็นอาหารพื้น ๆ ง่าย ๆ ไม่ค่อยมีผัดมีทอด

การปรุงอาหารแทบทุกชนิดเครื่องปรุงที่ขาดไม่ได้คือ “ปลาร้า”

ปลาร้า ถือเป็นอาหารอย่างหนึ่งซึ่งชาวอีสาน (รวมทั้งกะเลิง) จะขาดไม่ได้ นอกจากจะเป็นเครื่องปรุงเพื่อเสริมรสอาหารแล้ว ถ้าไม่มีอาหารอื่นกินก็เอาข้าวจิ้มปลาร้ากินก็พออยู่ได้

ในอดีตเมื่อ 45 ปีก่อนน้ำปลายังเข้ามาไม่ถึงหมู่บ้าน ส่วนเกลือเข้ามาถึงแล้ว โดยชาวบ้านบางคนเอามาขาย และนาน ๆ ทีมีพ่อค้าเร่บรรทุกเวียนมาขาย เกลือในสมัยนั้นเขาบรรจุใส่ “กะทอ” กะทอเป็นตระกร้าชนิดหนึ่งสานตาห่าง ๆ สำหรับกะทอบรรจุเกลือโตเส้นผ่าศูนย์กลางประมาณ 15 เซนติเมตร ยาวประมาณ 1 ศอก เอาใบไม้ขนาดใหญ่ เช่น ใบตองกุง หรือใบไม้ขาด บุรองข้างในให้ทั่วแล้วเอาเกลือบรรจุลงไปจนเต็ม

ใบตองที่เลยปากกะทอขึ้นมา ก็จะพับลงปิดปากกะทอ แล้วเอาตอกมัดไว้ไม่ให้ขยับขึ้นมา
ใบตองที่รองเกลือนี้จะเรียกว่า “ตองเกลือ”

เมื่อใช้เกลือหมด ตองเกลือจะไม่ทิ้ง จะเก็บไว้ให้วัว ควายกิน เพราะมันเค็ม วัว
ควายชอบ บางทีวัว ควาย ตัวโตที่ “แห” (ไม่เชื่อง จับยาก) ก็จะเอาตองเกลือล่อเอา มัน
ก็จะมาหาเพื่อจะกินตองเกลือ ก็จะจับเอาได้อย่างสบาย บางครั้งถ้าอยู่ในป่าหาตอง
เกลือไม่ได้ก็เอาใบตองแห้งที่ใหญ่ๆ หน่อกล้วยล่อเอา ก็ได้ผลเหมือนกัน

ในปัจจุบัน “ตองเกลือ” ไม่มีแล้ว เพราะเกลือเขาบรรจุถุงพลาสติกมาขาย

ส่วนเครื่องปรุงอาหารมีหลายอย่าง เช่น

หอม ใช้ทั้งหัวทั้งใบ ภาษาถิ่นเรียกว่า “ผักบัว”

ผักชีหอม ใช้ใบ

สระระแห่น ภาษาถิ่นว่า “ผักเสริม” ใช้ทั้งต้นทั้งราก

ข่า ใช้หัว หน่ออ่อนแกงกิน

ตะไคร้ ใช้หัว

พริก

ข้าวคั่ว เอาข้าวสารเหนียวคั่วไฟให้ไหม้จนสีค่อนข้างดำ แล้วป่นให้ละเอียด

ใบมะกรูด

ผักแพว ใช้ใบ

กระเทียม ใช้หัว

ใบมะนาว

มะนาว

มะเขือเทศ

เครื่องปรุงดังกล่าวมีใช้ว่าจะใช้พร้อมกันทั้งหมด ทั้งนี้ขึ้นอยู่กับชนิดของอาหารที่
จะทำเช่น

ลาบ ใส่ปลาร้า น้ำปลา พริกผง มะนาว หอม ผักชีหอม ข้าวคั่ว สระระแห่น ใบ
มะนาว (หั่นเป็นชิ้นเล็ก ๆ)

ป่นปลา ใส่หอม ชีหอม ข้าวคั่ว พริก

ต้มไก่ ใส่ข่า ตะไคร้ ใบมะกรูด มะเขือเทศ

ส่วนผู้ปรุงอาหาร ในครอบครัวหนึ่ง ๆ ก็จะมีแม่บ้านที่เป็นหลัก พ่อบ้านช่วยบ้าง ในสภาวะที่แม่บ้านติดภาระงานอื่น เช่น ดูแลลูกน้อย หรือติดงานนอกบ้าน หรือเจ็บไข้ ได้ป่วย

แต่อาหารบางชนิดส่วนมากจะเป็นผู้ชายปรุง เช่น ลาบ ก้อย แต่ทั้งนี้มิใช่ว่า ผู้หญิงทำไม่เป็น

การปรุงอาหารในปัจจุบันเปลี่ยนแปลงจากอดีตบ้างเล็กน้อย เช่น

1) ภาชนะที่ใช้ต้มแกง แต่ก่อนใช้หม้อดิน เมื่อประมาณ 35 ปีมานี้ใช้หม้อ อลูมิเนียม ปัจจุบันหาหม้อดินแทบไม่มี

2) เครื่องปรุง เมื่อประมาณ 35 ปีมานี้มีการใช้ผงชูรสช่วยเสริมรส และปัจจุบัน บางครอบครัวใช้คอนอร์เสริมรสเพิ่มอีก

3) มีอาหารทางภาคกลางเข้ามา ทำให้มีการปรุงอาหารแบบภาคกลาง เช่น ผัก ทอด แกงจืด แกงเผ็ด ฯลฯ แต่เฉพาะทำกินในครอบครัวแล้วไม่ค่อยทำกัน ส่วนมากจะ ได้ทำเมื่อมีงาน เช่น งานแต่งงาน (ถ้ามีแขกมาจากทางภาคกลางก็ทำอาหารภาคกลาง ต้อนรับ) เช่น งานต้อนรับผ้าป่า เป็นต้น

2.1.3 อุปนิสัยการกิน

การกินข้าวของชาวกะเลิงก็เหมือนกับชาวอีสานทั่วไป กล่าวคือ

1) ไม่มีห้องอาหารโดยเฉพาะอาจจะพากันนั่งกินที่ระเบียงหรือเรือนครัว (ห้องครัว)
2) นั่งกินกับพื้น ผู้ชายนั่งขัดสมาธิ ผู้หญิงนั่งพับเพียบ นั่งพับเพียบภาษาถิ่นว่า “นั่งขนอบ”

3) กับข้าวไม่มีมากอย่าง อย่างมากที่สุดก็ 2-3 อย่าง กับข้าวจะใส่ถ้วย แล้วเอา ถ้วยใส่ถาด (ถาดภาษาถิ่นว่า “กะโตก”) ถาดที่ใส่ถ้วยอาหารแล้วนี้เรียกว่า “พาข้าว” ผักที่จะกินกับข้าวก็ใส่ลงในถาดข้าง ๆ ถ้วยอาหาร

4) ไม่มีช้อนกลาง พาข้าวหนึ่งมีช้อนประมาณ 2-4 อันแล้วแต่จำนวนคน ช้อนใส่ ลงในถาด ผู้กินข้าวก็นั่งล้อมพาข้าว ช้อนก็เปลี่ยนกันชด

5) ข้าวเหนียวหนึ่งสุกแล้วใส่ไว้ในกระติบข้าว กระติบข้าวไม่ค่อยล้าง บางครอบครัวก็ล้างเดือนละครั้งนับว่าขยันหน่อย แต่โดยธรรมชาติของกะติข้าวแล้วไม่ควรจะล้าง

บ่อย ถ้าจะล้างก็ต้องล้างน้ำเปล่า จะล้างด้วยสบู่หรือผงซักฟอก หรือน้ำลาล้างจานอย่าง
ในปัจจุบันนี้ไม่ได้ เพราะคราบน้ำยาจะเข้าฝังตัวอยู่ในตอกไม้อันที่สายเป็นลาย น้ำไม่
สามารถชะล้างคราบเหล่านี้ได้หมด ทำให้กลิ่นไม่ดี และอาจเป็นอันตราย

6) กับข้าวบางอย่างที่กินไม่หมด เช่น ต้ม แกง ลาบ จะเก็บไว้กินในมือต่อไป
ก่อนจะเก็บจะเอาตั้งไฟให้เดือดเสียก่อน การเอากับข้าวตั้งไฟให้เดือดภาษาถิ่นเรียกว่า
“อุ่น” แต่ถ้าเป็นลาบจะเรียกว่า “หลน”

มีข้อดีด้านอุปนิสัยการกินของชาวกะเลิงหรือชาวอีสานคืออยู่ง่าย ๆ กินง่าย ๆ
ไม่ค่อยคำนึงถึงคุณค่าทางอาหาร กินให้อิ่มท้องแล้วทำงานได้อย่างสบาย การทำกับ
ข้าวก็ไม่ต้องอาศัยสูตร อาศัยตำรา ชอบรสแบบใดก็ปรุงเอาได้ ง่ายเนื้อไม่ต้องอาศัยไฟ
(แต่ก็มีส่วนไม่ดีเรื่องพยาธิ)

ยอดอ่อนของต้นไม้มากมายหลายชนิดนำมาจิ้มกับน้ำพริกปลาร้า แมลงต่าง ๆ
แทบทุกชนิดกินได้ เป็นต้น

ในอดีตและปัจจุบันนี้ อุปนิสัยการกินไม่แตกต่างกันมากนัก ยังเป็นผู้อยู่ง่าย ๆ
กินง่าย ๆ อยู่ มีเปลี่ยนแปลงไปบ้างคือได้รับความรู้หลักโภชนาการซึ่งทางราชการได้ส่ง
เจ้าหน้าที่ที่เกี่ยวข้องมาให้การอบรม เช่น อบรมให้ความรู้เรื่องประโยชน์และโทษของ
อาหารสุก ๆ ดิบ ๆ ความรู้เรื่องพยาธิใบไม้ในตับ ทำให้ชาวบ้านได้ระมัดระวังอาหารและ
ลดการกินอาหารสุก ๆ ดิบ ๆ ลง

2.1.4 ความเชื่อเกี่ยวกับอาหาร

ความเชื่อเรื่องอาหารนี้ จะเป็นในลักษณะของ “คะลำ” คือของต้องห้ามสำหรับ
ผู้หญิงที่มีท้อง และผู้หญิงที่อยู่ไฟหลังคลอด เพราะอาหารบางอย่างมีความเชื่อว่าจะมี
ผลดีต่อผู้หญิงมีท้องและผู้หญิงอยู่ไฟ กล่าวคือ

	อาหารต้องห้าม	มีความเชื่อว่าถ้ากินแล้วทำให้
ผู้หญิงมีท้อง	ส้มตำมะละกอ เมล็ดมะขาม ของฝาด ของหวาน ของที่มีมัน	คลอดลูกยาก เป็นไข้ติดทารก ทำให้ตัวทารก ฝืดคลอดยาก
ผู้หญิงอยู่ไฟ	กบ, เขียดที่คางลาย เขียดขาดำ, เขียดเหลือง หน่อไม้ไผ่บ้าน วัว, ควายเผือก, ปลาไหล ปลาไม่มีเกล็ด	เกี่ยวกับเลือด ทำให้เลือดลง (ไหลไม่หยุด) เลือดไหลไม่หยุด เลือดไหลไม่หยุด

แต่ในช่วง 20 ปีมานี้ การสาธารณสุขเข้ามาถึง มีสถานอนามัย และเจ้าหน้าที่ได้ให้คำแนะนำเรื่องหลักโภชนาการ ความเชื่อเก่า ๆ ก็ลดลง

นอกจากนี้เจ้าหน้าที่สาธารณสุขยังได้รณรงค์ต่อต้านการกินอาหารสุก ๆ ดิบ ๆ เช่น รณรงค์ไม่กินปลาดิบ ทำให้ชาวบ้านได้ลดการกินสุก ๆ ดิบ ๆ ลง (พอ โคตรพันธ์ 2539; ก้อน โคตรพันธ์ 2540; บัว ศรีหาวงศ์ 2540)

2.2 ที่อยู่อาศัย

2.2.1 รูปทรงและองค์ประกอบ

เมื่อ 40 ปีก่อน บ้านของชาวกะเลิงบ้านโนนสังข์ศรี เป็นบ้านรูปทรงที่มีหลังคาเป็นสามเหลี่ยมหน้าจั่วยอดแหลมสูง ใช้งานยาว เพื่อให้มีความลาดชันมาก เพราะหลังคามุงด้วยหญ้าคา ถ้าความชันน้อยน้ำฝนจะค้างไหลลงไม่ทันทำให้รั่วและหลังคา ฝนเร็ว มีฝาล้อมรอบ มี 2 ประตู หน้าต่างมี 1 หน้าต่าง หน้าต่างภาษาถิ่นว่า "ป้องเอี่ยม"

ความสูงจากพื้นดินถึงพื้นบ้านสูงเลยศีรษะขึ้นไปเล็กน้อย (ประมาณ 2 เมตร) ตัวบ้านแบ่งเป็น ส่วน คือ เรือนใหญ่ เปิง ชานและครัว

ตัวเรือนใหญ่มีเสายาว 4 คู่ รวมทั้งเสาเอก เสาขวัญ เรียกว่า "เสาทวน"
 เสายาว 4 คู่นี้ แต่ละคู่จะรับชื้อและรอด ทำให้ห้องเรือนเป็น 3 ห้องเรือน
 เสาทวนตรงที่รับรอดจะใช้ส่วเจาะเป็นรูปสี่เหลี่ยมผืนผ้า คือให้เป็นรูปตามขนาด
 หน้าตัดของรอด เจาะจนทะลุ ไม่ใช่หนีตยิดเพราะยังไม่มีหนีต ปลายเสาทวนตรงที่รับ
 ชื้อจะปาดเป็นง่ามเรียกว่า "นุกระต่าย" ความกว้างของรอยปาดก็วัดเอาความกว้าง
 ของชื้อ ชื้อกับหัวเสายึดเข้ากันโดยวางเส้นชื้อที่กะแบบไว้แล้วให้เข้าไปในร่องบากหัวเสา
 (นุกระต่าย) แล้วใช้ส่ววานไซตรงกึ่งกลางของนุกระต่ายให้ทะลุชื้อและทะลุเลยนุกระต่าย
 อีกข้างหนึ่งแล้วเหลาต่อไม้ไผ่เป็นสลักตอกเข้าไปให้แน่น

กึ่งกลางของรอดทั้ง 4 ตัว จะมีเสาค้ำเพื่อไม่ให้รอดแอ่นลง (แอ่นลงภาษาถิ่นว่า
 "ก่อง") มีทอดบ้านทั้ง 4 ด้าน ทอดบ้านเป็นไม้หน้ากว้างประมาณ 15 เซนติเมตร หน้า 5
 เซนติเมตร ยาวตามความยาวของบ้านแต่ละด้าน จะตีปิดตง แล้วตีคร่าวใส่ทอดนี้
 (คร่าวภาษาถิ่นเรียกว่า "เซ็น")

บ้านผู้มีเงิน ตรงเสาค้ำรอดที่อยู่ขอบนอกทั้ง 2 ข้างจะมีเสาค้ำทอดตั้งคู่กับเสาค้ำ
 รอด เสานี้ถือเป็นเสาพิเศษเรียกว่า "เสาปากทาง" เสานี้ผู้มีฝีมือช่างหน่อยจะแกะลวด
 ลายใส่ปัจจุบันเสาปากทางไม่มีแล้ว หายไปเกือบ 50 ปีมาแล้ว

2.2.2 วัสดุที่ใช้ก่อสร้างและวิธีทำ

1) หลังคา

เมื่อ 50 ปีก่อน หลังคาบ้านมุงด้วยหญ้าคา หรือหญ้าแฝก หญ้าแฝกจะทนกว่า
 เพราะอยู่ได้ถึง 10 ปี ส่วนหญ้าคาอยู่ได้แค่ 3-4 ปี

ทั้งหญ้าคาและหญ้าแฝก สมัยนั้นหายากเพาะรอบ ๆ ใกล้เคียงบ้านเป็นดงหน่าป่าที่บ
 ไม่มีหญ้าคาขึ้น อยากได้หญ้าคามุงบ้าน ต้องเดินทางข้ามภูไปเกี่ยวเอาที่เหล่าใกล้บ้าน
 นานอน ระยะทางเกือบ 10 กิโลเมตร และทางสมัยนั้นลำบากมาก

การไปเกี่ยวหญ้าก็ไปเป็นคณะ 4-8 คน ไปนอน 2-3 คืน เมื่อพอแล้วก็หอบมา
 ต้องหอบกันหลายเที่ยว

ในช่วง 30 ปีมานี้ ดงรอบ ๆ หมู่บ้านถูกถางลงเพื่อทำสวนอยู่มาปล่อยรกร้างให้เป็นเหล่า จึงเกิดหญ้าคาขึ้นมากและคนก็ไม่ค่อยสนใจจะเอาไปมุงบ้านเท่าไร ทำให้หญ้าคาแพร่หลาย ทำให้เป็นปัญหาต่อชาวสวนมากจนถึงปัจจุบัน

ช่วง 45 ปีมาเริ่มจะมุงด้วยกระดานแล้ว ภาษาถิ่นเรียกว่า "มุงแป้น" (แป้น = กระดาน) กระดานมุงไม่ใช่กระดานใหญ่ยาว แต่เป็นกระดานหน้ากว้างประมาณ 10-20 เซนติเมตร หนาประมาณ 1.5 เซนติเมตร ยาวประมาณ 1 ศอก กระดานนี้ใช้วิธีผ่าเอา ไม้ที่นิยมผ่าเป็นกระดานมุง คือ ไม้เปื่อย (ตะแบก) ไม้บาก ไม้ยาง เพราะเนื้ออ่อน ผ่าง่าย แต่มีบางที่คนผ่าเอาไม้แดง ไม้ประดู่

การผ่านั้น เมื่อโค่นลงแล้ว ก็เอาเลื่อยปาดหัวท้ายเป็นท่อน ยาวประมาณ 1 ศอก (ก่อนโค่นต้นไม้ต้องดูเสียก่อนว่าจะต้องไม่มีปุ่มปมมาก เพราะถ้ามีปุ่มปมมากจะผ่ายาก) แล้วตั้งท่อนไม้ขึ้น เอาพร้าที่ทำจากเหล็กเหน็บทั้งแท่งผ่าออก ตอนแรกก็ผ่าเปลือกออกเสียก่อนโดยผ่าเป็นแผ่นจนรอบ การผ่าต้องมี 2 คน คนหนึ่งจับพร้า อีกคนหนึ่งจับค้อนกระหน่ำสับพร้าลงไป

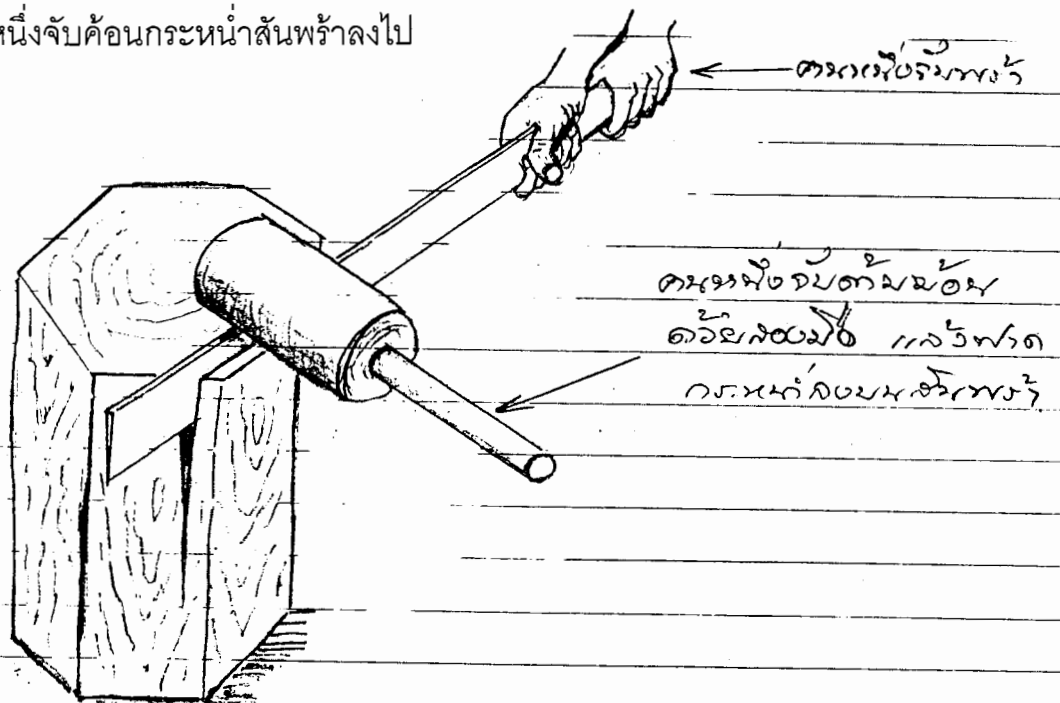

ในปัจจุบันนี้ไม่มีไม้ที่จะผ่ากระดานมุงแล้ว เพราะป่าถูกถางและมีคนถือสิทธิ์เป็นเจ้าของ จึงหันมาใช้สังกะสีและกระเบื้องแทน

เริ่มแรกที่มีการมุงสังกะสีนั้น เป็นการมุงหลังคาโรงธรรมที่วัดเมื่อ 43 ปีมาแล้ว โดยขอบริจาคสังกะสี ผู้ชาย 1 คนต่อ 1 แผ่น คือให้หาเงินมาซื้อ เมื่อรวบรวมเงินบริจาค

พอแล้วก็เข้าไปซื้อที่มุกดาหารนำเกวียนเข้าไปบรรทุกมา จากนั้นมาชาวบ้านบางคนที่มีเงินก็สร้างบ้านมุงด้วยสังกะสี ปัจจุบันบ้านมุงสังกะสีมีประมาณ 95% มุงกระดานเหลืออยู่ 2 % และ 2% มุงหญ้าคา และ 1% มุงกระเบื้อง และมีใว้โน้มน้าวว่ามุงกระดานและหญ้าคาจะหายไปไม่ช้านี้ (พอ โคตรพันธ์ 2539)

2) ฝาบ้าน

เมื่อ 40 ปีที่แล้วฝาบ้านใช้ไม้พาง เป็นไม้ตระกูลไม้ไผ่ แต่ปล้องยาว บาง ลำโตที่สุดเส้นผ่าศูนย์กลางประมาณ 7-8 เซนติเมตร ไม้พางที่บ้านโนนสังข์ศรีก็หายาก ต้องไปตัดและแบกมาจากภูผาแดงบ้านนาบอน

เมื่อเอามาแล้วก็จะสับทั้งลำแล้วแยะออกเป็นฟาก แล้วผึ่งแดดให้แห้งโดยเอาฟากที่ได้พาดใส่ราวไม้ให้ตรงกึ่งกลางของฟากพาดกับราว ปลายทั้งสองข้างโน้มต่ำลงดิน ในการพาดนั้นจะเอาทางท้องของฟากหงายขึ้น เพื่อให้ฟากแผ่และอยู่ตัว เมื่อเอามาสานจะได้ไม้หุบเข้าจนกลมเป็นลำ

การผึ่งแดดให้แห้งมีผลดีคือ เมื่อแห้งดีแล้วมอดจะไม่ค่อยชอบมากัด

เมื่อแห้งดีแล้วก็นำมาสาน ส่วนมากนิยมสานลายสองยืน หมายความว่าเมื่อประกอบเป็นฝาบ้านแล้วแผ่นฟากที่สานทุกแผ่นจะอยู่ในแนวเดียวกันประมาณ 45 องศา ตัวลายจะยืน การสานลายสองยืนทำฝานี้จะอยู่ได้ทนถึง 20 ปี และบังลม บังฝนได้ดีกว่าแบบอื่น

มีบางคนที่ทำไม้พางมาได้หน่อยก็จะสายเป็นลายขัด ฝาลายขัดไม่ค่อยทน และฝนยังสาดเข้าได้

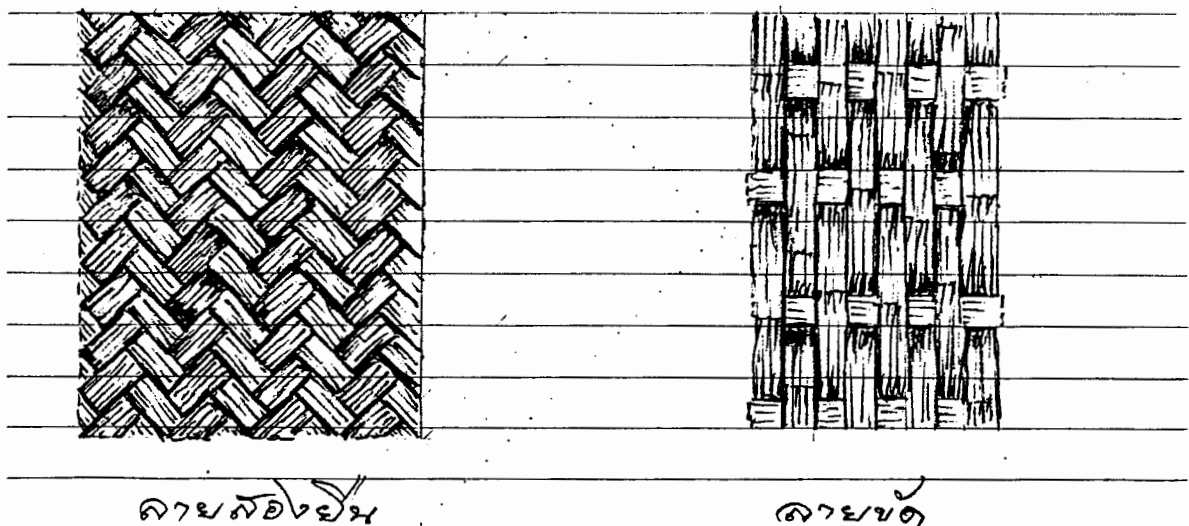

ลายสองยืน

ลายขัด

เมื่อ 30 ปีมานี้เริ่มใช้ไม้ทำฝาแล้วโดยใช้เลื่อยซึ่งเลื่อยด้วยมือ

แต่ในปัจจุบันไม้หายากมากและทางกฎหมายก็เคร่งครัด เริ่มจะมีฝาก่ออิฐฉาบปูนแล้ว และขณะนี้ (2540) ยังมีบ้านฝาไม้พวงให้เห็นอยู่ 5 หลังคาเรือน

3) พื้นบ้าน

เมื่อ 50 ปีก่อน พื้นบ้านยังเป็นฟากไม้ไผ่เป็นส่วนมาก แต่ก็มีเหมือนกันที่บ้านบางหลังมีพื้นกระดาน เป็นกระดานแผ่นใหญ่มาก บางแผ่นหน้ากว้าง 60 เซนติเมตร นายชู รูปเหมาะ อายุ 74 ปี เล่าว่า การหากระดานพื้น (ภาษาถิ่นว่า "แป้นพื้น") จะใช้ขวานถากเอา เพราะเลื่อยยังไม่มี เมื่อโค่นลงมาแล้วก็เอาขวานตัดหัวท้ายเป็นท่อนยาวตามต้องการ แล้วผ่า ซึ่งเริ่มด้วยเอาขวานลับเป็นร่องตามทางยาวให้ตรงและลึกเข้าหาจุดศูนย์กลาง และลับทั้งสองข้างเข้าหากัน

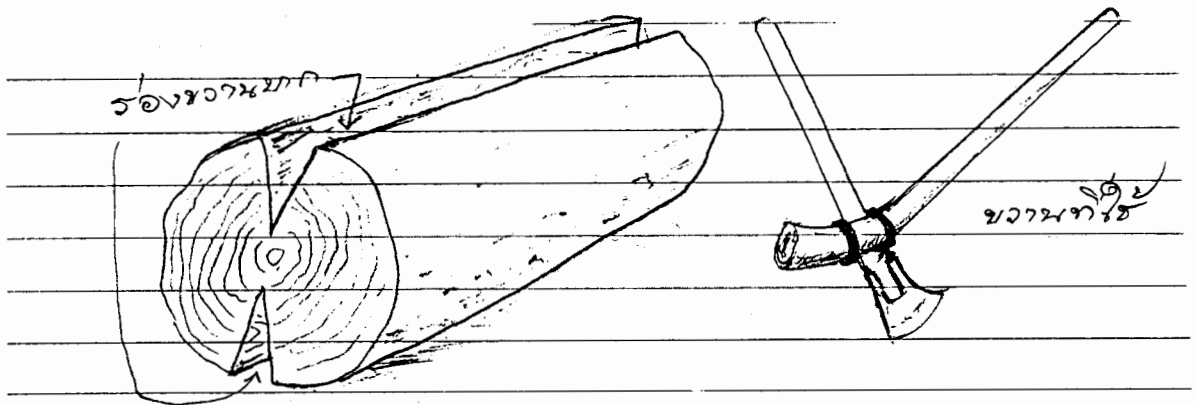

เมื่อสับร่องเข้าใกล้กันแล้วห่างประมาณ 1 ฝ่ามือก็ลงมือผ่าโดยเอาขวานสับลงทางหน้าตัดตรงร่องที่ใกล้กันให้คม ขวานแทรกเข้าไปตามทางยาว สับหลาย ๆ ครั้งจนร่องที่สับปริแตกลัดกันแล้วใช้ลิ้มตอก (ลิ้มใช้อย่างน้อย 2 ตัว) ไปเรื่อย ๆ จนแตกจากกันเป็น 2 ซีก แล้วเอาแต่ละซีกนั้นมาถากโดยใช้ขวาน ถากให้บางจนเป็นกระดานที่ต้องการ ไม้ 1 ท่อนผ่าได้ 2 ซีก ได้กระดาน 2 แผ่น เป็นงานที่ต้องใช้ความเพียรพยายามมาก และต้องใช้ฝีมือและความปราณีตกว่าจะได้ไม้ 2 แผ่นกินเวลา 5-10 วัน แต่ว่าไม้ในสมัยนั้นยังมีมากอยู่ใกล้บ้าน ไม่มีใครห้ามหวง ว่าแต่ใครต้องการก็หาเลือกเอาเลย

สมัย 30 กว่าปีมานี้มีเลื่อยแล้วก็หาได้ง่ายขึ้น แต่ในปัจจุบันหายาก เพราะปาถูกจับจองเป็นเจ้าของและต้นไม้ก็ถูกโค่นถางลงเป็นส่วน

4) เส้า

เส้านับว่าเป็นส่วนสำคัญของบ้าน เพราะน้ำหนักทุกอย่างจะลงที่เส้า การสร้างบ้านส่วนมากจะหาเส้ามาไว้ก่อน

เมื่อ 30 ปีแล้วย้อนลงไปสู่ออดีต รอบ ๆ บ้านยังเป็นดงเป็นป่า ต้นไม้มีมาก การหาเส้าง่ายมาก แต่ก็พิถีพิถันพอสมควร โดยเฉพาะการหาเส้าแฮก และเส้าขวัญ ซึ่งต้องหาก่อน และต้องเลือกให้ได้ตั้งใจและถูกต้องตามบรรพบุรุษเคยปฏิบัติมา กล่าวคือ

(1) การไปหาเส้าแฮก เส้าขวัญ ต้องเลือกไปใน “วันพุธ”

(2) ต้องเลือกต้นที่ “ต้นไสไบครีมี” คือต้นตรงสวยงาม ใบดก ซึ่งเป็นเครื่องหมายแสดงว่ามันไม่เป็นโพรง เป็นรู คือเป็นไม้สมบูรณ์แข็งแรง

(3) “ไม้ได้เทียน” หรือฝั่งจับ หรือไม้ฟ้าผ่า ก็ไม่เอา

“ไม้ได้เทียน คือ ไม้ที่มีกิ่งตายแห้งกระพี้ผุเหลือแต่แก่นโผล่ออกมาจากกลางลำต้นในช่วงที่หมายตาไว้ว่าจะเป็นเส้า”

(4) เมื่อเลือกได้แล้วจะมีการขอ โดยเอา “หมากจิบกอกยา” และ “ดอกไม้เทียนคู่” ขอกับเจ้ารุกเทวดา โดยวางหมากจิบกอกยาและดอกไม้เทียนคู่ ที่โคนต้นไม้ที่จะเอาแล้วกล่าวทำนองว่า ขอเอาต้นไม้ไปสร้างบ้าน อยู่ให้อยู่สุขร่มเย็น

หมากจิบกอกยา คือชุดคำหมากและยาสูบ มีแก่นคุณ 2-3 กลีบ พลุแต่มีปูน 1 ใบ โดยม้วนไว้ หมาก 2-3 กลีบ ยาสูบ 2 ตัว

ดอกไม้เทียนคู่ คือ ดอกไม้ 1 คู่ เทียน 1 คู่

(5) เมื่อขอเสร็จแล้ว ก็ลงมือฟันด้วยขวานเพื่อโค่น แต่ก่อนจะฟันต้องดูและกะไว้เสียก่อนจะให้ไม้ล้มไปทางไหน เมื่อกำหนดทางไม้ล้มเรียบร้อยแล้วก็ลงมือฟัน

(6) เมื่อฟันเข้าไปเห็นน้ำย่อยออกมาก็ไม่เอาไปเลือกหาเอาใหม่ หรือฟันเข้าไปมีเสียง “ตด” ออกมาก็ไม่เอา ไปหาเอาใหม่ เสียงตดของต้นไม้คือเสียงของน้ำที่แทรกในเนื้อไม้ เมื่อขวานฟันน้ำปุดออกมาทำให้เกิดเสียง เรียกว่า “ไม้ตด”

(7) การฟัน จะฟันใกล้โคน ระดับ “เต่าสี่” (ระดับสี่ข้างของเต่า) หรือ “หมูสี่” (ระดับข้างของหมู) ระดับนี้จะเป็นโคนที่เนื้อไม้แข็งแรงมากฝังดินไม่ผุง่าย

(8) เมื่อฟันแล้วไม่มีเสียงตด ไม่มีน้ำย่อย ก็ฟันไปเรื่อย ๆ จนหักโคนลง ถ้าโคนลงไม่ตรงทิศทางที่กะไว้ (ตามข้อ 5) เช่น ล้มคืนหลังตรงข้ามทิศทางที่กะไว้ก็ไม่เอาต้องไปหาต้นใหม่

(9) เมื่อล้มตามทิศทางที่กำหนดแล้วแต่ค้างตอ หรือโคนที่ฟันไม่ตงจากตอ ก็ไม่เอา ต้องไปหาต้นไม้

(10) ล้มตามทิศทางที่ต้องการ ไม่ค้างตอ แต่เมื่อล้มลงแล้วบังเอิญมีกิ่งไม้ที่ขาดข้างบนตกลงมาที่หลังและตกปกทับขอนไม้ที่โคนก็ไม่เอาอีก เรื่องนี้ นายชู รูปเหมาะ ให้เหตุผลว่า กิ่งไม้ (มีใบด้วยภาษาถิ่นเรียกว่า "พดไม้" ที่ตกลงมาปกที่หลังมันเหมือนกับพดไม้ปกขอนผี)

"ขอนผี" ดูในเรื่องการตาย

(11) มีความเชื่อในการเลือกเสาอีกอย่างหนึ่ง ถ้าเลือกได้ต้นใ้ ใบครึ้ม ไม้ได้เทียน ฝั่งไม้จับแล้ว ให้สังเกตตอนลมสงบ ถ้าเห็นใบไหวติง ถือว่าดีมาก เพราะไม่มีลมแต่ใบไหวติงถือว่าใบมัน "กวั๊ก" มีความหมายเหมือนนางกวั๊ก ถ้าไม่มีปัญหาตอนฟันตอนล้มถือว่าดีมากเลย

ผู้วิจัยมีความเห็นว่า โบราณสอนการเลือกเสา บางเรื่องแยกย่อยอยู่ กล่าวคือ

1) ไม่เอาไม้ได้เทียน เพราะกิ่งไม้ตายที่โผล่ออกมานั้นมันตายเพราะด้วงหรือแมลงเจาะ ตรงโคนของกิ่งติดกับลำต้นจะเป็นตาไม้ และเป็นตาไม้ที่เป็นรู ถ้าเอามาทำเสาจะไม่เหมาะ เพราะจะได้เสาที่เป็นรู ทำให้ไม่สวยและไม่ทนทาน

2) ไม่เอาไม้ตดและมีน้ำย่อย ไม้ชนิดนี้มีน้ำแทรกอยู่ในเนื้อไม้ทำให้เนื้อไม้อ่อนไม่แกร่ง ไม่เหมาะจะเป็นเสา (หลายคนมีความเชื่อว่าไม้น้ำย่อยจะมีผีสิง)

3) ไม้ค้างตอจะไม่เอา เพราะอาจจะอันตรายเมื่อตัดเป็นท่อนทำเสา ตอนกำลังตัดท่อนเกรงว่ามันจะกลิ้งทับ และตัดท่อนยาก ต้องระวังตอนมันจะขาด

เมื่อโคนลงได้แล้วก็ตัดท่อน ความยาวสมัยนั้นว่ากันเป็นศอก เช่น 11 ศอก 13 ศอก เป็นต้น เมื่อตัดท่อนแล้วก็ลงมือเอาขวานถาก ในสมัยนั้นนิยมถากเป็นเสากลม 8 เหลี่ยม 40 ปีมานี้เริ่มถากเป็น 4 เหลี่ยม

เมื่อได้เสาแอกเสาขวัญแล้วก็ไปหาเสาอื่นต่อไป ซึ่งไม่ต้องมีพิธีตรองเหมือนเสาแอกเสาขวัญ

ไม้ที่ทำเสาดังกล่าวมานั้นล้วนเป็นไม้เนื้อแข็งเช่น ไม้แดง ไม้มะค่า ไม้เต็ง ไม้รัง และเสาดแต่ละต้นยาว 11 คอก หรือ 13 คอก ประมาณ 4.80 เมตร หรือ 5.70 เมตร เป็นเสาที่เป็นทั้งส่วนบนส่วนล่างของบ้าน เรียกว่า "เสาทวน"

เสาทวน ต้องหาให้ครบทั้ง 8 เสา (รวมทั้งเสาแฮกและเสาขวัญ) แล้วหาเสาค้ำอีก 4 เสา เสาค้ำไม่ยาว ประมาณ 6 คอกหรือ 7 คอก คนที่มีเงินหรือขยันหน่อยก็หา "เสาปากทาง" อีก 2 เสา ยาวพอ ๆ กับเสาค้ำ

ระยะ 30 ปีมาเนี้การเลือกเสาเริ่มหายไปแล้ว เพราะต้นไม้หายากและต้องไปหาไกล

ยิ่งในปัจจุบันไม่มีการเลือกเลย พอเห็นไม้ขนาดพอที่จะเป็นเสาขนาดยาว 3-4 เมตร (ถ้าไม่มีเจ้าของเขาหวง) ก็โค่นเอาเลย และเสาก็เป็นเสาสั้น เมื่อสร้างก็มาต่อกับท่อนล่างที่เป็นเสาคอนกรีต

5) โครงอื่น ๆ

ในช่วง 40 ปี เมื่อเลื่อยเข้ามาแล้ว จึงเลื่อยเอา (เลื่อยภาษากะเลิงว่า "เลื่อ") ตามชนิดและขนาดที่ต้องการ เช่น ขางซอด (คานหรือรอด) ขางพาด (ตง) ชื่อ สะยัว (จันทัน) แป เป็นต้น

สำหรับบ้านที่มุงด้วยหญ้าคานั้น โครงหลังคา นอกจากจะมีชื่อ จันทัน แป แล้ว ยังมีกลอนอีก

กลอน ใช้ต้นไม้เล็กเส้นผ่าศูนย์กลางประมาณ 2-3 เซนติเมตร ยาวเลยจันทัน ออกไปประมาณ 20-30 เซนติเมตร มัดติดกับแปให้แน่น ที่ตีนกลอนทางเชิงชาย จะเอาไม้ไผ่มาทำรางสำหรับรองรับตีนกลอน เรียก "ฮางตีนกลอน" รางตีนกลอนนี้จะเอาเชือกหรือเถาว์ล้วยผูกโยงยึดกับแปตัวสุดท้ายข้างล่าง

กลอนนี้เป็นที่สำหรับเอาหญ้าคาที่ไผ่เป็นดับแล้ว (เรียกว่า "ก้านหญ้า") พาดมุง แล้วเอาตอกมัดยึดติดกับกลอนให้แน่น

ก้านหญ้านี้ทำจากไม้ไผ่ผ่าซีกแล้วเหลาให้เรียบ กลมแบน ความโตเส้นผ่าศูนย์กลางประมาณ 1.5 เซนติเมตร ยาวประมาณ 2 เมตร

ถ้าหลังคามุงด้วยกระดานต้องหาแปมากหน่อยเพราะต้องวางแปถี่ การวางแปที่มุงด้วยกระดานมุงความห่างนั้นต้องกะเอาว่า เมื่อวางกระดานมุงให้ด้านกว้าง

ของกระดานมุงเพียงขอบบนของแปตัวบน ปลายกระดานมุงต้องเลยขอบของแปตัวล่าง ลงไปประมาณ 15-20 เซนติเมตร

ในปัจจุบันนี้หลังคามุงด้วยสังกะสีแปไม่ค่อยเปลืองเท่าไร

2.2.3 ประโยชน์การใช้สอยบ้าน

ได้กล่าวแล้วว่าบ้านของชาวกะเลิงบ้านโนนสังข์ศรี แบ่งออกเป็น 4 ส่วน คือ เรือนใหญ่ เปิง ชาน และครัว

เรือนใหญ่ เป็นส่วนสำคัญของบ้าน จะมีฝารอบขอบชิด มีประตู 1 หรือ 2 ช่อง มีหน้าต่าง 1 ช่อง เรียกเนื้อที่ข้างในทั้งหมดว่า "ห้องใน"

ภายในห้องใน ยังกันเป็นห้องอีก 1 หรือ 2 ห้องเล็ก สำหรับพ่อแม่นอน และอีกห้องสำหรับลูกสาวนอน ห้องที่กันไว้นี้เรียกว่า "ส้วม"

ในห้องในเมื่อกันส้วมแล้วยังมีส่วนที่เหลืออีก ส่วนนี้จะเป็นห้องผีเรือน จะมีหนึ่งผีเป็น "ขันกระหอยอง" ตั้งไว้ติดฝาสูงเหนือศีรษะ ถ้ามีลูกชายจะให้ลูกชายนอนห้องนี้ และห้องนี้จะห้ามลูกเลข และลูกสะไภ้ล่วงเข้าไปเด็ดขาด

เปิง เป็นการต่อบ้านออกไปทางหน้าของเรือนใหญ่ บริเวณที่ต่อกออกไปนี้จะไม่มีฝากัน ปล่อยให้ห้องโล่ง สำหรับนั่งเล่นรับแขก นอนรับลมเย็นในหน้าร้อน เป็นต้น (เป็นห้องอเนกประสงค์) ชั้นใดจะชั้นที่เปิดนี้

ชาน เป็นการต่อพื้นออกไปอีกข้างใดข้างหนึ่งของเปิง สำหรับเป็นที่ตั้งตุ่มน้ำ และใช้เป็นที่อาบน้ำด้วย ที่ชานจะมีบันไดขึ้นเรียกว่า "ชั้นไต่ชาน" นอกจะใช้เป็นที่ตั้งตุ่มน้ำ และอาบน้ำแล้ว การทำกับข้าว เช่น การชำแหละไก่ ก็ออกมาชำแหละที่ชานนี้

ครัว ต่อจากชานออกไปอีกมุงหลังคา และมีฝา

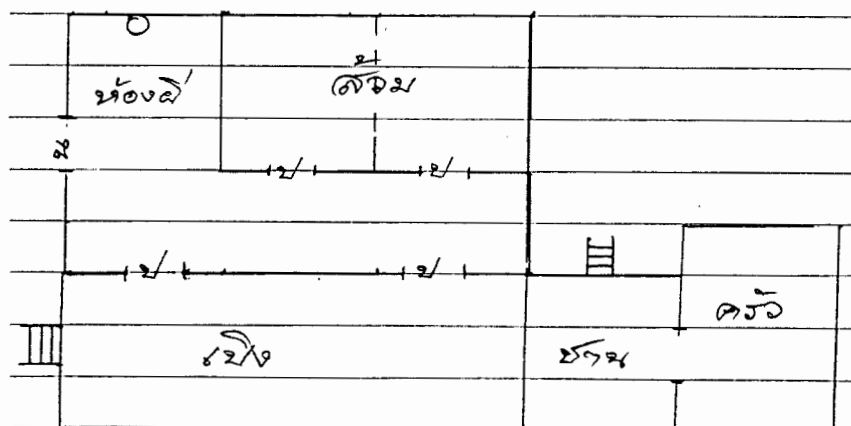

เมื่อ 30 ปีย้อนลงไปห้องน้ำห้องส้วมไม่มี

วัว ควาย ผูกไว้ใต้ถุนบ้าน บางคนที่มีที่ดินกว้าง ควายจะออกผูกนอกใต้ถุนบ้าน เพราะควายทนฝนได้

ในปัจจุบันนี้ การใช้สอยบ้านเปลี่ยนแปลงไปมาก เป็นบ้านสมัยใหม่ ใต้ถุนสูง 2.5-3 เมตร และยังก่ออิฐฉาบปูน พื้นเทคอนกรีตเป็นที่อยู่อาศัยได้ด้วย บางบ้านก็มีห้องน้ำห้องส้วมอยู่ภายใต้ตัวบ้าน

2.2.4 การใช้บริเวณบ้าน

เมื่อ 40 ปีก่อน การใช้บริเวณบ้านของชาวทะเลิงบ้านโนนสังข์ศรี พอกกล่าวได้ดังนี้

1) ใต้ถุนบ้าน เป็นที่ผูกวัวควาย ส่วนมากใช้ผูกวัว ส่วนควายจะเอาออกผู้ไว้ข้างนอกใต้ถุน เพราะควายทนฝนได้ วัวทนฝนไม่ได้ต้องผูกข้างในใต้ถุน

แต่ก็มีบางบ้านที่เอาครกมอง (ครกกระเดื่อง) ไว้ใต้ถุนบ้าน

2) ข้าง ๆ บ้านจะตั้งเล้าข้าว (ยุ้งข้าว)

เล้าข้าวเป็นสิ่งจำเป็นรองลงมาจากบ้านที่ทุกครัวเรือนต้องมี เล้าข้าวจะใหญ่หรือเล็กแล้วแต่ว่ามีนามากหรือไม่ จะดูว่าบ้านหลังไหนมีนามากหรือน้อยอาจจะดูเล้าข้าวก็ได้

เล้าข้าว สร้างคล้ายบ้าน มีเสาไม้เนื้อแข็ง มีพื้น มีฝา มีหลังคา

ฝา เมื่อ 40 ปีก่อน จะมีฉีกไม้พอกเป็นเส้น ๆ ยาวตามความสูงของฝาที่ต้องการกว้างประมาณ 3-5 เมตร หนาประมาณ 3-5 มิลลิเมตร เอามาสานเป็นลายขัด แล้วตีเข้าเป็นฝาเล้า

การเข้าฝาเล้านั้นต้องเข้าทางด้านในโดยให้คร่าวอยู่นอก

พื้น เมื่อ 40 ปีก่อนจะใช้ไม้กลมลำประมาณเท่าแขน มาวางเรียงชิดติดกันเป็นระนาบ เรียกว่า "โสบ" แล้วเอาฟางปูดช่องว่างระหว่างไม้ แล้วขนดินขึ้นใส่พร้อมกับขี้ควาย (เปียก) และแกลบ ตัดน้ำขึ้นเทใส่แล้วเหยียบนวดให้เข้ากันจนเหนียว (ส่วนฟางไม้ นวดเข้าด้วยกัน) การเหยียบนวดนี้ใช้เวลานานพอสมควร เพราะปริมาณทั้งดินขี้ควาย และแกลบมีมากพอสมควรคือกะว่าให้ทั่วพื้นและฉาบฝา

เมื่อนวดเข้ากันแล้วก็ฉาบฝาเสียก่อน โดยเอาดินที่นวดแล้วนี้อุดเข้าไปตรงรอยลายขีด แล้วเอามือปาดให้เรียบ ส่วนที่มันปูดออกมาข้างนอกก็ปล่อยให้แห้งไม่ต้องไปปาด เมื่อฉาบหรือยาฝาทั่วแล้วดินนวดที่เหลือก็จะเกลี่ยฉาบพื้นโดยเกลี่ยให้ทั่วทับบนฟางแล้วไม้กวาดให้เรียบ (เหมือนเทศคอนกรีต) เมื่อทั่วแล้วถ้าเห็นว่าหนาเกินไปก็หอบออกทิ้ง เมื่อเสร็จแล้วก็ปล่อยให้แห้ง พร้อมที่จะใส่ข้าวได้

เมื่อต้องใส่ข้าวไปได้ 1 ปี เมื่อถึงฤดูเก็บเกี่ยวปีใหม่ก่อนเอาข้าวขึ้นเล้า ต้องขึ้นไปสำรวจเล้าเสียก่อนว่า ฝาหรือพื้นแตก กระจะทะ หลุดออกจนเป็นรูโหว่หรือไม่ ถ้าเป็นก็เอาดินนวดกับขี้ควายและแกลบยาซ่อมอีก

ช่วง 40 ปีมานี้เริ่มใช้กระดาน (แป้น) เป็นพื้นเป็นฝาแล้ว เพราะง่ายกว่าและไม่ค่อยได้ซ่อม ในปัจจุบันนี้ยังมีเล้าฝาฉาบขี้ควายให้เห็นอยู่ ด้วยเหตุผลว่ามันยังใช้ได้ดียู่เลยไม่อยากจะรื้อ

การฉีกไม้พอก

พอก เป็นพรรณไม้ชนิดหนึ่ง ต้นใหญ่ใบดก มีผลเมื่อสุกมีกลิ่นหอมกินได้ เปลือกของเมล็ดแข็ง เนื้อของเมล็ดมันมาก หนู กระแตชอบ (จึงเอาเมล็ดพอกเป็นเหยื่อล่อของแร้วชนิดหนึ่ง)

การฉีกไม้พอกต้องเลือกต้นที่มีขนาดใหญ่ ลำต้นตรง ไม่มีตาหรือกิ่งผลิออกจากลำต้นตรงที่กะว่าจะฉีก เรียกว่า "ต้นปลอด" คือปลอดจากตาและกิ่ง ต้นเล็กจะไม่ค่อยปลอด

เมื่อได้ต้นที่ต้องการแล้วก็ลงมือโค่นลง เมื่อล้มแล้วก็กะเอาว่าจะเอายาวเท่าไร แล้วก็เอาขวานฟันเหมือนลักษณะจะตัดให้ขาด แต่ฟันให้ลึกประมาณ 15-20 เซนติเมตร ก็พอแต่รอยบากหรือรอยฟันให้กว้างและยาวไปตามขวางรอบลำต้นประมาณ 2 คืบ แล้วเอาขวานหรือขว้าถากเปลือกตรงที่จะฉีกออกให้เหลือแต่กระพี้ กระพี้ที่เหลือที่ฉีกเอา

เมื่อจะฉีกก็เอาขว้าวางลงในเนื้อไม้ตรงรอยบาก โดยให้คมขว้ากินเนื้อไม้ลงตามยาว เพื่อให้ได้ซี่ไม้ที่ต้องการ คือให้มีความกว้างประมาณ 3-4 เซนติเมตร หนาประมาณ 3 มิลลิเมตร เมื่อวางคมขว้าลงแล้วก็เอาค้อนตอกสันขว้า ให้ขว้ากินเนื้อไม้ลงไปได้ประมาณ 1 คืบ แล้วผู้ฉีกก็จะนั่งคร่อมขอนหรือยื่นข้างขอนก็ได้ โดยยื่นทางหน้า

คมพรั แล้วเอาสองมือจับพรั โดยมือหนึ่งจับด้ามอีกมือหนึ่งจับทางสันพรั แล้วลากพรัเข้าหาตัว พรัก็จะฉีกไม้พอกออกเป็นชิ้น (เป็นตอกขนาดใหญ่) การลากพรัเข้าหาตัวจะลากเป็นระยะ คือเมื่อลากเข้ามาเกือบชิดลำตัวแล้วหยุด แล้วถอยหลังออกห่าง แล้วลากเข้าหาอีกทำเช่นนี้จนพรัฉีกไม้สุดขอน ก็เก็บเอาชิ้นไม้ไว้ แล้วฉีกชิ้นใหม่ต่อไป

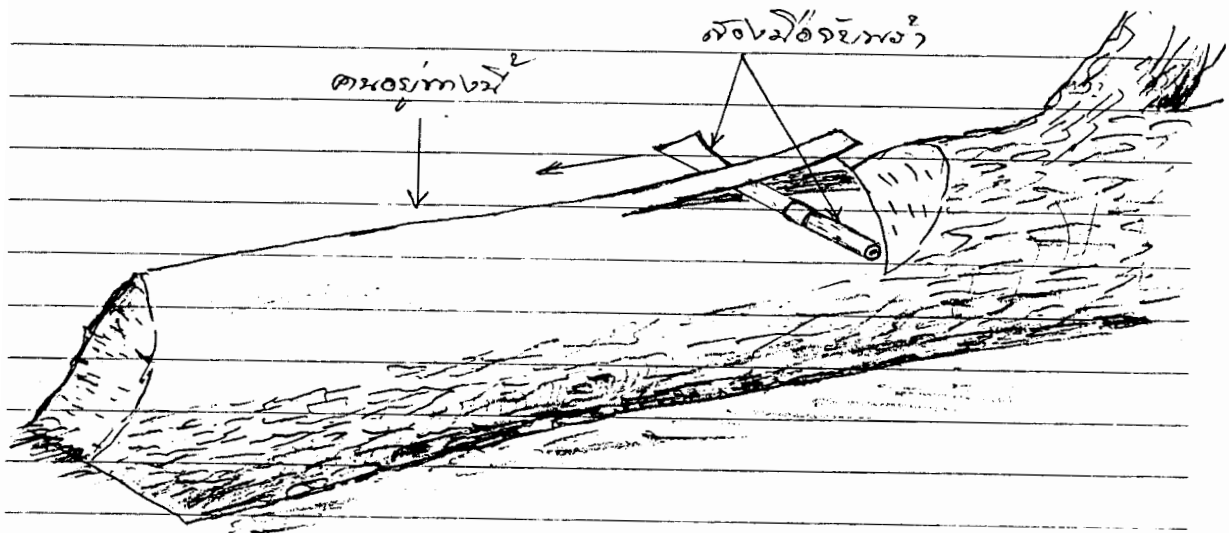

ไม้พอกตันที่ปลอดเส้นไม้ จะเป็นเส้นขนานตลอด จึงฉีกเป็นแผ่นได้ง่าย แต่การฉีกไม้พอกนี้จะฉีกได้ไม่หมด จะฉีกได้ทางด้านบนและด้านข้าง และฉีกลงไปได้ไม่ลึกนัก เพราะลึกลงไปใกล้แก่นจะฉีกยาก ไม้หนึ่งขอนจะทิ้งเป็นส่วนมาก ไม้พอกที่ฉีกแล้ว นอกจากจะสานเป็นฝาแล้ว ยังสานเป็นฝาบ่านได้ด้วย

2.2.5 ความเชื่อเกี่ยวกับบ้าน

ความเชื่อเกี่ยวกับบ้านนอกจากมีความเชื่อเรื่องการหาเสาดังกล่าวแล้ว ยังมี ความเชื่อเกี่ยวกับการจะปลูกบ้าน (หลังจากที่หาวัสดุส่วนประกอบครบแล้ว) ดังนี้

1) ก่อนจะปลูกบ้าน ณ ที่ดินบริเวณใด จะต้องทำพิธีกรรม 3 อย่าง คือ

1.1) ย้ายธรณี เป็นการบอกกล่าวเล่าแจ้งให้พระแม่ธรณีรับรู้ พิธีย้ายก็จัดหาขัน 5 พานหวาน 3 พา (พานหวาน = ของหวาน โดยผ่านกล้วยตัดขวางเป็นแผ่นกลม ๆ 1 แผ่น เป็นพานหวาน 1 พา) ชัน 1 ผืน แพร 1 วา เรียกว่า "ขันผืนแพรวา" เมื่อได้มาครบแล้วก็

เข้าไปในบริเวณที่ดินที่จะปลูกบ้าน แล้ววางชั้น ชั้นผืนแพรวา พาหวนวางลงบนพื้น (ตรงไหนก็ได้ในบริเวณนั้น) แล้วนั่งคุกเข่าอชัน 5 แล้วกล่าวว่า

“นางพระรองครุณี เดียวนี้ลูกหลานอยากปลูกเฮือนแปลงชานนี้แล้ว บ่อยากให้ หมู่เจ้ามาอยู่แถวนี้ คันมาอยู่มากินนำลูกนำหลาน ย่านเขาชี้เขาเยียวใส่สกปรก ขอให้ เจ้าย้ายหนีออกจากนี้ บิให้ผิดให้แม่น ให้เขาอยู่ดีมีเฮง อายุมันยืน อาศัยเพ็งพาหมู่เจ้า นี้แหละ เจ้าผู้อยู่ในแผ่นดินแผ่นดินให้เบิ่งให้แยง” (ดู รูปเหมาะ: 2540)

1.2) ทำพิธีผาบ (ปราบ) เมื่อย้ายธรณีเรียบร้อยแล้วจะผาบแม่เข็ดแม่ขวง (เสียด จัญไร)

การผาบกล่าวข้อความว่า

“ไม้ใหญ่เลาเลือน ลำเดือนฟ้าผ่า ผิป่าปงหลวง ขุดจะคองตั้งเสาเผือก ตั้ง พะเนียดพะหลวง ตั้งเมืองตั้งด่าน ตั้งบ้านอยู่ชุมผ้อม สะหะ”

(คำกล่าวนี้ นายชู รูปเหมาะ บอกว่าเป็น “ธรรมจิต”)

เมื่อพิธีเสร็จแล้วก็เป็นอันว่าที่ดินแปลงนั้นก็พร้อมที่ปลูกบ้านใส่ได้ แต่ปลูกบ้าน ต้องหา “วันฟู” และต้องยกเสาแฉกเสาขวัญขึ้นก่อน

1.3) ทำพิธีไม่สิ้นวาปลาสิ้นฮอย

ในกรณีที่ที่ดินบริเวณที่จะปลูกนั้น “มันเข็ดมันขวง” (เสียดไร) มาก่อน เช่น เคยมีฟ้าผ่าต้นไม้บริเวณนั้น หรือเคยมีคนปลูกบ้านอยู่บริเวณนั้นแล้วเกิดไม่อยู่ดี สมาชิกในบ้านเจ็บไข้ได้ป่วยบ่อยหรือล้มตายบ่อย จนอยู่ไม่ได้ต้องย้ายบ้านหนีทิ้งให้ บริเวณนั้นร้างไว้ อยู่มาเมื่อมีคนอยากไปตั้งบ้านในบริเวณนั้น (อาจเป็นลูกหลานคนที่ ย้ายออกไปก็ได้) จึงทำพิธี “ไม่สิ้นวาปลาสิ้นฮอย” (ไม่ยาวกว่าวา ปลายาวกว่ารอย) เป็นการขอแต่แม่ธรณีพร้อมกับเสียดทายเป็นว่าปลูกบ้านอยู่ที่นั่นจะอยู่เย็นเป็นสุขหรือไม่

พิธีการ เป็นหน้าที่ของผู้ที่เข้าใจตั้งบ้านในแปลงนั้นเป็นคนทำ (เพื่อความสะดวก จะเรียกว่า นาย ก.) ดังนี้

(ก) นาย ก. ก็หาไม้โตขนาดประมาณเท่าหัวแม่มือ (ไม้อะไรก็ได้ แต่ให้ตรง หน่อย) แล้ววัดความยาวของไม้นั้นให้ยาวเท่ากับ 1 วา (สุดท้ายวัด) ของตนเอง แล้วตัดไว้

(ข) แต่งชัน 5

(ค) ทำพิธีโดยถือขัน 5 และไม่เข้าไปในบริเวณที่ดินแปลงนั้นแล้ว สักเคฯ เทวดาให้ลงมาพร้อมกับวอนนางธรณีให้คุ้มครอง รักษาให้อยู่ดี มีสุข ร่มเย็น อย่าให้เป็นเหมือนเมื่อเก่าก่อน เสร็จแล้วก็เสี่ยงทายว่า ถ้าจะอยู่ดีแล้วขอให้ไม้ที่วัดยาว 1 วานี้ จงยาวกว่าวา คือเลยวาวออกไป พอเสี่ยงแล้วก็เอาไม้ตีพื้นดิน 3 ที (ไม่แรงนัก) แล้วเอามาเทียบกับวาสุดเหยียดของนาย ก. ถ้าปรากฏว่าไม้ยาวเลยวาวออกไปแสดงว่าถ้านาย ก. ปลุกบ้านอยู่ที่นั้นจะทำให้ครอบครัวอยู่ดี ก็ลงมือปลุกบ้านได้ แต่ถ้าไม้ไม่เลยวาวออกไปแสดงว่าถ้าปลุกบ้านอยู่บริเวณนั้นครอบครัวจะอยู่ไม่ดี ต้องสักเคฯ เทวดาและอ้อนวอนแม่ธรณีและเสี่ยงไม้อีก จนกว่าจะได้ (คือไม้ยาวเลยวาว)

นายเฟื่อง โคตรพันธ์ อายุ 57 ปี ยืนยันที่ดินที่แกอยู่เคยเชิดขวงจนบรรพบุรุษอยู่ไม่ได้ต้องทิ้งให้ร้าง เมื่อแกจะเข้ามาอยู่ได้ทำพิธีนี้ ปรากฏว่าไม้ยาวเลยวาวออกตั้งเกือบคืบ เป็นที่อัศจรรย์ และแกก็ได้เข้าไปอยู่จนทุกวันนี้ (เฟื่อง โคตรพันธ์ 2540)

2) เมื่อสร้างเป็นบ้านแล้วการแบ่งห้อง จะมีห้องหนึ่งเป็น "ห้องผีเรือน" ห้องนี้จะห้ามเด็ดขาดไม่ให้ลูกสะใภ้หรือลูกเขยก้าวล่วงเข้าไป

3) บันไดบ้าน จำนวนชั้นเป็นคั่นคี่

4) เมื่อนับจาก 40 ปีย้อนลงไป ไม้ทุกตัวที่เอามาสร้างบ้าน เมื่อมีไว้พร้อมแต่ยังไม่ได้สร้าง เขาจะกองไว้อย่างดีจะไม่ให้ใครขึ้นไปนั่งหรือไปเหยียบ โดยเขาจะหาหนามมะเขือ (ทั้งกิ่งทั้งใบ) มาปกคลุมไว้ แต่เมื่อ 40 ปีมาถึงปัจจุบันนี้ไม่ถือแล้ว

5) ตอนไปเลื่อยไม้ ผู้ที่ไปเลื่อยจะไม่นอนใกล้บริเวณขอนไม้ที่เลื่อย ถ้าจะนอนต้องไปนอนที่อื่นที่ไกลจากขอนไม้

6) การสร้างบ้าน เสาศกเสาช่วญจะยกขึ้นก่อน (เสาศกเสาช่วญจะรับรอดและชื่อตัวเดียวกันจึงยกขึ้นพร้อมกัน) ก่อนยกมีการผูกเสาศกและเสาช่วญก่อน การผูกนั้นเขาจะหาใบคูณ ใบยอ เอาฝ้ายเป็นในมาผูกใบคูณใบยอเข้าด้วยกัน แล้วเอาไปผูกให้เสาศกและเสาช่วญ

การผูกเสาศก ผู้ผูกจะเอาใบคูณใบยอที่มัดไว้แล้วนี้ไปทำที่จะผูกเสาศก โดยกะเอาตั้งแต่ใกล้โคนเสาศกเสียก่อน

แล้วมีการถาม-ตอบ ระหว่างผู้จะผูกกับคนที่ไปช่วยยกเสาศกดังนี้

ถาม : "เอาบ่อนจุกหมูสีบ่อ" (เอาระยะหมูสีไหม)

ตอบ : “ป้อเอา”

ผู้ผูกก็ขยับขึ้นไปเลยครึ่งเสา

ถาม : “ต้นไม้ซากลากห้อยถงเงินถงคำบ่” (ต้นไม้ซูลอนห้อยถงเงินถงคำใหม่)

ตอบ : “เอา”

แล้วผู้ผูกก็ผูกใบคุณใบยอดติดกับเสาแฮก

แล้วก็ไปผูกเสาขวัญ การผูกเสาขวัญก็คล้ายการผูกเสาแฮก แต่คำกล่าวต่างกัน

คือ

ถาม : “บ่อนซ้อง 9 กำบ่” (ที่ซ้อง 9 กำใหม่)

ตอบ : “ป้อเอา”

ถาม : “บ่อนคำ 9 บุ่มบ่” (ที่คำ 9 ก้อนใหม่)

ตอบ : “ป้อเอา”

ถาม : “บ่อนอยู่ซุ่มกินเย็นบ่” (ที่อยู่ซุ่มกินดีใหม่)

ตอบ : “เอา”

แล้วก็ผูกใบคุณใบยอดติดกับเสาขวัญ

7) เมื่อสร้างบ้านเสร็จแล้วเจ้าของบ้านยังขึ้นนอนไม่ได้ ต้องทำพิธีขึ้นบ้าน และให้ผู้เฒ่า นอนเอาฤกษ์เสียก่อนสัก 1 คืน จะกล่าวในบทที่ 4 หัวข้อการขึ้นบ้านใหม่

ความเชื่อเกี่ยวกับบ้านดังกล่าวมา ในปัจจุบันนี้ยังมีให้เห็นอยู่ ยกเว้นบางอย่าง เช่น การหาเสาแฮกเสาขวัญที่กล่าวแล้ว เดียวนี้ไม่เลือกอย่างพิถีพิถันแล้ว เพราะไม่มีไม้จะให้เลือก. (เฟื่อง โคตรพันธ์ 2540: โฉม รูปเหมาะ 2540; พุฒ ขำคม 2539; พอ โคตรพันธ์ 2540)

2.3 เครื่องนุ่งห่ม

หลังจากเสร็จภารกิจงานนา เอาข้าวขึ้นยุ้งขึ้นฉางเรียบร้อยแล้ว ภารกิจที่สำคัญอีกอย่างหนึ่งที่ต้องทำในช่วงฤดูหนาวไปหาฤดูร้อน ก็คือ การทำเครื่องนุ่งห่มซึ่งเป็นหนึ่งในปัจจัยสี่ที่จำเป็นแก่การดำรงชีวิต

ในอดีตที่ย่อนยาวออกไป การสร้างเครื่องนุ่งห่มเป็นการสร้างเพื่อมีไว้ใช้เฉพาะคนในครอบครัว ผลิตเองใช้เอง ด้วยมือของตนเองตามกำลังความสามารถของตนเอง หน้าที่ในการผลิตเป็นหน้าที่ของทั้งพ่อบ้านและแม่บ้าน แต่หน้าที่คนละอย่างต่างกรรม

ต่างวาระ ต่างก็ปฏิบัติหน้าที่ของตนด้วยความขยัน ชมกเขม่น ถ้าฝ่ายใดฝ่ายหนึ่งหรือทั้งสองฝ่ายหย่อนหน้าที่ นั่นหมายถึงความขาดเงินด้านเครื่องนุ่งห่มย่อมตามมา และการปฏิบัติหน้าที่ของทั้งสองฝ่ายจะมีมากขึ้นเพื่อให้ได้มาซึ่งเครื่องนุ่งห่มนั้นจะแปรผันตามจำนวนสมาชิกในครอบครัว ถ้าครอบครัวใดมีสมาชิกมากความขยันของพ่อบ้านและแม่บ้านในการจัดสรรหา การผลิตเครื่องนุ่งห่มย่อมมีมากขึ้น

และเป็นที่น่าอนว่าในอดีตจำนวนสมาชิกในแต่ละครอบครัวจะมีมาก บางครอบครัวมีสมาชิกถึง 14-15 คน แต่ก็มีบางครอบครัวที่มีเพียง 2 คนหัวเมีย ไม่มีลูกเลย แต่ก็มีน้อยมาก

ได้กล่าวแล้วว่าหน้าที่ในการผลิตเครื่องนุ่งห่มเป็นหน้าที่ของทั้งพ่อบ้านและแม่บ้าน แต่แบ่งหน้าที่กันทำ คือ

พ่อบ้านมีหน้าที่ในการหาวัตถุดิบ อันได้แก่ ฝ้าย สีย้อม จัดสร้างและจัดหาเครื่องมือในการผลิต เช่น สร้าง “กัทอผ้า” เครื่องปั่นฝ้าย (หลา) และเครื่องมือที่จำเป็นอื่น ๆ

แม่บ้านมีหน้าที่นำวัตถุดิบมาผลิต โดยใช้เครื่องมือที่พ่อบ้านจัดสรรหาและสร้างไว้ให้แล้ว

2.3.1 แหล่งที่มาของวัตถุดิบและกระบวนการผลิตผ้า วัตถุดิบที่นำมาผลิตมาทำเครื่องนุ่งห่มนั้น มีทั้งที่ทำขึ้นเองและตามธรรมชาติ

ที่ทำขึ้นเองได้แก่ฝ้าย คราม (สีย้อม)

ที่มีอยู่ตามธรรมชาติส่วนมากจะเป็นสีย้อม ได้แก่ มะเกลือ ให้สีดำ ฝาง (เป็นต้นไม้ เดียวนี้ไม่มีแล้ว) ให้สีแดง เข (แกแล - ไม้เถา ลำต้นมีหนามใหญ่แหลมคม) ให้สีเหลือง มะเกลือให้สีดำ เป็นต้น

ฝ้าย จะปลูกกันในไร่ และปลูกปนกันกับพืชไร่อื่น เช่น แดง ข้าวโพด พัก พักทอง ฯลฯ สำหรับแดง ข้าวโพด ฯลฯ เมื่อเก็บผลแล้วมันจะตาย ก็จะเหลือแต่ต้นฝ้ายซึ่งจะไปให้ผลและเก็บได้ในช่วงเดือนธันวาคม - กุมภาพันธ์ แต่ละครอบครัวปลูกไม่มาก ประมาณ 1-2 ไร่ แต่ไม่ใช่ว่าปลูกฝ้ายเต็มไปหมด ต้องปลูกปนกับเครื่องสวนชนิดอื่น ๆ ดังกล่าวแล้ว

ฝ้ายที่ปลูกเองไม่ค่อยพอใช้ ต้องไปหาเอาทางบ้านผู้ไทยมีบ้านคำชะอี บ้านคำบก บ้านบาก โดยมีสิ่งของไปแลก เช่น มะเกลือ กะบอง (ใต้) น้ำอ้อย บางทีก็มีกบ เขียด ไปแลก ส่วนมากเป็นผู้หญิงไปแลก

การเอาสิ่งของไปแลกฝ้ายเรียกว่าไปหาขอฝ้าย แต่เป็นการขอต่างแลก โดยสิ่งของที่จะแลกขึ้นไปวางไว้ที่ระเบียงหน้าบ้านเขา แล้วก็บอกจุดประสงค์ว่ามาขอฝ้าย เจ้าของบ้านที่มีฝ้ายก็จะเอาฝ้ายมาให้มากบ้างน้อยบ้าง ถ้าเป็นบ้านที่คุ้นกันเขาก็เอามาให้เต็มอ้อม เต็มหาบ

แต่ก็มีบางคนที่มิ "เสียว" ทางผู้ไทย ก็จะไปอาศัยเสียวช่วยหาเพราะเสียวเป็นคนในพื้นที่รู้จักกับคนอย่างกว้างขวาง วิธีนี้ทำให้ได้ฝ้ายมากทีเดียว

เมื่อหาของได้เต็มหาบแล้วก็หาบบ้าน เพื่อจัดกาแปรสภาพให้เป็นเส้นฝ้าย ตามกรรมวิธีอย่างโบราณ ตามขั้นตอนพอสังเขปดังนี้

1) **ป้อนฝ้าย** คือการเก็บเศษกิ่งไม้เล็ก ๆ หรือเศษใบไม้ (ใบฝ้าย) ที่ติดอยู่กับใยฝ้ายออก

2) **อ้วฝ้าย** เป็นการสกัดแยกใยฝ้ายออกจากเมล็ดฝ้าย เครื่องมือสกัดเอาใยฝ้ายนี้เรียกว่า "อ้ว" แต่ก่อนอ้วฝ้ายต้องเอาฝ้ายที่ป้อนดีแล้วใส่กระดังไปผึ่งแดดให้อุ่น เพราะจะทำให้อ้วกัดเอาใยฝ้ายได้ดี

อ้ว ชาวบ้านไม่ค่อยทำ จะมีช่างทำอ้วโดยเฉพาะ นาน ๆ ที่จะมีผู้นำมาขายในหมู่บ้าน

ช่างทำอ้ว เป็นช่างที่ต้องใช้ฝีมือในกำรกลึง (แบบโบราณ) เพื่อทำ "เลาอ้ว" 2 เลา ซึ่งต้องกลมเสมอหัวท้ายทั้ง 2 เลา ที่ปลายข้างหนึ่งของแต่ละเลาจะกลมพองออกและยาวประมาณ 10 ซม. ส่วนกลมพองออกนี้จะมากเป็นพื้นเฟือง (ภาษาถิ่นเรียก "หมากเฟือง")

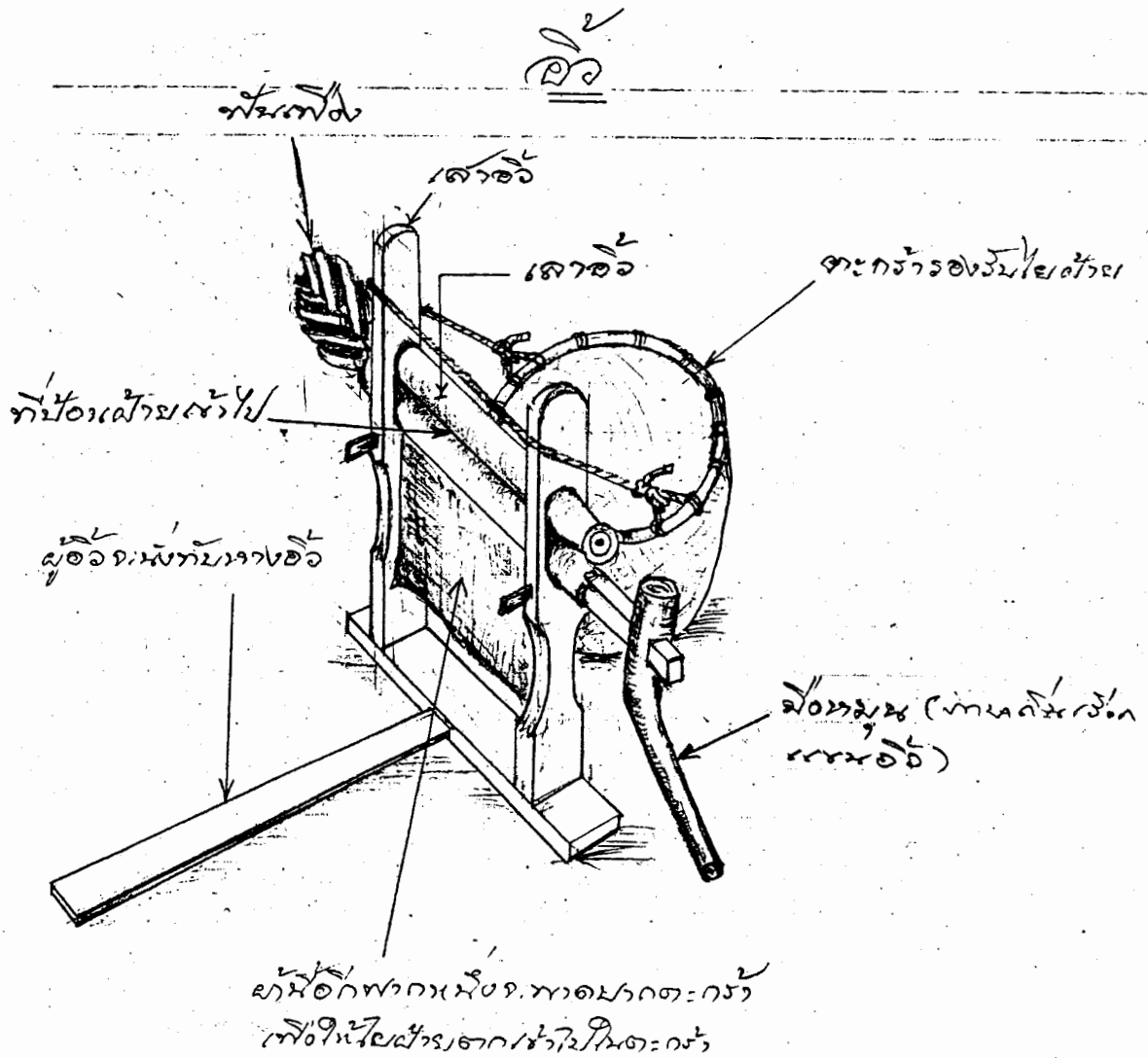

3) **ติดฝ้าย** ฝ้ายที่อ้วแล้ว ใยฝ้ายจะเป็นกระจุก เป็นกลุ่มเป็นก้อนไม่เป็นปุย ไม่สามารถจะปั่นเป็นเส้นได้ จึงต้องติดให้พองกระจายเป็นปุยเสียก่อน เครื่องมือที่ใช้ติดฝ้ายมีลักษณะคล้ายธนู เรียกว่า "คันไต้ง"
 คันทำด้วยไม้ไผ่หรือไม้ไผ่ยาวประมาณ 80-100 เซนติเมตร ปลายทั้งสองข้างลนไฟติดให้งอ โดยปลายหนึ่งให้งอมาก (จะขอเรียกว่า "ทางหัว") ปลายอีกข้างหนึ่งงอน้อยกว่า (จะขอเรียกว่า "ทางหาง")

สายมี 3 ส่วน คือที่ปลายคันด้านหัวเป็นสายด้ายสั้น สันหนึ่งผูกติดกับปลายคัน อีกสันหนึ่งผูกกับสายไม้ สายไม้เนื้อเหลาไม้ไร่ (เพราะเหนียวและทน) เหลากกลมเส้นผ่าศูนย์กลางประมาณ 1 มิลลิเมตร ยาวประมาณ 40 เซนติเมตร สายไม้อีกปลายหนึ่งจะมีสายฝ้ายอีกเส้นหนึ่งซึ่งยาวกว่าสายฝ้ายสายแรกผูกไว้ ปลายสายฝ้ายอันที่สองนี้ทำเป็นบ่วงคล้องปลายคัน (เวลาใช้จะขึ้นสาย เวลาเก็บปลดสายโดยปลดบ่วงนี้) ดังรูป

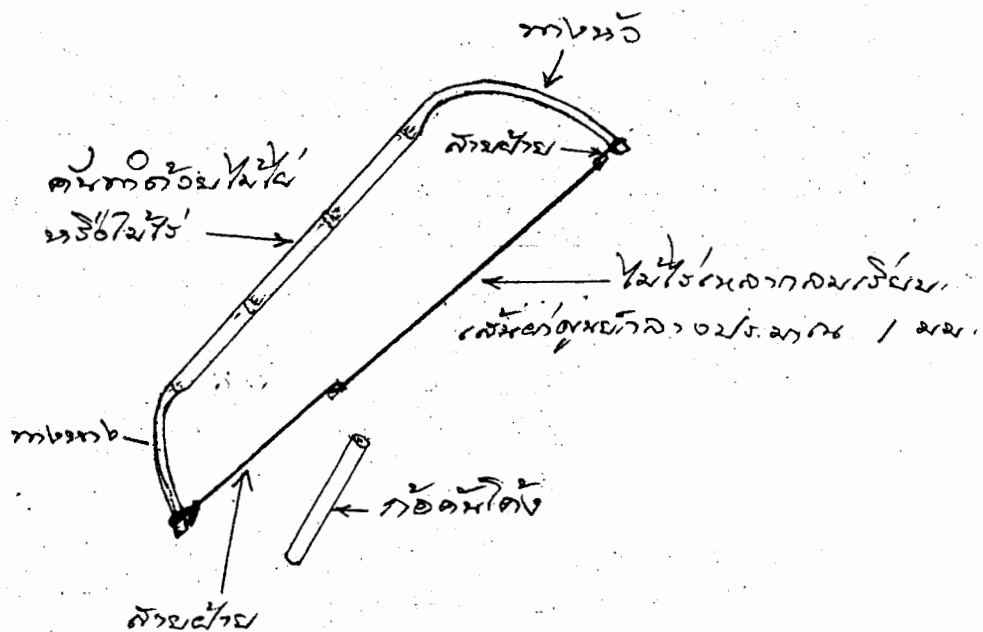

ยังมีก้อคันโค้งอีก ก้อคันโค้งก็ใช้ปล้องไม้ไผ่ตัดข้อทั้งสองข้างออกทิ้งให้เหลือไว้ประมาณ 10-15 เซนติเมตร เส้นผ่าศูนย์กลางประมาณ 1.5 เซนติเมตร

การติดฝ้ายต้องหามุมบ้านที่ลมสงบเพื่อไม่ให้ใยฝ้ายฟุ้งปลิวหนี บางคนมี "กะเพียด" ก็ติดภายในกะเพียด

กะเพียด มีลักษณะเป็นตะกร้าสานด้วยไม้ไผ่ยาวประมาณ 120-150 เซนติเมตร ปากกลมเส้นผ่าศูนย์กลางประมาณ 80 เซนติเมตร ใช้สำหรับติดฝ้ายโดยเฉพาะ ดูรูป

กะเพียด

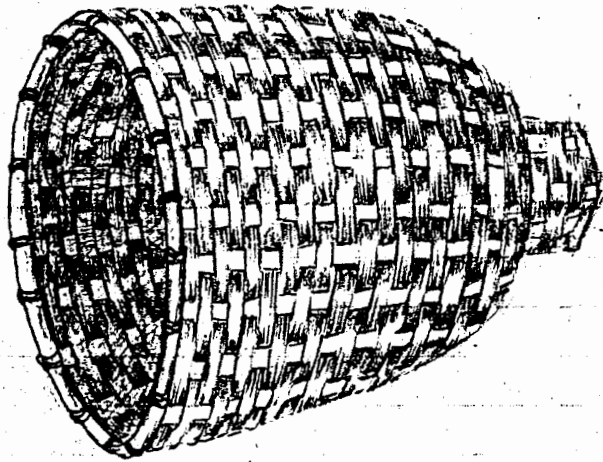

รูปมีลักษณะพอสังเขปเท่านั้น อาจจะมีรายละเอียดกว่านี้

เมื่อจะติดฝ้ายขึ้นสายคันไต้ให้เรียบร้อย นั่งหันหน้าเข้าปากกะเพียด เอาฝ้ายที่อ้วนแล้วก้อนประมาณเท่าศีรษะเข้าไปในกะเพียด มือหนึ่งจับคันไต้ให้ค้อมมาทางหาง และให้หางอยู่ทางผู้ตี อีกมือหนึ่งกำก้อคันไต้โดยให้ก้อคันไต้ยาวออกไปทางสัน กำมือประมาณ 2-4 เซนติเมตร มือข้างที่ถือคันไต้จับถือให้มั่น ไม่ให้สายคันไต้ตรงที่เป็นสายไม้จมลงไปใใฝ้าย มือที่ถือก้อคันไต้ก็เอาสันก้อคันไต้ที่โผล่ออกมาเกี่ยวสายคันไต้ตรงสายยาวใกล้หาง แล้วโก่งกางออกแล้วปล่อย สายคันไต้จะติดเข้าตรงที่เป็นสายไม้จะติดใฝ้ายให้พองกระจายออก มือที่ถือคันไต้จะส่ายไปมา เพื่อให้สายไม้ติดใฝ้ายให้ทั่วถึง ตีไปเรื่อย ๆ เร็ว ๆ (คนที่ชำนาญที่สุดจะตีได้ วินาทีละ 1 ครั้ง แต่ก็หายาก) จนเห็นว่าทั่วและใฝ้ายพองเป็นปุยฝ้ายละเอียดดีแล้วก็พอ เอาใฝ้ายก้อนใหม่มาติดต่อไป (ใฝ้าย 1 ก้อนใช้เวลาติดประมาณ 15-20 นาที)

ประมาณ 10 ปีมาถึงปัจจุบัน สายคันไต้จะใช้สายเอ็นเส้นผ่าศูนย์กลางประมาณ 1 มิลลิเมตร เพราะสะดวกและทนดีกว่าสายไม้ไผ่มาก

4) **ทำล้อฝ้าย** หมายถึงการเอาฝ้ายที่ติดพองละเอียดดีแล้วมาทำเป็นแท่งยาว โดยประมาณเท่านี้วักย่อยยาวประมาณ 15 เซนติเมตร วิธีการทำ เหลาไม้กลม ๆ เส้นผ่าศูนย์กลางประมาณ 0.5 เซนติเมตร ยาวประมาณ 25 เซนติเมตร (บางคนใช้ไม้ลำปอที่มีขนาดเดียวกัน) เรียกว่า "ไม้ล้อฝ้าย"

ผู้ล้อฝ้ายนั่งลงกับพื้น หยิบเอาฝ้ายที่ติดพองแล้วมาประมาณเท่ากำมือวางลงบนพื้นข้างหน้า แล้วดึงกระจายปุยฝ้ายออกให้ยาว แล้ววางไม้ล้อฝ้ายทับตามแนวยาว มือข้างหนึ่งกดไม้ล้อฝ้ายให้จมลงในปุยฝ้าย มืออีกข้างหนึ่งกลิ้งปุยฝ้ายให้พันรอบไม้ล้อฝ้าย โดยเอาฝ่ามือคลึงกลิ้งไปข้างหน้า 3-4 ครั้ง ปุยฝ้ายก็จะพันรอบไม้ล้อฝ้าย แล้วก็ดึงไม้ล้อฝ้ายออก ก็จะได้ล้อฝ้ายและเก็บใส่ตะกร้า แล้วทำอันใหม่อีกต่อไปจนหมดฝ้ายที่ติดไว้

บางคนวางไม้ล้อที่พื้นบ้าน อาจใช้เศษไม้กระดานยาวประมาณคืบกว่ารองล้อฝ้าย และบางคนมีสามีกชยันและมีฝีมือหน่อยก็ให้สามีทำกระดานล้อฝ้ายให้โดยเฉพาะ เรียกว่า "แป้นล้อฝ้าย" บางคนถากเป็นรูปใบโพ บางคนถากเป็นมนรี และมีหางสำหรับจับถือ และผูกเชือกที่หางและทำเป็นบ่วงสำหรับแขวนห้อยเวลาไม่ใช้ และไม้ล้อฝ้ายก็ทำอย่างดีสวยงาม ดังรูป

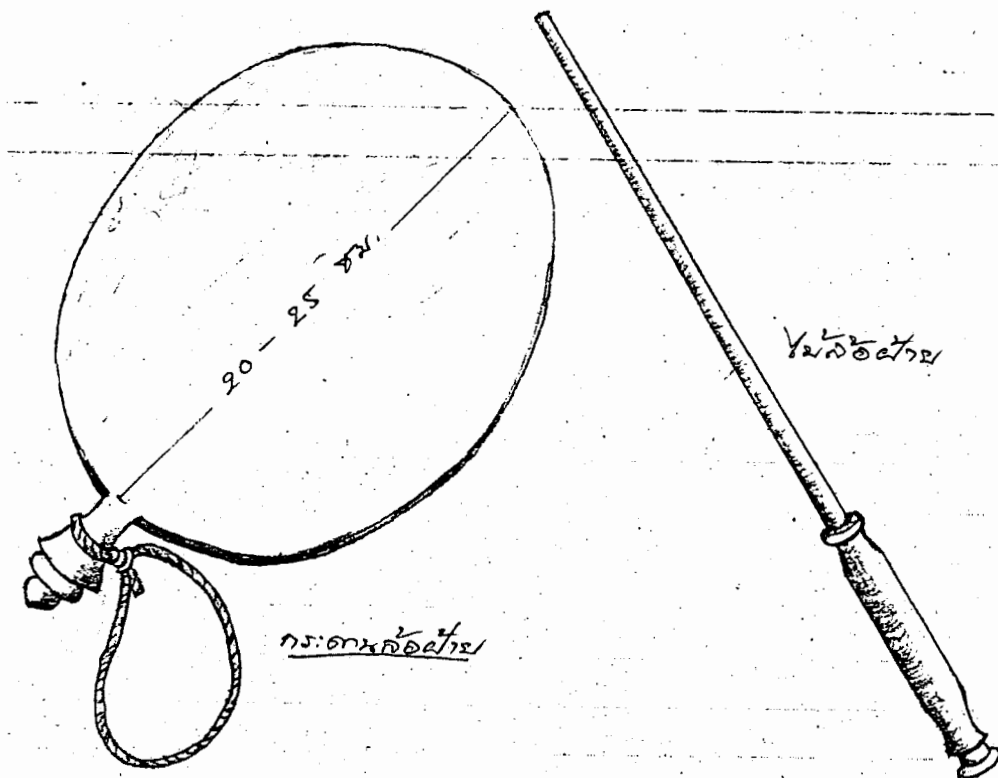

การใช้กระดานล้อฝ้าย ผู้ใช้จะนั่งพับเพียบหรือนั่งขัดสมาธิ วางกระดานล้อฝ้ายไว้บนขาหรือบนตัก แล้วก็ล้อฝ้ายลงบนกระดานล้อฝ้าย

5) บั่นฝ้าย

บั่นฝ้าย ภาษาถิ่นว่า "เข็นฝ้าย" เป็นการยัดปุยฝ้ายออกเป็นเส้น เล็ก ๆ และพันเป็นเกลียว การยัดปุยฝ้ายนี้จะยัดออกจากล้อฝ้าย

เครื่องที่ใช้บั่นฝ้ายนี้เรียกว่า "หลา"

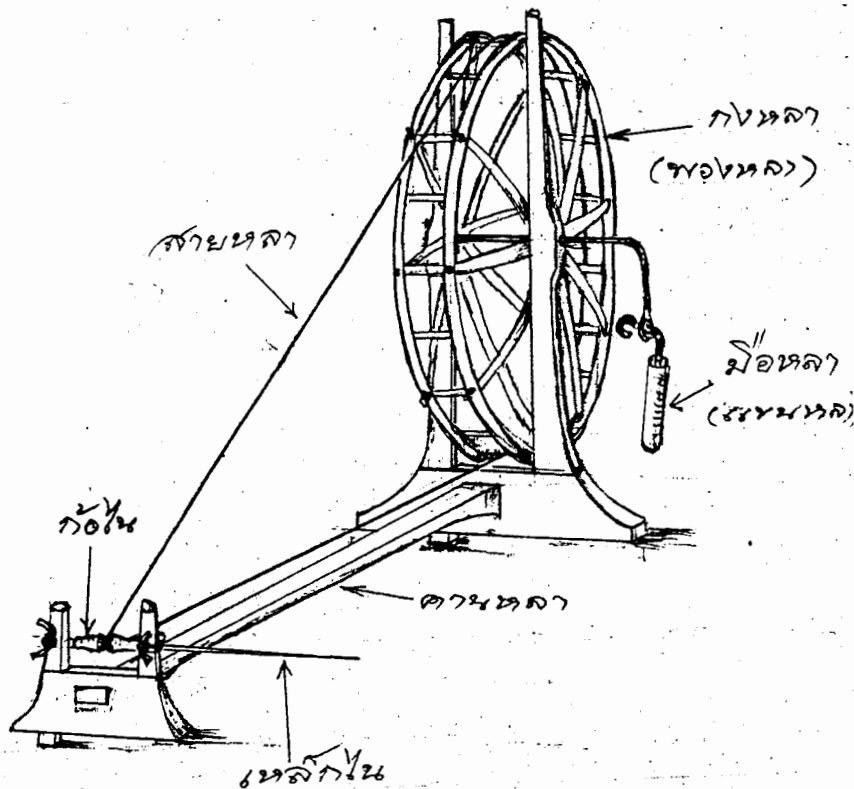

การบั่นฝ้ายเป็นสิ่งที่ยากพอสมควร ต้องเรียนและฝึกหัดมาก จนได้เส้นฝ้ายที่เล็กสม่ำเสมอ และเหนียวไม่ยุ่ยขาดง่าย

การปั่นฝ้ายเริ่มต้นด้วยผู้จะปั่นนั่งลงข้างหลาให้หลาอยู่ทางขวามือ เพื่อไม่ให้หลาขยับเขยื้อนจะมีไม้พาดทับคานหลาแล้วนั่งทับไม้พาดคานหลา เขยียดเท้าซ้ายออกไปทางเหล็กไน เท้าขวานั่งพับแข้งโดยให้ต้นขาขวาทับกับไม้พาดคาน

ขึ้นสายหลา คือให้สายหลาพาดกงหลาและลงมาคล้องร่องของ “ก้อไน” มือขวาจับแขนหลาแกว่ง (หมุน) สายหลาก็จะเข้าที่

การแกว่งมือหลาต้องแกว่งให้หมุนตามเข็มนาฬิกา กงหลาก็จะหมุนตามไปด้วย เมื่อกงหลาหมุนสายหลาก็จะแล่นไปจุดให้ก้อไนหมุนเหล็กไนก็จะหมุนตามไปด้วย แต่เหล็กไนหมุนในอัตราที่เร็วกว่ากงหลามาก

เมื่อพร้อมแล้วผู้ปั่นฝ้ายก็จะจับล้อฝ้ายด้วยมือซ้ายใช้หัวแม่มือกับนิ้วชี้จับสันของล้อฝ้าย เอาสันล้อฝ้ายไปแตะที่ปลายเหล็กไน มือขวาแกว่งมือหลาให้หมุน เหล็กไนจะหมุนเกี่ยวเอาล้อฝ้ายให้ติดกับปลายเหล็กไน แล้วผู้ปั่นฝ้ายก็จะแกว่งมือหลา พร้อมกับมือซ้ายดึงล้อฝ้ายเข้าหาตัว เหล็กไนหมุนเร็วมากก็จะพาให้ปุยฝ้ายที่ติดอยู่ที่ปลายเหล็กไนหมุนและดูดเอาใยฝ้ายจากล้อฝ้ายและพันเกลียวให้เป็นเส้น มือผู้ปั่นก็จะจ่ายใยฝ้ายให้ออกไปพันกับเส้นฝ้าย

เมื่อได้เส้นฝ้ายยาวประมาณสุดแขน ก็หยุดแล้วปลดเส้นฝ้ายออกจากปลายเหล็กไน แล้วดึงเส้นฝ้ายตรงที่เริ่มต้นซึ่งเป็นเส้นฝ้ายไม่สวยทิ้ง แล้วเอาปลายเส้นฝ้ายที่สวยและใช้ได้ขยับเข้าไปพันเหล็กไนตรงที่เป็นโคนของเหล็กไน แล้วแกว่งหลา เหล็กไนก็จะพันเอาเส้นฝ้ายไว้ ต่อไปก็จะปั่นฝ้ายเป็นเรื่อย ๆ โดยมือซ้ายจับล้อฝ้าย โดยให้หัวแม่มือกับนิ้วชี้จับสันล้อฝ้ายที่มีเส้นฝ้ายติดอยู่ มือขวาแกว่งหลา มือซ้ายจ่ายปุยฝ้ายให้พันเป็นเส้นพร้อมกับดึงเข้าหาตัว

การแกว่งหลาและการจ่ายปุยฝ้ายให้พันเป็นเส้นฝ้ายต้องสัมพันธ์กัน คือในขณะที่แกว่งหลามือซ้ายจ่ายปุยฝ้ายพร้อมดึงเข้าตัวนั้น กะประมาณแกว่งหลาได้ 3 รอบ เส้นฝ้ายจะยาวเท่ากับระยะจากปลายเหล็กไนถึงลำตัวของผู้ปั่น มือขวาก็แกว่งหลาไปอีก 1 รอบ เพื่อให้เส้นฝ้ายพันเขม็งเกลียวแน่นเข้า

แกว่งหลาถอยคืน (ทอนเข็ม) ประมาณ $\frac{1}{4}$ รอบ เพื่อให้เส้นฝ้ายที่พันเหล็กไนตั้งแต่โคนออกมาถึงปลายได้คลายออก พร้อมกับมือซ้ายโยกไปทางขวาเพื่อให้เส้นฝ้ายร่นไปอยู่ที่โค้งเหล็กไน แล้วแกว่งหลาต่อไปอีก 3 รอบ ในขณะที่แกว่งหลาเหล็กไนจะพัน

เอาเส้นฝ้ายส่วนหนึ่งเข้าไว้ด้วย พร้อมกับที่มือซ้ายจ่ายปุยฝ้ายให้เป็นเส้นเหมือนเดิม ทำ
เช่นนี้เรื่อยไป จนฝ้ายเต็มเหล็กไน (ใช้เวลาประมาณ 1/2 ชั่วโมง)

บางคนผู้ชำนาญจะปั่นฝ้ายเร็วมาก ฝ้ายเส้นเล็กสม่ำเสมอ

6) เปียฝ้าย เมื่อฝ้ายเต็มเหล็กไน (เรียกสั้น ๆ ว่า "เต็มไน") ก็จะสามารถฝ้ายเข้าเปีย
เปียฝ้ายมีลักษณะดังรูป

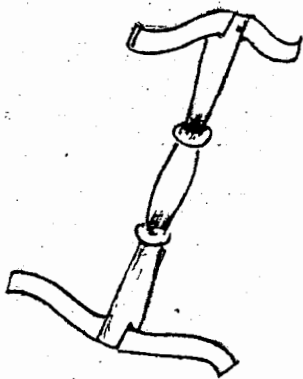

เปียฝ้าย

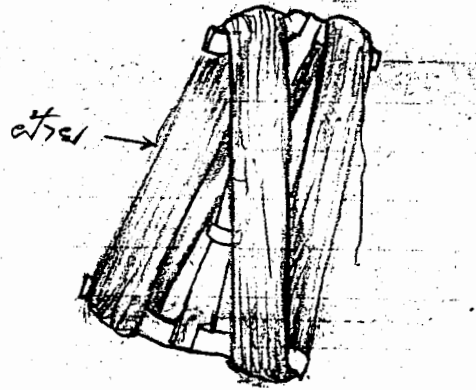

เมื่อเอาฝ้ายเปียใส่เหล็ก

เมื่อเส้นฝ้ายเต็มเปียแล้ว (ประมาณ 25-30 ไน) ก็ปลดออกจากเปีย เส้นฝ้ายที่
ปลดออกนี้เรียกว่า "โต้งฝ้าย"

7) ลงน้ำข้าว ก่อนลงน้ำข้าวต้องแช่น้ำแล้วถ่วงน้ำหนักให้เส้นฝ้ายยืดเสียก่อน
ต้มน้ำข้าวเจ้าใส่น้ำให้มาก ต้มจนเดือดแล้วทิ้งให้อุ่น เทเอาแต่น้ำเรียกว่า "น้ำข้าว"
แล้วเอาโต้งฝ้ายแช่ลงในน้ำข้าว ขยำให้ทั่วแล้วไปผึ่งแดดให้แห้ง
ที่ลงน้ำข้าวก็เพื่อมิให้เส้นฝ้ายเปื่อยยุ่ยขาดง่าย

8) กวักฝ้ายใส่กระบอ

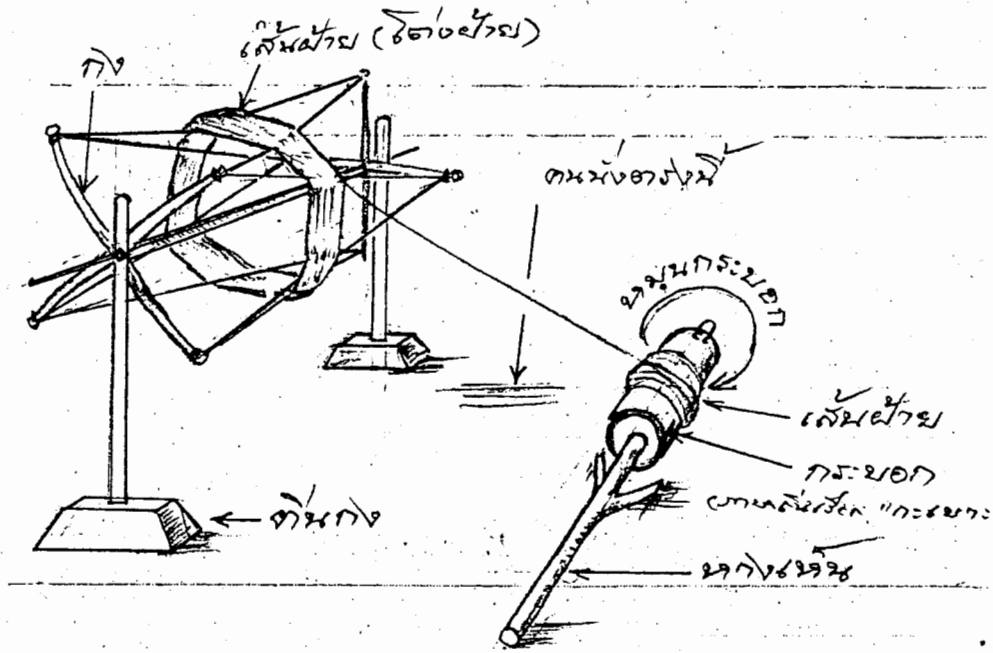

จุดประสงค์ของการกวักฝ้ายใส่กระบอ

- (1) เพื่อไม่ให้เส้นฝ้ายติดกันเพราะลงน้ำข้าว เมื่อน้ำข้าวแห้งรังทำให้ฝ้ายติดกัน
- (2) เป็นการสกัดเอาเศษเมล็ดข้าวให้หลุดออก
- (3) สะดวกเมื่อจะสาวเป็นได้หูก

9) สาวเป็นได้หูก สาวใส่กระบอได้เต็มหลายลูกแล้ว (ประมาณ 4-6 ลูก) ก็ไปสาวเป็นได้หูกโดยจะสาวใส่เครื่องมืออีกชนิดหนึ่งเรียกว่า "เผื่อ" เผื่อมีลักษณะดังรูป

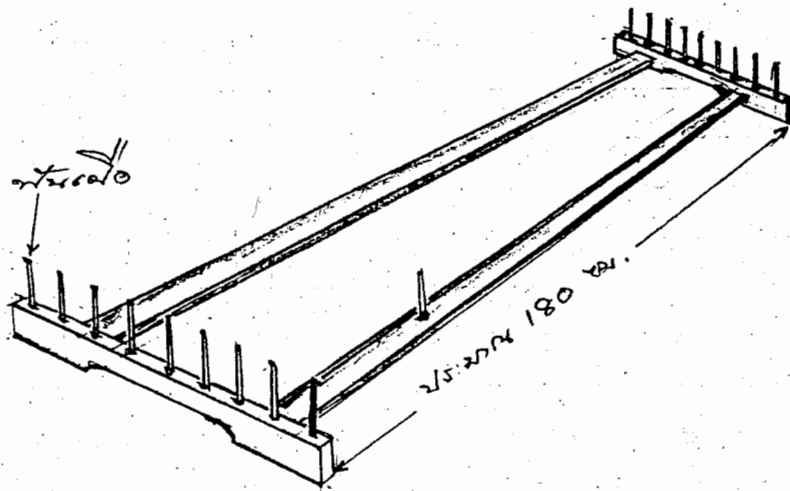

การวัดความยาวของไส้หูกเขาวัดเป็นวา โดยยึดเอาวาเฟื่อหรือความยาวของเฟื่อนั้นเอง ซึ่งยาวประมาณ 180 เซนติเมตร

เส้นฝ้ายจะสาวให้เกี่ยวกับฟันของเฟื่อเป็นคู่ ๆ ที่ตรงข้ามกัน ต้องการหลายวาก็เกี่ยวกับฟันหลายคู่

การทำไส้หูกเรียกว่า “คั้นหูก”

10) สืบหูก

เมื่อได้ไส้หูกที่ต้องการแล้วก็นำไปต่อกับไส้หูกเดิมที่เขาเหลือติดกับฟืมทอผ้า การต่อไส้หูกเรียกว่า “สืบหูก” สืบต่อกันเส้นต่อเส้นกว่าจะเสร็จก็ใช้เวลาเป็นวัน

เมื่อสืบหูกเรียบร้อยก็ไปกางใส่กึ่งเพื่อทอเป็นผ้าต่อไป การทอผ้า เรียกว่า “ทอหูก” หรือ “ตำหูก”

ที่กล่าวมาจะเห็นว่าว่าจะได้ผ้าแต่ละผืนเพื่อทำเครื่องนุ่งห่มนั้นไม่ใช่ง่าย ทำแต่ละขั้นตอนต้องใช้ความเพียรพยายามมาก ขั้นสุดท้ายคือการทอนั้นเป็นการทอที่ใช้ฝ้ายเส้นเล็ก ๆ ทกกระทบเข้ากัน กว่าจะได้แต่ละวาแต่ละผืน ต้องทุ่มเทความอุตสาหะวิริยะมาก

แม่บ้านบางคน ตะกร้าที่ใช้ในบ้านขาด สามี่ไม่สานให้ใหม่สักที บอกแล้วก็แล้ว ก็เลยเอ็ดพ่อบ้าน

“สานตะกร้า ตอกเส้นใหญ่ สายได้ไว ทำไมไม่สานให้ แต่เสื้อผ้าของเจ้า ซ้อยทอด้วยฝ้ายเส้นเล็ก ๆ ที่ละเส้นยังได้ผ้าผืนใหญ่ให้เจ้าได้ถือ..” ซึ่งเป็นความจริงถูกความของแม่บ้าน ที่พ่อบ้านเถียงไม่ขึ้น

การทอผ้าไม่ใช่สักแต่ว่าทอให้เป็นผืนผ้าเท่านั้น บางคนก็ทำอย่างมีศิลปล้ำลึก เช่น ทอเป็นผ้าลาย คือ “ผ้าลายมัดหมี่” ทอหมอนขิด ทอหมอนขิดภาษาถิ่นเรียกว่า “เก็บหมอน” ได้ลวดลายที่สวยงามมาก

11) สีย้อม

สีย้อมได้จากธรรมชาติ เช่น

เข เอาก้านมาต้มน้ำย้อมจะได้สีเหลือง

ฝาง เอาก้านมาต้มน้ำย้อมจะได้สีแดง (เดี๋ยวนี้ต้นฝางไม่มีแล้ว)

มะเกลือ เอาผลแก่ทุบแช่น้ำย้อมจะได้สีดำ ถ้าจะให้ดำเข้มจะเอาไปหมกขี้โคลน 2-3 ชั่วโมงแล้วเอาไปล้างน้ำ

คราม เอาใบแช่น้ำ 2-3 คืน จะได้น้ำครามไปทำหมอนิลย้อม จะได้สีดำ เป็นวิธีที่นิยมที่สุด

ประมาณ 40 ปีก่อน บ้านโนนสังข์ศรีจะทำหมอนิลแทบทุกหลังคาเรือนในปัจจุบัน (2540) เหลืออยู่คนเดียวคือ นางก้อน ศรีหาวงศ์

เครื่องนุ่งห่มประเภทผ้าไหมมีน้อยมาก เมื่อประมาณ 5 ปีก่อน มีอยู่ ๗ หลังคาเรือน ในปัจจุบันนี้ไม่มีเลย เหตุที่เลิกเพราะ

- (1) ผู้ทำเป็นได้ตายไป
- (2) ขี้เกียจเพราะซับซ้อนหลายขั้นตอนไม่มีเวลา
- (3) ต้องดูแลบรรดาหลาน ๗

เมื่อประมาณ 10 ปีมาถึงปัจจุบัน กระบวนการจัดทำเครื่องนุ่งห่มได้เปลี่ยนไป โดยเฉพาะการปั่นฝ้ายได้เลิกเกือบหมดแล้ว มีการปั่นฝ้ายเล็กน้อยเพียงเพื่อทำเป็นฝ้ายผูกแขนในงานพิธีบายศรีสู่ขวัญเท่านั้น สอยถามหญิงอายุ 25 ปีลงมา 5 คนไม่มีใครปั่นฝ้ายเป็นเลย

ส่วนการทอผ้ายังมีอยู่ ด้ายที่นำมาทอนั้นซื้อจากร้านค้าในอำเภอและในจังหวัดสีสรรสงยาม มีทั้งชนิดดีสีไม่ตก สดุกเลือก การซื้อด้ายมาทอมีมา 10 ปีแล้ว

2.3.2 ความเชื่อเกี่ยวเครื่องนุ่งห่ม

1) เครื่องนุ่งห่มชนิดใดควรอยู่สูง ก็ให้อยู่สูง ชนิดใดควรอยู่ต่ำก็ให้อยู่ต่ำ ไม่ผสมปนเปกัน เช่น กางเกง ผ้าถุง ถือว่าต่ำ ไม่เอาไปไว้ที่ห้วนนอนหมอนควรอยู่ห้วนนอนไม่เอาไปไว้ใต้เท้า ไม่เอาเท้าเหยียบ ถ้าสับสนปนเปไม่เป็นที่เป็นทาง เขาว่าจะสร้างอยู่สร้างกินยาก เดี่ยวนี้ยังถืออยู่

2) ผ้าถุงของผู้หญิงท้องแก่ ในเดือนจะคลอดก่อนจะนอนต้องนุ่งกลับหัวผ้าถุงลง ถือเป็นเคล็ดให้ลูกในท้องเอาศีรษะลง (กล่าวแล้วในเรื่องการเกิด) 20 ปีมานี้ไม่ถือแล้ว เพราะผู้หญิงมีท้องสวมชุดคลุมท้อง

3) ผ้าที่ใช้คลุมหีบศพชั่วคราวก่อนเอาศพใส่หีบแท้ เมื่อจะเอามาใช้อีกต้องทำพิธีโยนผ้าข้ามกองฟอนตอนจะเผาเสียก่อน กล่าวคือ

เมื่อศพขึ้นกองฟอนเรียบร้อยแล้ว ก่อนเผา ตัวแทนญาติที่ไปเผาศพ 2 คน จะทำพิธีโยนผ้า โดยให้ยืนอยู่ข้างกองฟอนคนละฟาก ขอสมมติให้เป็น นาย ก. และ นาย ข.

นาย ก. โยนก่อน โดยร้องบอกนาย ข. ว่า “ผ้าผีเด้อ อันนี้” แล้วโยนข้ามกองฟอนไปทาง นาย ข. นาย ข. ก็จะไม่รับ ปล່อยให้ผ้าตกพื้นดินไป

แล้ว นาย ข. ก็หยิบผ้าขึ้นมาโดยไปหา นาย ก. พุดเช่นเดียวกัน นาย ก. ไม่รับ ปล່อยให้ผ้าตกพื้นดินไป

แล้ว นาย ก. ก็หยิบผ้าโยนไปหา นาย ข. เช่นครั้งแรก นาย ข. ไม่รับ ปล່อยผ้าตกพื้นดินไป เป็นการโยน 3 ครั้งแล้ว

ครั้งที่ 4 นาย ข. หยิบผ้าขึ้นมาแล้วโยนไปยัง นาย ก. พร้อมพุดว่า “อันนี้ผ้าคนเด้อ” นาย ก. ก็รับเอาแล้วมอบใครคนใดคนหนึ่งถือไว้ เมื่อกลับจากป่าช้าก็จะมอบให้เจ้าภาพต่อไป

พิธีนี้ปัจจุบัน (2540) ก็ยังทำอยู่

4) ฝ่ายผูกแขน ไม่ว่าจะเป็งานพิธีบายศรีสู่ขวัญหรือผูกแขนเอาลูกเอาหลาน ผูกแขน “แฮกเสี้ยว” เป็นต้น ต้องเป็น “เส้นฝ้ายดิบ” คือเส้นฝ้ายที่ปั่นออกมาแล้วไม่ได้ผ่านกรรมวิธีอื่นใด เช่น ไม่ย้อมสี ไม่ลงน้ำข้าว ต้องเป็นเส้นฝ้ายที่ชาวบริสุทธ์ เปรียบเหมือนน้ำใจที่บริสุทธ์ของผู้ผูกที่มีต่อผู้รับการผูก

ปัจจุบันนี้ยังถืออยู่ ถ้าไม่มีเส้นฝ้ายที่ปั่นเอง ก็จะซื้อเส้นฝ้ายขาว ที่เป็นฝ้ายแท้ ๆ จากร้าน (บุญเถิง โคตรพันธ์ 2540 ; เจียม โคตรพันธ์ 2539; แยม โคตรพันธ์ 2540 ; ทู รูปเหมาะ 2539; นวล รูปเหมาะ 2540)

2.4 การรักษาโรค

ในอดีต การแพทย์การสาธารณสุขยังไม่เจริญ ยังไม่กว้างขวาง และยังไม่มาถึงหมู่บ้านชาวกะเลิง ดังนั้นเมื่อมีการเจ็บไข้ได้ป่วย ก็จะพากันรักษาตามความเชื่อแบบโบราณ เช่น รักษาด้วยสมุนไพร รักษาด้วยหมอมอ รักษาด้วยหมอธรรม รักษาด้วยหมอเหยา เป็นต้น

ในปัจจุบันนี้ ถึงแม้การสาธารณสุขเข้าถึงหมู่บ้านแล้ว แต่การรักษาแบบโบราณก็ยังมียุ่ไม่เสื่อมคลาย ควบคู่กับการรักษาด้วยแพทย์แผนปัจจุบัน กล่าวคือ เมื่อเจ็บไข้ได้ป่วย จะไปรักษาที่โรงพยาบาลก่อน เมื่อไม่หายก็หันมารักษาตามแบบโบราณ หรือรักษาตามแบบโบราณก่อนเมื่อไม่หายก็จะพาไปโรงพยาบาล

2.4.1 หมอสมุนไพร

หมอสมุนไพร ภาษาถิ่นเรียกว่า “หมอฮากไม้” เพราะสมุนไพรที่เป็นยาส่วนมากจะเป็นรากไม้

หมอสมุนไพรใน 4 หมู่บ้านชาวกะเลิง (ในตำบลบ้านซ่ง) ในอดีตมีอยู่หลายคน แต่ได้ล้มหายตายจากและไม่มีผู้สืบทอด

ในปัจจุบันนี้เหลือเพียงผู้เดียว และเป็นหมอสมุนไพรที่มีชื่อเสียง คือ คุณตาลือ โคตรพันธ์ บ้านเลขที่ 32 หมู่ 1 บ้านนาสีนวน ซึ่งเป็นบ้านชาวกะเลิงที่แยกออกจากบ้านโนนสังข์ศรีปัจจุบัน (2540) อายุของท่าน 90 ปีแล้ว แต่ยังคงแข็งแรงไปไหนมาไหนได้คล่องอยู่ ท่านเป็นคนไม่ได้เรียนหนังสือ

คุณพ่อของท่านชื่อ นายแพง เป็นหมอสมุนไพร แต่ท่านไม่ได้เรียนจากคุณพ่อ มีหมอสี่ที่เรียนจากคุณพ่อ แล้วท่านได้เรียนจากหมอสี่อีกทอดหนึ่ง ท่านเริ่มเรียนเมื่ออายุ 20 ปี

การจะไปหาครู (หมอ) เพื่อขอเรียนนั้นต้องไปตอนเช้าวันอังคาร มี “ค้าย” (ค่าครู) ไปด้วย ได้แก่

- 1) ขัน 5 คือ ดอกไม้ 5 คู่ เทียน 5 คู่
- 2) เหล้าก่องไขหน่วย คือ เหล้า 1 ขวด ไขไก่ 1 ฟอง
- 3) ซิ่นผืน แพรวา คือ ผ้าถุง 1 ผืน ผ้าแพร 1 วา
- 4) เงิน 12 บาท (เงินหัวไลน์)

เมื่อไปถึงครูแล้วก็แต่งค้ายยกใส่ครู ครูก็รับเอา

เมื่อท่านข่าวเข้าเสร็จสรรพก็จะพาไปหาชุดเอารากไม้ที่ภู ครูจะบอกต้นไม้ที่เป็นยาพร้อมสรรพคุณในการแก้ไข้ให้ ท่านก็จำเอา

การไปหายาที่ครูพาไปจะไปกลับในวันเดียวไม่นอนค้างคืน เพราะต้องหาเฉพาะในวันอังคาร กลับมาบ้านครูอ่านตำราให้ฟัง ก็จำเอา อ่านเองไม่ได้ เพราะอ่านหนังสือไม่ออก

วันอังคารต่อไปก็พาไปหาชุดอีก วันเดียวกลับเช่นเดิม ตัวยาที่หาได้สมัยนั้นยังมีอยู่ที่ป่าใกล้บ้าน แต่เดี๋ยวนี้ไม่มีแล้ว

ท่านเรียนอยู่เป็นเวลา 6 เดือน จบรักษาโรคได้ 20 โรค แต่ถ้าติดขัดก็ไปถามครู เมื่อครูเสียชีวิตแล้วก็ไม่ได้เรียนเพิ่มเติม เพราะอ่านหนังสือไม่ออก

ตอนเก็บเอายาก็มีคาถาหนึ่งข้อ ซึ่งท่องจำเอาจากครู

การไปหาท่านรักษา จะต้องมิดอกไม้เทียนคู่ คือ ดอกไม้ 1 คู่ และเทียน 1 คู่

ท่านไปดูอาการโดยสังเกตเนื้อหนัง ถ้ามอาการ ดูตา มือ ถ้าอาการไม่หนักนัก ท่านก็ฝนยาให้กินแล้วก็กลับ (การฝนยาฝนใส่ก้อนหินเท่า 3 นิ้ว หรือหินลับก้อนเล็ก แล้วละลายลงในขัน)

การไปรักษานี้ฝ่ายญาติคนไข้ (ต่อไปนี้จะเรียกว่า "เจ้าไข้") ก็จะต้องคอย คายรักษาเหมือนคายนอนเรียน (ในปัจจุบันไม่มีเงินหัวโล้น ก็เอาเงินเหรียญในปัจจุบัน)

ท่านจะฝนยาใส่น้ำเต้าไว้ให้กิน (ปัจจุบันใส่ขวด) ถ้ายาหมด อาการยังไม่หาย ฝ่ายเจ้าไข้ก็จะมาบอกมาหา เมื่อไปดูถ้าเกิดอาการแบบใหม่ก็จะฝนยาแบบใหม่ให้ ที่รักษามาแล้วส่วนมากฝนยาให้ครั้งเดียวหายเลย

เมื่อรักษาหายแล้วก็รื้อคายน รับค่าคายน

เงินหัวโล้นและเงินผืนแพรวาหมด จะเอาแต่ถ้าเจ้าไข้ขอไถ่คืนก็ให้

เหล้าและไข่หม้อ เอามาให้ลูกหลานกิน ท่านจะไม่กินเด็ดขาด เพราะครูห้าม "ไม่ให้กินคายน"

มีบางครั้งเหมือนกันที่เจ้าไข้มาแล้วอาการให้ฟังแล้วท่านก็จัดยาฝนให้โดยไม่ต้องไปดูอาการ

ตอนที่เริ่มเป็นหมอมสมุนไพรร เมื่อไปรักษาคนไข้หายแล้วจะได้แต่ค่าคายน ไม่เคยได้ค่าป่วยการหรือค่าเสียเวลา (ค่าป่วยการภาษาถิ่นว่า "ค่าเมื่อย" ค่าเสียเวลาภาษาถิ่นเรียก "ค่าเด็ก" เด็ก = เสียเวลา) เมื่อยและเสียเวลาจริง ๆ ในสมัยนั้นเพราะการไปการมาต้องเดิน ค่าป่วยการและค่าเสียเวลาเพิ่งได้รับเมื่อ 20 กว่าปีมานี้ แรกเริ่มก็

ได้ 10 บาท ต่อมาก็เป็น 20 บาท 50 บาท เป็นลำดับมา ปัจจุบันเป็น 100 บาท ค่าป่วยการนี้จะไม่ใส่กับค้าย และบางครั้งขึ้นกับระยะทางด้วย ถ้าไปไกลค่าป่วยการก็สูงขึ้น แต่ก็สะดวกหน่อยตรงที่เจ้าของไร่เอารถมารับ - มาส่ง ถึงบ้านเลย

มีอยู่เป็นประจำที่เจ้าไร่มาหาโดยเอาดอกไม้เทียนคู่มาขอฝน เอายาโดยไม่ต้องมีค้าย ส่วนค่าตอบแทนที่เขาให้ บางคนก็ให้ 20 บาท บางคนก็ให้ 10 บาท 5 บาท แล้วแต่จะให้ ท่านไม่เคยเรียกร้องเอา บางคนไม่มีเงิน มี 10 นิ้วมานบขอเอาท่านก็ให้ นับว่าน้ำใจของท่านประเสริฐเหลือเกิน

ชื่อเสียงของท่านขจรขจายไปไม่ใช่เฉพาะในหมู่บ้านกะเลิงเท่านั้น ชื่อเสียงของท่านดังไปยังท้องถิ่นอื่น ได้ไปรักษาถึงอำเภอเลิงนกทา จังหวัดยโสธร เมื่อปี 2535 คนไข้เป็นโรคลำไส้ รักษาอยู่ 2 คืน ก็หาย

ไปรักษาที่อำเภอเรณูนคร จังหวัดนครพนม เมื่อปี 2539 คนไข้เป็นไข้เมื่อย รักษาได้ 3 คืนก็หาย

โรคหลัก ๆ ที่ท่านรักษาหายมาแล้ว มี ไข้ร้อน ไข้สัน ไข้หนาว ไข้ตื่นเย็น ไข้เหลือง หรือไข้เลี้ยง ไข้จุม ไข้หมากไม้ คนไข้ที่มารักษากับท่านมีประมาณ ร้อยละ 10 ของคนป่วยทั้งหมด (ประมาณการเฉพาะชาวกะเลิง 4 หมู่บ้าน)

ตัวอย่างโรคบางโรคและยาแก้มีดังนี้

ไข้ร้อน ไข้ กกตอด กกผู้เฒ่า กกไม้คอนเท้า เหมือด กกแห้ง ฝนใส่น้ำได้ดื่ม

ผีในท้อง เจ็บท้อง สัมผ้อใหญ่ กระเบา มุ่ยอ่อน ประดงลับ ฝนใส่น้ำดื่ม

เจ็บท้อง แขนปลากั้ง ฝนใส่น้ำดื่ม

เจ็บแข็งเจ็บขา หงอนเงือก ฝนใส่น้ำดื่ม

ร้อนใน ขี้วัวอุสุภราช ปะการัง (จากทะเล) ฝนใส่น้ำดื่ม

นิ่ว ฟันข้าง ฝนใส่น้ำดื่ม

บำรุงร่างกาย ม้าน้ำ (จากทะเล) ฝนใส่น้ำดื่ม ฯลฯ

แหล่งที่มาของตัวยาสุนไพรมูลเหล่านี้ ท่านบอกว่าในป่ารอบ ๆ หมู่บ้านไม่มีแล้ว ต้องไปหาที่ภูผากูด เขตรอยต่อระหว่างอำเภอดำชะอี กับอำเภอนองสูง จังหวัดมุกดาหาร ซึ่งไกลออกไปเป็นระยะประมาณ 15 กิโลเมตร

ความเชื่อเรื่องยาสมุนไพร

1) การไปรักษาถ้ามีการตั้งค่าง ค่างจะต้องมีครบตามที่ครูสอนมาคือ เหมือนกับ ค่างตอนไปเรียน จะขาดจะเกินไม่ได้ เช่น เงินใส่ค่างจะเกิน 12 บาทไม่ได้ เดียวนี้ก็ยัง เป็น 12 บาทอยู่ ค่าป่วยการแล้วแต่เขาจะให้ไม่เรียกร้องเอา

2) จะไม่กินค่างเด็ดขาด คือเมื่อรักษาคนไข้หายดีแล้ว หมอก็จะไปรื้อค่าง เมื่อ รื้อค่างแล้วเครื่องค่างหมอจะเอาหมด ยกเว้น เงินหัวโล้น (ในอดีตใช้เงินหัวโล้น) 12 บาท และขึ้นผืนแพรวา ถ้าเจ้าของไข้ขอไถ่คืนก็ให้เขาไถ่คืนไป ส่วนเหล่าและไขยกให้ หมอไปเลย หมอก็เอามาบ้านให้ลูกหลานหรือคนอื่นกิน ตัวหมอจะดื่มเหล่าขวดนั้นหรือ ดื่มกินไขฟองน้ำไม่ได้ เพราะครู "ไม่ให้กินค่าง"

3) การหารากไม้หรือตัวยา ต้องหาเฉพาะในวันอังคาร ถ้าหาวันอื่น ๆ มันจะไม่ เป็นยา จะไม่ขลัง

ในปัจจุบันนี้แม้การแพทย์เจริญ แต่การรักษาโรคด้วยสมุนไพรก็ยังเป็นที่นิยมกัน อยู่ สืบเนื่องจากคนที่มาหาหมอสื่อ เพื่อรักษาไข้ด้วยสมุนไพร บางวันมีถึง 20-30 คน

ท่านได้ถวัลเจเลียให้ฟังว่า เดือนหนึ่งมีประมาณ 100 ราย

เป็นที่น่าเสียดายว่าในท้องถิ่นนี้ ยังเหลือหมอสุมไพรที่ชื่อเสียง มีความรู้ความ สามารถเพียงคุณตาสื่อ โคตรพันธ์ เท่านั้น ผู้ที่จะสืบทอดต่อจากท่านอย่างจริง ๆ จัง ๆ ไม่มี วันที่ผู้วิจัยไปสัมภาษณ์ (12 เมษายน 2540) ได้เห็นล่วมยาของท่านมีตัวยา สุมไพรเหลืออยู่ 100 กว่าชิ้น ท่านบอกว่าเหลือน้อยเต็มที่แล้วยังไม่มีเวลาจะไปหาเพิ่ม

เดี๋ยวนี้ท่านก็อายุ 90 ปีแล้ว เป็นไม้ใกล้ฝั่งเต็มที่แล้ว ถ้าสิ้นท่านไปความรู้เรื่องยา สุมไพร อันเป็นภูมิปัญญาท้องถิ่นอันล้ำค่าก็จะพลอยสูญสิ้นไปอย่างน่าเสียดายเป็น อย่างยิ่ง (สื่อ โคตรพันธ์ 2540)

2.4.2 หมอมอ

สำหรับหมอมอนั้นไม่ถือเป็นหมอรักษาโรคโดยตรง แต่เป็นหมออุปประเภทหนึ่ง โดยการอธิษฐานจิตหรือนั่งทางในหรือกรรมวิธีอื่นที่ได้เรียนจากครูมา เช่น หมอกะโป (กะลา) หมอแผ่นผ้า หมอหักไม้ไผ่ยาม เป็นต้น

หมอมอจะดูให้ทั้งชะตาชีวิต ทั้งคู่ครอง ทั้งการเจ็บไข้ได้ป่วย ทั้งสิ่งของหาย แม้กระทั่งคนหาย

สำหรับดูการเจ็บไข้ป่วยนั้นดูว่าป่วยเพราะ “มีแนวเห็ดแนวท่า หรือไม่” (มีสิ่งใดมาทำให้ป่วยไข้) เมื่อหมอดู “ส่อง” เห็นแล้วก็จะบอกแก่ญาติคนไข้ผู้มาให้ดูให้

ถ้าเป็นผีดง ผีป่า ผีนาผีไร่มากระทำ ก็จะส่องหาอีกว่าจะแก้โดยวิธีใด จะกินไก่หรือกินหมู ญาติคนไข้ก็จะไปแก้ตามนั้น

ที่บ้านโนนสังข์ศรี มีหมอมอที่เป็นที่นิยมเชื่อถืออยู่คนหนึ่งคือ นายปุ่น โคตรพันธ์ ปัจจุบัน (2540) อายุ 52 ปี อยู่บ้านเลขที่ 48 หมู่ 7 ตำบลบ้านซ่ง

เป็นหมอมอมาแล้ว 31 ปี คือ เริ่มเรียนและเป็นหมอมอเมื่ออายุ 21 ปี โดยเรียนจากปู่และใช้เวลาเรียนเพียง 1 วัน คาถาที่ใช้ในการมอก็มีเพียง 4 คำคือ “ภวิ สันติ”

เมื่อเรียนจบแล้วก็ทำการมอเรื่อยมามิได้ขาด

ที่ผ่านมา ส่วนมากแล้วจะมอเรื่องการเจ็บการไข้ “ผีเห็ดผีท่า” กล่าวคือ

เมื่อมีคนเจ็บป่วยเป็นไข้แล้ว ญาติจะหาดอกไม้เทียนคู่ (ดอกไม้ต้องเป็นดอกไม้ขาว) มาหาหมอมอ เพื่อให้หมอดูว่า ผู้เป็นไข่นั้นเนื่องจากอะไร หรือว่า “ผีท่า” ถ้าเป็นผีจะเป็นผีที่ไหน มีวิธีแก้อย่างไร หมอมอก็จะให้โดยไม่เรียกกร้องค่าตอบแทน ใครจะให้ก็ได้ไม่ให้เป็นไร ที่ผ่านมามีประมาณ 20 % ที่ให้เงินค่าตอบแทน

การมอของหมอปุ่น โคตรพันธ์ ท่านใช้ฝ่าปิดกระบอกปุ่นทองเหลืองเป็นเครื่องมือ โดยใช้เชือกผูกที่หูด้านบนของฝักกระบอกปุ่นแล้วปล่อยเงื่อนเชือกอีกข้างหนึ่งให้ยาวประมาณ 10 เซนติเมตร สำหรับจับ

การมอของท่านมีขั้นตอนดังนี้

- 1) จับฝักกระบอกปุ่นด้วยมือข้างหนึ่ง มืออีกข้างหนึ่งแบหงายระดับหน้าท้อง
- 2) คว่ำฝักกระบอกปุ่นลงแล้วตะปบกับฝ่ามือที่หงายแบ 3 ครั้ง
- 3) เอาปากกระบอกปุ่นมาจ่อที่ปากของตนเอง แล้วบริกรรมคาถา “ภวิ สันติ ภวิ สันติ ภวิ สันติ...” จนครบ 7 คาบ แล้วเป่าใส่ปากฝักกระบอกปุ่น
- 4) วางฝักกระบอกปุ่นลงบนฝ่ามือ ข้างที่หงายแบไว้โดยเอาปากคว่ำลง
- 5) มือที่จับฝักกระบอกจะมาจับปลายเงื่อนเชือกให้ยาวประมาณ 5-7 เซนติเมตร ทำใจให้เป็นสมาธิ แล้วค่อย ๆ ยกฝักกระบอกปุ่นขึ้น ดังรูป



6) แล้วอธิษฐานว่า ถ้ามีผี "มาเหยียดมาทำ" ก็ให้ผีลง (คือให้ฝ่ากระบอกลงแกว่ง)
 ถ้าฝ่ากระบอกลงแกว่ง แสดงว่ามีผีมาทำให้ไขให้ป่วย
 เมื่อรู้ว่ามีผีแล้ว ก็หย่อนฝ่ากระบอกลงบนฝ่ามือที่แบแล้วยกขึ้นอธิษฐาน
 (มอ) หาวว่าเป็นผีป่าขอให้ลง (แกว่ง) ถ้าแกว่งก็แสดงว่าเป็นผีป่า ถ้าไม่แกว่งแสดงว่าไม่
 ไข ก็เสียดหาผีอื่นต่อไป

แล้วก็มอหาวิธีแก้ ว่าผีอยากกินอะไร ไก่ หมู ควาย หรือวัว ให้ไปแก้ที่ไหน
 เมื่อรู้แล้ว ญาติของผู้ป่วยก็จะไปแก้ตรงที่ผีอยู่ตามที่หมอมอบอก เช่น ที่หัวนา
 ของผู้ป่วย ต้นไม้ใหญ่ตรงนั้นตรงนี้

การไปแก้ ก็เอาเนื้อ (หรือหมูหรือไก่ตามที่หมอมอบอก) 1 ชิ้น ประมาณเท่านิ้วชี้
 หนักจิบ กอกยา (ชุดคำหมา และยาสูบวนให้เรียบริ้อย) พลุ 2 ใบ ข้าว 1 ปั้น เท้าไข
 ไก่ ทั้งหมดเอาใส่ใบตองวางไว้บนพื้นดิน (ปัจจุบันใส่ถุงพลาสติก) แล้วนั่งลงประนมมือ

ขึ้นแล้วกล่าวบอกเป็นทำนองว่า ได้มาแก้แก่เจ้าที่เจ้าทาง เจ้าห้วยเจ้าหนอง เจ้าคลองน้ำใส ให้มารับเอาเครื่องอยู่ของกิน หมากจืบกอกยา แล้วขอให้ลูกหลานหายเจ็บหายไข้ให้พร้อมพับกลับหาย” ตั้งแต่บัดนี้เป็นต้นไป

เครื่องแก้ผีบางครั้งก็มีการสมมุติเอาเช่น

ผีอยากกิน “ควายหอม” ก็หาปูแดงแทน

ผีอยากกิน “ไก่ขาว” ก็เอาไข่ขาวแทน

บางครั้งยังหาเครื่องแก้ไม่พร้อม ก็อาจทำพิธี “กวาด” เสียก่อน โดยหากิ่งไม้งอหรือเอาเส้นตอกก็ได้ยาวประมาณ 1 คืบ แล้วหักโค้ง (เหมือนรูปตัว L) เอามือจับปลายข้างหนึ่งแล้วไปยืนอยู่ข้างผู้ป่วย แล้วเอาไม้ทำเป็นกวาดผู้ป่วย ตั้งแต่ศีรษะลงมาทางเท้า พร้อมกับกล่าวเป็นทำนองให้คนไข้หายเจ็บหายไข้ “เจ้าที่อยู่หัวนา เจ้าป่าไม้ใหญ่ก็ขอให้ออกไป อย่ามาทำเดือดร้อนแก่ลูกแก่หลาน อยากกินแม่วัวตัวควาย เมื่อหายแล้วจะเอาไปให้กิน เอ้า...ไป” แล้วก็เอาไม้นั้นทิ้งลงจากบ้าน

เมื่อคนไข้หายแล้วก็ไปแก้ (ให้ใครไปก็ได้)

การมอ ก็พบผีหลายชนิด ส่วนมากเป็นผีป่า ผีนา ผีเรือน

ผีป่า ได้แก่ผีที่อยู่ในป่าตามต้นไม้ใหญ่ มีคนไป “ต่อง” คือไปทำผิด เช่น ตัดต้นไม้หรือ “ปากเสียงก้อง ร้องเสียงดัง” มันก็จะ “ทำ” เอา อาจจะทำผู้ไปต่องหรือคนอื่นที่เป็นสมาชิกในเรือนของผู้ไปต่องนั้น เจ็บไข้ได้ป่วย

ผีนา คือ “ผีตาแฮก” แม้คนอื่นไปต่องผีตาแฮกก็จะมาทำเจ้าของนา เจ้าของนาต้องไปแก้

ผีตาแฮกมักจะกินไก่ จึงเอาไก่ไปแก้ เอาไปไม่มากเพียงฉีกเนื้อไก่ใส่ “คำข้าว” 5 คำ

ผีเรือน ชาวบ้านโนนสังข์ศรี รวมทั้งหมู่บ้านชาวกะเลิงทั้ง 4 หมู่บ้าน แทนทุกหลังคาเรือน จะนับถือผีเรือน หรือผีบรรพบุรุษ (ปัจจุบันก็ยังนับถืออยู่) บนบ้านจะจัดห้อง ๆ หนึ่งไว้เป็นห้องผีโดยเฉพาะ และห้องนี้จะไม่ให้เขยและสะใภ้ก้าวล่วงเข้าไปเด็ดขาด ถ้าก้าวล่วงเข้าไปจะผิดผีทำให้ผีเรือน “ทำ” สมาชิกในบ้านคนใดคนหนึ่งป่วยเป็นไข้ ถ้ามอเห็นแล้วก็ต้องรีบแก้ไข และมีการปรับไหมเขยหรือสะใภ้ “ไหมเขยกินควาย ไหมใภ้กินหมู” (ใภ้ = สะใภ้) มีเหมือนกันที่มอแล้วไม่พบผีอะไรเลย ซึ่งมีประมาณ 10-20 %

การมอของนายปุน โคตรพันธ์นี้ นอกจากจะมอเรื่องเจ็บไข้ได้ป่วยแล้ว ยังมอหาของหาย วัว ควายหา โดยการมอดูว่า จะได้คืนหรือไม่คืน ถ้าได้คืนให้แกว่ง ถ้าฝากระบอคนปุนแกว่งแสดงว่าจะได้คืน

หรือแม้กระทั่งคนหายก็มอดู เช่น อยู่ใกล้ หรืออยู่ไกล มีคนดูแลหรือไม่มี เหล่านี้เป็นต้น

ที่ผ่านมา การมอของหายนี้จะถูกมากกว่าไม่ถูกโดยอัตราส่วน 8:2

ในปัจจุบันนี้ ยังมีชาวบ้านให้ความนิยมนับถือ และยังมีเชื่อเรื่องการมออยู่ และคิดว่าจะไม่เสื่อมคลายความเชื่อลงง่าย ๆ ทั้งนี้เพราะเมื่อ 10 ปีมานี้มีคนมาหาหมอมมากกว่าเมื่อ 20 ปีก่อน เฉลี่ยแล้วมีคนมาหาหมอมอสัปดาห์ละ 3-4 คนไม่เคยขาด และถ้ามีการเจ็บไข้ได้ป่วย จะมาหาหมอมอก่อนหมอมเหยา โดยมาหาหมอมอก่อนหมอมเหยาประมาณ 80 % เมื่อหมอมมอ มอดูรู้ว่าเป็นมืออะไรทำ ควรแก้โดยวิธีใด ที่ไหน และการแก้ นั้นบางครั้งหมอมมอก็จะแนะนำให้แก้โดยให้หาหมอมเหยามาเหยา (ปุน โคตรพันธ์ 2540)

2.4.3 หมอธรรม

หมอธรรม ก็เป็นหมอที่ทำการรักษาการป่วยเจ็บ หรือ "ส่อง" หาสิ่งที "มาเห็ดมาทำ" ให้มีการเจ็บป่วย กรรมวิธีการรักษาหรือการ "ส่อง" ของแต่ละหมอของแต่ละครุั้นนั้น แตกต่างกัน บางหมอก็นั่งทางใน บางหมอก็ดมเทียน (เทียนที่ญาติคนไข้นำมาหา) บางหมอก็ใช้ไสยศาสตร์ บางหมอก็ใช้คาถา หรือบทสวดในทางพุทธศาสนาเป็นคาถา

โดยภาพรวมแล้ว หมอธรรมโดยทั่วไปจะใช้คาถาจากบทสวดในทางพระพุทธศาสนา และปฏิบัติกรรม จึงเรียกหมอประเภทนี้ว่า "หมอธรรม"

ที่บ้านโนนสังข์ศรีมีหมอธรรมที่เป็นที่นิยมเชื่อถือทั้งในหมู่บ้านและต่างถิ่นอยู่ 1 คน คือ นายคำก้อน โคตรพันธ์ ปัจจุบัน (2540) อายุ 70 ปี อยู่บ้านเลขที่ 92 หมู่ 3 บ้านโนนสังข์ศรี ต.บ้านซ่ง ท่านเป็นหมอธรรมมาได้ 10 ปีแล้ว เริ่มแรกท่านเรียนจากพ่อ โดยเรียนการสะเดาะ เช่น สะเดาะนิ้ว สะเดาะกำง เรียนการ "จอด" (ประสาน) เช่น พร้าฟัน ขวานลับ แขนหัก ขาคหัก ท่านได้บวช 7 พรรษา ได้ศึกษาเพิ่มเติมจากหนังสือตัวธรรมที่

วัด ได้เรียนการรักษาคนเป็นบ้าผีสิง ถูกหว่านถูกยา ถูกอาถรรพ์ เรียนการเสียดไส (จะได้กล่าวต่อไป)

ตัวท่านเองปฏิบัติธรรม หลีกเว้น มังสัง 10 คือไม่รับประทานเนื้อสัตว์ 10 ประเภท

วิธีการรักษาของท่าน จะแยกกล่าวดังนี้

1) การสะเดาะ

1.1) คนเป็นนิ่ว จะไปหาโดยมีดอกไม้เทียนคู่ (ดอกไม้สีอะไรก็ได้) เงินแล้วแต่จะให้ ไม่เรียกธองเอา บางทีคนป่วยเป็นนิ่วจะมาหาและรักษาที่บ้านท่านเอง บางทีจะมาหาให้ไปรักษาที่บ้านคนป่วย

ท่านจะรักษาโดยใช้มนต์คาถา และหายารากไม้สมุนไพรต้มให้ดื่ม ถ้านิวตัวเล็ก แต่ใช้คาถาเป่า ก็จะไม่หลุดออก แต่ถ้าตัวใหญ่ก็เหลือวิสัย

อีกอย่างหนึ่ง ถ้าเป็นคน "ก้นปล่อง" (หมายถึงผู้หญิง) จะหลุดออกง่าย ถ้าเป็นคน "ก้นตัน" (หมายถึงผู้ชาย) ก็จะหลุดออกช้าหน่อย

1.2) ก้างติดคอ หนามปัก จะเสกคาถาใส่น้ำให้ดื่ม

อนึ่ง มีความเชื่ออยู่ว่า คนที่เกิดและตอนคลอดออกมาจากท้องแม่ นั้น เอาเท้าออกมาก่อน (คลอดปกติเอาศีรษะออกก่อน) เท้าของคนนั้นจะขลัง ถ้าก้างติดคอคนอื่น ให้เอาเท้าของคนที่เกิดโดยเอาเท้าออกก่อนนี้ กวาดที่คอของคนที่กำลังติดคอก้างก็จะหลุดออก

เรื่องการสะเดาะนี้ หมอต้อง "คะลำ" ไม่กิน "รกควาย"

2) การ"จอด" (การประสาน)

2.1) คนถูกมีดฟัน ขวานสับ ท่านก็มียา (ซื้อจากร้าน แล้วปรุงเอง) ที่ซื้อจากร้านก็มี ปูนแดง การบูร เป็นยาสำหรับทา เสกคาถาใส่น้ำผึ้ง ทั้งทาทั้งกิน เสกคาถาใส่น้ำธรรมดา ทั้งดื่มทั้งอาบ

2.2) ไฟไหม้ น้ำร้อนลวก ใช้ปูนแดง น้ำฝน น้ำมันมะพร้าวทาแผล 6-7 วันตกละเอียด

2.3) แขนหัก ขาหัก ผู้ป่วยต้องแต่งกายในการรักษาความี ชั้น 5 ชั้น 8 ซีนฝุ่นแพรขาว เงิน 654 บาท รักษาโดยการเป่า และมียาสมุนไพรผสมการบูร เสกคาถาใส่แล้ว

เอาผ้าห่อเหมือนห่อหมก แล้วนั่งประคบ บางทีก็มีน้ำมันงา 7 ส่วน (7 ที่ คือไปซื้อมาจาก 7 แห่ง)

ขณะทำการรักษา คนไข้ต้อง “คะล่ำ” มั่งสัง 10 แข็งหรือขาตรงที่หักไม่ต้องเข้าฝือก เพราะจะทลายยาก

3) การรักษาไข้

การรักษาไข้นี้หมายถึงไข้ต่าง ๆ เช่น ไข้หมากไม้ ไข้เหลือง แม้กระทั่งไข้ผีสิง (ตามความเชื่อ) เป็นต้น

การรักษาต้องแต่งกายเหมือนข้อ 2.3 แต่มี “ผึ้งพันน้ำมันหมื่น” คือ เทียนผึ้งให้ครบพันเล่ม น้ำมันหมื่นก็เอาน้ำมันก๊าดเป็นปีป (จะเอาคายให้เต็มจริง ๆ แล้วจะต้องเอาให้ครบเครื่องอัฐบริวาร คือเครื่องบวชพระ ในกรณีนี้จะทำเมื่อคนไข้หมดหนทางในการรักษาแล้ว) มีชันหมากเบ็ง ไม้ยาว 1 ศอก (ใช้ตอกก็ได้) 100 อัน เทียนใหญ่ 2 เล่ม

เมื่อคายเรียบร้อยก็จะสวด คาถาที่สวดเป็นคาถาในพระไตรปิฎก (แก้วโกฏิ) สวดใส่บาตรพระ 15 วันให้ครบ 15 บาตร

ในกรณีคนไข้ที่มีอาการหนักแล้วมาหาท่าน ท่านจะไม่รับรักษา แต่ถ้าญาติคนไข้จนหนทางและวิงวอนให้ท่านรักษา ท่านจะทำการ “เสี่ยงไข้” เสียก่อนว่าพอมีทางจะรักษาให้หายได้หรือไม่

การเสี่ยงไข้ทำดังนี้

1) หาไข้มา 3 ฟอง ใส่จาน แล้วประนมมือไหว้ครู แล้วเสกคาถาใส่ไข้ ไข้ต้องเป็นไข้ไก่อบ้าน

2) เอาไข้มาขว้างที่ละฟอง โดยขว้างขึ้นฟ้าจนสุดแรงเกิด จะขว้างโด่งหรือลอยแล้วแต่สถานที่ ถ้าสถานที่เป็นสนามเตียนโล่งจะขว้างให้ลอยหรือโด่งน้อยก็ได้ ถ้าสถานที่เสี่ยงคับแคบก็ขว้างให้โด่งมาก (คือเกือบจะแนวตั้ง)

3) เมื่อขว้างหมดทั้ง 3 ฟองแล้วก็จะไปดูผล

3.1) ถ้าไข้ไม่แตกเลยทั้ง 3 ฟอง จะไม่รับรักษา เพราะจะไม่มีโอกาสหาย มีแต่ตายสถานเดียว

3.2) ถ้าไข้แตกทั้ง 3 ฟอง ก็จะได้รับรักษาเพราะมีโอกาสหาย

3.3) ถ้าไข้แตกทั้ง 3 ฟอง แต่ไข้ไม่กระจายจะรับรักษาแต่การรักษาจะยากและต้องใช้เวลาานาน กว่าจะหาย

3.4) ไข้แตกแต่ไม่หมดทุกฟอง บางครั้งก็รักษา บางครั้งก็ไม่รักษา ที่รับรักษาเพราะได้รับการอ่อนวอน เพราะหมดหนทางแล้ว เนื่องจากไปรักษาที่อื่นมาหลายแห่งแล้วแต่ไม่หาย

ที่ผ่านมามีหลายครั้งที่ไข้ว่างไข้แล้วไม่แตกเลย ซึ่งเป็นที่น่าอัศจรรย์ (ภาษาถิ่นว่า นางีต) ทั้ง ๆ ที่ไข้ว่างจนสุดแรงเกิด โดยธรรมชาติแล้วไข้แม่หลุดจากมือตกพื้นดินก็แตกแล้ว

โดยเฉลี่ย 10 รายมีอยู่ 1 ราย หรือ 10% ที่ไข้ว่างไข้ไม่แตกเลยก็ไม่รับรักษาและไม่นานคนไข้ก็ตาย และมีแตกทั้ง 3 ฟองก็มี 10% เช่นกัน และก็รักษาได้หายทุกรายที่รักษาหายนี้ก็รวมทั้งที่เสียไข้แล้วแตกบ้างไม่แตกบ้าง

4) คนไข้ที่ถูกอาถรรพ์ หรือถูกคุณไสย ก็ใช้วิธีเหมือนข้อ 3 สวดถอด

5) คนไข้ถูกยาเบื่อ หรือยาสั่ง ยังไม่มีปรากฏให้ได้รับการรักษา แต่มียาแก้ประเภทรากไม้สมุนไพร และมีคาถาเสกใส่รากไม้ด้วย

หมอธรรม คำก๊อน โคตรพันธ์ ยังไม่ได้ถ่ายทอดวิชาหมอธรรม อาจเป็นเพราะว่าไม่มีผู้สนใจก็ได้ ท่านมีบุตร 10 คน มีอยู่คนหนึ่งที่น่าสนใจ เมื่อถึงเวลาอันควรท่านอาจถ่ายทอดให้แก่ลูกที่สนใจคนนี้ก็ได้อีก (คำก๊อน โคตรพันธ์ 2540)

หมายเหตุ ได้สัมภาษณ์คุณยายแยง โคตรพันธ์ อายุ 85 ปี สัมภาษณ์ เมื่อ 29 ธันวาคม 2539 เรื่องการรักษาคนขาหักว่า

เมื่อคนขาหัก ญาติ ๆ จะพากันไปหากบมา 1 ตัว เอามาหักขาบกแล้วขังไว้ในไห เหน้าลงไปสักเล็กน้อย แล้วพูดว่า “ขามิ่งดี (หาย) ขากูก็ดี” แล้วเอาน้ำที่กบแช่อยู่นี้มาทาขาคนตรงรอยหัก ทาทุกวันจนกว่ากระดูกขาบกเชื่อมกัน (กระดูกขาบกเชื่อมกันตรงรอยหักนั้นจะปูดปมขึ้น) ขาคคนก็จะหาย ถ้าขาคคนไม่หาย ก็หากบตัวใหม่มาทำเช่นเดิมอีก จนกว่าขาคคนจะหาย

2.2.4 หมอเหยา (หมอผี)

การรักษาโรคภัยไข้เจ็บ นอกจากวิธีกล่าวมานั้น ยังมีอีกวิธีหนึ่งที่เป็นที่นิยม เป็นวิธีที่ไม่ต้องใช้หูกยาอะไรทั้งสิ้นในการรักษา วิธีนั้นคือ "การเหยา"

การเหยา ถือได้ว่าเป็นวิธีการเพื่อชีวิตของชาวอีสาน ซึ่งมีมาตั้งแต่อดีตถึงปัจจุบัน จริงอยู่ในปัจจุบันนี้การแพทย์ได้ก้าวไกลไปมาก แต่การขยายการบริการยังไม่ทั่วถึง จึงทำให้ชุมชนชาวอีสานบางท้องถิ่นที่เจ็บป่วยไ้ยังต้องรักษาด้วยการเหยาอยู่

ชุมชนชาวกะเลิง 4 หมู่บ้าน ของอำเภอคำชะอี จังหวัดมุกดาหาร อันมีบ้านโนนสังข์ศรี ซึ่งเป็นบ้านใหญ่ บ้านโนนก่อ บ้านโพธิ์ศรี และบ้านนาสีนวล ก็เช่นเดียวกัน ที่ยังมีการรักษาโรคด้วยการเหยาอยู่ และความเชื่อในเรื่องการเหยานี้ยังฝังแน่นอยู่ และคงจะไม่เสื่อมสลายไปง่าย ๆ เฉพาะใน 4 หมู่บ้านที่กล่าวมานั้น มีหมอเหยาจากหมู่บ้าน และไม่ใช่ว่าจะเหยาคนเจ็บคนไข้เฉพาะที่ 4 หมู่บ้านนี้เท่านั้น แต่ยังสามารถออกไปเหยาในท้องถิ่นอื่น แม้กระทั่งที่ตัวอำเภอคำชะอีที่มีโรงพยาบาลตั้งอยู่ คนเจ็บคนไข้ไปโรงพยาบาลแล้วไม่หาย ก็ยังไปหาหมอเหยาจากบ้านโนนสังข์ศรีไปเหยา

ชาวอีสานทั่วไปเชื่อว่า การที่คนเจ็บไข้ได้ป่วยเนื่องมาจากถูกผีกระทำ อาจจะเป็นผีดง ผีป่า ผีฟ้า (ผีแถน) ผีปอบ ผีบรรพบุรุษ หรือถูกคุณไสย เมื่อเจ็บไข้ได้ป่วยกันแล้วก็หาวิธีการรักษาด้วยวิธีต่าง ๆ ที่คิดว่าจะหาย ทั้งหาหมอยาแผนโบราณ หาหมอธรรม หมอมอ หมอเหยา และในปัจจุบันก็ไปโรงพยาบาล ซึ่งมีหมอรักษาตามหลักวิชาแพทย์แผนใหม่ แต่ก็มีบางรายที่ไปหาหมอแผนใหม่แล้วก็ยังไม่หาย หมอตรวจก็ไม่เห็นเป็นโรคอะไร แต่อาการไข้ก็ยังไม่หาย ก็ปักใจเชื่อว่า "ต้องมีแนวเฮ็ดแนวทำ" จึงหันไปรักษาตามแบบโบราณ คือไปหาหมอสมุนไพร หมอธรรม หมอเหยา หมอเป่า เป็นต้น

การเหยาที่จะกล่าวต่อไปนี้จะเป็นการเหยาโดยหมอเหยาชาวกะเลิงที่บ้านโนนสังข์ศรี ซึ่งมีหมอเหยาที่มีชื่อและเป็นที่ยอมรับทั่วไป คือ คุณยายคำหล้า รูปเหมาะ อายุ 74 ปี เป็นหมอเหยาตั้งแต่อายุ 21 ปี (แต่งงานเมื่ออายุ 16 ปี อายุ 21 ปี ยังไม่มีลูก)

การเป็นหมอเหยาของท่านเล่าพอสังเขปดังนี้

มีนางบอกเหตุว่า เมื่อเดือน 4 ตอนอายุ 21 ปี นั่งทอผ้าใต้ถุนบ้าน มีหนอนเป็นจำนวนมากมาไต่ทำยั่วเย้า (หนอนไต่ภาษาถิ่นเรียกว่า "หนอนตึก") จึงให้สามี (นายชูรูปเหมาะ) ลงมาดูและได้กวาดทิ้งไป

วันต่อ ๆ มา ไปแต่งงานญาติทางสามีที่บ้านภูฮี (บ้านโพธิ์ศรีในปัจจุบัน) และเลยไปดูเขาเลี้ยงผีหมอ

ในขณะที่นั่งดูอยู่นั้น ในช่วงที่คณะที่เลี้ยงผีพากันฟ้อนอยู่นั้น ตัวเองได้หลงออกไปฟ้อนกับเขาโดยไม่รู้สีกตัว ทั้ง ๆ ที่ตัวเองยังสาว อายุแค่ 21 ปี (ถึงแม้จะแต่งงานแล้ว)

ตอนนั้นสามีรู้ข่าวโกรธมากเลย

ตกมาเดือน 5 รู้สึกหนักตนหนักตัว (ครั้นเนื้อครั้นตัว) จะว่าไข้ก็ไม่ไข้ แต่นอนห่มผ้าทั้งกลางวันกลางคืน ทั้ง ๆ ที่อากาศร้อน นอนห่มผ้าเจ็ดวันเจ็ดคืน

ทางปู่ย่า (พ่อแม่ของสามี) จึงเอาหมอมมาเหยาก็ไม่หาย

ต่อมามีหมอมมาจากปากโขง (สมัยนั้นญาติพี่น้องเก่าทางฝั่งลาวไปมาหาสู่กันเป็นประจำ) ชื่อ ทิตไทย ได้มาเลี้ยงผีที่บ้านโนนสังข์ศรี ก็ได้ไปฟ้อนอีก (โดยไม่รู้สีกตัว) และได้ล้าออกไปว่า "เมื่อเกิดถ้าบ้านช่งคำบ่อนเจ้าอยู่" (ไปเกิดทางบ้านช่งเป็นที่เจ้าอยู่) และยังได้เอ่ยชื่อ "อุปฮาด ราชวงศ์สี" (ชื่อนี้เป็นผีคือผีหมอ) ทั้งที่ไม่เคยได้ยินชื่อนี้มาก่อน พอไปฟ้อนเสร็จก็มานอนห่มผ้าต่อ

พวกญาติ ๆ เชื่อว่าผีจะลง จากคำพูดถึงบ้านช่งวันนั้น ญาติ ๆ จึงสืบหาหมอเหยาที่บ้านช่ง ก็ทราบว่ามีคุณยายเคียบ กับคุณยายเหลือง คุณเคียบไม่อยู่ จึงได้คุณยายเหลืองมาเหยาคุณให้ผีลง ในที่สุดก็รับเอาให้ผีลงมาอยู่ด้วย แล้วก็หายป่วยตั้งแต่นั้นมา

พอตกเดือน 4 ปีต่อมา หมอเหลืองเลี้ยงผีหมอ ก็ไปเล่นไปกินไปฟ้อนกับเขา 7 วัน 7 คืน หลังจากนั้นก็มีคนมาหาไปเหยาคนป่วยก็ไป และก็ได้ไปต่อ ๆ มาจนถึงปัจจุบัน

ก็เป็นเรื่องแปลกว่า ไม่ได้ไปเรียนความเหยาที่ไหน (ความเหยานั้นเป็นคำลำ มีลักษณะเป็นฉันทลักษณ์-ฉญาอีสาน) พอขึ้นคายนีเทียมแล้วความเหยามีมาเอง (ผู้วิจัยได้สัมภาษณ์และขอความเหยาปรากฏว่ายามปกติที่ไม่ได้เหยาท่านไม่รู้ความเหยาเลย ต้องเอาเทปไปอัดตอนท่านเหยาคนป่วย แต่เสียงแคนดังกลบฟังรู้เรื่องบ้างไม่รู้เรื่องบ้าง)

นางคำหล้า ไปเหยาคนป่วยมาแล้วเป็นจำนวนมาก มีลูกเลี้ยงลูกเมียเมืองนับได้ไม่น้อยกว่า 500-600 คน

ขั้นตอนการเหยา

เมื่อมีคนป่วยซึ่งได้พยายามรักษาโดยวิธีอื่นแล้วแต่ยังไม่หายก็ปักใจเชื่อว่าจะต้องมี “แนวเฮ็ดแนวทำ” พวกญาติ ๆ ตกลงให้มีการเหยา (ญาติ ๆ ของคนป่วยต่อไปนี้จะเรียก “เจ้าใช้”) จึงได้ให้ตัวแทนไปหาหมอเหยา โดยมีดอกไม้เทียนคู่ไปหา (ดอกไม้ต้องเป็นดอกไม้สีขาว)

พอไปถึงก็วางดอกไม้เทียนคู่เข้ายกใส่หม้อ พร้อมกล่าวว่า “มาหาหมอไปเหยา ไปส่องไปยอ เบิงคนเจ็บคนไข้.....” (บอกสถานที่) แล้วหมอก็จะนัดวันเวลาให้ว่างและจะไปได้ในวันไหน

ทางหมอเหยานั้น ก่อนจะมีคนไปหาเพื่อเหยานั้น มักจะฝันล่วงหน้า เช่น ฝันว่ามีผู้มาบอก บางทีฝันได้มีการต่อสู้และถ้าชนะการไปเหยาคนไข้จะหาย

เมื่อถึงวันเหยา ทางเจ้าใช้ก็จะจัดแต่งคายนไว้ให้หมอเหยา

คายนเหยานั้นมี ชั้น 5 ชั้นผืนแพรวา ไขไก่ 1 ฟอง เงิน 4 บาท 4 สลึง คายนี่จะใส่รวมใน “ชั้นกระหย่อง” ถ้าไม่มีชั้นกระหย่อง จะใส่รวมในจานก็ได้

นอกจากนี้ยังเตรียม “ชั้นสลา” ชั้นสลาที่ใช้จวนโดยเครื่องสลา คือหมาก 2-3 ชั้น พลุแต่มีปูนมวนไว้ แก่นคุณ 4-5 ชั้น ยาสูบมวนไว้ 2 มวน รวมเรียก “หมากจับกอกยา”

ชั้นสลาสำหรับเวลาจะเอาน้ำให้หมอเหยาดื่ม โดยรินน้ำใส่แก้ว หรือขันเล็ก ๆ แล้ววางบนชั้นสลา ผู้เอาน้ำให้หมอดื่มจะนั่งพับเพียบ 2 มือ ยกชั้นลาที่มีแก้วน้ำตั้งอยู่ยื่นให้หมอเหยา หมอเหยา ก็จะจับเอาเฉพาะแก้วน้ำไปดื่ม ถ้าหมอเหยาจะเอาน้ำให้คนอื่นดื่มก็ปฏิบัติเช่นเดียวกัน

แคน และผู้เป่าแคน (หมอแคน) เจ้าใช้จะเป็นผู้หา

เมื่อทุกอย่างพร้อมแล้ว หมอเหยาหมอแคนพร้อมแล้ว หมอเหยาก็นั่งหันหน้าเข้า “ชั้นคายน” เอาผ้าแดงเคียนรอบศีรษะ เพราะหมอประเภทนี้ถือ “ผีนํ้า” คือผีนํ้าจากหนองหานเข้าทรงร่าง และหมอประเภทนี้ไม่ดื่มเหล้า (หมอเหยาอีกประเภทหนึ่งเรียก หมอมนต์ หรือหมอกระโตก ชอบดื่มเหล้า เมื่อจะเหยาจะเอาผ้าขาวหรือฝ้ายขาวเป็นในเคียนรอบศีรษะ) การเหยาแต่ละครั้งจะมีลูกเลี้ยงของหมอเหยานั่งอยู่ใกล้ คอยรับสื่อจากหมอเหยามาบอกแก่เจ้าใช้อีกทีหนึ่ง และคอยบอกคอยแนะนำเจ้าใช้ว่าควรปฏิบัติ

เช่นไรเมื่อมีผีชนิดนั้นมาทำ โดยรับคำสั่งจากหมอเหยาอีกทีหนึ่ง หรือคอยช่วยเหลือ
อื่น ๆ ที่หมอเหยาบอก ลูกเลี้ยงที่คอยช่วยเหลือนี้เรียกว่า “แม่เปียง”

หมอแคนเริ่มเป่า

เมื่อหมอเหยาหันหน้าเข้าชนคาย เรียกว่า “นั่งคาย” ความล้มเหาก็เริ่มมีมา

“สาธุแล้ว ยามเพียงเข้าไปไหว้ ชันดอกไม้ถวายเป็นเจ้าจ้งได้มา” แล้วก็เชิญผีมา
เทียบร่าง “ค้นว่ามาหาขุนท่ายว่ามาเยอ มาชี้หัวนางแพงพาวว่า มาชี้บ้านางน้อยพาจ่า”
(มาหาขุนท่ายคือผีประจำตัวหมอเหยา ให้ชี้หัวแล้วพานางอันเป็นที่รักว่า มานั่งบ้านาง
น้อยพาจาด คือให้ผีประจำหมอเหยาพาหมอเหยาพูด)

เชิญผีมาเพื่อประสงค์อะไร

“อันนี้แล้ว ค้นว่าบ้านเขาฮกเฮาก็มาช่วยป้อง ค้นว่าบ้านเขาหมองเฮาก็มาช่วย
แก้” (บ้านเขารกมีเสียดจันไร มีเจ็บมีไข้เราก็กมาช่วยกันป้อง ช่วยกันแก้)

เมื่อผีประจำตัวหมอเหยาลงมาเทียบแล้ว หมอเหยาก็จะให้ผีประจำตัวไปหาถาม
ผีเรือน

“แม่นผู้ใดเด มาเฮ็ดให้ดำ มาคลำให้เศร้า” (เป็นใครมาทำให้เจ็บป่วย)

“มาจับหัวชายน้อยใส่สาด พาดหัวชายน้อยใส่หมอน” (มาทำให้ชายน้อยถึงกับ
ล้มหมอนนอนเสื่อ)

หรือว่าผีเรือนโกรธแยกที่ทำผิดฮืด ก็ถามไปว่า “เคียดผู้กให้เจ้าที่มบ่วงคว้าง
(โกรธเขยใหญ่ให้ทั้งบ่วงคว้าง) เคียดผู้กให้เจ้าที่มบ่วงคล้อง (โกรธเขยกลางให้ทั้งบ่วง
คล้อง) เคียดผู้ล้าสนเคาให้ช้อยเบ็งตุเฮ้า” (โกรธเขยเล็กให้สนตะพายมาให้ดูชิ เฮ้า)

เพื่อความแน่ใจว่าเป็นผีกระทำ หมอจะเสี่ยงไขดู การเสี่ยงไขนั้น หมอจะเอาไข
มาวางใส่ใจกลางฝ่ามือ แบนเหยียดออกงอข้อคอกให้ฝ่ามืออยู่ระดับชายโครง แล้วกล่าว
ว่า “ถ้าเป็นผีเรือนมากระทำขอให้ลุกขึ้น” ไขก็จะลุกตั้งขึ้นบนกลางฝ่ามือโดยทางแหลมชี้
ขึ้น แล้วกล่าวต่อไปว่า “เพื่อความแน่ใจขอให้ตั้งอยู่ให้มัน” พอว่าแล้วก็โยกฝ่ามือไปมา
หน้าหลัง ไขก็ยังตั้งอยู่ ไม่ล้มร่วงหล่นจากฝ่ามือ

การเสี่ยงไข จะเสี่ยงหาทุกเรื่อง เช่น เสี่ยงหาผีว่าเป็นผีเรือน ผีไร ผีนา ผีป่า ผี
ปอบ หรือถูกคุณไสย แม้กระทั่งเสี่ยงหาวิธีแก้ เสี่ยงว่า หายหรือไม่หาย การเสี่ยงแต่ละ
เรื่องนั้นต้องเสี่ยง 3 ครั้ง “3 ที่จ้งเชื่อ 3 เทื่อจ้งเอา” (3 ที่จ้งฟัง 3 ครั้งจ้งเอา)

เมื่อเสียงฆ้องมันใจว่าเป็นผีเรือน โดยผีเรือนโกรธเขยหรือสะใภ้เพราะเขยทำผิดฮึด
ล้างละเมิดพ่อตาแม่ยายหรือปู่ย่า ทำให้ผิดผี ผีเรือนจะบอกและผ่านออกมาทางหมอ

เหยา



การเหยาตอนเสียงไซ้ (จะเห็นไซ้ตั้งบนฝ่ามือของหมอเหยา)

“บ่เจียมกกให้เจียมเหง้า (ไม่เจียมตันให้เจียมเหง้า)

“บ่เจียมเงาให้เจียมง่า (ไม่เจียมเงาให้เจียมกิง)

“บ่เจียมกกเข้าเป้า (ไม่เจียมตันอวบใหญ่)

“บ่เจียมเหง้าไก่อโป้ (ไม่เจียมเหง้าอวบใหญ่)

“ให้เจียมช้อยผู้อยู่น่า (ให้เจียมช้ำผู้อยู่ด้วย)

ซึ่งหมายถึง ผีพูดว่า “ไม่เจียมพ่อตาแม่ยายควรเจียมหรือเกรงข้า (ซึ่งเป็นผี) ที่อยู่

ดูแลรักษา”

ถ้าเขยหรือสะใภ้ผิดจริงก็แต่งขัน 5 ขอบมา

“ผิดเจ้าแล้วขอยอมเป็นโทษ (ผิดท่านแล้วขอยอมรับโทษ)

โหดเจ้าแล้วขอขบต่างเทียน (เกินท่านแล้วขอกราบต่างเทียน)

ผิดท่อบุงให้เจ้าม่วง (ความผิดเท่ากระบุงให้ท่านปล่อยว้าง)

ผิดท่อช้างให้เจ้ามาย (ผิดเท่าช้างให้ท่านคล้ายโกรธ)

ผิดหลายอย่าถือถ้อย

ผิดน้อยอย่าถือความ

เป็นเด็กเล็กบ่จักถ้อย (เป็นเด็กไม่รู้จักถ้อยคำ)

เป็นเด็กน้อยบ่จักหยั่ง” (เป็นเกน้อยไม่รู้จักอะไร)

แล้วก็จะไหมเขยหรือสะไก้

“ไหมเขยกินควาย ไหมไก้กินหมู ไหมลูกสาวลูกชายกินไก่”

การไหมเขยกินควายกินหมู ไม่ใช่จะไหมในวันนั้นเลย เพียงแต่บ่นไว้ว่าจะไหม จะหาควายหาหมูให้กิน แต่ต้องให้ผู้ป่วยหายเสียก่อน

ถ้าเหยาหาผีเรือนไม่เห็น หมอเหยาก็จะให้ผีประจำตัวไปถามผีไร่ผืนา ผีหมอก็จะ ไปถามผีไร่ผืนา

“นางผู้นี้ไปปายได้ต้องขอน (นางผู้นี้คนปวย) ไปปายไม่ได้สตุคขอน)

ไปดอนไม่ได้ต้องไม้บ่ (ไปดอนไม่ได้สตุคไม้หรือ)

บ่ได้ไปเที่ยวต้องผีเงือกอยู่ชู่บ่ (ไม่ได้ไปแต่ต้องผีเงือกอยู่หรือ)

บ่ได้ไปเที่ยวต้องผีภูอยู่ในถ้ำบ่” (ไม่ได้ไปแต่ต้องผีภูอยู่ในถ้ำหรือ)

ถ้าผีป่าผีภูทำมันจะสตุคทางมือตอนเลี้ยงไข้ ถ้ามีก็ไปแก้ที่หัวไร่หัวนา ตามที่ หมอเหยาบอก

มีบางรายที่เหยาแล้วพบว่าผีอยากลงมาอยู่ด้วย อาจเป็นผีฟ้า ผีถนน หรือมาจากทางอื่น โดยผีจะลงมาอยู่กับคนปวย จึงทำให้เจ็บให้ไข้ หมอจะถามคนปวยว่าจะรับของหรือไม่ ถ้าไม่รับเอาอาการปวยก็จะไม่หาย ถ้ารับก็ให้แต่งงาน 5 รับเอา แล้วจะมีการเหยาคุมให้ผีลง เมื่อแต่งงาน 5 รับเอาแล้ว อาการไข้จะหาย แล้วหมอเหยาก็จะพาเพื่อนคนไข้ก็ลุกขึ้นเพื่อนได้จริง ๆ ทั้ง ๆ ที่ก่อนหน้านี้มันนอนซมอยู่ แต่มีบางรายคนไข้อาการหนักจริง ๆ ไม่มีแรงก็จะให้พักรักษาตัวให้มีแรงเสียก่อนแล้วจะมาเหยาคุมและพาเพื่อนในวันหลัง

เมื่อเหยาไปและคนไข้รับจะให้ผีลงแล้ว ต่อไปก็จะเป็นการเหยาส่งผี ซึ่งเป็นการเหยาช่วงสุดท้าย เป็นการเหยาตัด คือตัดให้หายเจ็บหายไข้ ตัดผีไม่ให้มาวุ่นวายอีก ผีอยากได้อะไรก็ส่งไปให้

เครื่องประกอบในการส่งผีนั้น จะหากาบกล้วยมาทำเป็นกระทงสี่เหลี่ยมจัตุรัส กว้าง ยาวเท่ากับศอกของผู้ป่วย ภายในกระทงใส่มะข่าง มะเขือ “หมากแข่งทั้งเครือหมากเขือทั้งขั้ว” ชั้น 5 และเอากาบกล้วยปาดเป็นรูปหุ่นคน 2 คน สำหรับส่งให้ผี

เสียด ผีจัญไร ที่จะมาเอาคนใช้จึงส่งหนูไปแทน “ส่งท้าวไปตาง ส่งนางไปเปลี่ยน” คือส่งชายหญิง(หนู) ไปแทน และยังใส่ข้าวดำข้าวแดงในกระทงอีก เครื่องที่ใส่ในกระทง อาจจะมีแตกต่างกันไปอีกตามชนิดของผีที่จะส่ง

เอาด้ายสีชาวทบควบกัน 7 เส้น ผูกใส่กระทง ปลายข้างหนึ่งโยงไปให้คนใช้จับ และดึงให้ตึง ในขณะที่คนใช้จับด้ายที่ผูกกับกระทงนั้นถือว่ายังมีสายโยงกับผี หมอเหยาก็จะเอามือตัดด้านนี้เพื่อตัดสายสัมพันธ์กับผีแล้วส่งหนีไป การตัดนั้นให้คนใช้จับด้ายดึงให้ตึง หมอก็จะเอามือตัดที่ใกล้กับกระทงคือห่างจากกระทงประมาณ 1 คืบ เมื่อตัดขาดแล้วก็ดูรอยตัดว่าด้ายทั้ง 7 เส้นที่ควบเข้ากันนั้นขาดเพียงกันหรือไม่ ถ้าไม่เพียงก็ตัดใหม่โดยเอาไปผูกใส่กระทงอีกแล้วคนใช้ดึงให้ตึงแล้วตัด

เมื่อด้ายทั้งเจ็ดขาดเพียงกันแล้วก็จะดึงเอาด้ายส่วนที่คนใช้จับอยู่ให้ขาดออก แล้วเอาไปผูกแขนคนป่วย พร้อมกล่าวให้พร และกล่าวเรียกขวัญ เช่น

“.....ผูกแขนฮัก ชักแขนเอา (ผูกแขนรักชักแขนเอา) บ่อให้ไปนำผี บ่อให้หนีนำเพิ่น (ไม่ให้ไปกับผีไม่ให้หนีกับเขา)

“.....ให้มันให้ฮิ้น ให้นายจากป่วยไข้ พยาธิโรค.....”

ส่วนกระทงนั้นซึ่งมีผีเสียด ผีจัญไรนั้นก็ให้ญาติคนไข้คนใดคนหนึ่งเอาไปทิ้ง โดยยกไปทิ้งทางทิศตะวันตกของตัวบ้าน ให้ขณะที่ถือกระทงไปนั้นจะไม่เหลียวหลัง เมื่อไปถึงที่จะทิ้งแล้วก็วางกระทงลง พร้อมก็กล่าวส่งผี

“ให้ไปอยู่ฝ่ายกำทางตะวันตก (ให้ไปอยู่ทางตะวันตก)

นกเขานอนคอนเขาคว่า (นางนกเขานอน คอนเขาคว่า)

น้ำเขาเขียว (น้ำเขาเขียว หมายถึงถิ่นฐานที่อยู่ของผี)

ผีเหลียวมาให้ผีตาแตก

ไม้ค้อนเท้ากุลีแตกตาผี” (ไม้ค้อนจะกระแทกตาผี)

เมื่อวางเสร็จแล้วก็กลับมา ก็เป็นอันเสร็จพิธีเหยาในวันนั้น

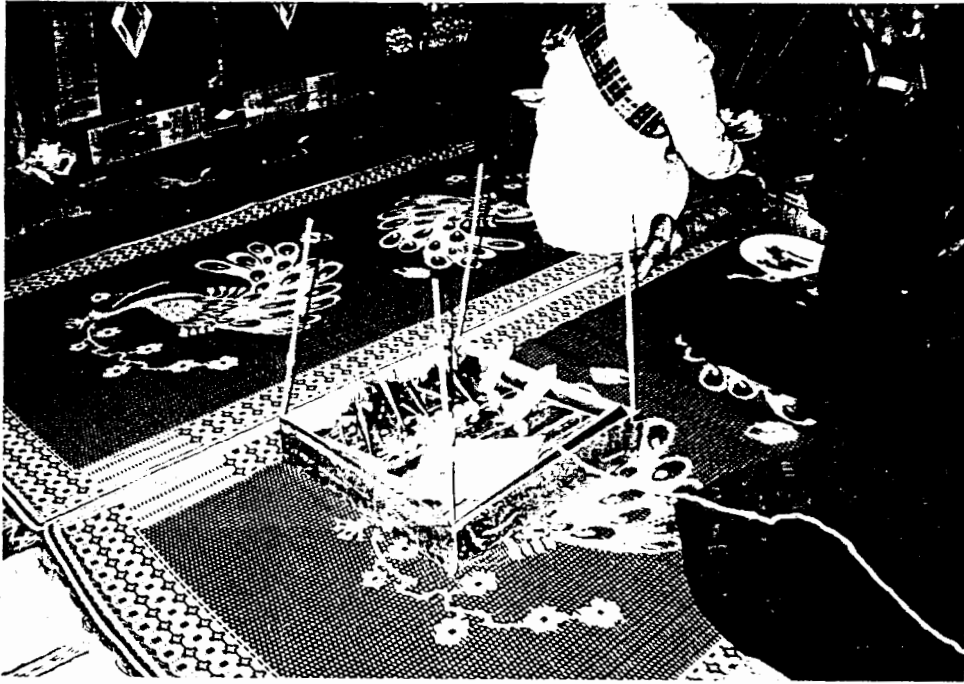

กระทงส่งผี



หมอเหยากำลังจะตัดฝ้าย (เป็นการตัดสายใยจากฝ้าย)

แต่กว่าจะเสร็จก็กินเวลาหลายชั่วโมง บางครั้งตั้งแต่เช้าถึง 4 ทุ่ม 5 ทุ่มก็มี เพราะผีไม่ยอมลงแต่อยากจะทำเอาคนไข้ไปอยู่ด้วย (คือตาย) ต้องเหยาขอคืนขอแล้วขออีก อยากได้อะไรก็สั่งให้ส่งแล้วส่งอีก

เมื่อเหยาเสร็จในวันนั้น แต่ภาวะของหมอเหยาก็ยังไม่เสร็จ กล่าวคือ

1) เมื่อคนไข้รับเอาผี และเหยาให้ผีลงได้แล้ว (ถ้าผีลงคนไข้จะลุกขึ้นพอนได้เลย) คนไข้มีอาการดีขึ้นแล้ว หมอเหยาจะยังไม่รื้อค้าย อีก 5-7 วันหมอเหยาจะไปเหยาอีก เพื่อส่องดูว่าผีที่ลงชอบหรือไม่ หรือมีผีอื่นมาวุ่นวายหรือไม่ ถ้าไม่มีก็จะให้เจ้าไข้ต้มไก่อรับขวัญ สู่วัณูให้ แล้วเหยาอีกให้เกลี้ยง แล้วหมอเหยาก็รื้อค้าย คายทั้งหมดยกให้หมอ ส่วนค่าเหนื่อยค่าเสียเวลานั้นแล้วแต่เจ้าไข้จะให้ ให้ไม่ให้ไม่เรียกเรื่องเอา

2) เมื่อคนไข้รับเอาผีแล้ว หมอเหยาจะดูออกเองว่าจะคุมผีให้ผีลงได้หรือไม่ คือดูอาการของคนไข้ ถ้าเพียบหนักก็จะไม่คุมผีให้ผีลง เพราะไม่มีแรงจะพอน ต้องรอให้คนไข้แข็งแรงขึ้นอีกหน่อย จึงมาเหยาคุมผีลงอีกครั้งหนึ่ง เมื่อผีลงคนไข้หาย อีก 5-7 วันไปเหยาส่องอีกเหมือนข้อ 1

3) เหยาเสร็จแล้ว อยู่มา 1-3 วัน คนไข้ตายหมอเหยาก็จะไม่รับค้ายใด ๆ เลย

คนไข้เมื่อรับเอาผีลงและตัวเองก็หายแล้ว ก็จะทำสร้าง "หอโงง" เล็ก ๆ ไว้ในที่แห่งใดแห่งหนึ่งในบริเวณบ้านเพื่อให้ผีอยู่ในหอโงง จะหาชั้นกระหย่อง 2 ชั้น ชั้นที่ 1 นั้นสำหรับใส่ชั้น 5 ชั้น 8 อยู่ด้วยกัน อีกชั้นที่สองจะเอา สะนะและหมอนใส่ไว้ให้เป็นที่อยู่นอนของผี สะนะและหมอนนั้นทำเล็ก ๆ พอวางไว้ได้ในชั้นกระหย่อง (คำว่า สะนะ คือ ฟูก เอามาจากคำว่า "เสนาสะนะ")

การเชิญผีขึ้นหอโงง เรียกว่า "ยกหอโงง" นั้นหมอเหยาจะเอาขึ้นให้ และต้องเลือกวัน โดยเว้นวันอังคาร เพราะถือเป็นวันแข็ง เมื่อเอาขึ้นแล้วก็ประพรมหอโงงด้วยน้ำขมิ้น น้ำหอม (ขมิ้นภาษาถิ่นเรียกว่า "ขี้มัน") ก็เป็นอันเสร็จพิธี

ต่อไปก็เป็นหน้าที่ของคนไข้ซึ่งบัดนี้ได้หายแล้ว ที่จะต้องดูแลหอโงง ทุกวันศีลวันพระต้องหาดอกไม้มาเปลี่ยนในชั้น 5 ชั้น 8

คนไข้ที่หายแล้วจะนับถือหมอเหยาเป็นแม่อีกคนหนึ่ง อาจเรียกว่า "แม่ครู" "แม่หมอ" ก็ได้ และมีความสัมพันธ์กันต่อไป โดยคนไข้ก็จะเป็น "ลูกเลี้ยง" หรือ "ลูกเมือง" ของหมอเหยา

ลูกเมือง จะให้ความใกล้ชิดกับแม่ครูมากกว่าลูกเลี้ยง และถ้าลูกเมือง “มีความคิดหน้าปัญญามาก” ก็จะเป็นหมอเหยาต่อไปได้

เมื่อแม่ครูลงเล่นลงกิน คือเลี้ยงผีหมอ ทั้งลูกเลี้ยงและลูกเมืองต้องไปเล่นไปกิน คือไปฟ้อนด้วย ซึ่งจะได้กล่าวในตอนเลี้ยงผีหมอ

หมอเหยาเมื่อเหยาคนใช้หายและรื้อค้ายหรือถอนคายมาแล้วก็จะไปบอกกล่าวผีประจำตัวที่หอโงงที่บ้านของตัวเอง โดยจัดขัน 5 ข้าวเหนียว 1 ปั้นเล็ก ๆ ไซติบ 1 ฟอง พาหวาน (กล้วย 4 ฝาน) ไปขึ้นหอ พร้อมบอกกล่าว

“ไปเป้าเขาดี (ไปเป้าเขาหายเจ็บหายไข้)

ไปวิเขาขึ้น (ไปพัดให้ขึ้น)

ได้เครื่องโตกมาหลาย (ได้เครื่องที่เขาใส่ถาดให้มาหลาย)

เครื่องคายมามาก (ได้เครื่องคายมาเยอะแยะ)

ลงเขื่อนบ่เสียขาด (ลงเรือนไปไม่เสียเปล่า)

คนช่างบ่อเสียที (ค่าช่างไม่เสียที คือไม่เสียเงินค่าเดินทางโดยเปล่าประโยชน์)

จากที่กล่าวมา เรื่องการเหยา พอสรุปได้ดังนี้

1) การเป็นหมอเหยา ไม่อาจจะเรียนเอาได้ เหมือนการเรียนหมออย่างอื่น ต้องเป็นผู้ป่วยหนักมาก่อน และหมอเหยามาเหยาสองเห็นว่ามีจะลงมาอยู่ด้วย ผู้ป่วยยอมรับเอา หมอเหยาคุมให้ผีลง เมื่อผู้ป่วยหายดีแล้วและมี “ความคิดหน้า ปัญญามาก” ก็เป็นหมอเหยาต่อไปได้ โดยเป็นลูกศิษย์ขอหมอเหยาที่มาเหยาตนเอง จะนับถือหมอเหยาที่มาเหยาตนเองว่า “แม่” หรือ “ครู” และตนเองมีฐานเป็นลูกเมือง”

2) ทั้งหมอเหยา ลูกเมือง ลูกเลี้ยง ที่มีจะลงมาอยู่ด้วย และยอมให้ลง ก็มีผีประจำตัวที่คอยปกป้องคุ้มครองรักษา และต้องสร้าง “หอโงง” ให้อยู่ในที่ดินของตัวเอง เรื่องนี้ได้สัมภาษณ์บุคคลต่อไปนี้

- คุณยายคำหล้า รูปเหมาะ อายุ 74 ปี - หมอเหยา
- นางคำมี โคตรพันธ์ อายุ 60 ปี - หมอเหยา
- คุณยายดำ ขำคม อายุ 60 ปี - หมอเหยา
- นางเวส รูปเหมาะ อายุ 41 ปี - หมอเหยา

- นางเถิง โคตรพันธ์ อายุ 44 ปี - หมอเหยา
- นายกลม อัจหาญ อายุ 45 ปี - หมอเหยา
- นางต่อ ตรงดี อายุ 28 ปี - หมอเหยา

ต่างยืนยันว่า ตั้งแต่รับให้ฝังแล้วไม่เคยเจ็บไข้ได้ป่วยเลย ยกเว้น ป่วยเป็นไข้หวัดธรรมดา และตัวเองผัดผั้วตัวเองทำให้ป่วย เมื่อไปแก้โดยการขอขมาแล้วก็หาย

3) ฝังที่ลงมาอยู่ด้วยมีชื่อต่าง ๆ กัน เช่น

คุณยายคำหล้า รูปเหมาะ ฝังชื่อ ท้าวคำสอน และนางสีออนซอน

คุณยายคำมี โคตรพันธ์ ฝังชื่อ อ่าผาอชุน

คุณยายดำ ขำคม ฝังชื่อ เฉลียว

นางเถิง โคตรพันธ์ ฝังชื่อ โสภา

สำหรับหมอเหยาจะนับถือผีประจำตัวเสมือนครูคนหนึ่ง และเรียกผีประจำตัวว่า “ครูบา” หรือ “เจ้านาย”

4) ฝังที่จะมาอยู่กับชาวกะเลิง จะเป็นผีน้ำมาจากหนองหาน เวลาเหยา หรือเลี้ยงผีหมอเขาจะเอาผ้าสีแดงเคียนรอบศีรษะ เรียกว่า “ผีหัวแดง” และในพิธีเหยาหรือพิธีเลี้ยงผีจะไม่มีเหล้า (ผีทางผู้ไทย จะเป็นผีหัวขาว และดื่มเหล้าเวลาเหยาและในพิธีเลี้ยงผี)

(เรื่องนี้ผู้วิจัยเห็นว่า คำว่า “กะเลิง” มาจากคำว่า “ข่าเลิง” คือ ข่า+เลิง เป็นพวกข่าที่หากินตามน้ำ อยู่ใกล้น้ำ ริมห้วยน้ำ เพราะว่า “เลิง” เป็นภาษาลาวอีกอีสานแปลว่า ห่องน้ำ หรือหนองน้ำ เป็นห้วยน้ำที่ไม่ลึกนัก มีน้ำขังตลอดปี ดังนั้นอะไร ๆ ก็มักจะเกี่ยวกับน้ำ ผีก็มาจากผีน้ำ)

5) สัมภาษณ์ลูกเลี้ยงหลายคนที่เป็นลูกเลี้ยงมาได้ 20 กว่าปีแล้ว ยืนยันว่าตัวเองป่วยรักษาจากโรงพยาบาลหลายแห่งหมดเงินไปหลายพัน (สมัยนั้นเงินพันมีค่ามาก) แต่ก็ไม่หาย บางคนเที่ยวไปรักษาเป็นปีไม่หาย แต่มาหายเพราะเงิน 4 บาท 4 สลึง (ค่ายของหมอเหยา)

6) มีคนไข้หลายรายที่ไปเหยาแล้วไม่พบว่ามีผีอะไรมา “เฮ็ดให้ดำ คล้ำให้ไข้” ซึ่งหมายความว่าคนไข้รายนั้นไข้เพราะมีพยาธิโรค ถ้าเป็นในอดีตหมอเหยาก็จะแนะนำ

ให้ไปรักษาทางหมอสุมไพโรหรือหมอรากไม้ ในปัจจุบันหมอเหยา ก็จะแนะนำให้ไปรักษาทางแพทย์แผนปัจจุบัน คือ โรงพยาบาล (คำหลัก รูปเหาะ 2539; คำ ขำคม 2540)

หมอประเภทต่าง ๆ ที่กล่าวมา ทั้งหมอรากไม้ หมอมอ หมอธรรม หมอเหยา เมื่อพิจารณาดูแล้วเห็นว่า ต่างเป็นผู้มีน้ำใจประเสริฐ ให้การรักษาคนป่วยใช้โดยไม่เรียกร้องเอาค่าเหนื่อย ค่าเสียเวลา เขาให้ก็เอา เขาไม่ให้ก็ไม่ว่า เขาเฉพาะในกายเท่านั้น และเรื่องกายนี้จะเป็นเครื่องมืออย่างหนึ่งของครูที่คอยกำกับไม่ให้ลูกศิษย์เกิดความละโมภไม่เห็นแก่ลาภ ไม่ให้เอาค่ากายเกินที่สั่ง โดยถือเป็นฮีตที่ต้องปฏิบัติ มิฉะนั้นแล้ววิชาจะเสื่อมสลาย

ในอดีตการคมนาคมยังไม่เจริญ การไปมาหาสู่ระหว่างหมู่บ้านต่าง ๆ ต้องเดิน ดังนั้นหมอจะไปรักษาต้องเดินไป ไม่เฉพาะแต่แควดวงของหมู่บ้านชาวกะเลิง 4 หมู่บ้านนี้เท่านั้น ท้องถิ่นอื่นที่ห่างไกลออกไปก็มาหาและต้องเดินไปรักษาไม่ว่าจะเป็นเผ่ากะเลิงหรือไม่ การเจ็บไข้ได้ป่วยมันไม่เลือกเวลา เลือกสถานที่ หมอก็ต้องไปโดยไม่เลือกเวลา เลือกสถานที่เช่นกัน บางครั้งคำมิดตึกตื่น ฟ้าลงฝนตก เมื่อมีผู้มาตามก็ต้องไป

ในปัจจุบันนี้ดีขึ้น การคมนาคมสะดวก การไปมามีรถรับส่ง การไปรักษาทางเจ้าไข้ก็ให้ค่าตอบแทน (นอกกาย) บ้างตามสมควร (ส่วนกายยังเท่าเดิมกับในอดีต "จะเพิ่มกายไม่ได้ เพราะจะผิดฮีต" แต่จะไม่เรียกร้องเอา

บทที่ 4

ครอบครัวกับชุมชนกะเลิงในกระแสโลกาภิวัตน์ : การเปลี่ยนแปลงประเพณีความเชื่อและอาชีพ

ในชุมชนต่าง ๆ ย่อมมีพิธีกรรมหลายอย่างที่สมาชิกในชุมชนต้องร่วมกัน ประกอบพิธีขึ้นตามความเชื่อที่มีมาตั้งแต่บรรพบุรุษ และยึดถือต่อ ๆ กันมาจนเป็นสิ่งที่ จะต้องปฏิบัติและจะละเว้นไม่ได้ และพิธีกรรมเหล่านี้เป็นพิธีกรรมที่เป็นไปเพื่อความ สงบสุขของชุมชน เป็นไปเพื่อให้สมาชิกของชุมชนอยู่ในกรอบปฏิบัติซึ่งจะทำให้ชุมชนมี ความสันติ ไม่แตกแยก ให้ความรักใคร่นับถือกัน เป็นต้น

ในชุมชนกะเลิงทั้ง 4 หมู่บ้านของอำเภอคำชะอี จังหวัดมุกดาหารก็เช่นกัน มี พิธีกรรมหลากหลายที่ชุมชนได้ถือปฏิบัติกันมาตั้งแต่อดีตจนถึงปัจจุบัน และก็มีพิธีกรรม หลายอย่างที่ถูกลดทอนทิ้งสูญหายไป

พิธีกรรมที่ถูกลดทอนทิ้งสูญหายไปเนื่องมาจาก

- 1) ผู้ที่รู้หรือผู้ที่นำในการประกอบพิธีกรรมนั้นได้ล้มหายตายจากไปและไม่มี เรียนรู้สืบทอดเอาไว้
- 2) ไม่มีความจำเป็นแก่กาลสมัย หมายความว่ามาถึงยุคสมัยหนึ่งพิธีกรรมนั้น ๆ ไม่มีความจำเป็นต้องทำ ถ้าทำอาจทำให้เสียเวลาหรือสิ้นเปลืองโดยเปล่าประโยชน์
- 3) พิธีกรรมบางอย่างขัดต่อกฎหมายบ้านเมือง เช่น การทำเหล้าสาโทเพื่อ ประกอบพิธีกรรมบางอย่าง กฎหมายได้ห้ามการทำเหล้าสาโท

ในปัจจุบัน ชุมชนได้เปลี่ยนแปลงไปตามกระแสโลกาภิวัตน์ แต่พิธีกรรมหลาย พิธีกรรมที่ยังยึดถือเป็นประเพณีสืบมา ซึ่งแยกกล่าวตามหัวข้อต่อไปนี้

1. ประเพณีพิธีกรรมและความเชื่อของชุมชน
2. ประเพณีในรอบปี (ฮีด 12)
3. ประเพณีประจำชีวิต

ซึ่งจะได้แยกกล่าวดังต่อไปนี้

1. ประเพณีพิธีกรรมและความเชื่อของชุมชน

1.1 การเลี้ยงผี

การนับถือผีของชาวกะเลิง นับว่ายังฝังแน่นในความรู้สึกและความเชื่อซึ่งมีมาตั้งแต่อดีตจนถึงปัจจุบันและจะต่อไปยังอนาคตอีกยาวนาน

ผีที่ชาวกะเลิงนับถือ มีทั้งผีเรือน ผีปู่ตา ผีหมอ (หมอเหยา) เพราะผีเหล่านี้จะคอยปกป้องรักษาให้สมาชิกในครัวเรือน ในหมู่บ้านอยู่ดีมีสุข การทำมาหากินสะดวกสบาย ฟ้าฝนตกต้องตามฤดูกาล และผีที่นับถือนี้จะเป็นสิ่งที่ช่วยกำกับจิตใจของคนในชุมชนให้ประพฤติปฏิบัติอยู่ในกรอบจารีตประเพณีที่บรรพชนได้วางไว้ ถ้าใครประพฤติผิดประเพณีจะถือว่าทำ "ผิดฮีต" ทำให้ผิดผีต้องมีการปรับไหมเพื่อเซ่นผี ยิ่งกว่านั้น ผู้ทำผิดฮีตอาจมีอันเป็นไป เช่น เจ็บไข้ได้ป่วย

นับว่าผีที่นับถือ เป็นเครื่องช่วยจรรโลงจิตใจของคนในสังคมชาวกะเลิงให้อยู่ร่วมกันอย่างสงบสันติ ตั้งแต่อดีตมาจนถึงปัจจุบัน

เพื่อเป็นการขอบคุณผีที่ได้ช่วยคุ้มครองดูแลปกป้องรักษาให้อยู่ดีมีสุข จึงมีการเลี้ยงขอบคุณผี ซึ่งเรียกว่า "เลี้ยงผี" การเลี้ยงผีนี้ก็มีหลายลักษณะตามโอกาส เวลา และเหตุการณ์ ซึ่งจะแยกกล่าวดังนี้

1.1.1 ผีเรือน ชาวกะเลิง 4 หมู่บ้านของอำเภอคำชะอีแทบทุกหลังคาเรือนจะนับถือผีเรือน ผีเรือนนี้ถือเป็นผีของบรรพบุรุษประจำตระกูลที่ลูกหลานต่อ ๆ มาต้องให้ความนับถือ

บ้านของชาวกะเลิงนั้นจะกันห้องไว้ห้องหนึ่งเป็นห้องผี ซึ่งที่ฝาของห้องนี้ด้านทางหัวนอนจะมีหิ้งผีตั้งไว้เหนือหัวนอน หิ้งผีเป็น "ขันกระหย่อง" ซึ่งสานด้วยไม้ไผ่มีลักษณะคล้ายตะกร้า แต่มีตีนสูงโดยสานติดต่อกันกับตัวที่เป็นตะกร้าดังรูป

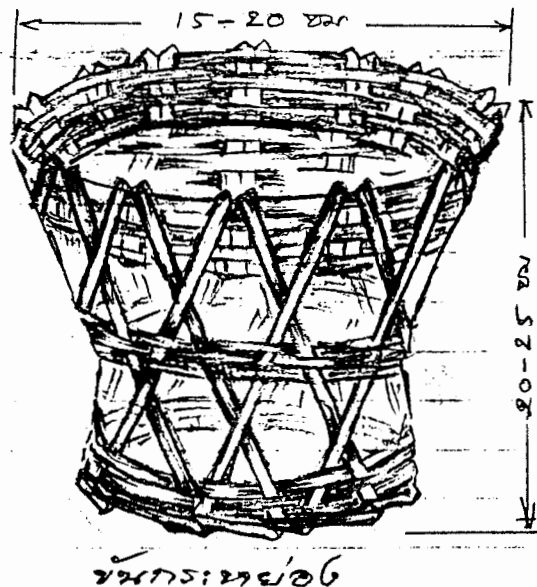

ภายในชั้นกระหย่องจะมีชั้น 5 ซึ่งต้องหักดอกไม้มาเปลี่ยนทุกวันพระ มีความเชื่อผีบรรพบุรุษจะสิงสถิตบนชั้นกระหย่องนี้

ห้องผีซึ่งเป็นที่ไว้ชั้นกระหย่องนี้ จะห้ามไม่ให้เขยและสะใภ้ล่องเข้าไปเด็ดขาด ถ้าก้าวล่องเข้าไปจะผิดผีผิดฮีด เมื่อผิดผีแล้วอาจจะทำให้สมาชิกในบ้านคนใดคนหนึ่งเจ็บป่วย

เพื่อป้องกันการล่องเข้าไปของเลขและสะใภ้จะกำหนดให้มีการปรับใหม่กัน “ใหม่เขยกินควาย ใหม่สะใภ้กินหมู”

ผู้ที่ก้าวล่องเข้าไปได้คือ พ่อ แม่ ลูกสาว ลูกชาย และหลาน ๆ ห้องผีนี้จะเป็นที่นอนของลูกชาย

ถ้าลูกสาวแต่งงานกับชายบ้านอื่น ถ้าชายมาอยู่ด้วยต้อง “คอบ” คือบอกกล่าวให้ผีเรือนรับรู้และผีจะได้คุ้มครองดูแลชายที่เป็นเขยด้วย

การเลี้ยงผีเรือน ไม่ได้กำหนดการเลี้ยง เว้นเสียแต่ว่าเขยหรือสะใภ้ทำผิด จะปรับกินหมู คือใหม่เขยกินควายใหม่สะใภ้กินหมู ถ้าเขยหรือสะใภ้ทำผิดแล้วไม่ปรับไม่ใหม่ก็จะผิดฮีด ทำให้สมาชิกในครัวเรือนเจ็บไข้ได้ป่วย

การปรับใหม่นี้จะให้ผู้เฒ่าผู้แก่มาปรับมาใหม่ เขยหรือสะใภ้ก็แต่งชั้น 5 ขอยอมขอขมา และหาควายหรือหมูมาให้ แล้วทำเป็นอาหารใส่ถาด (จัดเป็นพาข้าว) พร้อมทั้งหาหมากจิบกอกยา ดอกไม้เทียนคู่ เหล้า 1 ขวด และไข่ไก่ 1 ฟองใส่ในถาด ชั้น 5 นั้น แต่งต่างหากแล้วนำพาข้าวและชั้น 5 ไปที่ห้องเปิง แล้วผู้เฒ่าผู้แก่ (1 คน) ก็จะทำพิธีที่ห้องเปิงนั้น แล้วชั้น 5 ก็เอาชั้นไว้ที่หัวนอนตามเดิม

ในปัจจุบันนี้ยังถือเป็นฮีดเป็นคองอยู่ เพียงแต่ไม่มีการปรับใหม่เพราะเขยและสะใภ้ไม่ทำผิดฮีด ก็เลยไม่เห็นมีการปรับใหม่ (โجم รูปเหมาะ 2540)

1.1.2 ผีปู่ตา

ชาวทะเลทั้ง 4 หมู่บ้าน นอกจากจะนับถือผีเรือนประจำเรือนของตนแล้ว ยังพากันนับถือผีปู่ตาซึ่งนับถือมาตั้งแต่เริ่มตั้งบ้าน

เมื่อมาตั้งบ้านใหม่ ๆ เมื่อ 200 กว่าปีมาแล้ว ยังไม่มีผีปู่ตาที่จะช่วยคุ้มครองให้อยู่เย็นเป็นสุขและฟ้าฝนตกถูกต้องตามฤดูกาล จึงพากันไปเชิญผีปู่ตามาจากบ้านตากแดด อำเภอเมือง จังหวัดมุกดาหาร

การไปเชิญเอาผีนั้นได้จัดขัน 5 ขัน 8 ซิ่นผืนแพรวา เงิน 6 บาท พาทวาน 8 พา (พาทวานคือของหวานซึ่งจะเอากล้วยสุกมาตัดตามขวางเป็นแผ่นกลม ๆ บาง ๆ 1 แผ่น แทนพาทวาน 1 พา) ไปขอกจาก “เจ้าจ้ำ” ของผีปู่ตาที่บ้านตากแดด แล้วเชิญมาโดยถือขัน 5 ซึ่งผีปู่ตาสถิตอยู่ เมื่อมาถึงแล้วก็พากันสร้าง “หอ” ให้อยู่ที่ริมฝั่งห้วยมุก ในเนื้อที่ประมาณครึ่งไร่ มีต้นยางใหญ่สูงทึมเป็นสัญลักษณ์

ในอดีตอันไกลโพ้นผีปู่ตาที่เชิญมาจากบ้านตากแดด คงจะอยู่ทางฟากโขงและมีที่อยู่ต่าง ๆ กัน เพราะตอน “จ้ำ” นั้น “เจ้าจ้ำ” จะกล่าวเชิญผีปู่ตาลงมา มีการกล่าวถึงผีจากสถานที่หลายแห่ง (ซึ่งจะได้กล่าวต่อไป)

การสื่อความหมายระหว่างผีปู่ตากับชาวบ้านนั้น จะมี “เจ้าจ้ำ” เป็นสื่อกลาง การเป็นเจ้าจ้ำนั้นตกทอดมาจากบรรพบุรุษ ในปัจจุบันนี้เจ้าจ้ำชื่อ นายโถม รูปเหมาะ อายุ 65 ปี บ้านเลขที่ 2 หมู่ 3 บ้านโนนสังข์ศรี ซึ่งเป็นเจ้าจ้ำมา 12 ปีแล้ว

การเป็นเจ้าจ้ำไม่มีใครอยากจะเป็น แต่ผีปู่ตามาเทียมเอง และตกทอดมาตามเชื้อสาย อย่างนายโถม รูปเหมาะ ก็ตกทอดมาจากบรรพบุรุษ แต่ที่สืบทราบชัดเจนเริ่มจาก นายที น้องชายของปู่ของนายโถม ต่อมาก็คือพ่อของนายโถม ต่อมาเป็นนายโบ พี่ชายของพ่อแต่เป็นทีหลังพ่อ ต่อมาเป็นนายพอง น้องของพ่อ แล้วก็นายโถม จนถึงปัจจุบัน (2540)

การเป็นเจ้าจ้ำจะมีหน้าที่เช่นสำรวจผีปู่ตา ทั้งในตอนเลี้ยงลง เลี้ยงขึ้น และตอนที่มีคนมาบนบาน

การมีผีปู่ตาทำให้ชาวบ้านทั้ง 4 หมู่บ้านได้ปฏิบัติตามฮีตตามคลองที่ดิงาม ในอดีตนั้นถ้าใครปฏิบัติผิดฮีต ผีปู่ตาจะแสดงอิทธิฤทธิ์ให้เกรงกลัว เช่น ทำเป็นเสือเข้าบ้าน หรือตอนกลางคืนทำเป็นเสียงเหมือนคนขี่ม้ารอบบ้าน เสียงอึกทึก ใครที่ผิดฮีตต้องไป “ขึ้นผี”

ฮีต ที่ต้องปฏิบัติโดยต้องไปขึ้นผี ได้แก่

1) หญิงสาวแอบเล่นบ่าวจนมีท้องไม่มีพ่อ ต้องไปขึ้นผี การขึ้นผีกรณีนี้เรียกว่า “แปลงดิน” เครื่องขึ้นผีมี

(1) ดอกไม้เทียนคู่ ที่พ่อหรือแม่ของผู้หญิงที่มีท้องนำไปหาเจ้าจ้ำ เพื่อให้เจ้าจ้ำแปลงดินให้

- (2) ไก่ต้ม 2 ตัว หรือหมู (เอาเนื้อหมู)
- (3) ชัน 5 ชัน 8
- (4) ชันผืนแพรวา
- (5) กล้วยสุก 1 ลูก
- (6) เหล้า 1 ขวด
- (7) เงิน 12 บาท
- (8) น้ำมัน 1 ชัน

การแปลงดินพ่อแม่พี่น้องของหญิงต้องไปด้วย โดยไปทำพิธีที่หอผีปูด การแปลงดินทุกครั้งต้องไปทำพิธีที่หอ

นายโจม รูปเหมาะ เล่าว่า เป็นเจ้าจ้ำมา 12 ปี มีการแปลงดินกรณีนี้ 2-3 ครั้ง

2) เมื่อมีคนตาย ญาติ ๆ จะเอากระดูกเข้าธาตุเจดีย์ หรือเอาคนที่ตายจากโรงพยาบาลมาบ้าน ต้องแปลงดิน กรณีนี้ไม่ถือเป็นการปรับไหม ถือเป็นการปฏิบัติตามฮีต

3) ลูกสาวแต่งงานพ่อแม่ต้องไปขึ้นผี โดยหาดอกไม้เทียนคู่ไปหาเจ้าจ้ำ และเชิญไปขึ้นผีให้ที่บ้านที่แต่งงาน เครื่องขึ้นผีเหมือนข้อ 1 แต่ถ้าลูกสาวแต่งงานกับคนบ้านเดียวกัน เงินเพียง 6 บาท แต่ถ้าต่างบ้านที่ไม่ใช่กะเลิงเงิน 12 บาท การขึ้นผีเรียกอีกอย่างหนึ่งคือ “จ้ำผี”

4) คนในหมู่บ้านจะจัดงานต้องไปหาเจ้าจ้ำเพื่อให้เจ้าจ้ำขึ้นผีให้ ทั้งตอนเริ่มงาน และตอนจะเลิกงาน

5) ถ้าในหมู่บ้าน (ทั้ง 4 หมู่บ้านบ้านใดบ้านหนึ่ง) มีงานบุญ ต้องไปเชิญผีปูดามาช่วยปกปักรักษาให้งานเป็นไปด้วยความเรียบร้อย ไม่มีเหตุการณ์รุนแรง เช่น ตีรันฟันแทงเกิดขึ้น

การไปเชิญผีปูดานในงานบุญจะแต่งขัน 5 ไปเชิญ ชาวบ้านจะแห่ตีฆ้องตีกลองไปยังหอปูด้า เมื่อไปถึงแล้วเจ้าจ้ำก็จะจุดเทียนยกขัน 5 ขึ้น แล้วกล่าวเชิญให้ไปปกปักรักษาในงานบุญ อย่าให้มีเหตุเภทภัยใด ๆ อันไม่พึงประสงค์เกิดขึ้น แล้วก็พากันแห่ไปยังวัด โดยเจ้าจ้ำเป็นผู้ถือขัน 5 พอถึงประตูวัดก็จะเอาน้ำมันล้างเท้าเจ้าจ้ำ เพราะเจ้าจ้ำตอนนี้ถือเป็นร่างทรงของผีปูด้า แล้วพากันแห่รอบศาลาการเปรียญ โดยเวียนขวา 3 รอบ เสร็จแล้วก็เลี้ยงโดยเจ้าจ้ำ แต่งคำข้าวเหนียวพร้อมเอากับใส่ในคำข้าวด้วย ถ้ากับ

เป็นประเภทแกงก็เอาคำข้าว "จ้ำ" ลงในถ้วยแกง จึงเรียกว่า "จ้ำผี" คำข้าวนี้ต้องทำให้ครบ 100 คำ เมื่อครบแล้วก็จ้ำ (ดูวิธีการจ้ำผี) เมื่อจ้ำเสร็จแล้วก็เอาชั้น 5 ชั้นวางไว้ที่ซึ่งทำเป็นหนึ่งไว้พิเศษ เมื่องานบุญเสร็จก็เอาลง จ้ำอีกครั้งหนึ่งเป็นการเลี้ยงส่ง แล้วก็ห่อตีฆ้องตีกลองไปส่งที่หอ

6) บางคนจะไปเป็นทหารก็มา "บ๊ะ" คือมาบนบานให้อยู่รอดปลอดภัย เมื่ออยู่รอดปลอดภัยก็มาขึ้นผี โดยให้เจ้าจ้ำขึ้นผีปู้ตาให้ หรือมีคนหายไปจากบ้านนานโดยไม่ได้รับข่าวคราวก็มา "บ๊ะ" ให้ผีปู้ตาได้กล่อมจิตใจของผู้ที่หายไปให้อยากคืนมาบ้าน โดยให้เจ้าจ้ำไป "คอบ" คือบอกกล่าวที่หอ

การเลี้ยงผีปู้ตา

การเลี้ยงผีปู้ตาของบ้านโนนสังข์ศรี มีอยู่หลายลักษณะ กล่าวคือ

1) การขึ้นผี หรือจ้ำผี ซึ่งจะขึ้นหรือจะจ้ำตามกรณี 6 ประการที่กล่าวแล้ว

วิธีการจ้ำผี

จะยกตัวอย่างกรณีที่ลูกสาวแต่งงาน เพราะกรณีอื่นก็มีวิธีการเดียวกัน จะต่างกันเฉพาะคำพูดตอนจ้ำเล็กน้อยเท่านั้น

เมื่อลูกสาวบ้านใดแต่งงาน ก่อนจะเข้าพิธีบายศรีสู่ขวัญนั้น ต้องให้เจ้าจ้ำขึ้นผีหรือจ้ำผีให้เสียก่อน เพื่อให้ผีปู้ตาดูแลรักษาคู่บ่าวสาวให้อยู่สุขร่มเย็น

เจ้าภาพก็จะหาเครื่องเช่นบวงสรวงให้มีชั้น 5 ชั้น 8 ชั้นผืนแพรวา เงิน 6 บาท (ถ้าเจ้าบ่าวมาจากถิ่นอื่นเงินจะเป็น 12 บาท) พานหวาน เทียนได้ (เทียนสำหรับจุด) เหล้า 1 ขวด ไก่ต้ม 1 ตัว ข้าว 1 กระติบ อาหาร 2-3 ถ้วย น้ำ 1 แก้ว ทั้งหมดนี้เอาใส่กระดังลงไปวางที่บริเวณบ้านที่ใดที่หนึ่ง อาจจะเป็นใต้ร่มไม้ก็ได้ เอาเสื่อปูให้เจ้าจ้ำนั่งทำพิธี

เจ้าจ้ำก็จะนั่งลงกับเสื่อ เอาใบตองกล้วยปูวางบนพื้นดิน แล้วแต่งคำข้าว 100 คำ คือเอาข้าวเหนียวปั้นเป็นคำ (เท่าหัวแม่มือ) แล้วเอาอาหารใส่ในคำข้าวนั้นให้ได้ 100 คำ (แต่ละคำทำเป็นคำเหมือนคนกิน) พานหวาน 8 พา โดยผ่านเอากล้วยตามขวางเป็นกลม ๆ บาง ๆ 8 ผ่าน พาช้าวพานหวานวางลงบนใบตองกล้วย

เมื่อแต่งพาน้าวพานหวานเสร็จแล้วก็จุดเทียนขึ้น

อันดับแรกก็เทน้ำลงบนพื้นดินเพื่อให้ผีปุตาล้างมือ บ้วนปากบ้วนคอ แล้วก็กล่าวเชิญผีปุตาลงมากิน ผีปุตาคือเชิญมาอยู่หอ นั้นมีหลายผีมาจากหลายแห่ง เมื่อเชิญต้องเชิญมาทุกแห่ง

“เอ้า...กินน้ำกินในเด้อ ล้างปากล้างคอ บ้วนปากบ้วนคอ แล้วจั่งมากินข้าวกินปลา ปู ยา ตา ยาย เด้อ มื้อนี้ลูกหลานแต่งงานเอาผัวเอาเมีย แล้วได้มาเลี้ยงปู ตา ยา ยาย ให้อยู่ดีมีแสง เป็นที่เคารพนับถือ มีชั้นผืนแพรวา ชั้น 5 ชั้น 8 เงิน 6 บาท มีม้าคอกหนึ่ง (เหล่า 1 ขวด) พาหวาน ให้อยู่ดีมีแสงแก่ลูกแก่หลาน เอ็นชานวานช่วย

สาธุ เอ้า ครูทนายหน้า นางน้อยธรรณี เจ้าดิน เจ้าหญ้า เจ้าฟ้ามุงเมือง เจ้ามเหศักดิ์หลักเมือง ปากถ้ำ ย่าหวาย ปู ยา ตา ยาย ช้างดกใบเบา กระเดาดาดทอง หัวหนองทม ทางใต้หลี่ผี ทางเหนือ ผาโต ผาต่าง ทางแป้ง ผาแดงถ้ำเต่า เมืองดับเต่าเหล่าแม่ นาง ยาง 3 ต้น อ้น 3 ขวย ผาค้อ หน่อคำ เต่าก้ำ เต่าหาญ ให้นำมากินฮี้ตกินคอง ฮี้ตบให้หมอง คองบให้เศร้า....

เอ้า...กินข้าวแล้วกะกินน้ำ (เทน้ำลงพื้นดินอีก)

เอ้า...กินน้ำแล้วให้ชี้ข้าง ซี่ม้าเด้อ (เทเหล้าลงพื้นดินเหล่านี้เรียกว่า ม้า เหล้าไห เรียกว่า ซ้าง แต่เดี๋ยวนีไม่มีเหล้าไหแล้ว)

เอ้า...ให้เขาอยู่ดีมีแสง... สาธุ”

ก็เป็นอันเสร็จพิธีจำผีปุตาคือ

เมื่อจำเสร็จแล้ว เหล้า ไก่ต้ม เงิน 6 บาท (หรือ 12 บาท) ชั้น 5 ชั้น 8 มอบให้เจ้าจำไป นอกนั้นส่งคืนเจ้าภาพ



นายโจอม รูปเหมาะะ ซึ่งเป็นเจ้าจำกำลังทำพิธีจำผีปุตาคือ

2) การเลี้ยงลง

การเลี้ยงผีปู้ตาตอนเลี้ยงลง เป็นการเลี้ยงครั้งสำคัญและเป็นครั้งใหญ่ที่สุดในรอบปี โดยกำหนดเอาวันอังคารแรกของเดือน 6 ของทุกปี

ที่เรียกว่าเลี้ยงลงเพราะว่าเลี้ยงแล้วก็ลง เลี้ยงเพื่อบอกให้ผีปู้ตาทราบว่า ชาวบ้านจะลงมาแล้ว ขอให้ไปรยปรายฝนลงมา

การเลี้ยงปู้ตาชาวกะเลิงทั้ง 4 หมู่บ้านจะพร้อมเพียงสามัคคีกันมาก เขาจะร่วมกันบริจาคเงิน เมื่อ 40 ปีก่อน หลังคาเรือนละ 50 สตางค์ - 1 บาท ในปัจจุบันหลังคาเรือนละ 5-10 บาท เงินที่ได้จะนำไปซื้อหัวควาย ซื้อดินควาย และเนื้อควายไปทำกินเลี้ยง

เมื่อถึงวันกำหนดนัดชาวบ้านก็จะพากันไปสู่อหผีปู้ตาตั้งแต่เช้า เอาเนื้อควาย หัวควาย ดินควายที่ซื้อไว้ พร้อมเครื่องเทศ เครื่องปรุง ข้าวเหนียวสะพายไปคนละครับ และเอาน้ำขมิ้นใส่ขวดหรือใส่ครุไปด้วย

ห่อผีปู้ตา อยู่ติดฝั่งห้วยมุกฝั่งขวา อยู่ด้านทิศตะวันตกของบ้านโนนสังข์ศรี อยู่ด้านทิศเหนือของบ้านโพธิ์ศรี

ตัวหอสร้างเป็นรูปทรงบ้านหลังเล็ก ๆ มีเสา 6 ต้น กว้างยาวประมาณ 2.5 x 1.8 เมตร หัวน้ำสู่ทิศเหนือ มีฝาไม้กระดาน 3 ด้าน คือ ด้านตะวันออก ด้านใต้และด้านตะวันตก มีฝาคันกลางแบ่งเป็น 2 ห้อง ห้องด้านทิศตะวันออกและห้องด้านทิศตะวันตก หลังคามุงด้วยสังกะสี ภายในแต่ละห้องมีชั้นกระหย่องห้องละประมาณ 5-6 อัน

เมื่อชาวบ้านไปพร้อมกันแล้ว (เวลาประมาณ 07.00 น.) เจ้าจ้ำและผู้ช่วยประมาณ 1-2 คนก็จะเอาหัวควาย หูควาย ดินควายไปมอบให้ผีปู้ตา กล่าวคำมอบเป็นทำนองว่า บัดนี้ถึงปีเดือนที่จะเลี้ยงเพื่อจะลงนา ได้นำหัวควาย เนื้อควาย ดินควายมาสู่มากิน เสร็จแล้วนำมาช่วยกันฆ่าแหละ (ฆ่าแหละหัวควาย ภาษาถิ่นว่า "ฆ่าหัวควาย") แล้วเอาไปทำกับข้าว คือทำลาบ ทั้งลาบดิบ (ใส่เลือด) และลาบสุก กับข้าวที่ทำเฉพาะจะเลี้ยงผีปู้ตานั้นจะห้ามมิให้ใครกินก่อนเด็ดขาด แม้กระทั่งชิมรสก็ไม่ให้ชิม เมื่อเสร็จก็ใส่จาน 20 ใบ ขึ้นไปวางไว้ที่ห้องด้านทิศตะวันออก 12 จาน ห้องด้านทิศตะวันตก 8 จาน แล้วปาดเอาเนื้อควายเป็นชิ้นขนาดเท่านิ้วชี้ ยาวประมาณ 2-3 นิ้ว ทำเป็น 8 ชั้น ให้

เนื้ออยู่หัวท้ายของไม้ (มีลักษณะเหมือนเล็บใส่ไม้คานหาบ) แล้วขึ้นไปวางไว้บนหอ
ห้องละ 2 หาบ

เจ้าจ๋าก็จะขึ้นไปแต่งคำข้าวอีก 100 คำ การจ๋าคำที่ห้องทิศตะวันออก จะมีทั้งชั้น 5
และชั้น 8 พอไปจ๋าคำห้องทิศตะวันตกจะเอาไปแต่ชั้น 5 ส่วนคำข้าวมี 100 คำเหมือนกัน
(ที่ต้องแต่งหลายคำเพราะผีปู่ตามีหลานตน) แล้วกล่าวคำจ๋าคำ เชื้อเชิญให้ผีปู่ตาทั้งหลาย
มากิน ลูกหลานจะลงมาแล้ว ขอให้ดูแลลูกหลานให้อยู่สุขร่มเย็น ให้การทำนาสะดวก
ให้บันดาลฟ้าฝนให้ลงมา เมื่อจ๋าคำแล้วก็ประพรมน้ำขมิ้นรอบ ๆ หอ เรียกว่า “สรงน้ำหอ
โสง” (คำกล่าวอื่นเหมือนตอนการจ๋าคำที่กล่าวไปแล้ว)

หลังจากนั้น ก็แต่งกระทงกาบกล้วยอันหนึ่งในกระทงใส่ข้าวดำ ข้าวแดง ดอกไม้
แดง และหุ่นคน 2 อัน ไม้พวย 2 อัน (กระทงนี้แทนเรือ) หุ่นคนและไม้พวยก็ทำด้วยกาบ
กล้วยเช่นกัน

กระทงนี้สำหรับส่งผีที่เป็นญาติพี่น้องของผีปู่ตาที่แวมมาเยี่ยมเยียนผีปู่ตา มีทั้งผี
ดีและไม่ดี ผีไม่ดี ผีเสนียด ผีจัญไร ก็ส่งหนีไปกับกระทงนี้ ผีดีก็เชิญอยู่ช่วยผีปู่ตา ดูแล
คุ้มครองชาวบ้านต่อไป

เมื่อเสร็จส่งผีแล้ว ชาวบ้านก็จะพากันรดน้ำขมิ้นแก่เจ้าจ๋าคำ คนนั้นรดที คนนี้รดที
จนเปียก ฝ่ายเจ้าจ๋าก็เอากิ่งไม้พรมใบหรือมัดหญ้าคา จุ่มน้ำขมิ้นสับประพรมให้ชาว
บ้านพร้อมอวยพรให้อยู่สุขร่มเย็น อายุมั่น ขวัญเย็น ห่างไกลจากพยาธิโรค

หลังจากนั้นก็นำเนื้อที่เหลือมาทำกับข้าวสุกกิน (ที่จริงผู้มีหน้าที่ทำกับข้าวก็ได้
ทำไว้พร้อมแล้วตอนทำให้ผีปู่ตา) สังสรรค์กันเป็นที่สนุกสนาน ใครที่ถือเหล่าไปด้วยก็ริน
สุกกิน

นานพอสมควรแล้ว (เกือบเพล) ก็พากันแยกย้ายกลับ ไม่ต้องบอกผีปู่ตาอีก
เพราะได้บอกตอนจ๋าคำแล้ว

3) การเลี้ยงขึ้น

การเลี้ยงขึ้น เป็นการเลี้ยงตอนใกล้จะเกี่ยวข้าว หรือบางคนก็เกี่ยวข้าวเบาแล้ว
(ข้าวเบาภาษาถิ่นเรียก “ข้าวดอ”)

การเลี้ยงนี้ชาวบ้านจะทำข้าวเมาเป็นแล้วแบ่งข้าวเมาเป็นให้เจ้าจ๋าคำเอาไปเช่นผีปู่ตา
การเลี้ยงขึ้นนี้จึงเรียกอีกอย่างหนึ่งว่า “เลี้ยงข้าวเมาเป็น”

การเลี้ยงขี้ไม่มีพิธีตรองอะไรมาก เพียงแต่เมื่อชาวบ้านเอาข้าวเฒ่าไปให้เจ้าจ้ำ เจ้าจ้ำก็จะเก็บรวบรวมไว้ 1-2 วัน ก็เอาไปเช่นบอกกล่าวแก่ผีปู่ตาที่หอ โดยไปแต่เจ้าจ้ำเพียงผู้เดียว 1-2 วัน ต่อไปถ้ามีชาวบ้านคนอื่นเอาข้าวเฒ่ามาให้อีกก็เอาไปเช่นอีก เทียวไปเทียวมาอย่างนี้จนไม่มีชาวบ้านเอาข้าวเฒ่ามาให้จึงหยุด เพราะรวบรวมไว้นานวันเพื่อเอาไปเช่นครั้งเดียวกลัวข้าวเฒ่าจะเน่าเสีย อีกอย่างหนึ่งการทำข้าวเฒ่าของชาวบ้านไม่ได้นัดกันทำพร้อมกันในวันเดียว แต่ละครั้วเรือนทำตามโอกาส และตามความแก่พอดีของข้าวที่จะทำข้าวเฒ่า

มีบางครั้งที่ชาวบ้านเอาข้าวเฒ่ามาให้เจ้าจ้ำจำนวนมาก คือเอามาให้พร้อมกันหลายคน เจ้าจ้ำจะแบ่งไว้กินบ้างเล็ก ๆ น้อย แต่ส่วนมากที่ผ่านมา จะเอาไปเช่นหมด

จากการสอบถามหัวหน้าครัวเรือน 3 กลุ่มอายุรวม 30 คน พบว่า ไม่ว่าจะเป็หน้าครัวเรือนที่มีอายุน้อยคือ 29 ปีลงมา หรืออายุปานกลาง (30-50 ปี) และกลุ่มอายุมากคือ 51 ปีขึ้นไป พบว่าหัวหน้าครัวเรือนทุกคนยังคงนับถือผีปู่ตา

ผีปู่ตาที่กล่าวมานี้ยังเป็นที่นับถือและยำเกรงของชาวกะเลิงทั้ง 4 หมู่บ้านตั้งแต่ออดีตจนถึงปัจจุบันไม่มีอะไรเปลี่ยนแปลงจนถือเป็น "ฮีต" อย่างหนึ่งที่ชาวบ้านต้องยึดถือปฏิบัติ สิ่งที่เปลี่ยนแปลงไปในปัจจุบันนี้ก็เปลี่ยนแปลงเฉพาะส่วนปลีกย่อยที่ไม่สำคัญ เช่น การบริจาดเงินซื้อเนื้อ เมื่อ 40 ปีก่อน บริจาดครัวเรือนละ 50 สตางค์ - 1 บาท ก็พอแล้ว เพราะเนื้อสมัยนั้นราคาถูก ในปัจจุบันเนื้อแพง การบริจาดก็บริจาดครัวเรือนละ 5-10 บาท

มีเรื่องที่น่าคิดและเหลือเชื่อเกี่ยวกับผีปู่ตา ที่นายโจม รูปเหมาะ เจ้าจ้ำเล่าให้ฟังคือ

1) ครั้งหนึ่งเจ้าจ้ำ (นายโจม) ไปงานเลี้ยงผีหมอบ้านโนนก่อ เจ้าภาพต้อนรับไม่ดีเท่าที่ควรในด้านอาหารการกิน คือเป็นอาหารที่นายโจมกินไม่ได้ ก็เลยหิวข้าวกลับมาแต่ไม่ได้ว่าอะไรแก่เจ้าภาพหรอก เพียงแต่มาถึงบ้านแล้วเปรยให้ภรรยาฟังว่าไปบ้านโนนก่อหิวข้าวกลับมา (นอกจากนั้นยังไม่ได้พูดให้ใครฟังเลยเพราะมาถึงบ้านแล้วก็ไม่ได้ลงบ้านไปไหน) เท่านั้นเอง ผีปู่ตาก็เข้าเทียมชาวบ้านโนนสังข์ศรี และออกปากว่าไปบ้านโนนก่อหิวข้าว แล้วคนก็มาตามนายโจมไปแก้ผีและเรื่องก็สงบลง ก็เป็นที่น่าอัศจรรย์ ซึ่งแสดงว่าผีปู่ตาได้ติดตามเจ้าจ้ำไปตลอด

2) ช่วงที่คนงานมาสร้างสะพานข้ามห้วยมุก เชื่อมบ้านโนนสังข์ศรีกับบ้านนาสีนวนล (ช่วงเดือนมกราคม-มีนาคม 2540) พวกคนงานได้สร้างที่พักชั่วคราวที่เชิงสะพาน และห่างจากหอยุปตาประมาณ 150 เมตร

วันหนึ่งภรรยาของคนงานคนหนึ่งเกิดเจ็บขึ้นมาอย่างกะทันหัน เจ็บมากจนจ้ง (“จ้ง” คือกล้ามเนื้อเกร็ง) ไปหาหมอฉีดยาก็ไม่หาย ก็เลยไปหาหมอมอ หมอก็บอกว่า เขาทำเสียงดังใกล้หอยุปตา หอยุปตาเลยทำเอา และได้แนะนำให้ไปหาเจ้าจ้ำ (นายโจอม) เจ้าจ้ำจึงไป “คอบ” (บอก) ว่า “อย่าไปทักไปท้วง อย่าไปเห็ดไปทำแก่ลูกหลาน เขายังไม่รู้จักเจ้าที่เจ้าทาง อีกอย่างเขามาสร้างสะพานให้ เพื่อนำความเจริญสะดวกสบายมาสู่หมู่บ้าน”

หลังจาก “คอบ” ไม่นานอาการเจ็บก็เริ่มทุเลาลง รุ่งเช้าวันใหม่ก็ทำงานได้ตามปกติ เขาจึงหาเครื่องมาให้เจ้าจ้ำขึ้นหอยุปตาตามฮีต (โจอม รูปเหมาะ 2540)

นายโจอม รูปเหมาะ เจ้าจ้ำนับว่าเป็นคนที่เสียสละ เป็นคนของชาวบ้าน ถ้ามีคนมาหาเพื่อไปจ้ำแล้ว ธุระสำคัญของตัวก็ต้องวาง บางวันต้องเสียเวลาเป็นวัน ๆ แต่ก็ไม่ได้เรียกร้องเอาเงินเอาทองเพื่อทดแทนการเสียเวลาใด ๆ ได้ประโยชน์ตอบแทนบ้างเล็กน้อย จากเครื่องฮีต เช่น เงิน 6 บาท หรือ 12 บาท ไก่ต้ม เหล้า 1 ขวด แต่ท่านก็ไม่เคยบิปรากบ่น ไปให้ทุกงานใน 4 หมู่บ้านชาวกะเลิงเขามาตาม นับว่าท่านเป็นคนที่เอื้อประโยชน์ต่อชาวบ้านมากคนหนึ่ง

1.1.3 ผีมอ

ผีมอ ในที่นี้หมายถึง “ผีประจำตัวหมอเหยา” เพราะหมอประเภทอื่นคือหมอมอ หมอธรรมไม่มีผีประจำตัว

ได้กล่าวไปแล้วในเรื่องการเหยาว่า หมอเหยาทุกคน จะมีผีประจำตัวที่คอยปกป้องคุ้มครองรักษาให้อยู่ดีมีสุขไม่เจ็บไม่ป่วยและคอยช่วยเหลือหมอเหยาเมื่อเวลาไปเหยาคนป่วยคือจะเป็นสื่อที่จะบอกหมอเหยาว่าคนป่วยเพราะมีผีมากระทำ แก่โดยวิธีใด ผีประจำตัวหมอเหยานี้ หมอเหยาจะสร้าง “หอโห่ง” ให้สถิตอยู่ภายในเขตบริเวณบ้านของตัวเอง ภายในหอโห่งจะชันกระหย่อง 2 อัน อันหนึ่งไล่ชั้น 5 ชั้น 8 อีกอันหนึ่งไล่ชนะ (พูก) และหมอนเล็ก ๆ สำหรับเป็นที่ผียู่ผีนอน ทุกวันพระต้องหักดอกไม้บูชา โดยเอาไปเปลี่ยนดอกไม้เดิมในชั้น 5 ชั้น 8 ที่แห่งกรอบแล้ว

เมื่อเวลาไปเหยาก็จะไปกล่าวเชิญผีไปด้วย

เมื่อเหยาคคนไข่นายก็จะมาบอกผีที่หอโฮ ดั่งได้กล่าวไปแล้ว

แม้กระทั่งลูกเลี้ยงของหมอเหยาที่ยอมรับเอาผีให้ลงมาอยู่ด้วยก็จะมีหอโฮให้ผีอยู่เช่นกันกับหมอเหยา ปราณบิตทุกวันพระเช่นเดียวกัน เพียงแต่ลูกเลี้ยงไม่ได้เป็นหมอเหยา

เพื่อเป็นการขอบคุณผีที่ช่วยปกป้องคุ้มครองรักษา ในช่วงเดือน 4-6 ของทุกปี ซึ่งเป็นช่วงที่มีดอกไม้บานโดยเฉพาะดอกกลิ่นทม (ภาษาถิ่นจะเรียก "ดอกจำปา") หมอเหยาจะกำหนดวันใดวันหนึ่งเป็นวันเลี้ยงผี ถ้าถึงขวปีไม่มีการเลี้ยงจะเจ็บจะใช้ โดยกำหนดเอาวันที่เป็น "วันฟู"

การเลี้ยงผีหมอที่กล่าวต่อไปนี้เป็นกรเลี้ยงผีหมอของชาวกะเลิงทั้ง 4 หมู่บ้านของ อ.คำชะอี จ.มุกดาหาร ซึ่งขั้นตอนอาจจะแตกต่างจากท้องถิ่นอื่น

การเลี้ยงผีหมอของทางกะเลิงจะกล่าวเป็นขั้นตอนดังนี้

1) การเตรียมการ

อันดับแรกหมอเหยาที่จะทำการเลี้ยงผีหมอ (เพื่อความสะดวกต่อไปนี้จะเรียกว่า "เจ้าผาม") ต้องไปหาผู้รู้เกี่ยวกับวันจมน้ำฟูเสียก่อนว่า ในเดือนนั้น ๆ มีวันอะไรเป็นวันจมน้ำอะไรเป็นวันฟู เมื่อทราบวันฟูแล้ว ก็มากำหนดเอาเองว่าจะเป็วันฟูวันไหนที่ตัวเองพร้อมที่สุดโดยไม่ติดธุระทางอื่น ถ้าเป็นเดือน 4 ขึ้น 4 ค่ำหรือแรม 4 ค่ำก็ไม่เอา

ในช่วงประมาณ 4-6 วันก่อนวันงาน เจ้าผามจะให้ลูกหลานของตัวเองไปบอกแก่ลูกเลี้ยง ลูกเมือง โดยผู้ที่จะไปบอกต้องถือดอกไม้เทียนคู่ไปหา เมื่อไปถึงบ้านของลูกเลี้ยง หรือลูกเมืองแล้วก็เอาดอกไม้เทียนคู่ใส่จานวางต่อหน้าลูกเลี้ยงหรือลูกเมือง แล้วกล่าวว่า "มีดอกไม้เทียนคู่มาหา พี่น (เจ้าผาม) ให้ไปพื่อนไปเล่นในวัน...(ระบุลงไป)

ถ้าเจ้าผามมีแม่ครูหรือพ่อครูของตนเองต้องไปเชิญด้วยตัวเอง โดยเอาดอกไม้เทียนคู่ไปหาเช่นเดียวกัน

นอกจากนี้ก็แต่งลูกหลานไปติดต่อ เครื่องเสพเครื่องงัน" ก็คือดนตรีที่จะมาประโคม

ในอดีตเครื่องเสพเครื่องงันก็มีเพียง แคน พิณ กลองตุ้ม ไม่มีเครื่องไฟฟ้า ประมาณ 20 ปีมาถึงปัจจุบัน เครื่องเสพมีครึกครื้นมาก เพราะบ้านนาสิวล (กะเลิง) ตั้งคณะหมอลำมีวงดนตรีพื้นเมืองมีเครื่องเสียงครบชุด ก็ไปบอกเขาเอาดนตรีไปช่วย ไม่ถือเป็นการจ้างเพราะลูกหลานอยากจะช่วยอยู่แล้ว เงินทองแล้วแต่จะให้ไม่เรียกร้องเอากการเล่นใช้เวลานานกว่าไปแสดงหมอลำ คือประมาณ 07.00-24.00 น. บางครั้งก็ปฏิเสธค่าจ้าง เจ้าผามต้องเอาเงินผูกแขนให้คนละ 100 บาท (การให้โดยการผูกแขนให้เป็น "ฮึด" ของอีสาน ถือเป็นการให้ชั้นสูงสุดที่เป็นการให้ด้วยน้ำใจที่บริสุทธิ์ ผู้รับจะปฏิเสธไม่ได้)

เรื่องดนตรีเสพงันก็เป็นเรื่องสำคัญต่อการกำหนดวันด้วย เพราะคณะดนตรีบางช่วงต้องรับงานแสดง เจ้าผามก็ต้องรอช่วงที่เขาว่างเสียก่อน เมื่อเขาว่างตรงกับพันฟู (เดือนหนึ่ง ๆ มีวันฟูหลายวัน) จึงค่อยกำหนดวัน

ก่อนถึงวันงาน 1 วัน ก็จะให้ลูกหลานช่วยกันตั้งปะรำพิธี (ภาษาถิ่นเรียกว่า "ผาม" และต่อไปนี้จะใช้คำว่า "ผาม") ผามแบ่งออกเป็น 2 ส่วน ส่วนที่ 1 เนื้อที่ประมาณ 4×10 เมตร ส่วนนี้สำหรับเล่น-ฟ้อน หลังคามุงด้วยผ้าอุโปซึ่งบุซา (เช่า) มาจากวัด (ผ้าอุโปเป็นผ้าขาว แต่ละผืนยาวมาก เป็นผ้าสำหรับพระสงฆ์รอนั่งเวลาลงอุโบสถ จึงเรียกผ้านี้อย่างสั้น ๆ ว่า "ผ้าอุโป")

ตั้งแต่ปี 2526 เป็นต้นมาเริ่มใช้เต็นท์แล้ว แต่ตรงที่จะวางชั้น 5 ชั้น 8 และทำพิธียังเป็นผามมุงหญ้าคาอยู่

ลูกหลานอีกกลุ่มหนึ่งจะพากันไปหาดอกกลิ่นทม มาไว้เป็นจำนวนมาก

ลูกหลานอีกกลุ่มหนึ่งมีหน้าที่เตรียมจัดหาเครื่องสำหรับกับข้าวสำหรับเลี้ยงลูกเลี้ยงหมอลำเหยาตลอดจนญาติพี่น้องที่มาช่วยงาน แม้กระทั่งผู้ที่ไปดู ไม่ให้บกพร่อง

เมื่อถึงวันงาน ตั้งแต่เช้าจะจัดเตรียมสิ่งต่าง ๆ ในการประกอบพิธีดังนี้

(1) **ต้นดอกไม้** ต้นดอกไม้ที่วางนี้ไม่ใช่ต้นดอกไม้ตามธรรมชาติหรือที่ปลูกในกระถาง แต่เป็นต้นดอกไม้ที่จำลองขึ้นเพื่อประกอบพิธีโดยเฉพาะ คือเขาจะหาหลักไม้ไผ่ขนาดเส้นผ่าศูนย์กลางประมาณ 5-10 เซนติเมตร ตัดเอายาวประมาณ 180 เซนติเมตร 2 ท่อน แต่ละท่อนจะมัดดอกกลิ่นทมใส่โดยมัดเป็น 3 กระจุก คือกระจุกที่อยู่ใกล้โคนคือเมื่อฝังแล้วกระจุกนี้จะอยู่เหนือดินขึ้นมาประมาณ 1 คอก (หลักจะยังลึกประมาณ

20-25 เซนติเมตร) กระจุกกลางและกระจุกที่ปลาย แต่ละกระจุกจะใช้ดอกกลิ่นหอมเป็นจำนวนมากไม่จำกัด มัดดอกไม้ใส่เสร็จแล้วก็ฝักทำเป็นดอกไม้ 2 ต้นห่างกันประมาณ 3-4 เมตร แล้วแต่สถานที่กว้างหรือคับแคบ และต้นดอกไม้นี้มีได้ 1-3 ต้น โดยฝักที่ผามส่วนที่จะเล่นจะพออน

(2) ตุ่มน้ำ ในอดีตใช้ตุ่มดินเผา (earthen ware) ในปัจจุบันใช้ตุ่มมังกร (stone ware) ตั้งไว้ติดกับต้นดอกไม้ต้นละตุ่ม ใส่น้ำให้เกือบเต็มทั้ง 2 ตุ่ม ใสแปะหอม ใสขมิ้น และเอากาบกล้วยปาดเป็นหุ่นเรือ และหุ่นคน 1 คู่ ชายหญิง "หญิงชี้ท้าย ชายชี้หัว" (หุ่นหญิงหุ่นชายรูปร่างคล้ายกันแต่สมมุติเอาเป็นหญิงเป็นชาย)

ตุ่มน้ำถือเป็นสิ่งศักดิ์สิทธิ์ในพิธี ใครจะแตะต้องน้ำในตุ่มก่อนหมอลำใหญ่ไม่ได้ (ถ้ามีใครที่รู้เท่าไม่ถึงการณ์ ได้แตะต้องน้ำก่อนเขาจะเททิ้งทันที แล้วจัดหามาใหม่)

ตุ่มน้ำนี้จะสมมุติให้เป็นน้ำหนองหาน เพราะมีประจำตัวหมอลำและลูกเลี้ยงเป็นผีน้ำมาจากหนองหาน ตอนเล่นน้ำอาบน้ำจึงสมมุติเอาว่าอาบน้ำเล่นน้ำหนองหาน



(3) ชั้น 5 ชั้น 8 ซึ่งจะให้ผู้ช่วยหมอซึ่งเรียกว่า “นางเปียง” หรือ “แม่เปียง” เป็นผู้แต่งให้ เจ้าฟ้ามจะต้องแต่งให้หมอเหยาทุกคนที่มาร่วม ส่วนชั้น 5 ชั้น 8 ของลูกเลี้ยง จะให้เขาจัดหามาเอง

ชั้น 5 จะเป็นชั้นเชิญผี ในชั้น 5 นอกจากจะมีดอกไม้ 5 คู่เทียน 5 คู่แล้ว ยังมีหมากจืบกอกยา คือชุดคำหมากและมวนยาสูบอย่างละชุด กรวยดอกไม้ 2 อัน ไข่ไก่ 1 ฟอง เงิน 4 บาท 4 สตางค์ (เงิน 4 สตางค์เดี๋ยวนี้หาเงินสตางค์ไม่มีแล้ว เลยเอาเงินสลึง 4 อันแทน)

ชั้น 8 จะเป็นชั้นสำหรับให้ผีอยู่ มีเพียงดอกไม้ 8 คู่ และเทียนแปดคู่ เวลาไปวาง ชั้น 8 จะวางไว้สูงกว่าชั้น 5

(4) กระทงเบิกผี จะทำไว้ 5 อัน โดยเอากาบกล้วยมาปาดเป็นท่อน 5 ท่อน ภายในกระทงแต่ละอันจะใส่ข้าวดำ (ข้าวเหนียวหนึ่งคลูกกันดินหม้อ) ข้าวแดง (ข้าวเหนียวหนึ่งคลูกกับขม้นที่ผสมกับปูนแล้ว) ดอกไม้เทียนคู่ หมากจืบกอกยา

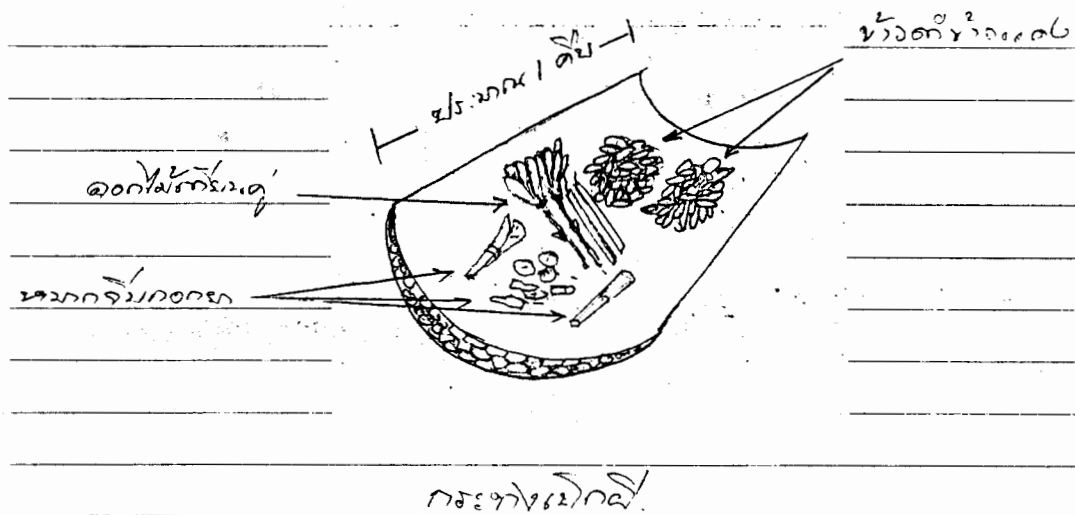

กระทงอันหนึ่งสำหรับเบิกผีที่ไม่ดีที่มาอยู่ภายในผามก่อนแล้วอีก 4 อันจะเอาหลักยาวประมาณ 1 เมตร เสียบตรงกลางกระทงแล้วไปปักตั้งไว้ที่มุมของผามทั้ง 4 มุม เพื่อให้ผีที่ไม่ดีที่มาใหม่ได้ไปกินข้าวดำข้าวแดงที่นั่น ไม่ให้เข้าภายในผาม ภายในผามให้มีแต่เจ้าแต่นาย (ผีประจำตัวหมอและลูกเลี้ยง) เล่นพอนกัน

(5) เชิญเจ้าจ้ำ เพื่อให้มาจ้ำ "คอบ" (บอก) ฆีปู้ตาให้มาคุมครองให้งานลู่ลงไป ด้วยดี โดยมาจ้ำที่บริเวณบ้านเจ้าผามไกล้ผาม (ฆีปู้ตาถือว่าใหญ่ที่สุด) ส่วนค้ายเครื่องจ้ำได้กล่าวแล้วในเรื่องฆีปู้ตา และการจ้ำนี้จะจ้ำก่อนเริ่มพิธี

หมอเหยาและลูกเลี้ยงที่จะร่วมพิธีต้องไปเชิญผีที่หอโงงที่บ้านของตนให้มาเล่น มาฟ้อน แล้วนำชั้น 5 ชั้น 8 มาพร้อมลูกเลี้ยงผู้ใดจะมาช่วยเฉย ๆ โดยไม่ร่วมเล่นร่วม ฟ้อนก็ได้โดยจะนำมาเฉพาะชั้น 5 ส่วนหมอเหยาไม่ต้องนำชั้น 5 ชั้น 8 มาด้วย เพราะ เจ้าผามจัดไว้ให้แล้ว เพียงแต่ไปเชิญผีที่หอโงงเท่านั้น แต่มีดหมอซึ่งเป็นมิดประจำตัวจะ ลืมไม่ได้ ต้องถือมาด้วย

ไกล้จะถึงเวลา ทั้งลูกเลี้ยงและหมอเหยาก็จะเอาชั้น 5 ชั้น 8 ลงไปวางที่ผาม ณ ที่เตรียมไว้ ชั้น 8 วางบนม้ายาวที่ทำไว้โดยเฉพาะและอยู่สูงกว่าชั้น 5 ส่วนชั้น 5 วางไว้ ระดับต่ำลงมาโดยเอาหมอรองชั้นไว้ (ชั้น 8 ถ้ามีชั้นกระหย่องจะวางใส่ชั้นกระหย่อง ถ้าไม่มีก็เอาใส่จาน ส่วนชั้น 5 เอาใส่จานหรือชั้นก็ได้)



บริเวณผามพิธีเลี้ยงผีหมอ

การจัดวางชั้น 5 ชั้น 8 นั้น ชั้นของหมอใหญ่จะวางอยู่หัวท้าย คือ หมอใหญ่คนที่ 1 อยู่หัว หมอใหญ่คนที่ 2 อยู่ท้าย หมอรองลงมาก็อยู่ท่ามกลางโดยอยู่คละกันกับลูกเลี้ยง (หมอเหยาที่ยังไม่เป็นหมอใหญ่เรียกว่า "ลูกเมือง")

การสังเกตว่าใครที่เป็นหมอเหยาแล้วจะสังเกตมิดหมอที่วางเคียงกับชั้น 5 ส่วนชั้น 5 ของลูกเลี้ยงจะไม่มีมิดหมอ

2) **ชั้นทำพิธี** การเลี้ยงผีหมอจะขอกล่าวเป็นขั้นตอนของพิธีดังนี้

(1) **เมื่อถึงเวลา** ทั้งหมอเหยาและลูกเลี้ยงก็แต่งตัวเอาผ้าขาวม้าทำสไบเฉียงเอาแพรแดงกว้างประมาณ 5 เซนติเมตร เคียนรอบศีรษะ แล้วพากันมานั่งประจำชั้น 5 ชั้น 8 ของตัวเอง (ในตอนนี้เรียกว่า "ลงคาย") จุดเทียนคนละเล่มตั้งไล่ชั้น 5 สองมือประกอชั้น 5 ยกขึ้น ตั้งจิตสงบเพื่อเชิญผี (ผีนี้บางทีเรียกว่า "ครุบา" หรือ "เจ้านาย") เจ้าผามจะเป็นผู้กล่าวคำเชิญ

"มือนี้ เลี้ยงสักปีเดือน (สักปีเป็นคำสร้อยไม่มีความหมาย) เชิญลงมาพาลูกพาเต้า

ลีนช่วงให้ล้าง (ช่วง หมายถึงผาม = เล่นในผามนี้ให้เสร็จ)

ลีนปางให้แล้ว (ปาง หมายถึง "ครังคราว" = เล่นคราวนี้ให้เสร็จ)

บ่ให้มีความล้มความเค็มได้ (อย่ามีอุปสรรคนะ)

มาแล้วบ่ให้เฮ็ดกะกวาน (กวาน ที่จริงหมายถึงผู้ปกครองบ้านเมือง ในที่นี้คงหมายถึงหมอเหยาและลูกเลี้ยง)

มาแล้วบ่ให้งานเข้าเจ้า (มาแล้วไม่ให้รังแกพวกเขา (ลูกเลี้ยง) ทั้งหมด)

บ่ให้ชู้ท้าวผู้ดี (ไม่ให้ทิมแดง (ให้เจ็บให้ไข) ชายผู้ดี)

บ่ให้ชื่อนางผู้ชู้ (ไม่ให้ทิมแตงนางผู้รู้-นางผู้ชู้ เป็นคำอีสานที่ใช้เรียกหญิงที่รู้จักหน้าที่การงาน เป็นหญิงดีมีสัมมาคารวะ)

ใจดีจึงได้เป็นเจ้าของ (ใจดีจึงได้เป็นเจ้าของ)

ใจกว้างจึงได้อยู่นาง (ใจกว้างจึงได้อยู่กับนาง)

(2) **เบิกผี** โดยเบิกผีที่ไม่ดีที่อยู่ภายในผาม ที่เป็น "ของเฮอะของหาบ" คือมาทำให้รบกวนและจะเป็นอุปสรรค ผีเหล่านี้จะเบิกให้มาอยู่ในกระทงเบิกผีอันที่หนึ่งและให้เนาอยู่กับเครื่องเช่นอยู่ที่กระทงนี้ เมื่อเบิกเสร็จแล้วก็เอากระทงนี้ไปทิ้งทางด้านทิศตะวันตกของผาม พร้อมกับกล่าว "เออ...ส่งผีลงท่าย ส่งผีฮ้ายลงเฮือน เป็นเจ้าบ่ดี เป็นผีบ่"

อาจให้ขยับเมื่อนอก ผอกเมื่อไกล บีให้มาวกแวกแตกหนี นับมือนับบีให้มาท่องมาเที่ยว บีให้มาส่งมาสูนเขา" (มาส่งมาสูน = ไม่ให้มาทับมาเทียม)

(3) เดินรอบต้นดอกไม้ 3 รอบ เป็นการสำรวจความเรียบร้อย ไม่มีเสียดจัญไร ของเฮอะของหาบเป็นอุปสรรคขัดขวาง

(4) เดินเลาะผาม 3 รอบ เป็นการเบิกผีข้างนอกให้ลงมากินเครื่องเช่นในกระทงเบิกผีที่ปักไว้ 4 มุมของผามนั้น เดินเลาะไปเบิกไป พร้อมกล่าวคำเบิก

"ให้ฮาบคือหน้าเขียง (ฮาบ = ราบ)

ให้เพียงคือหน้าต่าง (เพียง = เรียบ)

บีให้มีเหตุต้องตา (ต้อง = ตะต้องทำให้สะดุด อย่าให้

บีให้มีกลางต้องหน้า พบเหตุพบกลาง)

ให้สวัสดิะดีในตูบในผามนี้ (สวัสดิะดี = สวัสดิ)

ให้ได้เล่นในตูบหลังงาม

ให้ได้เล่นในผามหลังเกลี้ยง" กล่าวจบก็อมน้ำผิวไป ("ผิว" หรือ "ผิวน้ำ" หมายถึง อดน้ำแล้วพ่นออกไปให้เป็นฝอยเล็ก ๆ) กล่าวไป ผิวน้ำไปจนครบ 3 รอบ

(5) ปลงพาทหวาน

คือการเช่นผีด้วยของหวาน ของหวานนี้จะเป็นข้าวต้มมัดที่แกะใบตองออกแล้ว ปาดชั้นเล็ก ๆ แล้วคลุกกับมะพร้าวที่ขูดแล้ว และน้ำตาล เมื่อผสมแล้วเรียกว่า "ข้าวหวาน" โดยหมอใหญ่เจ้าผามจะเป็นผู้ปลงข้าวหวานที่ขันธ์กายของตัวเองก่อน โดยเอาข้าวหวานใส่ถ้วยวางใกล้ขัน 5 พร้อมกับกล่าวว่า

"เออ...หามื้อกะทัน (หาวันก็ทัน)

หาวันกะได้

มื้อกะดี ปีกะชอบ มื้อประกอบวันงาม (กะ = ก็)

เชิญพวกเจ้าพวกนายลงมาลื่นมากิน (ลื่น = เล่น)

มีพาใจกะพาน (ใจ ที่นี่หมายถึง ข้าวเหนียวหนึ่งคลุกกับฟักทองหนึ่ง มะพร้าวขูด และน้ำตาล)

พาทหวานกะมอบ

ลื่นช่วงให้ล้าง

ลื่นปางให้แล้ว

เขื่อนหลังเดี่ยวพร้อมกันสร้าง (เขื่อน = เรือน)

ข้างโตเดี่ยวพร้อมกันชี้ (โต = ตัว)

ลงมาลื่นลัดคี่ปีเดือน เต๋อ เฮา"

หลังจากนั้นก็แจกจ่ายพานหวานที่เตรียมไว้อีกส่วนหนึ่ง (ข้าวหวานที่ทำให้มีจำนวนมากใส่กะละมังใหญ่ไว้) ให้ลูกเลี้ยงทุกคนเพื่อให้ปลงพานหวานในกายของลูกเลี้ยงเอง ข้าวหวานที่เหลือก็แจกจ่ายกันกิน ทั้งลูกเลี้ยงและผู้ที่ไปร่วมงาน ไปชมงาน เป็นอันเสร็จพิธีในช่วงแรก

(6) ฟ้อน

เมื่อเสร็จพิธีในช่วงแรก (คือตอนเปิดผาม 5 ขั้นตอนที่กล่าวมา) ต่อไปก็จะเป็นการเล่น คือ ฟ้อน ดนตรีก็เริ่มบรรเลง

ในอดีต ดนตรีก็มีเพียงแคน พิณ กลองตุ้ม ฉิ่ง

ในช่วง 20 ปีมานี้ อาศัยดนตรีพื้นเมืองของคณะหมอลำบ้านนาสีนวลดังกล่าวแล้ว ซึ่งเขามีเครื่องเสียงครบครัน บรรเลงดังกระหึ่มเร้าใจมาก

หมอลำเจ้าผาม ก็จะพาลูกเมืองฟ้อนตามจังหวะดนตรี โดยบรรดาหมอลำใหญ่ แม่ครูออกนำหน้า ลูกเลี้ยง ลูกเมืองก็ฟ้อนตามหลังมา

การฟ้อนนั้นจะฟ้อนอ้อมรอบต้นดอกไม้ภายในผาม เว้นแต่มีลูกเลี้ยงและหมอลำจำนวนมากก็อาจจะล้าออกนอกผามได้

เมื่อฟ้อนครบ 3 รอบแล้วแม่ครูอาจจะพักก็ได้ ปล่อยให้ลูกเลี้ยงฟ้อนสนุกสนาน ต่อ เหนื่อยนักก็พักฟ้อน

หมอลำลูกเมืองทั้งหลายเมื่อจะฟ้อนต้องเอาแพรแดงเคียนรอบศีรษะ เมื่อนั่งพักก็ถอดออกไว้ที่ขั้วคาง คือชั้น 5 ของตัวเอง ตอนนี้อยู่ฟ้อนก็ฟ้อนไปเรื่อย ๆ มารู้กับพิธีเล็ก ๆ น้อยประกอบกันก่อนดังนี้

- ลูกเลี้ยง เมื่อมาถึงบริเวณพิธีต้องเข้าไปหาแม่ครูของตนเองเสียก่อน (บางคนก็เป็นลูกเลี้ยงของเจ้าผาม บางคนก็เป็นลูกเลี้ยงของหมอลำที่มาเล่นด้วย) การเข้าไปหานั้นจะ "ถวาย" น้ำดื่ม (น้ำหอม) น้ำดื่มนั้นจะใส่แก้วหรือขันเล็ก ๆ ใส่ไม่มาก กะ



เพื่อน : การเลี้ยงผีหอมเวลาส่วนใหญ่จะใช้ไปในการเพื่อน

ประมาณสัก 1-2 อีกร แก้วน้ำจะวางใส่ "ขันสลา" ขันสลา ก็คือจานโดยเอาค้ำหมาก ค้ำพลู แก่นคณู ยาสูบ 1 มวน เรียกว่า "หมากจิบกอกยา" ใส่ลงในจาน จำนวนหมากจิบกอกยาไม่จำกัด เงินที่ลูกเลี้ยงมาช่วยครู (ค่าบูชาครู) แล้วแต่ใครจะให้ (2 บาท 3 บาท 5 บาท 10 บาท) เงินนี้ก็ใส่ในขันสลา (ถ้าลูกเมืองไม่ถวายน้ำแก้ม่ครู จะลงเล่นยาก เล่นไม่สนุกเพื่อนไม่ออก)

ลูกเลี้ยงจะนั่งคุกเข่า สองมือยกขันสลาขึ้นถวายแก้ม่ครู แก้ม่ครูก็ยื่นมือแตะขันสลาแล้วกล่าวให้พรแก้ม่ลูกเลี้ยงว่า

"เออ...มาแล้วกะเฮ็ดช่วงให้ล้าง

เล่นป่างให้แล้ว

ลีนนำอ้อพ้ออแม่ (เล่นกับพ้อครูแม่ครู)

สักคี่ปีเดือนไทเฮา

ให้มันแล้วมันทั่ว

เมื่อหน้าบให้ว่ายัง (ที่หน้าไม่ให้ว่ายังไม่ได้เล่นได้เพื่อน)

เมื่อหลังบให้ว่าบแล้ว (ที่หลังไม่ให้พูดว่าเพื่อนไม่เสร็จ ไม่จุใจ)

ให้มันแล้วท่อนี้ (ให้มันเสร็จเท่านั้น)

ให้อยู่ดีมีเฮง (ให้อยู่ดีมีแรง)

บิให้เจ็บ บิให้ไข้ (ไม่ให้เจ็บไม่ให้ไข้)
 บิให้เจ็บแข็งเบ็องขวา (ไม่ให้เจ็บแข็งเบ็องขวา)
 บิให้เจ็บขาเบ็องซ้าย (ไม่ให้เจ็บขาเบ็องซ้าย)
 ทีเจ็บแล้วกะให้เลิกให้ลา (ทีเจ็บแล้วก็ให้หาย)
 ให้อยู่ดีมีสุข สนุกสบาย"

แล้วก็รับเอาเงินและรับแก้วนํ้ามาดื่ม แล้วก็ตักนํ้าใส่แก้ววางใส่ขันสลา ส่งให้ลูกเลี้ยงดื่ม
 - ผู้ที่เป็นลูกเลี้ยงของเจ้าผาม ก็รู้ว่าแม่ครูของตนเองจะหมดเงินในการเลี้ยง จึง
 จัดหาสิ่งของที่จำเป็นที่จะใช้ในงาน รวมทั้งเงินด้วยประมาณ 50-100 บาท มาช่วยแม่ครู
 เช่น ไข่ พักทอง มะพร้าว เหล้าขาว (เหล้าขาวสำหรับนักดนตรี) หามาช่วยเท่าที่มีทาง
 แม่ครูไม่ได้เรียกร้องเอา (ต่อ ตรงดี 2540)

ผู้วิจัยได้ไปดูการเลี้ยงผีที่บ้านนาสีนวล (1 ใน 4 หมู่บ้านชาวกะเลิง ของอำเภอ
 คำชะอี) เมื่อวันที่ 23 มีนาคม 2540 สังเกตดูมีผู้ไปพื่อนประมาณ 60-70 คน เป็นหมอ
 เหยาแม่ครู 3 คน นอกนั้นเป็นลูกเลี้ยง มีนางคำมี โคตรพันธ์ เป็นเจ้าผาม ท่านบอก
 ว่าลูกเลี้ยงมาไม่หมด เพราะตอนเช้าวันนั้นฝนตกหนักมาก ถ้ามาหมดมีถึง 200-300 คน
 คงรับไม่ไหว

ในบรรดาลูกเลี้ยงทั้งหมดที่มาในวันนั้น มีลูกเลี้ยงที่เป็นชาย 1 คน คือ นายกลม
 อาจหาญ อายุ 45 ปี อยู่บ้านช่ง ที่มีผู้ชายน้อยเพราะติดธุระ และก็อยู่ดีเลยไม่ได้มา
 เพียงแต่เอาสิ่งของมาช่วยแม่ครูแล้วก็กลับไป อีกประการหนึ่งผีไม่ค่อยจะลงมาอยู่กับ
 ผู้ชาย จึงทำให้มีลูกเลี้ยงที่เป็นชายน้อย ผีผู้หญิงมักจะลงมาอยู่กับชาย และผีผู้ชายมัก
 จะลงมาอยู่กับผู้หญิง และผีที่มีมาหลายแห่ง ส่วนมากมาจากหนองหาน หนองคาย
 ภูลังกา หินจ้อ ห่อคำ (คำมี โคตรพันธ์ 2540)

ที่มาเล่นมาพื่อนในวันนั้น ลูกเลี้ยงที่มีอายุน้อยที่สุด คือ นางต่อ ตรงดี อายุ 22 ปี
 อยู่บ้านเหล่า (ไม่ใช่กะเลิง) และผู้ที่มีอายุแก่ที่สุดคือคุณยายคำดี ขำคม อายุ 83 ปี อยู่
 บ้านโพธิ์ศรี (เป็นกะเลิง) ท่านก็พื่อนกับลูกกับหลานตลอด

- ผู้ที่มาเล่นมาพื่อน ถ้ามีธุระจำเป็นอื่นไม่สามารถจะอยู่ได้ตลอดก็จะลาแม่ครู
 กลับก่อนก็ได้ แม่ครูก็จะให้พร "ให้ลูกเต้าอยู่สุขสวัสดิะดี"

เมื่ออยู่หอสูงคอยข้าง แสดงว่าเป็นคำพูดที่แม่ครูพูดกับผีประจำตัวลูกเลี้ยง ซึ่งหมายถึง
 หอกว่างคอยนาง ว่าผีได้ติดตามตัวลูกเลี้ยงมาตลอด

ให้จิตดีใจกว้าง

บ่ให้เฮ็ดกะกวาน (กวาน = ผู้ครองเมือง แต่ในที่นี้หมายถึงทำวอันเป็นที่รัก)

บ่ให้งานข้าเจ้า (ไม่ให้รังแกเขา งาน = รังแก)

ตั้งค้ายให้เรียงตั้งเวียงให้ล้อม

สำหรับการฟ้อนจะมีไปเรื่อย ๆ ดนตรีเล่นไม่มีหยุด ทั้งหมดเหยาและลูกเลี้ยง
 เวลาฟ้อนต้องเอาแพรแดงเคียนรอบศรัทธาทุกครั้ง เมื่อพักก็ถอดแพรแดงออกวางไว้ที่ชั้น
 คาย (คือชั้น 5)

เนื่องจากดนตรีครึกครื้นเร้าใจมาก จนผู้ไปดูเฉย ๆ ก็ใจคึกอยากจะทำฟ้อน เรื่องนี้
 ทางเจ้าผามก็อนุญาตให้ร่วมฟ้อนได้โดยไม่ต้องใช้แพรแดงเคียนรอบศรัทธา แต่ถ้าเป็น
 ชายระวังอย่าจางใจเจตนาไปแตะต้องลูกเลี้ยงที่เป็นหญิง เพราะจะผิดผี

พอถึงเที่ยงก็จะพักรับประทานอาหาร ซึ่งเจ้าผามจะให้ลูกหลานจัดหามาเลี้ยง

รับประทานอาหารเสร็จประมาณบ่ายโมงก็ฟ้อนต่อไปอีก จนถึงประมาณบ่าย 3
 โมง แล้วก็ลงเล่นน้ำและชมต้นดอกไม้

(7) เล่นน้ำชมต้นดอกไม้

มันเป็นฮีตของหมอเหยาที่จะต้องเล่นน้ำแล้วชมต้นดอกไม้ในพิธีเลี้ยง

ตามลำดับขั้นตอนของการเลี้ยงการเล่น ดูเหมือนจะเป็นการจำลองว่า เจ้านาย
 (ผี) ออกไปเที่ยวป่า มีลูกเลี้ยง ลูกเมืองตามออกไปเป็นบริวาร ไปหาชมป่าชมเขา ชม
 ธรรมชาติต่าง ๆ พอตะวันตกย่ำคล้อย ก็ลงเล่นน้ำตามลำธารหรือหนอง (ในพิธีนี้
 จำลองเป็นหนองหาน) แล้วก็หาชมดอกไม้ในป่าเขาลำเนาไพร)

ก่อนจะเล่นน้ำจะมีการชมน้ำก่อน ซึ่งเป็นการสำรวจตรวจสอบดู โดยหมอใหญ่
 เสียก่อน และหมอใหญ่จะขจัดปัดเป่าสิ่งเสียดจัญไรในน้ำออกก่อน (น้ำนี้หมายถึงน้ำ
 ในตุ่มที่ตั้งเคียงต้นดอกไม้)

“วังเวินเจ้าบ่มีเหตุต้องตา บ่มีกลางต้องหน้า (วังเวิน = วังน้ำ) หุงบ่ได้มาผ่า ห่าบ่
 ได้มาพาล (หุง = โอง, ผีตายโอง)

บิให้มีกุดในเลา เปาในข้าง (ไม่ให้มีปุ่มปมขวากหนามทั้งตรงและขอบ)

บิมีมดตัวแดงบิมีแมงตัวน้อย

บิให้มีเงือกปากแหล่ (ปากแหล่ = ปากดำ)

แซ่ปากกว้าง (จระเข้ปากกว้าง)

ให้ฮาบคือหน้าเขียง (ฮาบ = ราบ)

ให้เพียงคือหน้าต่าง (เพียง = เรียบ)

ให้กว้างคือหน้ากลองชัย"

เมื่อปิดเปาแล้วดมดูน้ำว่าหอมหรือไม่ และต้องหอมจนทั่วทั้งขอบและตรงกลาง จึงใช้ได้ เพราะผิวน้ำชอบของหอม

"บิให้เหม็นขี้กาบ บิให้คาวขี้แฉ่ง (แฉ่ง = แร้ง)

บ่อนโดบตีพร้อมกันล้าง

ข้างโดบตีพร้อมกันส่วย" (ส่วย = ล้าง)

เมื่อหอมใหญ่ดมดูน้ำเห็นว่า หอมทุกซอกทุกมุมแล้ว หอมใหญ่จะเอาน้ำรดต้นดอกไม้ เมื่อหอมใหญ่รดน้ำต้นดอกไม้แล้ว บรรดาลูกเลี้ยงทั้งหลายก็รดตาม

รดต้นดอกไม้เสร็จแล้วก็จะชมดอกไม้ โดยชมจากล่างขึ้นบน โดยหอมใหญ่นำชมก่อนแล้วลูกเลี้ยงชมตาม

การชมดอกไม้ก็มีคำชม

"ชมต้นดอกนอ (นอ = พรรณไม้ชนิดหนึ่ง ดอกสีขาว มีกลิ่นหอม)

ชมกอดดอกไม้มาลัยก้านทองงาม

ให้ฮาบคือหน้าเขียง..."

หลังจากชมต้นดอกไม้แล้ว หอมใหญ่ก็จะอาบน้ำ โดยตักน้ำรดให้ตัวเอง แล้วลูกเลี้ยงก็จะรดให้หอมใหญ่ (แม่ครู) แม่ครูก็จะรดน้ำให้ลูกเลี้ยงพร้อมกล่าวอวยชัยให้พร

หลังจากนั้นลูกเลี้ยงก็รดน้ำให้แก่กันเป็นส่นุกน้ำไหลนองทั่วน้ำจะหมดตุ้มก็ตักมาเพิ่ม

ทุกขั้นตอน ตั้งแต่ชมน้ำ รดต้นดอกไม้ ชมดอกไม้ เล่นน้ำ หมดใหญ่ (แม่ครู) ต้องทำก่อน ลูกเลี้ยงหรือคนอื่นจะทำก่อนไม่ได้ จะผิดผี

มีครั้งหนึ่งเมื่อวันที่ 24 พฤษภาคม 2540 ผู้วิจัยได้ไปดูการเลี้ยงผีที่ตัวอำเภอดำ
ชะอี (เจ้าผามเป็นลูกเมืองของหมอเหยาชาวกะเลิง) ในช่วงเล่นน้ำ ผู้น้อยลงเล่นก่อน ทำ
ให้ “ผีสุน” ขึ้นมาทันที โดยผีเข้าไปเทียบหมอรองอีกคนหนึ่ง สุนอยู่ประมาณ 5 นาที ทั้ง
ร้องไห้ ทั้งกระที่บเท้า ต้องจัดหาขัน 5 มาขอมขอขมาลาโทษ จึงสงบลง (“ผีสุน” คือ
อาการที่คนแสดงอาการฟืดฟาด ฮึดฮัดกระที่บเท้าโกรธเกรี้ยว ร้องไห้ กลิ้งเกลือก โดยไม่
รู้สึกตัว)

หลังเล่นน้ำเสร็จแล้ว บรรดาลูกหลานของเจ้าผามก็มาจัดการขุดร่องให้น้ำที่เจ็ง
นองนั้นไหลหนี หาทรายมากลบเพื่อให้แห้ง

บรรดาแม่ครู ลูกเลี้ยงก็ไปผลัดเปลี่ยนเสื้อผ้า เมื่อเรียบร้อยก็ฟ้อนต่อไปเรื่อย ๆ
จนถึงค่ำ

เวลาประมาณบ่าย 5 โมง ในขณะที่บรรดาผู้ฟ้อนก็ฟ้อนไป ทางเจ้าผามก็จะให้
เจ้าจ้ำทำพิธีจำผีปู้ตา, เพื่ออัญเชิญกลับ เพราะได้จำอัญเชิญผีปู้ตามาคุ่มครองรักษา
ตั้งแต่เข้าตลอดมา พอตกเย็นก็อัญเชิญกลับ

การฟ้อนมีไปจนถึงค่ำก็พักรับประทานอาหารเย็น แล้วก็พักพออาหารย่อย

หลังจากนั้นก็จะเป็นพิธีเวียนเทียน คือทั้งหมอเหยาแม่ครูและลูกเลี้ยงทุกคนจุด
เทียนคนละเล่ม แล้วหมอใหญ่ (แม่ครูเจ้าผาม) ก็จะกล่าว

“แนวนามเพ็งเทียนไขได้จั้งสูง (เพ็ง = ผี, สูง = รุ่ง, สว่าง)

แก้วแก่นเพ็งมาได้ให้สูงเรือง” (มีผิงแท้ ๆ มาได้ให้สว่าง)

หลังจากนั้นก็แห่เวียนเทียนอ้อมต้นดอกไม้ โดยเวียนขวา 3 รอบ ก็เสร็จพิธีเวียน
เทียน

จากนั้นก็ฟ้อนต่อไปอีกจนถึงประมาณ 2-3 ทุ่มก็หยุดแล้ว เจ้าผามก็ถมเจ้านาย
(ผี) ดูว่าพอหรือยัง โดยการเสี่ยงไข่ดู คือเจ้าผามจะนั่งที่ชั้นคางของตัวเอง แล้วเอาไข่ไก่
วางใส่ฝ่ามือของตนเอง (เหมือนตอนเหยาคนไข่) แล้วถามผีว่า พอหรือยัง ถ้าพอแล้วให้
ไข่ลุกตั้งขึ้นกลางฝ่ามือ ถ้าไข่ไม่ลุกแสดงว่ายังไม่พอต้องเล่น (ฟ้อน) ต่อไปอีก ถ้าลุกขึ้น
แสดงว่า เจ้านาย (ผี) พอแล้ว เมื่อพอแล้วก็จะทำพิธีปิด โดยให้ลูกเลี้ยงทั้งหมดนั่ง
ประจำคางตัวเองแล้วประนมมือ แล้วเจ้าผามก็จะเหยา (ลำ) ลงตูลาผาม

“ลาเดอ... ลาทังตูบหลังงาม
 ลาทังผามหลังเกลี้ยง
 หลังเพียงที่เคยม่วน
 ลาทังตันดอกนอ (ดอกนอ = กากะทิง)
 ลาทังกอดอกไม้จุมจีหอมอ่อน (จุมจี = ดอกตูมและดอกใกล้บ้าน)
 เฮากะปะกันเข้าไปบูชาคนละบ่อน...”

แล้วเชิญผีกลับ

“เชิญเด้อ เชิญพวกเจ้าพวกนาย
 ลินช่วงกะล้าง ลินปางกะแล้ว ผัดแซ้วกะงาม (แซ้ว = พัน)
 พวกเจ้าพวกนายเมื่ออยู่หออยู่โฮง
 เมื่ออยู่หอสูงคอยล้ำ หอต้าคอยนาง” (ล้ำ = ดูแล)
 แล้วลากล่าวฝากฝังให้เจ้านาย (ผี) ดูแลลูกเลี้ยง เพราะลูกเลี้ยงแต่ละคนมีเจ้านาย (ผี) ประจำตัว

“...ฮักษากวานให้เฒ่า ฮักษาเจ้าให้ยี่น
 หมาด่าบให้ลอดใต้ล่าง หมาต่างบให้ลอดใต้เฮือน” (หมาด่าหมายต่าง = ผีไม่ดี)
 ให้ดูแลให้ตีไม้ให้ใคร (ผี) อื่นเข้ามาแตะต้อง
 “เพื่อนอยากจับให้เอ็นว่าลูก (เขาผีอื่นจะมาจับต้อง ให้ผีประจำตัว (ถือ) ว่าลูกเลี้ยงนี้เป็นลูก)
 เพื่อนอยากผูกให้เอ็นว่าเมีย “(เขาอยากผูกก็อย่าให้ผูก ให้ผีประจำตัวบอกเขาว่าลูกเลี้ยงนี้เป็นเมีย)

ไม่ให้ผู้อื่นที่ไม่ดีมาคบหาสมาคมด้วย แม้กระทั่ง

“เพื่อนขอน้ำให้ว่าน้ำไกล

เพื่อนขอไฟให้ว่าไปมอด (มอด = ดับ)

ขอจอดข้างให้ว่าสถานฮก” (ขอพักข้างให้พูดว่าบริเวณรกไม่น่าจอด)

ขอให้ป็นยามคอยดูแลรักษา

“เดือนมี้ดให้ขี้ม้าข่า (ข่า = วึ่งเหาะ ๆ)

เดือนดำให้ขี้ม้าเลียบ (เดือนดำ = เดือนมี้ด)

คำคล้อง ๆ ซีม้าน้อยเลียบโงง”

และให้ดูแลทุกคนในบ้าน

“คนในเรือนให้นับคู่หน้า (คนในเรือนให้นับ (จำ) ทุกหน้า)

ไม้ในป่าให้นับคู่ลำ (เป็นคำเปรียบเทียบถึงผีในป่าให้ดูทุกคนทุกตัว)

ลำใดดีเอามาเห็ดฮั่ว (ผีใดดีให้คบหาสมาคม ไว้เป็นผู้ช่วยรักษา)

ลำใดดีเอามาเห็ดเหือน “(ด้ว = สูง, งาม, ปลอดภัย เปรียบเทียบว่าผีป่าตนใดดีให้
คบไว้และพามาอยู่รักษาบ้านของลูกเลี้ยง)

นอกจากนี้ให้ผีประจำตัวแต่ละคนเฝ้าติดตามรักษาเหมือนเงาตามตัว

“ไปเมื่อไฮให้จับแขนดา (เวลาไปไร่ให้ผีจับอยู่ที่แขนคอยระวังรักษา ดา = คอย
จ้อง, เตรียมพร้อม ระวังระวัง)

ไปเมื่อนาให้จับปีกเสื้อ” (ไปนาก็ให้จับชายเสื้อไปด้วย)

และยังให้คุ้มครองป้องกันไม่ให้ถูก “ของ” ไม่ว่าจะป็นว่านหรือคุณไสยใด ๆ

“บ่อให้ถักว่านใบลาย

กระจายใบแลบ (แลบ = เล็ก แคบ ยาง, กระจายป็นว่านอาถรรพ์ชนิดหนึ่ง ใช้
เป็นเครื่องทำลายศัตรู ป้องกันตนเอง ผู้มีไว้ถ้าเลี้ยงไม่ดีจะเป็นผีปอบ และจะกินตนเอง)

บ่ให้ถักว่านกันหนา (ว่านชนิดหนึ่งอาถรรพ์)

บ่ให้ถักยากันกำ (กำ = ดำ ยากันกำ = ยาดำ)

คนเห็ดบ่ให้ถอง (คนทำ (คุณไสย) ไม่ให้ทำได้)

คนลองบ่ให้ถัก (คนลอง(ของ) ไม่ให้ถูก)

เป็นดำเป็นอีหลี (ดำ = ผีเรือน, ผีบรรพบุรุษ, ผีที่คนถือเคาะรพกราบไหว้)

เป็นผีเป็นแท้ ๆ “

เสร็จแล้วทั้งเจ้าผามและหมอเหยาแม่ครูก็จะพากันผูกแขนเอาลูกเลี้ยงทุกคนที่
ยังเหลืออยู่ (เพราะมีบางคนขอลากลับไปก่อน ทุกคน รวมทั้งผูกแขนเอานักดนตรีทุกคน
พร้อมกับอวยชัยให้พรให้อยู่สุขอยู่สบาย)

พอรุ่งเช้า แต่ละคนก็จะปลงพาวาน คือเอาพาวานไปเซ่นที่หอโงงอีกครั้งหนึ่ง
โดยใช้พาวาน 4 พา

ที่ปลงพาทหวนในรุ่งเช้าของวันใหม่เพราะตอนปิดในวันเลี้ยงนั้นเป็นตอนกลางคืนและตึกแล้ว (บางครั้งถึง 6 ทุ่ม) ไม่สามารถจัดหาพาทหวนได้

เปรียบเทียบความเปลี่ยนแปลงของการเลี้ยงผี ช่วงก่อน 20 ปีย้อนลงไป และหลัง 20 ปีมาถึงปัจจุบัน

ช่วงก่อน 20 ปีย้อนลงไป	ช่วงหลัง 20 ปีมาถึงปัจจุบัน
1) บริเวณสถานที่ที่จะทำพิธีเลี้ยง	
บริเวณผามพิธีกว้างขวางเพราะสมัยก่อนจำนวนครัวเรือนไม่มาก จึงมีที่ว่างมากสำหรับตั้งผามพิธี	คับแคบ เพราะครัวเรือนเพิ่มขึ้นมากพื้นที่ว่างมีไม่มากจนหมอใหญ่เจ้าผามต้องอนุญาตให้ลูกเมืองของตนเองที่มีลูกเลี้ยงแยกตัวออกไปเลี้ยงต่างหากและต่างเวลากันโดยให้ลูกเมืองเป็นเจ้าผามเองได้
2) ผามพิธี	
ที่วางชั้นคายเป็นชั้น 5 และชั้น 8 มุงหญ้าคา บริเวณที่พอนมุงผ้าอุโป	ที่วางชั้น 8 ชั้น 8 มุงหญ้าคาบริเวณที่พอนใช้เตินท์
3) ค่าใช้จ่าย	
จนเสร็จงานหมดประมาณ 500-600 บาท	จนเสร็จงานหมดประมาณ 3,000-4,000 บาท
4) เครื่องดนตรี	
มีพิณ แคน กลองตุ้ม ฉิ่ง ฉาบ ไม่มีเครื่องเสียงไม่ค่อยครึกครื้น	มีเครื่องดนตรีพื้นเมืองผสมสากลครบครัน มีเครื่องเสียงครึกครื้นมากกลองใช้กลองหาง ไม่ใช้กลองชุด เคยใช้กลองชุดปรากฏว่ามีไม่ขึ้นไม้คิก
5) จำนวนผู้มาเล่นมาพอน	
น้อย เพราะการคมนาคมลำบากลูกเลี้ยงที่อยู่ต่างบ้านและอยู่ห่างไกลจะไม่มา เพียงฝากของกินของใช้และเงินมาช่วย	มาก เพราะการคมนาคมสะดวกไปมาง่ายลูกเลี้ยงต่างบ้านสามารถมาร่วมเล่นได้และอยู่จนถึงค่ำจนเลิก

แนวโน้มในอนาคต เชื่อว่าการเลี้ยงผีหมอเหยาคงจะมีต่อไปอีกนาน เพราะความเชื่อในการรักษาโรคด้วยการเหยayangฝังอยู่ในมโนสำนึกอยู่ ทำให้หมอเหยามีทดแทนกันขึ้นมาเรื่อย ๆ การเลี้ยงผีก็ยังมีไปเรื่อย ๆ และไม่มีเฉพาะท้องถิ่นของชาวกะเลิงเท่านั้น ท้องถิ่นอื่นก็ยังมีอยู่เช่นกัน แม้กระทั่งในตัวอำเภอคำชะอีก็ยังมี การเลี้ยงผี (ปี 2540 เลียงเมื่อวันที่ 24 พฤษภาคม 2540) บริเวณที่เลี้ยงอยู่ห่างจากที่ว่าการอำเภอคำชะอี ประมาณ 400 เมตร) (คำห้วน รูปเหมา 2540; คำมี โคตรพันธ์ 254; คำ ชำคม 2540)

2. ประเพณีในรอบปี (ฮีตสิบสอง) และบั้งจันหัน

2.1 ฮีตสิบสอง

ฮีตสิบสอง ได้แก่ การทำบุญประจำเดือนทั้ง 12 เดือนในรอบ 1 ปี ของชาวอีสาน ชาวกะเลิงใน 4 หมู่บ้านนี้ก็มีการปฏิบัติตามฮีตตามคลองมาเป็นประเพณี แต่ก็ มีหลายอย่างที่ยุบหายไป เพราะขาดผู้รู้ผู้ชำนาญทำและภาวะเศรษฐกิจรัดมัดตัว รวมทั้งสภาพแวดล้อมเปลี่ยนแปลงไปทำให้ไม่สะดวกต่อการปฏิบัติตามประเพณี นั้น ๆ ซึ่งจะกล่าวพอสังเขปดังนี้

เดือน 1 บุญเข้ากรรม

บุญเข้ากรรมเป็นการล้างบาปหรือการอยู่กรรมของพระภิกษุสงฆ์ที่ต้องอาบัติสถานเบาในรอบปีที่ผ่านมา

เรื่องนี้ได้สัมภาษณ์ นายชู รูปเหมา อายุ 74 ปี ท่านเคยเห็นพิธีเข้ากรรมของพระภิกษุ ซึ่งตอนนั้นนายชู อายุยังน้อยมากพอจำความได้

ในพิธีนั้น เขาเอาหญ้าคาปักเป็นกำแพงรอบวัดหมดทุกด้าน ภายในวัดจะมีคูหาเล็ก ๆ หลายคูหา แต่ละคูหาจะให้พระภิกษุเข้าไปอยู่คูหาละรูป พระภิกษุที่เข้าไปอยู่นี้จะต้องนั่งทำสมาธิตลอด ตามเวลาที่กำหนด ทั้งกลางวันและกลางคืน และจะมีช่วงเวลาให้นอนให้ฉันข้าว ในช่วงนั่งสมาธิก็ต้องนั่งอยู่ตลอดจะนอนไม่ได้ โดยจะมีพระผู้ใหญ่หลายรูปผัดเปลี่ยนกันอยู่เวรยาม เดินเลาะ คอยเอาไม้เท้าเคาะฝาคูหาเพื่อไม่ให้พระที่เข้ากรรมหลับก่อนกำหนดเวลานอน

นายชูก็จำไม่ได้ว่าอยู่กรรมกันกี่วัน

บุญเข้ากรรมนี้เป็นเรื่องของพระสงฆ์ ชาวบ้านเพียงแต่ลงไปอุปถัมภ์คำชูเรื่องเครื่องเคี้ยวของฉัน ตามเวลาเท่านั้น

บุญเข้ากรรมได้ลดลงตั้งแต่ประมาณ 60 ปี เพราะไม่มีพระผู้ใหญ่ที่รู้และชำนาญ
พิธีนี้

เดือน 2 บุญคุณลาน

บุญคุณลานนี้จะทำเมื่อตอนชนข้าวพอนรวมลานแล้ว (บางคนทำตอนตีข้าว
แล้ว) จะกองข้าวพอนเป็นรูปทรงกรวยคว่ำ แล้วเอามัดข้าว "ตาแฮก" ซึ่งถือเป็นขวัญข้าว
ขึ้นไปเสียบไว้ที่ยอดกองข้าวโยงสายรุ้งจากพื้นดินขึ้นสู่ยอดกองข้าวเป็นการประดับ แล้ว
โยงสายสิญจน์ล้อมกองข้าว เอาพระมาสวด และมีการประพรมน้ำมนต์ให้กองข้าว

บางคนจะขึ้นไปทำขวัญข้าวหลังจากเอาข้าวขึ้นแล้ว (ยุ่ง) แล้วโดยจะเลือกทำใน
วันพฤหัสบดี แต่วันที่ดีที่สุดคือวันขึ้น 3 ค่ำเดือน 3 การทำขวัญข้าวบนแล้ว (ยุ่ง) จะแต่ง
คาย มีขัน 5 มะพร้าวอ่อน แก้วหวานเงินทอง (สร้อยคอ แหวน เงิน) เผือก มัน หมากส้ม
หมากหวาน (ผลไม้ชนิดเปรี้ยว และชนิดหวาน) ไข่ต้ม 1 ฟอง กล้วย อ้อย

พอแต่งคายเสร็จก็ให้พราหมณ์ขึ้นไปสูตรขวัญข้าว ก็เป็นเสร็จพิธี พิธีนี้เรียกพิธี
ไขประตูเล่า เดียวนี้มีทำอยู่ประมาณ 10 คน

ต่อจากบุญคุณลานแล้วก็เป็นบุญ "กุ่มข้าว" การทำบุญกุ่มข้าวนี้ ชาวบ้านจะ
เอาข้าวลงไปรวมกันที่วัด คนละครบุงหรือตะกร้าวหรือครุ้ง แล้วแต่ใครได้ข้าวมาก
น้อย

ส่วนที่วัดนั้นชาวบ้านจะช่วยกันลงไปทำลานข้าว การทำลานข้าว นั้น เขาจะเอา
จอบถากหญ้าออกให้หมด ให้เป็นลานรูปสี่เหลี่ยมจัตุรัส พื้นที่ประมาณ 6 x 6 เมตร เมื่อ
ดายหญ้าเสร็จแล้วก็จะกวาดให้เกลี้ยงเตียน แล้วเอาขี้ควายทา

ขี้ควายที่ทาเป็นขี้ควายเปียก ๆ อยู่ เขาจะเอาครุไปหาหาเอาตามบ้านที่มีควาย
ขี้ใหม่ ๆ แล้วเอามาเทใส่ลานเป็นกอง ๆ กระจายทั่วลาน แต่ละกองก็ไม่โตประมาณสัก
ครึ่งครุ้ง หรือ 1 ครุ้ง แบ่งเป็น 3 กอง แล้วเขาก็เอาน้ำเทใส่กองขี้ควาย เอาเท้าขยำขี้
ควายให้ละลายเข้ากับน้ำแล้วเอาเท้ากวาดละเลงไปตามลานให้ทั่วเสมอกัน ตรงไหนขี้
ควายบางไปก็กวาดไปใส่อีก ตรงไหนขี้ควายหนาเกินไปก็วิดน้ำใส่เอาเท้าขยำแล้วกวาด
ออก เสร็จแล้วก็จะเอาไม้กวาดที่ทำด้วยฟาง (คือเอาฟ่อนข้าวที่ตีข้าวหล่นหมดแล้วมา
มัดใส่ไม้โตเส้นผ่าศูนย์กลางประมาณ 1 นิ้ว ยาวประมาณ 2 เมตร ไม้นี้จะปาด้าม
สำหรับจับ เมื่อทำเสร็จก็จะมีลักษณะเป็นกุ่มกันขนาดใหญ่) กวาดใหญ่ทั่วไปเป็นการ

เกลี้ยซื้อควายให้สม่าเสมอแล้วทิ้งไว้ให้แห้ง (ประมาณ 1-3 ชั่วโมง) การทำลานนวดข้าว หรือตีข้าวที่นาก็ทำแบบเดียวกัน

(ในช่วง 10 ปีมาถึงปัจจุบันนี้ลานซื้อควายไม่มีแล้ว เพราะเขาใช้ตาข่ายไนลอน เป็นม้วน (เรียกว่า “แย่ง”) หลายม้วนมาตัดเย็บให้เป็นรูปสี่เหลี่ยมผืนผ้าหรือสี่เหลี่ยมจัตุรัส กว้างยาวตามต้องการ ใช้แทนลานซื้อควาย ซึ่งสะดวกกว่ากันมาก ตีข้าวเสร็จเอาข้าวขึ้นยุ้งหมดแล้วก็พับเก็บเอาไว้ใช้ปีต่อไป)

เมื่อชาวบ้านนำข้าวมารวมลานที่วัดแล้ว ตอนเย็นก็จะพากันลงวัดไหว้พระรับศีล และอยู่คบงันจนตึกจิ่งเล็ก แต่จะแต่งตั้งกันสัก 5-10 คน นอนเฝ้ากองข้าว (ที่จริงไม่เฝ้าก็ได้เพราะข้าวเป็นของวัดแล้วไม่มีใครอยากจะขโมย) การคบงันก็มีหมอลำ

ตอนเช้าก็จะพากันลงไปทำพิธีบายศรีสู่ขวัญข้าว แล้วก็ถวายวัด

ข้าวเมื่อถวายวัดแล้ว จะแบ่งเป็น 3 ส่วน ส่วนที่ 1 จะขายเป็นเงินถวายวัด อีก 2 ส่วนจะเก็บไว้ในยุ้งของวัด ซึ่งถือเป็นของส่วนรวม และเก็บไว้ใช้แก้ปัญหา การขาดแคลนข้าว กล่าวคือ

1) ให้คนที่ข้าวขาดแคลนไม่พอกินยืมไปกินโดยยืม 5 ใช้ 6 คือ ยืม 5 ถัง เมื่อทำนาได้ข้าวแล้วเอามาใช้คืนให้วัด 6 ถัง ถ้าไม่มีข้าวใช้จะใช้เป็นเงินก็ได้

2) บริจาคให้บ้านที่มีคนตาย เป็นการแบ่งเบาภาระของเจ้าภาพลง

3) สงเคราะห์แก่ทางโรงเรียน โดยบริจาคให้โรงเรียนในหมู่บ้านเป็นถังอาจจะ 50 ถังหรือ 100 ถัง แล้วแต่ปีไหนได้ข้าวมาก ทางโรงเรียนก็จะขายเป็นเงินเข้าโรงเรียน (การสงเคราะห์โรงเรียนเริ่มมีมา 3 ปีแล้ว) ทุกขั้นตอนจะมีคณะกรรมการควบคุม

นับว่าชาวกะเลิงรู้จักการแก้ปัญหาการขาดแคลนข้าวของชาวบ้านได้อย่างแยบยลมากโดยอาศัยวัดวาศานาเป็นสื่อกลาง และวิธีนี้มีมาได้ 40 ปีมาแล้ว จนถึงปัจจุบันจะเห็นว่าวัดในหมู่บ้านชาวกะเลิงทั้ง 4 หมู่บ้านจะมียุ้งข้าวทุกวัด

ประเพณีบุญคุณลานได้ลดลงไปมากได้ 15 ปีแล้ว

ส่วนบุญกุ่มข้าวยังมีอยู่เพียงแต่ย้ายไปเดือน 3 โดยไปทำพร้อมกับบุญข้าวจี

เดือน 3 บุญข้าวจี

บุญข้าวจี เป็นบุญที่ชาวบ้านจีข้าวเหนียวหนึ่ง ถวายพระก่อนถึงวันงาน 1 วัน ชาวบ้านจะพากันเข้าป่าไปหา “ไม้ข้าวจี” ซึ่งเป็นพรรณไม้ชนิดหนึ่ง มาไว้ที่วัดเพื่อทำเป็นพิน

พอถึงวันงานชาวบ้านก็จะพากันลงวัดตั้งแต่ไก่ขัน (ประมาณตี 3 ตี 4) โดยนำข้าวเหนียวหนึ่งสุกใหม่ ๆ คนละครดืบ น้ำมันหมู ไข่ไก่ น้ำอ้อย เกลือ ลงไปด้วย)

ลงถึงวัดแล้วก็กองไฟเอาไม้ข้าวจีทำเป็นพืน ลงไปหลายคนก็กองไฟหลายกอง 3-5 กอง เมื่อไฟเป็นถ่านแดงแล้วก็เริ่มจี่ข้าว

การจี่ข้าว นั้น จะเอาข้าวเหนียวหนึ่งประมาณเท่ากำปั้นโรยเกลือมาป้ออกแบน ๆ แล้วเอาน้ำอ้อยที่ผ่าเป็นก้อนเล็ก ๆ ประมาณกว่าปลายนิ้วก้อย 2-3 ก้อน ใส่ลงไปในข้าวที่ป้อแบนนั้นแล้วม้วนข้าวหุ้มก้อนน้ำอ้อยแล้วนวดให้กลมยาว เรียกว่า "ปั้นข้าวจี" แล้วเอาไม้ข้าวจีที่เล็กกว่านิ้วก้อยเล็กน้อยยาวประมาณ 1 ศอกปอกเปลือกออกให้หมด มาแทงทะลุหัวท้ายปั้นข้าวจีแล้วนวดบีบให้ปั้นข้าวจียึดแน่นติดกับไม้ ไม้ข้าวจีอันนี้จะเป็นแกนสำหรับจับตอนไปจี่ไฟ

ไข่ไก่นั้นจะทุบเอาเปลือกออกทิ้ง แล้วเอาไข่ขาวและไข่แดงใส่ถ้วยตีให้เข้ากัน น้ำมันหมูก็เอาใส่ถ้วยอีกต่างหาก

เมื่อเอาปั้นข้าวจีไปจี่ (อัง) ไฟพอเกือบร้อน (ไม่ให้ไหม้) ก็จะอาน้ำมันหมูทาให้รอบแล้วไปจี่ไฟอีก และการจี่ไฟก็จะหมุนปั้นข้าวจีไปเรื่อย ๆ เพื่อให้ร้อนสม่ำเสมอ ในขณะที่หมุนก็จะเอาไข่ทาคนหนึ่งหมุนคนหนึ่งสิ่งทา หรือหมุนเองทางเองก็ได้ ทำเช่นนี้ไปเรื่อย ๆ จนปั้นข้าวจีและไข่สุก แล้วก็ถอดออกจากแกนใส่ถาดไว้ แล้วจี่ "ปั้น" ใหม่ต่อไป จนสว่าง ได้ข้าวจีเป็นจำนวนมากใส่ถาดเต็ม 5-6 ถาด เสร็จแล้วก็ไปถวายพระและรับศีลรับพร แล้วเสร็จพิธี

ปั้นข้าวจีทาไข่ ใส่น้ำอ้อยเล็กน้อยชอบมาก และเรื่องปั้นข้าวจีใส่น้ำอ้อยมีคำผญาอีสานพูดเล่นมาแต่โบราณว่า

"เดือน 3 ค้อยเจ้าหัวค้อยปั้นเข้าจี (ค้อย = ล่วงไป, ค่อนไป
เจ้าหัว = พระสงฆ์)

เดือน 4 ค้อยค้อยได้กะบ่เห็น" (เดือน 4 ล่วงไปก็ไม่เห็น แสดงว่าปีนั้นไม่มีบุญข้าวจี หรือ)

"เดือน 3 ค้อยเจ้าหัวค้อยปั้นเข้าจี

ปั้นเข้าจีปมีน้ำอ้อยจ้วน้อยเซ็ดน้ำตา" (จ้วน้อย = เณรน้อย)

(อันนี้เป็นการแซวเณรน้อย)

หลังจากถวายข้าวจี๋แล้วก็จะขึ้นไปบ้านเอาข้าวเปลือกลงมารวมกันเพื่อทำบุญ
กุ่มข้าวดังได้กล่าวไปแล้วในเดือน 2

สำหรับบุญข้าวจี๋และบุญกุ่มข้าวในปัจจุบันนี้ยังทำเป็นประจำทุกปี แต่สิ่งที่
เปลี่ยนไปคือการลงไปจี๋ข้าวแต่ก่อนมีหนุ่มสาวลงไปจี๋ข้าวด้วยกันเป็นคู่ ๆ 10 กว่าปีมานี้
มีแต่ผู้เฒ่า เพราะหนุ่มสาวลงทำงานที่กรุงเทพฯ และการทำบุญกุ่มข้าวก็ไม่มีพิธีไหว้
พระรับศีลหรือคบงัน เพียงเอาข้าวลงไปรวม แล้วชั่งจำนวนไว้แล้วก็เอาขึ้นอยู่ที่วัดเลย

เดือน 4 บุญผะเหวด

บุญผะเหวดหรือบุญมหาชาติที่บ้านโนนสังข์ศรี (รวมทั้ง 4 หมู่บ้านกะเลิง) ไม่มีมา
ได้ประมาณ 25 ปีมาแล้ว ไม่ใช่ทิ้งเลยแต่ยังไม่มีใครพาจัดเพราะต้องมีเครื่องประกอบ
พิธีหลายอย่าง ดอกไม้พัน น้ำมันหมื่น และอีกประการหนึ่งเพราะไม่มีใครอยากฟังเทศน์
มหาชาติแล้วและไม่มีพระที่เทศน์ (แหล่) ได้ไฟเพราะ

เดือน 5 สงกรานต์

บุญสงกรานต์เรียกอีกอย่างหนึ่งว่า “บุญสงพระ” เพราะต้องอัญเชิญพระพุทธรูป
รูปลงมาไว้กลางลานวัดเพื่อให้ชาวบ้านได้สงพระพุทธรูปนั้น

ที่จะประดิษฐานพระพุทธรูปนั้นจะหาโต๊ะที่แข็งแรงมาตั้งแล้วอัญเชิญพระพุทธรูป
รูปประดิษฐานบนโต๊ะนั้น

รอบโต๊ะที่ประดิษฐานพระพุทธรูปจะยกแคร่ขึ้นเสมอระดับโต๊ะจะเอาไม้ไผ่มาจัก
เป็นตอกสานเป็นขัดแตะตาห่าง ๆ ประมาณตาละ $2\frac{1}{2} \times 2\frac{1}{2}$ นิ้ว ปูเป็นพื้นของแคร่
สำหรับเป็นที่วางดอกไม้

เหนือเศียรพระพุทธรูปก็จะมีรางน้ำทำด้วยไม้ไผ่ลำใหญ่ ผ่าครึ่งกระเทาะข้อออก
ยาวประมาณ 2 เมตรมัดยึดติดกับหลัก 2 หลัก โดยให้ปลายรางด้านหนึ่งสูง อีกปลาย
รางด้านหนึ่งสูง อีกปลายหนึ่งลาดต่ำลงมาทางเศียรพระพุทธรูป (รางอาจมีมากกว่า 1
รางก็ได้) รางนี้สำหรับเป็นที่สงน้ำพระพุทธรูปโดยเทน้ำหอมใส่รางให้น้ำไหลตามรางลง
มายังเศียรพระพุทธรูป

พระพุทธรูปที่เออลงมาประดิษฐานไว้นี้มีหลายองค์ก็ได้ อาจเป็นองค์เล็กสูง
ประมาณ 1 ศอก เพราะถ้าเป็นองค์ใหญ่ก็ลำบากในการอัญเชิญเพราะหนัก

พอช่วงบ่ายก็ลงทรงพระพุทธรูป โดยให้พระภิกษุสงฆ์ก่อนโดยเทใส่รางน้ำ หลังจากนั้นชาวบ้านก็ทรงโดยเทน้ำใส่รางน้ำเช่นเดียวกัน น้ำที่ทรงก็เป็นน้ำหอม ลอยดอกไม้

หลังจากนั้น ชาวบ้านก็ทรงพระภิกษุ พระภิกษุก็รดให้ชาวบ้านแล้วชาวบ้านก็รดน้ำสาดกันเป็นที่สนุกสนาน ทั้งหนุ่ม - สาว ผู้เฒ่า เด็ก

ประมาณบ่าย 3-4 โมง ชาวบ้านก็จะพากันเข้าไปเก็บดอกไม้ในป่า หนุ่ม-สาวนัดกันที่ป่านั้นป่านี บางทีนัดกับต่างบ้าน (ที่ใกล้กัน) ขากลับประมาณบ่าย 5 โมง ชาวบ้านที่ไม่ได้ไปเก็บดอกไม้ก็จะตักน้ำใส่ครุมาตั้งรองไว้ริมทางภายในหมู่บ้าน เพื่อให้ผู้ที่ไปเทดอกไม้ล้างดอกไม้ที่หามาได้ เมื่อล้างเสร็จก็เอาน้ำที่ล้างดอกไม้ นั้นสาดกันเป็นที่สนุกสนานอีกครั้งหนึ่ง ได้เวลาจวนค่ำก็เอาดอกไม้ที่หามาจะไปบูชาพระพุทธรูป โดยวางที่แคร่พื้นขัดแตะรอบโต๊ะที่ประดิษฐานพระพุทธรูปนั้น

และจะเก็บดอกไม้อีกส่วนหนึ่งไว้แต่งชั้น 5 ใส่ชั้นกระหย่องเพื่อบูชาพระที่ศาลาการเปรียญและที่โบสถ์ในตอนค่ำ

ตอนค่ำก็พากันลงไหว้พระรับศีล

ไหว้พระรับศีลเสร็จก็สาดน้ำกันเป็นที่สนุกสนานอีก

ปฏิบัติเช่นนี้ทุกวันจนเอาพระขึ้น

เมื่อครบกำหนดเวลาแล้วก็จะอัญเชิญพระพุทธรูปนั้น แล้วจะมีการบายศรีคารวะ พระสงฆ์องค์เจ้า และพระพุทธรูป โดยชาวบ้านจะแต่งชั้น 5 ขออโหสิกรรมต่อพระสงฆ์และพระพุทธรูป

เช้าวันรุ่งขึ้นก็จะพากันขึ้นไปทรงพระพุทธรูปที่อยู่ในถ้ำบนภูเรียกว่า "ทรงพระภู" ก็เป็นอันเสร็จพิธีสงกรานต์

ในช่วง 10 ปีมานี้ประเพณีสงกรานต์ได้เปลี่ยนไป กล่าวคือ

เมื่อ 10 ปีย้อนลงไปสู่ออดีต	เมื่อ 10 ปีมาถึงปัจจุบัน
1) ระยะเวลาที่เอาพระลง	
ใช้เวลา 1 เดือน ตั้งแต่วันเพ็ญเดือน 5 ถึงวันเพ็ญเดือน 6	ใช้เวลาแค่เพียง 7 วัน
2) การไปหาดอกไม้	
ดอกไม้ป่ามีมาก มีหนุ่มสาวจำนวนมากไปหาดอกไม้	ดอกไม้ป่าแทบจะไม่มี มีเพียงดอกคูณ ผู้ไปหาดอกไม้มีแต่ผู้เฒ่าและไม่ค่อยได้ไปหาดอกไม้ในป่า
3) การเล่นสาดน้ำ	
มีในวงแคบ เฉพาะในบ้านเดียวกันและบ้านใกล้เคียงเท่านั้น ไม่ค่อยมีเด็ก	ขยายวงกว้างเพราะชั้นรถยนต์ไปหาสาดน้ำต่างตำบล ต่างอำเภอ ถึงต่างจังหวัดก็มีและมีเด็ก ๆ มาก
4) พิธีการ	
ไม่มีนางสงกรานต์	มีนางสงกรานต์

เดือน 6 บุญบั้งไฟ

บุญบั้งไฟที่บ้านโนนสังข์ศรีไม่มีมานานแล้ว เนื่องจากไม่มีช่างบั้งไฟ ที่ไม่มีนี้ไม่ได้หมายถึงว่าทอดทิ้งไปเลย เพียงแต่ไม่ได้ทำเท่านั้น

เดือน 7 บุญซำฮะ

ซำฮะ คือ ซำระ บุญซำฮะ คือ บุญซำระล้างมลทินได้แก่บ้าน จึงเรียกอย่างหนึ่งว่า "บุญบ้าน"

ที่บ้านโนนสังข์ศรีไม่ได้ทำมา 5-6 ปีมาแล้ว และบุญซำฮะจะทำเมื่อมีเหตุมีกลางเข้าสู่หมู่บ้าน เช่น สัตว์ป่าวิ่งเข้าบ้าน บางทีก็เป็นฟาน (แก้ง) ซึ่งชาวบ้านเชื่อกันเป็นกลางบอกเหตุไม่ดีจะเกิดขึ้นแก่หมู่บ้าน ถ้าไม่มีเหตุก็ไม่ทำ

ในการทำบุญบ้านนั้นถ้ามีเหตุกลางเกิดที่ใดหรือคุ้มใดก็ทำเฉพาะคุ้มนั้น ถ้าไม่มีเหตุแต่อยากจะทำเพื่อปิดรังควาน ปิดเสนียดของบ้านออกไปก็ทำที่วัดเลย

ขั้นตอนการทำ (สมมุติทำบุญโดยไม่มีเหตุมีกลาง)

- 1) โยงสายสิญจน์ให้ล้อมหมู่บ้าน โดยเริ่มโยงจากวัดแล้วก็มาสิ้นสุดที่วัด
- 2) ตอนเย็นชาวบ้านพากันลงวัด รับศีลรับพร พระก็สวดพระปริตฯ
- 3) เช้าวันรุ่งขึ้นถวายภัตตาหารแก่พระสงฆ์แล้วก็จะเริ่มพิธีปิดรังควานโดยแบ่ง

พระสงฆ์และชาวบ้านออกเป็น 2 กลุ่ม

กลุ่มที่หนึ่งจะให้ พระเณรขึ้นนั่งเกวียนแล้วลากเกวียนไปตามหมู่บ้านเพื่อหว่านกรวดหว่านทราย พระเณรก็จะสวดคาถาหว่านกรวดหว่านทรายพร้อมกับหว่านกรวดทรายขึ้นหลังคาบ้านและตามบริเวณบ้าน ซอกมุมต่าง ๆ โดยชาวบ้านที่แห่ไปด้วยช่วยหว่าน

อีกกลุ่มหนึ่งจะนิมนต์พระขึ้นนั่ง "ตะเหลียง" (แคร่คานหาม) แล้วชาวบ้านก็หามไปรอบหมู่บ้านตามวงนอกของด้ายสายสิญจน์ พระก็จะสวดคาถาไปตลอดจนรอบหมู่บ้าน

เมื่อเสร็จแล้วก็พากันลงวัดรับศีลรับพรอีกครั้งหนึ่ง ก็เป็นเสร็จพิธี

เดือน 8 บุญเข้าพรรษา

เดือน 9 บุญห่อข้าวประดับดิน

เดือน 10 บุญห่อข้าวสาก

เดือน 11 บุญออกพรรษา

เดือน 12 บุญกฐิน

บุญทั้ง 5 อย่างนี้ยังคงปฏิบัติมาเป็นประจำทุกปีและพิธีการต่าง ๆ และการกำหนดวันก็ยึดถือตามประเพณีของอีสานทั่วไป (พอ โคตรพันธ์ 2540; ชู รูปเหมาะ 2540)

ตารางที่ 4.1 ฮีต 12 (บุญ) ที่หัวหน้าครัวเรือนยังปฏิบัติอยู่แยกตามกลุ่มอายุ
(หน่วย : ร้อยละ)

บุญ	กลุ่ม 29 ปีลงมา (n = 10)	กลุ่ม 30-50 ปี (n = 10)	กลุ่ม 51 ปีขึ้นไป (n = 10)
1.บุญเข้ากรรม	10	0	40
2.บุญคุณลาน	20	40	10
3.บุญข้าวจี	100	100	100
4.บุญผเวส	100	100	100
5.บุญสงกรานต์	100	100	100
6.บุญบั้งไฟ	100	100	90
7.บุญซำฮะ	60	20	70
8.บุญเข้าพรรษา	100	100	100
9.บุญข้าวประดับดิน	100	100	100
10.บุญข้าวสาก	100	100	100
11.บุญออกพรรษา	100	100	100
12.บุญกฐิน	100	100	100

ที่มา : จากการสุ่มสัมภาษณ์หัวหน้าครัวเรือน 30 ราย

จากตารางข้างบนจะเห็นว่ามียังถึง 9 บุญใน 12 บุญที่หัวหน้าครัวเรือนยังปฏิบัติเป็นประจำ มีเพียงบุญเข้ากรรม บุญคุณลานและบุญซำฮะที่การปฏิบัติลดลงไปมาก

2.2 บั้งจั้งหัน

คำว่า "จั้งหัน" เป็นภาษาถิ่นอีสาน หมายถึง อาหารเช้าของพระภิกษุ ซึ่งท่านจะฉันในช่วงประมาณ 7-8 นาฬิกา และในช่วงเวลา 11-12 นาฬิกา ท่านก็จะฉันอีกเรียกว่า "เพล" (อ่านว่า "เพน") ทั้งอาหารเช้าและอาหารเพล ชาวอีสานมักจะพูดรวบเข้ากันง่าย ๆ ว่า "จั้งหัน จั้งเพล" (ทั้ง ๆ ที่คำว่า "เพล" ไม่มีคำว่า "จั้ง" นำหน้า)

ทั้งจิ้งห้นและเพล ทางญาติโยมจะจัดหลงไปถวายตามเวลา ซึ่งส่วนมากจะเป็นโยมผู้หญิง

คำว่า "โยม" ตามภาษาถิ่นนั้น ถ้าเป็นโยมผู้ชายจะเรียกว่า "พ่อออก" ถ้าเป็นโยมผู้หญิงจะเรียกว่า "แม่ออก"

เมื่ออดีต 40 ปีก่อน ในช่วงเข้าพรรษาจะมีทั้งพระและเณรมาจำพรรษาที่วัดในแต่ละหมู่บ้านเป็นจำนวนหลายรูป บางปีการนำภัตตาหารลงไปถวายพระเณรในช่วงพรรษา จึงต้องลงทุกหลังคาเรือน แต่ในช่วงนอกพรรษาพระเณรลดจำนวนลง จึงไม่จำเป็นต้องลงทุกหลังคาเรือน เพราะอาหารจะเหลือเฟือ แต่ในการเอาอาหารลงไปถวายพระนั้นบางคนลงอยู่เป็นประจำ แต่บางคนก็ไม่ค่อยจะลง จึงรู้สึกจะเป็นภาระหนักแก่ผู้ลงเป็นประจำ อีกประการหนึ่ง ในช่วงนอกพรรษานั้นบางทีมีพระที่จรมาจากที่อื่นอาจจะไปทำนองว่ามาเยี่ยม พระที่เป็นเจ้าวัดเพราะคุ้นเคยกัน ผู้ที่เอาอาหารลงไปถวายพระมีน้อยอยู่แล้ว เมื่อพระจรมาพักชั่วคราวจึงมีปัญหาเรื่องอาหารไม่พอ พระที่ประจำอยู่ที่วัดต้องบอกเณรขึ้นไปขอแม่อาหารที่บ้าน หรือถ้าไม่มีเณรก็จะเป็นพระเจ้าวัดเองขึ้นไป

เพื่อตัดปัญหาดังกล่าว จึงมีการแบ่งกันเป็นคุ้มในการลงจิ้งห้นหรือเพลโดยเป็นข้อตกลงร่วมกันในที่ประชุมของหมู่บ้าน

ที่บ้านโนนสังข์ศรีก็เช่นเดียวกัน แต่การแบ่งนั้นไม่ได้แบ่งเป็นคุ้ม เพราะถ้าแบ่งเป็นคุ้มมันมากเกินไป เพราะพระที่วัดมีน้อยทำให้อาหารเหลือเฟือและต้องทิ้งไป จึงมีการแบ่งเป็นกลุ่มหรือหมู่ ซึ่งกะ เลิง เรียกว่า "สุม" สุมละ 5-7 หลังคา ทั้งหมดมี 18 สุม ผลัดเปลี่ยนเวียนกันไปในการลงจิ้งห้นและเพล สุมละ 1 วัน ที่เป็นสื่อกันสุมขึ้นสำหรับการเตือนให้ทราบว่ามีอะไรจะถึงวาระที่ต้องลงจิ้งห้น สิ่งนั้นคือ "บั้งจิ้งห้น"

บั้งจิ้งห้นนี้ผู้ใหญ่ รัตน์ คล่องแคล่ว ซึ่งเป็นผู้ใหญ่บ้านโนนสังข์ศรีในช่วง 2480-2502 เป็นผู้ริเริ่มให้มีและได้ทำขึ้น แสดงว่าบั้งจิ้งห้นมีมาแล้วประมาณ 40 ปี

บั้งจิ้งห้นเริ่มแรกผู้ใหญ่รัตน์ได้ทำไว้ 2 อัน เผื่อมันจะผูกพัน โดยเอาไม้ไผ่ชนิดลำใหญ่ (ภาษาถิ่นเรียกว่าไม้ไผ่บ้าน) เส้นผ่าศูนย์กลางประมาณ 9 เซนติเมตร ความยาวตลอดปล้องโดยตัดให้มีข้อทั้ง 2 ข้าง ปลิดตาและเหลาข้อให้เกลี้ยง ที่หัวและท้ายเจาะรูสำหรับร้อยเชือกเพื่อสะดวกในการสะพายและแขวนไว้ ผิวของบั้งไม่ให้เรียบเกินไปซึ่งดู

จะไม่ค่อยเป็นที่สนใจและดูจะไม่มี ความหมาย ท่านจึงแกะสลักเป็นรูปพราหมณ์และเขียนข้อความ เป็นอักษรลาวน้อยใส่

บั้งจันทน์ที่ผู้ใหญ่ทำให้ 2 อันได้ใช้จนผูกไปแล้ว ในปัจจุบันเป็นบั้งที่ 3 (ผู้ให้สัมภาษณ์จำไม่ได้ว่าใครทำขึ้น) ผิวของบั้งแกะเป็นรูป "นาง" 2 องค์ ทรงเครื่องชุดแบบไทย สวมชฎา มือซ้ายหิ้วตะกร้า (คงเป็นอาหารเครื่องจันทน์หรือเพล) ผู้ให้สัมภาษณ์ บอกว่าเป็นนางมัทรีตอนปรนนิบัติอุปัฏฐากพระเวสสันดร บางคนเรียกว่า "นางจันทน์ จังเพล" และอีกด้านหนึ่งแกะสลักเป็นอักษรลาวน้อยอ่านไม่ออก บั้งจันทน์อันที่ใช้ในปัจจุบันก็ใช้มานานจนเก่าแตกกระแหงเกือบจะผูกแล้ว (ดูรูป)



บั้งจันทน์แกะสลักติดธงจากบั้งมัทรี (2540)

บั้งจันนี้ก็จะเอาไปไว้ที่บ้านหัวหน้าสุม ซึ่งเรียกสั้น ๆ ว่า “หัวสุม” หัวสุมก็จะไปบอกสมาชิกในสุม 5-7 หลังคาเรือนนั้นว่า “บั้งมาแล้วนะ” โดยบอกในตอนใกล้ค่ำ เพื่อให้สมาชิกในสุมเตรียมลงจันจ้งเพลงในวันรุ่งขึ้น เมื่อสุมใดลงจันและเพลงเรียบร้อยแล้ว หัวสุมก็จะเอาบั้งจันไปให้หัวสุมของสุมต่อไป (บั้งนี้หัวสุมจะแขวนไว้ได้ถันบ้านหรือบนบ้านที่ใดที่หนึ่ง) ผลัดเปลี่ยนกันเช่นนี้เรื่อยไป

ด้วยความเคยชินที่ปฏิบัติมาเป็นเวลา 40 กว่าปี เดียวนี้หัวสุมจะอ่านออกเลยว่าในวันไหนบั้งจะอยู่บ้านหัวสุมใด เพราะเขารู้ว่าระบบการผลัดเปลี่ยนหมุนเวียนอย่างชัดเจน

ก็นับว่าชาวบ้านโนนสังข์ศรีได้สร้างกติกาของหมู่บ้านเพื่อเป็นแนวปฏิบัติในเรื่องนี้โดยไม่หลงไม่ลืมได้แยบยลพอสมควร (สาย บุสกา 2539; ชู รูปเหมาะ 2540)

ตารางที่ 4.2 การตักบาตรและการทำบุญของหัวหน้าครัวเรือนแบ่งตามอายุ

(หน่วย : ร้อยละ)

พฤติกรรม	กลุ่มอายุ 29 ปีลงมา (n = 10)	กลุ่มอายุ 30-50 ปี (n = 10)	กลุ่มอายุ 51 ปีขึ้นไป (n = 10)
1) ตักบาตรทุกเช้า	10	20	20
2) ตักบาตรนาน ๆ ครั้ง	60	20	20
3) ตักบาตรบ่อย ๆ	30	60	60
4) ทำบุญทุกวันพระ	40	60	40
5) นาน ๆ จึงไปทำบุญ	40	20	40
6) ทำบุญย่อย ๆ	20	20	20

ที่มา : จากการสุ่มสัมภาษณ์หัวหน้าครัวเรือน 30 ครัวเรือน

จากตารางข้างบน จะเห็นว่า หัวหน้าครัวเรือนชาวกะเลิงกลุ่มอายุกลางคน (30-50 ปี) และกลุ่มสูงอายุ (51 ปีขึ้นไป) มีถึงร้อยละ 60 ที่ตักบาตรบ่อย ๆ ในขณะที่หัวหน้าครัวเรือนที่อายุน้อย มีเพียงร้อยละ 30 ที่ตักบาตรบ่อย ๆ ซึ่งน้อยลงครึ่งหนึ่งของกลุ่มกลางคนและกลุ่มสูงอายุ ที่เป็นเช่นนี้เพราะหัวหน้าครัวเรือนรุ่นอายุน้อย ต้องรีบไปทำ

งานแต่เช้าจึงไม่ค่อยมีเวลารอใส่บาตรพระ สำหรับการไปทำบุญ ปรากฏว่ากลุ่มกลางคนไปทำบุญทุกวันพระมีถึงร้อยละ 60 ในขณะที่กลุ่มอายุน้อยกับกลุ่มสูงอายุไปทำบุญทุกวันร้อยละ 40 เท่ากัน แต่เหตุผลแตกต่างกัน กลุ่มอายุไปทำบุญน้อย เพราะติดภาระการงาน แต่กลุ่มอายุมากเริ่มมีปัญหาสุขภาพจึงไปทำบุญน้อยลง

3. ประเพณีประจำชีวิต

3.1 ประเพณีการเกิด

หลังจากชาย-หญิงได้แต่งงานกัน อยู่กินเป็นสามี-ภรรยาแล้ว ทั้งสองสามี-ภรรยาจะรู้สึกปลื้มปิติยินดีเป็นอย่างยิ่งเมื่อรู้ว่าดวงชีวิตน้อย ๆ ได้จุติแล้วในครรภ์ของผู้เป็นภรรยา ต่างก็ถนอมฟูมฟักเพื่อให้ดวงชีวิตน้อย ๆ นั้นโตวันโตคืน

หญิงสาวทะเล็งผู้เป็นแม่ เมื่อรู้ว่าตัวเองตั้งครรภ์ (ภาษาถิ่นเรียกว่า "ถือพา" หรือ "มานลูก") ก็จะถนอมครรภ์ไม่ให้กระทบกระเทือนเกรงลูกในท้องจะเป็นอันตรายจนถึงแท้ง (แท้งภาษาถิ่นว่า "ลูกลูก")

เมื่อ 40 ปีก่อน การถนอมครรภ์ของตนเองของหญิงก็ปฏิบัติตามฮีตคอง ที่ยายสอนมา ย่าสอนไว้ ซึ่งเป็นความเชื่อและยึดถือปฏิบัติมาตั้งแต่อดีต ดังนี้

1) การงดเว้นอาหารบางชนิด (คะลำ) ดังนี้

1.1) ส้มตำมะละกอ เมล็ดมะขาม มีความเชื่อว่าจะทำให้ลูกคลอดยาก

1.2) ของที่มีรสฝาด มัน หวาน มีความเชื่อว่ามันจะทำให้เกิดไขติดทารกในครรภ์ ตอนคลอดทำให้ฝืด คลอดยาก

1.3) กินอาหารไม่มาก กลัวลูกในท้องจะอ้วน ทำให้คลอดยาก

1.4) ไข่ เพราะจะเหม็นคาวและกลัวหมอต้าแยเหม็น

2) ปฏิบัติบางอย่าง

2.1) ไม่กินพร้อมเดิน คือเดินด้วยกินด้วย เพราะกลัวลูกที่เกิดมาจะชี้ราดทาง (เจ็บท้องบ่อยไปถ่ายไม่ทัน)

2.2) ผิงไฟไม่ให้หันหลังใส่ เชื่อว่าจะทำให้รกติดหลัง (รก ภาษาถิ่นเรียกว่า "สายแห่" หรือ "แห่") ปัจจุบันเลิกปฏิบัติแล้ว

2.3) ไม่นั่งขวางบันได หรือประตู กลัวทำให้คลอดยาก

2.4) เดือนจะคลอด กลางคืนก่อนนอนต้อง "ตำวขึ้นลง" คือ ผ้าถุงที่นุ่งเมื่อจะนอนให้นุ่งโดยกลับหัวลง รุ่งเช้าจะต้องลงใต้ถุนเพื่อกลับหัวผ้าถุงขึ้น ตอนจะกลับผ้าถุงให้กลับใจ คลายผ้าถุงออกแล้วสับดกลับหัวขึ้น (โดยไม่ต้องแก้ผ้า) แล้วนุ่งตามเดิม การกลับหัวผ้าถุงลงมีความเชื่อว่าเป็นเด็ก (ตำว) กลับหัวลง ทำให้คลอดได้ง่ายตามปกติ

(เมื่อ 20 ปีมานี้เลิกปฏิบัติแล้ว เพราะหันไปสวมชุดคลุมท้องกัน)

2.5) ทำงานตามปกติจนถึงวันคลอด มีความเชื่อเพื่อให้ท้องคลอน คลอดง่าย

2.6) ไม่นุ่ง "ขึ้นเลย" "ขึ้นเลย" คือผ้าถุงกับเสื้อต่อกัน เพราะกลัวว่า เวลาคลอดเด็กจะเอาเท้าออกก่อน

หญิงที่รู้ตัวว่าตั้งท้องแล้ว ก็จะไปเตรียมการต่าง ๆ ที่จำเป็นต้องใช้ไว้ล่วงหน้า เช่น เตรียมจัดหาผ้าอ้อม (ภาษาถิ่นเรียก "ผ้าล่าย")

โดยหาผ้ามุ้งเก่า หรือผ้าขาวม้าเก่ามาตัดหรือฉีกให้ได้ขนาดที่จะเป็นผ้าอ้อม

หมวก เย็บจาก "กระเตี้ยวหูก"

กระเตี้ยวหูก เป็นผ้าที่ได้จากการทอผ้า (ภาษาถิ่นเรียกว่า "ทอหูก") คือเมื่อทอผ้าเสร็จแล้ว เมื่อตัดเอาผ้าไปใช้เขาจะเหลือผ้าไว้ให้ค่า "พืม" อยู่ยาวประมาณ 1 ศอก หรือกว่าศอก เมื่อการทอหูกครั้งต่อไปจะได้มีผ้าส่วนที่เหลือนี้พันรอบไม้ให้ยึดตอนเริ่มต้นทอ ผ้าที่เหลือไว้นี้เรียกว่า "กระเตี้ยวหูก" และจะตัดออกมาใช้เมื่อทอผ้าผืนใหม่เสร็จ ตัดผ้าผืนใหม่ใช้ กระเตี้ยวหูกจะตัดออกเก็บไว้ ผ้าผืนใหม่ที่ทอกับกระเตี้ยวหูก ลายและสีจะไม่เหมือนกัน

ในกรณีที่เยี่ยมเขาไปทอผ้า ไม่ว่าจะใครเยี่ยมก็ต้องเหลือกระเตี้ยวหูกไว้ให้เจ้าของพืม ดังนั้น คนที่มีพืมและลูกเขายืมบ่อย ๆ จึงมีกระเตี้ยวหูกเยอะ

กระเตี้ยวหูกใช้ได้หลายอย่าง นอกจากเย็บเป็นหมวกเด็กแล้ว ยังใช้เป็นผ้าอ้อม เย็บเป็นหมอน เย็บต่อกันเป็นย៉าม เป็นต้น

ประมาณ 10 วันใกล้คลอด ฝ่ายสามีที่จะเป็นพ่อก็เตรียมจัดหาสิ่งจำเป็นต่าง ๆ ใน

การอยู่ไฟของภรรยา เช่น

หาฟืน หามาไว้ให้มาก 1 เล่มเกวียนขึ้นไปซึ่งแล้วแต่ว่าจะให้อยู่ไฟนานหรือไม่ ถ้าอยู่นายก็หาไว้มาก

หาสมุนไพร สำหรับต้มให้ภรรยาที่อยู่ไฟต้มเป็นยา เช่น แก่นไม้แดง แก่นไม้จิก (ไม้เต็ง) รากต้นอีเฒ่า และรากไม้อื่นอีกที่ผู้เฒ่าแนะนำ

จัดหาวัสดุอุปกรณ์ เช่น แคร่ สำหรับผู้อยู่ไฟ ปิ๊บสำหรับต้มน้ำอาบ หม้อสำหรับต้มน้ำร้อนให้ผู้อยู่ไฟต้ม สานเปลไว้ให้ทารกนอน

วันคลอด จะรู้ได้โดยผู้มีครรภ์จะปวดท้อง เมื่อสามีรู้ว่าภรรยาเจ็บท้องคลอดแน่นอนแล้ว ก็รีบไปตามหมอต้าแย (ภาษาถิ่นเรียกว่า "แม่ตุ้มแย")

จัดสถานที่คลอด โดยจัดหาตั้งนั่ง เชือกถ่วง เชือกถ่วงนี้จะผูกกับแปหรือซื่อ ทำเป็นบ่วงห้อยลงมาต่ำในระดับที่ผู้นั่งตั้งจะเอื้อมถึง บางคนก็ใช้ผ้าขาวม้าแทนเชือกเพราะนิ่มกว่า แล้วจัดทำซุ้มโดยเอาเสื่อล้อม

เมื่อจวนคลอดผู้ถือครรภ์จะเข้าไปนั่งบนตั้งภายในซุ้ม เอา 2 มือจับเชือกถ่วง หมอต้าแยก็ชำนาญมาก เข้าไปคลำดูท้องพร้อมกับกลับหัวเด็กลง แล้วนั่งยอง ๆ ข้างหลังของผู้ถือครรภ์ เอาเข่าคุนข้างหลังของผู้ถือครรภ์ พร้อมกับบีบท้องผู้ถือครรภ์ไว้ไม่ให้เด็กทะเล้งขึ้นจนหัวใจ (ตามความเชื่อ) และคอยกำกับผู้ถือครรภ์ให้เบ่งเมื่อปวดท้อง และช่วยอุ้มขึ้นให้กันสูงขึ้นตอนเบ่ง พร้อมกันนั้นผู้ถือครรภ์ก็จับเชือกถ่วงโหนตัวให้กันสูงขึ้นจากตั้งพร้อมกับเบ่ง การเบ่งนี้ไม่ใช่ว่าเบ่งตลอดต้องเบ่งเป็นพัก ๆ ในช่วงที่ปวดท้อง

เมื่อทารกคลอดออกมาแล้ว หมอต้าแยก็จะรับเอาทารกแล้วจัดการตัดสายรกด้วยผิวไม้ฟาง แล้วอาบน้ำด้วยน้ำอุ่น เสร็จแล้วเช็ดตัวให้แห้งเอาผ้าอ้อมห่อตัวทารก การห่อนั้นจะห่อตั้งแต่ลำคอลงมาโดยห่อรวบเอาแขนทั้ง 2 ข้างไว้ด้วย ถ้าปล่อยมือไว้ทารกจะตื่นตกใจเพราะมือตัวเอง เมื่อห่อเสร็จแล้วก็เอาไปนอนในกระดัง

สายแห่ (รก) จะใส่หวดขาดไปฝังไว้ริมรั้ว กลบหลุมให้แน่นแล้วก่อกองไฟใส่ข้างบน มีความเชื่อว่าจะให้แผลหายเร็ว

ในปัจจุบันที่บ้านโนนสังข์ศรีมีหมอต้าแยอยู่ 2 คน คือ คุณยายแยง โคตรพันธ์ อายุ 87 ปี และคุณป้าคำดี ขำคม อายุ 57 ปี แต่ทั้งสองได้เลิกมา 20 กว่าปีมาแล้ว เพราะการผดุงครรภ์เข้ามาถึงหมู่บ้านก็เลยไม่มีใครใช้หมอต้าแย

ฝ่ายสามี ในขณะที่ภรรยา กำลังจะคลอดอยู่นั้น ก็ตั้งหม้อน้ำร้อนเตรียมให้หมอต้าแยทำคลอด เตรียมที่สำหรับอยู่ไฟ โดยเอาแคร่ไปวาง ณ ที่ที่จะอยู่ไฟ (แคร่ภาษาถิ่นเรียก "สะแนน") เอาเกลือโรยลงบนแคร่แล้วเอาใบไม้เปล้า (ถือเป็นสมุนไพรชนิดหนึ่งที่ช่วยสมานแผล) ปูทับเกลือ แล้วเอาถ่านไฟแดงเข้าใส่ไว้ใต้แคร่

เตรียมตั้งป๊อบต้มน้ำอาบ และหม้อน้ำร้อนซึ่งใส่แก่นแดง แก่นจิก และรากไม้ อย่างอื่นอีก

ก้อนเล่า (ภาษาถิ่นเรียก "ก้อนขี้เล่า") ที่เป็นที่รองกันป๊อบและกันหม้อนั้นเอาจอบไปขุดเอาดินโพน (ดินจอมปลวก) ให้ได้ก้อนใหญ่ ๆ แล้วเอาพรำตากให้เป็นรูปสี่เหลี่ยม กว้างยาวประมาณ 20 x 20 เซนติเมตร หนาประมาณ 10 เซนติเมตร รองกันป๊อบ 3 ก้อน รองกันหม้อ 3 ก้อน

ข้างบนเหนือแคร่ขึ้นไปจะเอาสะดุ้ง (ยอ) หรือแหกวางไว้ มีความเชื่อว่กันผีพราย เพราะผีพรายกลัวยอหรือแห ถ้าไม่มียอหรือแหผีพรายจะเข้ามาทำให้แม่ของทารกมีอาการวิงเวียนศีรษะถึงขั้นเป็นลมสลบไปเลย เรียกว่า "พรายกุ่ม"

ตรงที่ข้างหมอนบนแคร่ที่แม่ทารกจะนอนนั้น จะมีพรำและหว้านไพลวางอยู่ ข้างแคร่มีเตาไฟ 2 อัน สำหรับต้มน้ำอาบ และน้ำร้อนสำหรับต้ม

พรำ วางไว้เพื่อให้อบอุ่นใจ เป็นขวัญและกำลังใจ เรียกว่า "แข็งขวัญ"

หว้านไพล วางไว้เชื่อว่ากันผีปอบ

เมื่อทุกอย่างพร้อมแล้ว ทารกก็คลอดแล้ว ที่อยู่ไฟก็เสร็จแล้ว ก็ให้แม่ทารกขึ้นนั่งบนแคร่โดยนั่งทับใบไม้เปล้า ทารกก็เอาขึ้นแคร่ด้วยพร้อมกักระดัง ทารกต้องนอนกระดัง 3 วันจึงเอากะดังออก ลงนอนพื้นหรือลงเปล เป็นการเริ่มต้นของการอยู่ไฟ

การอยู่ไฟนี้เรียกว่า "อยู่กรรม" แม่ของทารกที่อยู่ไฟเรียกว่า "แม่อยู่กรรม" ต่อไปนี้จะขอเรียกว่า "แม่อยู่กรรม"

แม่อยู่กรรมจะต้องปฏิบัติในขณะที่อยู่กรรม ได้แก่

1) การนอน จะนอนหมอนต่ำไม่ได้ เดี่ยวเลือดร้อนจะขึ้นหัว

2) อาบน้ำร้อนตลอดระยะเวลาที่อยู่กรรม แต่น้ำร้อนนี้ไม่ได้หมายถึงร้อยจนเดือด ตอนตั้งไฟอาจจะเดือดสามี่จะยกลงให้แล้วเอาน้ำเย็นผสมลงไปแล้วเอามือจุ่มดูกะว่าพออาบได้

การอาบน้ำร้อนนี้อาบถี่มาก คือเมื่ออาบเสร็จ สามี่ก็จะเอาน้ำเย็นใส่ปี๊บมาตั้งไฟอีก พอเดือดก็เอาลงไปอาบ อย่างนี้เรื่อย ๆ ตลอดวัน จนคำพระอาทิตย์ตกจึงหยุด วันต่อไปก็ตั้งต้นอาบต่อตั้งแต่เช้ามีด

3) ต้มน้ำร้อน ซึ่งต้มโดยเอาแก่นแดง แก่นจิกและรากไม้สมุนไพรอื่นใส่ลงในหม้อต้ม เคี่ยวให้เข้มข้น แล้วเอากระบวยตักใส่ "จะเอ็ง" (ถ้วยดินเผา) พอความร้อนลดบ้างแล้วก็ยกขึ้นเป่าแล้วชด ทั้งชดทั้งเป่า หมดแล้วก็ตักเอาใหม่ น้ำร้อนนี้ต้มมากยิ่งดีเพราะจะบำรุงร่างกาย วันหนึ่งต้มอย่างน้อย 6 หม้อ

4) ชุบตา เพื่อให้ตาแห้ง ชุบตาจะทำหลังอาบน้ำในขณะที่ใบหน้ายังไม่แห้งก็หลับตาลงแล้วเอาเกลือทาขอบตาและบริเวณรอบ ๆ ตา แล้วลืมตาอังที่ไฟ

5) เอาเหล็กเผาไฟแดง ๆ แล้วมาเป่าใส่หัวเพราะกลัวเลือด (ร้าย) ขึ้นหัว อันนี้ผู้เป็นสามี่เป่าให้ เมื่อภรรยาขึ้นปั้งบนแคร่แล้ว เหล็กนี้นิยมเอาเหล็กหัวผานของไถ

6) ถ่านไฟใต้แคร่ต้องอุ่นอยู่ตลอดไม่ให้ดับตลอดระยะเวลาที่อยู่กรรม อันนี้เป็นหน้าที่ของสามี่

7) ภาชนะที่ใช้ เช่น จะเอ็ง สากกระเบื้อง จะไม่ให้ใครใช้ร่วม

8) ต้องคะลำ (งดเว้น) อาหารบางอย่าง จะกินได้เพียงบางอย่างเท่านั้น เช่น

- ผักที่กินได้ จะเป็นผักที่มีก้านตรง ได้แก่ ผักกาด ผักแป้น หอม หน่อข่า ยอดพริก อ่อนก็กินได้โดยลวกให้สุก

- ปู หอย ปลาที่มีเกล็ด กบ เขียดกินได้ สำหรับกบและเขียดต้องเป็นกบ เขียดคางขาว (กบเขียดคางขาว คือ กบเขียดตัวเมีย กบตัวผู้คางจะลาย เขียดตัวผู้บางชนิดคางเหลืองบางชนิดคางสีเทาถึงดำ - ผู้วิจัย) เขียดที่กินไม่ได้เลยทั้งคางขาวและไม่ขาวคือเขียด

ชาค้ำและเขียดเหลือง มีความเชื่อว่ากินแล้วทำให้เลือดลง คือ เลือดไหลออกจากแผลอีก

- สิ่งที่ยากไม่ได้ ได้แก่ เนื้อควายเผือก เนื้อวัว ปลาไหล ปลาไม่มีเกล็ด ส้มผักเสี้ยน ข้าวก่ำ (ข้าวดำ) ผักชะอม หน่อไม้ไผ่บ้าน (ไม้ไผ่บ้านเป็นไม้ไผ่ลำใหญ่ ลำใหญ่ที่สุดเส้นผ่าศูนย์กลางถึงประมาณ 15 เซนติเมตร มีหนามแหลมคม)

ข้างฝ่ายสามีก็ต้องเฝ้าปรนนิบัติภรรยาผู้เป็นแม่อยู่กรรม จะไม่หนีไปไหน ตอนกลางวันต้องดูแลป้อนน้ำอาบ เมื่อเด็อดกียกลงไปผสมน้ำเย็นให้แม่อยู่กรรมอาบ อาบเสร็จก็ใส่น้ำมาตั้งไฟอีก พอเด็อดกียกลงไปอีกเรื่อย ๆ ไป

หม้อน้ำร้อนสำหรับต้มต้องให้ร้อนอยู่ตลอดเวลาทั้งวัน ถ้าสีของน้ำร้อนเจือจางต้องเปลี่ยนแก่นแดง แก่นจิก และรากไม้ใหม่

ถ่านไฟได้แค่นี้ไม่ให้มอดดับทั้งกลางวันกลางคืน

ตอนกลางคืนสุ่มไฟไว้ข้างแค่มแม่อยู่กรรมให้ลูกอยู่ตลอดคืน นอนก้นนอนใกล้ ๆ แคร่อย่างระมัดระวัง พองีบได้สักพักก็ต้องลุกมาดูไฟ ถ้าไฟดับก็สุ่มขึ้นอีก

การอยู่ไฟรู้สึกเป็นกรรมจริง ๆ สมกับคำว่า "อยู่กรรม" แม่อยู่กรรมต้องทนนั่งอยู่บนแคร่ตลอดระยะเวลาที่อยู่กรรม ต้องอังไฟทั้งด้านล่าง (ใต้แคร่) และด้านข้าง ทั้งร้อนทั้งวัน ตลอดบอวอล

ฝ่ายสามีต้องอดตาไม่ให้หลับ ขับตาไม่ให้นอน การปรนนิบัติแม่อยู่กรรมนี้เรียกว่า "ปัวกรรม"

สรุปง่าย ๆ ก็คือ ตั้งอทนรับกรรมทั้งผู้อยู่กรรมและผู้ปัวกรรม

ระยะเวลาการอยู่ไฟหรืออยู่กรรมนี้ไม่แน่ ผู้เฒ่าผู้แก่จะกำหนดว่าควรจะอยู่กี่วัน คือ ถ้าแม่ใหม่ (ไม่เคยมีลูกมาก่อน) ก็อยู่ 17-30 วัน ถ้าแม่เก่า ก็อยู่ 10-14 วัน

เมื่อครบกำหนดแล้วก็ออกไป เรียกว่า "ออกกรรม" แม่อยู่กรรมอาบน้ำชำระกายเรียบร้อยแล้วก็ลงจจากแคร่ สามีก็ยกแคร่ออกเก็บกวาดที่อยู่ไฟให้เรียบเตียนเป็นปกติ แก่นแดง แก่นจิก รากไม้สมุนไพรที่เหลือก็เอาไปทิ้งในกอไผ่ เสร็จก็ทำพิธีสู่ขวัญ ผูกข้อต่อแขนให้แก่แม่อยู่กรรม ผู้ปัวกรรม (สามี) และหมอด่าแย

สำหรับสุนัขหมอตำนันั้น จะมีน้ำขม 1 ถ้วย เคี้ยว 1 เล่ม ดอกไม้เทียนคู่ เคี้ยว และดอกไม้เทียนคู่จะเอากวาดตาดำหมอตำนัไม่ให้ตามัวตาฟาง

ในช่วง 20 ปีมานี้ ประเพณีการเกิดได้เปลี่ยนไป เนื่องจากการสาธารณสุข การผดุงครรภ์ ได้เข้าถึงหมู่บ้าน มีสถานอนามัย มีเจ้าหน้าที่มาประจำ ได้ให้ความรู้ด้านหลักโภชนาการ การบำรุงรักษาครรภ์และความรู้เรื่องโรคภัยไข้เจ็บอื่น ๆ

มีศูนย์สาธารณสุขมูลฐาน มีเจ้าหน้าที่ อสม. มีการประชุม อสม. ทุกเดือนเพื่อให้มีความรู้ออกไปแนะนำประชาชน โดยมอบหน้าที่ให้ อสม. 1 คน รับผิดชอบ 10 หลังคาเรือน และ อสม. ก็ทำงานตามหน้าที่คือ "แก้ข่าวร้าย กระจายข่าวดี ซึ่บริการ ประสานงานสาธารณสุข"

ดังนั้น จึงมีผลทำให้ความเชื่อเก่า ๆ บางอย่างลดน้อยลง กล่าวคือ

1) อาหารการกินของหญิงมีครรภ์ และแม่อยู่กรรม แต่ก่อนต้อง "คะล่ำ" อาหารหลายอย่าง เพราะกลัวลูกในท้องจะอ้วน ทำให้คลอดยากบ้าง กลัวผดกรรมบ้าง (ผดกรรมคือแม่อยู่กรรมกินอาหารบางอย่าง ตามความเชื่อแล้วเกิดวิงเวียนศีรษะ หรือเลือดออกจากแผล) แต่เจ้าหน้าที่สาธารณสุข หรือเจ้าหน้าที่ผดกรรมก็ได้แนะนำหลักปฏิบัติของผู้มีครรภ์ เช่นการไปฝากท้อง กินอาหารหลัก 5 หมู่ เว้นของหมักดอง เดียวนี้ไม่ค่อย "คะล่ำ" เรื่องอาหารแล้ว แต่ก็ยังมีบางคนที่ยังเชื่อถือแบบเก่า ซึ่งเป็นคนเฒ่าคนแก่

2) การอยู่ไฟ หรืออยู่กรรมลดลง เดียวนี้ผู้หญิงมีคลอดลูก มีการอยู่ไฟและไม่อยู่ไฟมีจำนวนพอ ๆ กัน ที่อยู่ไฟจะเป็นแม่เก่า อายุเลย 30 ปีขึ้นไป หรือเป็นแม่ใหม่แต่ผู้เป็นพ่อเป็นแม่บังคับให้อยู่

ส่วนแม่ใหม่ ๆ อายุต่ำกว่า 30 ปีลงมา จะไปคลอดที่โรงพยาบาลส่วนใหญ่ไม่อยู่ไฟ แต่ก็มีเหมือนกันที่มาจากโรงพยาบาลแล้วก็ตามอยู่ไฟ เพราะพ่อแม่บังคับดังกล่าวแล้ว

3) การเลี้ยงลูกอ่อน ก็ได้รับการแนะนำการเลี้ยงที่ถูกต้อง ทรนงค์ให้เลี้ยงด้วยนมแม่ (สอดคล้องกับที่เคยปฏิบัติมาตั้งแต่อดีต) มีอาหารเสริม

4) มีการให้วัคซีนป้องกันโรคต่าง ๆ เช่น โปลิโอ ไอกรน ชาวบ้านก็หันมาเชื่อถือและเอาเด็กมารับวัคซีนทุกคน (พิ้ว ชำคม 2540; กองมี โคตรพันธ์ 2540; ศรีถาวร สุวรรณไตรย์ 2540; วันเพ็ญ เนะมาตย์ 2540; ชู ชำคม 2540; ล้อมมา ชำคม 2540; ไป ใจอ่อน 2540)

3.2) ประเพณีการบวช

ประเพณีการบวชของชาวกะเลิง ก็ไม่มีอะไรแตกต่างจากการบวชของภาคอื่น ๆ ทั่วไป เพราะได้ยึดตามหนังสือ "อุปสมบทพิธี" เพียงแต่ไม่มีการแห่ناقเหมือนบางท้องถิ่น

แต่เมื่อ 20 ปีก่อนและย้อนลงไป มีความเชื่อเกี่ยวกับการปลงผมว่า ผมที่ปลงหรือโกนแล้วจะเอาไปชุกไว้ที่ต้นกล้วย โดยชุกไว้ที่โคนของก้านใบกล้วยยอด มีความเชื่อว่าจะทำให้เย็นไม่ร้อนศีรษะ

หลัง 20 ปีมาจนถึงปัจจุบันนี้ไม่ถือแล้ว (พอ โคตรพันธ์ 2540)

3.3) ประเพณีการแต่งงาน

การเลือกคู่ครอง เมื่อ 40 ปีก่อน บ้านโนนสังข์ศรี จะเป็นหมู่บ้านที่ติดต่อกับหมู่บ้านอื่นได้ลำบาก ทางก็มีแต่ทางเกวียนไปมาหาสู่กับบ้านอื่นก็ต้องเดิน ดังนั้น หนุ่ม-สาวส่วนมากจึงรู้จัก พุดจา พุดคุยกันเฉพาะในหมู่บ้าน และสังคมก็เป็นสังคมปฐมนภูมิ ทุกคนในหมู่บ้านรู้จักกันหมดทั้งหัวบ้านท้ายบ้าน

การเลือกคู่ครองจึงไม่ค่อยจะมีปัญหา หนุ่ม ๆ สามารถจะเลือกจีบสาวจนถึงขั้นหมั้นหมายเป็นคู่ครองด้วยตนเองได้

แต่ก็มีหนุ่มบางรายปรึกษาผู้ใหญ่หรือให้ผู้หลักผู้ใหญ่หาให้ ถ้าเป็นลักษณะผู้หลักผู้ใหญ่หาให้ ผู้หลักผู้ใหญ่จะเป็นผู้ดูว่าลักษณะนิสัย เช่น ความขยัน รู้จักหน้าที่การงาน รู้จักงานบ้านงานเรือน มีภรรยา มารยาท เป็นต้น ถ้าฟังความจากผู้หลักผู้ใหญ่แล้วเมื่อได้มาเป็นแม่เรือนก็ดีจริง ๆ

ค่าสินสอดในสมัยนั้นก็ขึ้นกับหน้าตา และฐานะของเจ้าสาวด้วย คือ

- 1) ถ้าหน้าตาดีสะสวย และฐานะดี ค่าสินสอดจะแพงมาก
- 2) ถ้าหน้าตาดีสะสวย แต่ฐานะไม่ดี ค่าสินสอดไม่ค่อยแพง
- 3) ถ้าหน้าตาไม่ค่อยดีแต่ฐานะดี ค่าสินสอดก็แพง
- 4) ถ้าหน้าตาไม่ค่อยดี และฐานะไม่ดี ค่าสินสอดก็ไม่แพง

ประเภทที่ 1 และ 3 ค่าสินสอด 300-400 บาท นับว่าแพงมาก

ประเภทที่ 2 และ 4 ค่าสินสอด 150-160 บาท

เมื่อหนุ่มสาวตกลงปลงใจที่เป็นคู่ชีวิตกันแล้ว ก็จะมีการ "ไหม" หรือ "บัก" เสียก่อน (กะเลิงจะใช้คำว่า "ไหม")

การไหม ก็คือ เมื่อหนุ่ม (ต่อไปนี้จะเรียกว่า "เจ้าบ่าว") ตกลงที่จะแต่งงานกับสาว (ต่อไปนี้จะเรียกว่า "เจ้าสาว") ใดแล้ว เจ้าบ่าวก็จะบอกให้พ่อของตนเองให้ไปทำการไหม พ่อของเจ้าบ่าวก็จะใช้ "เขย" ของตัวเองไปบอกพ่อแม่ของเจ้าสาวว่า "ได้แอนได้คุย" (ได้พูดได้คุย) พ่อแม่เจ้าสาวก็จะถามว่า จะเอาหรือไม่เอา ถ้าเอาก็ให้มาสู่ขอ ถ้าไม่เอาก็ไม่ให้มา ไก่ล้ออีก เขยผู้ไปถามก็จะบอกว่าเอา ทางพ่อแม่เจ้าสาวก็จะให้เจ้าบ่าวไป "เข้าธรรณีแตงผีเรือน" โดยเจ้าบ่าวจะเอาไก่หรือหมูไปเช่นไหว้ผีเรือนของเจ้าสาว (แล้วแต่พ่อเจ้าสาวจะถือผีเรือนแบบใด) เพื่อเป็นการแจ้งให้ผีเรือนรับรู้ที่เจ้าบ่าวผู้นี้จะมาเป็นญาติขอให้ผีเรือนคุ้มครองดูแล เมื่อไหมแล้วก็จะกำหนดวันสู่ขอ

การไหมนี้ได้เลิกไปแล้วประมาณ 30-40 ปีมาแล้ว (สูญไปเฉย ๆ)

การไปสู่ขอนั้น พ่อของเจ้าบ่าวก็จะใช้ "เขย" 2 คน ไปสู่ขอ (คำว่าเขย อาจจะเป็นลูกเขยหรือหลายเขยก็ได้) เขย 2 คนนี้กะเลิงจะเรียกว่า "หมอสื่อ" หรือ "ล้าม" ส่วนมากจะเรียกว่า "หมอสื่อ" การไปสู่ขอนั้นพ่อของเจ้าบ่าวก็จะเตรียมขันขอ ซึ่งเรียกว่า ขันหมาก

ในขันหมากก็จะมีหมาก 4 ผล พลุ 4 ใบ สีเสียด 4 กลีบ หรือ 4 ฝาน ดอกไม้เทียนคู่ (ดอกไม้ 1 คู่ เทียน 1 คู่) เงิน 5 บาท เป็นค่าไขความปากคือเป็นค่าสำหรับให้ผู้เฒ่าผู้แก่ทางฝ่ายเจ้าสาวเอ่ยปากบอกค่าสินสอด (เดี๋ยวนี้ค่าไขความปากเป็น 100 บาทแล้ว และเมื่อ 30 ปีมาจนถึงปัจจุบันนี้ มีเหล่าไขความปากด้วย สาเหตุเพราะมี อส. คนหนึ่งชื่อ อส.มุล

อาจหาญ ไปขออน้องสะใภ้เอาเหล็กไปด้วยเพื่อให้ผู้เฒ่าผู้แก่ทางเจ้าสาวได้ตีม-เมา แล้วใจใหญ่ จะได้ลดค่าสินสอดให้ และจะได้ตีมฉลองกันเมื่อขอได้ ก็เลยกลายเป็น "อีตคอง" แต่นั่นสืบมา)

การนัดวันสู่ขอนั้นเขาจะเลือกเอา "วันฟู"

การถือฤกษ์วันของชาวทะเลงั้นมี 2 วัน คือ

"วันจม" กับ "วันฟู"

"วันจม" ถือเป็นวันที่ไม่ดี ถ้าทำพิธีการหรือกิจการอะไร ถ้าเริ่มต้นในวันนี้จะไม่ดี มีแต่ความ "จม" ไม่รุ่งเรือง เขาจะเว้นวันนี้

"วันฟู" เป็นวันที่ฤกษ์ดี เริ่มต้นทำพิธีการหรือกิจการใดในวันนี้จะทำให้พิธีการหรือกิจการนั้นเป็นไปด้วยดี มีแต่ความ "ฟูเฟื่อง รุ่งเรือง"

วันจม วันฟู ในแต่ละเดือนเขาถือมาตั้งแต่โบราณ และจำไว้ต่อ ๆ มาดังนี้

เดือน	วันจม	วันฟู
เจียง	ศุกร์	จันทร์ (วันศุกร์ วันจันทร์)
ยี่	เสาร์	คาร (วันเสาร์ วันอังคาร)
3,8	ทิตย์	พุธ (วันอาทิตย์ วันพุธ)
4,9	จันทร์	ปะหัด (วันจันทร์ วันพฤหัสบดี)
5,10	คาร	ศุกร์ (วันอังคาร วันศุกร์)
6,11	พุธ	เสาร์ (วันพุธ วันเสาร์)
7,12	ปะหัด	ทิตย์ (วันพฤหัสบดี, วันอาทิตย์)

เมื่อถึงวันนัดแล้ว หมอสื่อ 2 คนนี้ก็ถือขันหมากไปยังบ้านเจ้าสาว ทางพ่อแม่เจ้าสาวก็จะหาบอกลุงตาเจ้าโคตรวงศ์ที่สนิทและสำคัญประมาณ 10-15 คนมาให้พร้อม

หมอสื่อก็จะยกขันหมากเข้าไปหาเจ้าโคตรของเจ้าสาวที่สำคัญ ซึ่งเขาบอกกันไว้แล้ว หมอสื่อวางขันลงต่อหน้าเจ้าโคตร แล้วประนมมือกล่าวว่า

"ไหว้สา เจ้าโคตรวงศ์

มือนี่ มือจับ มื้อดี (วันนี้วันงามวันดี)

ได้มาขอลูกสาวจากพ่อแม่

ขอมันเมื่อปลูก (ขอมันกลับไปปลูก)

ขอข้าวปลูกเมื่อเห็ดแนว (ขอข้าวปลูกกลับไปทำพันธุ์)

หมู้อ้อยมันยากมันเงิน (พวกผมก็ทุกข์ยาก ขาดเงิน)

กะอย่าเอาแพงกะด้อได้" (ก็อย่าเอาค่าสินสอดมากนักนะ)

ทางเจ้าโคตรฝ่ายเจ้าสาวก็จะดู "คาย" (ขันหมาก) ถ้ามีครบแล้วก็จะไขความปากบอกราคาสินสอดเท่านั้นเท่านี้

ฝ่ายหมอสื่อ ก็จะต่อราคาสินสอดลงมาให้ได้ตามที่เจ้าบ่าวจะแต่งได้ (พ่อเจ้าบ่าวได้บอกหมอสื่อไว้ก่อนลงเรือนมา) ถ้าต่อได้ก็เป็นอันตกลงกัน ถ้าไม่ได้ 2 เขยที่เป็นหมอสื่อหรือล่ามนี่ ก็จะกลับมาบอกผู้เฒ่าผู้แก่ของเจ้าบ่าว ถ้าทางผู้เฒ่าผู้แก่ทางเจ้าบ่าวรับจะขึ้นค่าสินสอดที่ทางฝ่ายเจ้าสาวเรียกร้องมา 2 หมอสื่อก็จะกลับไปบอกแล้วก็เป็นอันตกลงกัน

ถ้าเป็นว่า ทางฝ่ายเจ้าบ่าวขอขึ้นค่าสินสอดอีก แต่ไม่ถึงราคาที่ฝ่ายเจ้าสาวเรียกมา หมอสื่อก็ไปอีก จะกลับไปกลับมาถึง 3 ครั้ง ครั้งที่ 3 จะเป็นครั้งตัดสิน ได้ก็เอา ไม่ได้ก็เลิกราคัน

แต่ทางเจ้าโคตรฝ่ายเจ้าสาวก็เกรงว่า เจ้าบ่าว-สาวยังรักและคิดถึงกัน ก็ผ่อนปรนเวลาให้อีก 3-7 วันให้ฝ่ายเจ้าบ่าวมาขอให้อีกโดยใช้ขันหมากชั้นเดิม นั้น ถ้าเลยเวลา 7 วันไปแล้ว เจ้าบ่าวยังคิดถึงเจ้าสาวอยากจะมาขอให้ก็จะหาขันหมากใหม่ไปเริ่มขอใหม่เหมือนกับการขอครั้งแรก ๆ

ดูจะเป็นภาระหนักแก่เขยมากในกรณีที่ขอไม่ได้ต้องกลับไปกลับมาถึง 3 ครั้ง 3 หน ครั้งที่ 3 ถ้าตกลงกันได้ก็จบไป ถ้าตกลงกันไม่ได้ภายใน 3-7 วัน ถ้าเจ้าบ่าวเลิกรักเจ้าสาวไม่ได้ก็ต้องได้ไปอีกเป็นครั้งที่ 4 หรือถ้ามีการเริ่มต้นขอใหม่ก็ต้องทำหน้าที่อีก

จะเห็นว่า หมอสื่อ มีหน้าที่แต่ไปขอและต่อค่าสินสอด แต่ไม่มีอำนาจการตัดสินใจ

เมื่อ 15 ปีมาแล้วจึงเริ่มให้มีผู้ไปขอร่วมกับหมอสื่อมากขึ้น โดยพ่อของเจ้าบ่าวจะไปหาญาติพี่น้องที่สนิทและใกล้ชิด ประมาณสัก 7-10 คน โดยบอกว่าจะให้ไปขอสาวให้ลูกชายในวันนั้นวันนี้ เมื่อถึงวันนั้นก็มาพร้อมกันที่บ้านเจ้าบ่าว ร่วมรับประทานอาหารอิมหน้าสำราญกันแล้วก็เจรจาเรื่องค่าสินสอดว่าจะเอาได้ในระดับใด แล้วจะได้ช่วยกันต่อให้ช่วยกันขอ ก็ปรากฏมีการตกลงกันได้ทุกครั้ง เพราะคณะที่ไปมีอำนาจการตัดสินใจ ถึงแม้บางครั้งต้องยอมตกลงตามค่าที่ทางฝ่ายเจ้าสาวเรียกร้องมา

แต่ส่วนมากแล้วในช่วง 15 ปีมานี้ ผู้เฒ่าผู้แก่ฝ่ายเจ้าบ่าวอาจจะไปขอพ่อของเจ้าบ่าวก็ได้ไปทาบถามค่าสินสอดล่วงหน้าและได้ตกลงกันแล้ว แล้วจึงไปขอพ่อเป็นพิธีตามฮีต ทำที่เป็นขอต่อราคากันยกแยะยกยันกันเป็นที่สนุก ดื่มเหล้าสังสรรค์กันด้วย ได้เวลาพอสมควรจึงได้เจรจากันตามที่ได้ทาบถามตกลงกันไว้

มีเหมือนกันที่บางครั้งเจ้าบ่าวอยากจนแต่อยากมีเมีย ทางฝ่ายเจ้าสาวลดค่าสินสอดให้แต่มีเงื่อนไขโดยให้เจ้าบ่าว "มาสมสู่อยู่สร้าง" กับพ่อตา เช่น ค่าสินสอด 250 บาท จะลดให้ 50 บาท เหลือ 200 บาท 50 บาทที่ลดเขาจะคาดไว้ "บักใส่ป่า ค่าใส่หัว อยู่บ่ที่ หนีเอ็นเอา" นั่นคือให้เขยยอมรับว่ายังเป็นหนี้ค่าสินสอดเขาอยู่ (บักใส่ป่า) ให้จำใส่ใจไว้ (ค่าใส่หัว) ถ้าตราบใดที่ยังอยู่กับพ่อตาอยู่ทางพ่อตาจะไม่เรียกเอา (อยู่บ่ที่) ถ้าเขยหนีอาจจะหย่าร้างหรือแยกเรือนไปอยู่ที่อื่นต้องหาเงิน 50 บาทที่ค้ำนี้ให้พ่อตา (หนีเอ็น (เรียก) เอา)

เมื่อการสู่ขอเป็นที่ตกลงแล้วทั้งสองฝ่ายก็จะพากันพูด "ซา" พร้อมกัน (ซา = สาธุ = ดี หรือยินดี)

เมื่อตกลงกันแล้วทางเจ้าโคตรของเจ้าสาวก็จะเรียกเอาตามฮีตที่ถือปฏิบัติกันมา "ฮีต 12 คอง 14 ฮีตยี่ คองเจียง ฮีตท้อ (เท่า) สายหลาข้ามไม้ได้ คันนาท้อ (เท่า) หัวข้างข้ามได้"

ฮีตที่ทางฝ่ายเจ้าสาวจะเรียกเอามี

1) ของแขวนค่าน้ำนม 3 บาท สำหรับให้แม่ของเจ้าสาวเป็นค่าน้ำนม (เดี๋ยวนี้ก็ยัง 3 บาทอยู่)

2) คำนำหัวหมู แต่ก่อนในวันแต่งงานทางฝ่ายเจ้าบ่าวจะเอาหมูเป็น ๆ ไปให้ฝ่ายเจ้าสาว เพื่อทำเป็นอาหารเลี้ยงญาติ ๆ และแขกเหรื่อ ต่อมาใช้เงิน 6 บาทแทนจึงเรียกว่า "ค่านำหัวหมู" เดียวนี้ก็ยังเป็น 6 บาทอยู่

3) "คำตำเนืองเครื่องบ้าน" อันนี้จะมีสำหรับเขยต่างบ้าน เรียกว่า "เขยนอก" ที่เมื่อแต่งงานแล้วจะมาอยู่กับพ่อตา (ถ้าหลังแต่งงานแล้วเอาเมียไปอยู่ด้วยจะไม่มี)

คำตำเนือง เครื่องบ้านเป็นเงินสำหรับเขยนอก ชื่อเอาสายพื้สายน้อง เพราะตัวเขยเองเป็นคนถิ่นอื่น ไม่มีญาติพี่น้องในบ้านนี้ เมื่อเจ็บไข้กแล้วจะไม่มีใครให้การดูแลรักษา เมื่อตายไปจะไม่มีใคร "เผาผี จีกระดุก"

เงินนี้จะเรียกว่าเป็นคำจ้างขอเป็นคนบ้านนี้ก็ได้ แต่ก่อน 3-4 บาท ปัจจุบัน 300-400 บาท ผู้เฒ่าผู้แก่เจ้าโคตรวงศ์ของเจ้าสาวจะแบ่งกันในวันแต่งงาน

4) ไก่กลม เป็นไก่ 12 ตัว ในวันแต่งงานเขาจะฆ่าชำแหละแล้วต้มส่งไปให้เจ้าโคตรของทางเจ้าสาว ทางเจ้าโคตรก็จะแบ่งปันกันตามฮีต ถ้าเจ้าโคตรมีมากก็ได้คนละเล็กคนละน้อยแต่ก็ต้องแบ่ง ไก่กลมนี้จะถือเป็นการบอกกล่าวในบรรดาเจ้าโคตรว่า ลูกสาวบ้านนี้ได้แต่งงานแล้ว และให้ยอมรับเอาผู้ที่จะมาเป็นเขยว่า "เป็นลูกในบ้านหลายในเฮือน"

อีกประการหนึ่งการแบ่งปันไก่กลม เป็นการแบ่งปันเพื่อ "สืบสายพื้สายน้อง" คือถ้ายังมีการแบ่งปันให้แสดงว่ายังเป็นพื้เป็นน้อง สายพื้สายน้องยังไม่ขาด แต่ถ้าไม่แบ่ง สายพื้สายน้องจะขาด เจ้าโคตรผู้ใดติดธุระมาแต่งงานไม่ได้ เจ้าโคตรที่มาต้องส่งไปให้

เมื่อ 15 ปีมานี้ได้เปลี่ยนเป็นใช้ไม้ขีดไฟแทนไก่กลมแล้ว เรียกว่า "กับไฟไก่กลม" (กับไฟ = ไม้ขีดไฟเป็นหลัก) ไม้ขีดไฟนี้ทางเจ้าโคตรจะแจกญาติพี่น้องที่สนิทใกล้ชิดและสำคัญเหมือนไก่กลม

ตอนแรกเริ่มเปลี่ยน จะเป็นไม้ขีดไฟ 4 ห่อ = 40 กลัก ต่อมาญาติพี่น้องที่สำคัญมากขึ้นก็เพิ่มเป็น 6 ห่อ = 60 กลัก 8 ห่อ = 80 กลัก จนกระทั่งปัจจุบันนี้เป็น 25 ห่อ 250 กลักแล้ว เพราะญาติพี่น้องกว้างขวางมาก

5) กระบุงกะลัด (กระบุงของชาวอีสานมี 2 ขนาด คือขนาดใหญ่ ซึ่งบรรจุข้าวเปลือกได้ 12 กิโลกรัม เรียกว่า "กระบุงหมื่น" อีกขนาดหนึ่งจะย่อมกว่าคิดว่าบรรจุข้าวได้สัก 1

ปี๊บ หรือ 20 ลิตร ซึ่งเท่ากับ 1 สัด จึงเรียก "กระบุงกะลัด")

ภายในกระบุงกะลัดก็ใส่ "บั้งแจ่ว" (กระบอกไม้ไผ่ใส่พริกป่น) "บั้งเกลือ" (กระบอกไม้ไผ่ใส่เกลือ) ถ้วย 1 ใบ เงิน 10 สตางค์ (เดี๋ยวนี้เป็น 10 บาท) ไม้ไผ่เหลากลมโตเส้นผ่าศูนย์กลางประมาณ 1.5 เซนติเมตร ที่ปลายดอกตะปูเข้ารูไม้ไผ่ตามแนวยาว ไม้ไผ่นี้ก็จะเอาไว้ภายในกระบุงกะลัด กระบุงกะลัดนี้สำหรับใช้ทางเจ้าโคตรทางฝ่ายสาว "เน่งฮืด"

6) พาข้าว (ถาด) มีถ้วย 2-3 ใบ ช้อน 1-2 คัน กระติบข้าว

ใกล้วันแต่งงาน เจ้าบ่าว ก็จะจัดขេยไปบอกญาติพี่น้องให้มาร่วม โดยให้หลายคน (ทั้งเป็นลูกเขยและหลายเขย) แบ่งหน้าที่กัน ใครจะไปคุ้มโต หรือไปบ้านโต ในอดีตการไปหาคนมาร่วมแต่งงานเรียกว่า "ไปทะนา" การไปนั้นต้องถือเป็นพิธีตรอง ผู้ไปต้องมีแพรวาหรือผ้าขาวม้าพาดบ่า (คำว่า "ทะนา" ไม่มีความหมาย แต่ผู้วิจัยคิดว่า คงหมายถึง "โมทนา" คือแสดงความยินดี เขาพูดแต่คำหลังว่า "ทะนา" คำนี้เลิกใช้มาได้นานแล้ว มาใช้คำว่า "ให้ไปหามาकिनดอง")

ทางเจ้าสาวก็เตรียมเครื่อง "สมมา" มีทีนอน หมอน ผ้าห่ม ผ้าขาวม้า (ที่จริงแม่ของเจ้าสาวจัดหา จัดสร้างไว้แล้ว เพียงแต่เจ้าสาวมาจัดเข้าชุดไว้ว่าจะสมมาใครบ้าง)

พ่อแม่ของเจ้าสาวก็จะจัดขេยของตนให้ "ไปทะนา" เช่นกันกับฝ่ายเจ้าบ่าว นอกจากนี้ก็ตั้ง "ปะล้าพิธี" อีกอย่างหนึ่งว่า "ผามเพียง" ต่อไปนี้จะใช้คำว่า "ผาม" เฉย ๆ

การตั้งผามก็ต้องถาม "นักปราชญ์อาจารย์" ผู้รู้ว่าจะให้หวนาคไปทางทิศใด ท้อง(หาง) นาคไปทางทิศใด (คงจะคล้ายตำราสมพงษ์นาค) ซึ่งผู้รู้ได้กล่าวไว้ว่าเดือนใดหวนาคท้องนาคหันไปทิศใดดังนี้

เดือน เจียง ยี่ 3 หัวใต้ ท้องแดด (หัวทางทิศใต้ ท้องทางทิศตะวันออก)

เดือน 4, 5, 6 หัวตก ท้องใต้ (หัวทางทิศตะวันตก ท้องทางทิศใต้)

เดือน 7, 8, 9 หัวเหนือ ท้องตก (หัวทางทิศเหนือ ท้องทางทิศตะวันตก)

เดือน 10, 11, 12 หัวออก ท้องเหนือ (หัวทางทิศตะวันออก ท้องทางทิศเหนือ)

การดูนาคนี้เพื่อให้เจ้าบ่าวเจ้าสาวนั่งตอนเข้าพิธีสู่ขวัญ โดยนั่งทางหวนาค ถ้านั่งทางหางนาคคู่บ่าวสาวจะอยู่ไม่ดี ไม่ราบรื่น หันหน้าเข้าหาผู้เฒ่าผู้แก่ โดยผู้เฒ่าผู้แก่จะเว้น

ที่ให้ที่ต้งตั้งผามเพราะจะทำพิธีบายศรีสู่ขวัญที่นี่ เพราะเขยที่ไม่ได้สู่ขวัญเขาจะไม่ให้ขึ้นบ้าน

เมื่อถึงวันแต่ง ก่อนแห่เจ้าบ่าวไปบ้านเจ้าสาว ทางฝ่ายเจ้าบ่าวต้องเอาเนื้อไปส่งให้ทางฝ่ายเจ้าสาว โดยให้มีหัว (วัวหรือควาย) ไปด้วย ตามฮีต "หัวส่งนาง นางส่งท้าว" เมื่อส่งไปแล้วทางฝ่ายเจ้าสาวก็แบ่งคืนให้ครึ่งหนึ่ง

ในปัจจุบันเนื้อแพงมาก จึงส่งให้ฝ่ายเจ้าสาวเฉพาะเนื้อไม่ส่งหัวไปให้ แต่ต้องตัดหูและตีน (หูกับตีนของวัวหรือควายหรือแม้กระทั่งหมู) ใส่ในเนื้อที่ส่งไปด้วย

แต่ถ้าหลังแต่งงานแล้วเจ้าบ่าวไปอยู่กับเจ้าสาวที่บ้านพ่อตาซึ่งเรียก "ชูพ่อเต่า" จะไม่ส่งหูกับตีนไปด้วย ส่งให้แต่เนื้อ

ก่อนแห่เจ้าสาว ทางฝ่ายเจ้าบ่าวจะจัดหาสิ่งของส่งไปบ้านเจ้าสาวเพื่อให้เขาทำพิธีกล่าวบอกผีบรรพบุรุษ สิ่งของที่ส่งไปได้แก่ "แหลูกทอง มองลูกแก้ว ก้อนทั้งตราบนี้ ฆ้อนตีตาด แต่ด ไม่แสดตาดหมอย"

แหลูกทอง ก็เป็นแหธรรมดานี้เอง

มองลูกแก้ว ก็คือ อวนที่ใส่ตะกั่วที่ราวถ่วง

ก้อนทั้ง เป็นก้อนทั้งตีเหล็ก

ค้อนตี ก็ใช้ค้อนตี

ไม่แสด ใช้ไม้อะไรก็ได้

สิ่งเหล่านี้ เป็นเครื่องทำมาหากินของบรรพบุรุษ

เมื่อได้มาครบแล้ว ผู้เฒ่าผู้แก่ที่สนิทของเจ้าสาวอาจจะป้อนหรือยำหรือลู่หรือป้าก็ได้ จะทำพิธี "จ้ำ" โดยแต่งพาช้าว 1 พา เพื่อเป็นการบอกกล่าวผีบรรพชนว่า "ลูกสาวบ้านนี้ได้แต่งงาน ขอให้มาอยู่มากิน กินเมื่อเหย้า ก้าวเมื่อเฮือน มีความตัวหนึ่งมาเลี้ยงมาเกื้อ" (เกื้อ แปลว่าให้อาหาร เช่น เกื้อหมู = ให้อาหารหมู)

สิ่งของเหล่านี้ถ้าทางเจ้าบ่าวหาไม่ได้ ทางเจ้าสาวอาจจะช่วยอนุเคราะห์จัดหาให้ก็ได้แล้วแต่ว่าจะว่ากัน

การแห่เจ้าบัว เจ้าบัวก็แต่งตัวอย่างดี สุภาพ ถือต้นกล้วย (ต้นเล็ก ๆ) ยอดอ้อย (ลิดใบและขนออก) มีบางรายสะพายดาบด้วย เพื่อนเจ้าบัวก็มาร่วมให้เจ้าบัว

หมอสื่อ 2 คนก็แห่มาด้วย

คนหนึ่ง ถือพาวัว พาวัวนี้ คือ ถาด บนถาดก็มีถ้วย 1 ใบ ในถ้วยก็มีไข่มุกที่ต้มแล้ว 2 ฟอง และฝ้ายผูกแขน 2 เส้น

หมอสื่ออีกคนหนึ่ง ถือกระบุงกะสัด ในกระบุงกะสัด นอกจากจะมี "บั้งแจ่ว" ฯลฯ ดังได้กล่าวแล้ว ในตอนจะแห่ไปนี้เขาจะเอาเนื้อสัน 4 ชิ้น ชิ้นหนึ่ง ๆ ก็ประมาณเท่า 2 นิ้ว ยาวประมาณ 1 คืบ เอาตอกมาร้อย 2 ตอก ๆ ละ 2 ชิ้น เมื่อเรียบร้อยแล้วจะเรียกว่า "ชิ้นตอก" (เนื้อตอก) เอาเนื้อทั้ง 2 ตอกนี้ใส่ลงในกระบุงกะสัดด้วย

เมื่อทุกอย่างพร้อมแล้วก็แห่ไปอย่างเอิกเกริก เป่าปี่ เป่าแคน ตีตีพินเข้ากัน โห่ฮิ้ว สนุกเฮฮาประสาชี้เมา

เดี๋ยวนี้ บางรายก้าวหน้าไปอีกเพราะมีเครื่องเสียงเข้ามา พิน แคน (ครบวงดนตรีพื้นเมืองสมัยใหม่) ก็เล่นใส่เครื่องเสียงดังกระหึ่ม เป็นที่สนุกสนานเร้าใจมาก

เมื่อแห่ไปถึง ทางฝ่ายเจ้าสาวจะมีคนมาขวางทางเพื่อเอาค่าจ้าง ค่าจ้างก็มีเหล้า บุหรี่ เมื่อทางเจ้าบัวควักให้ก็แล้วไป แต่บางทีมีการยึดเยื้อตามประสาชี้เมา ก็จะมีสะใภ้ของทางฝ่ายเจ้าสาวมาแย่งเอา เจ้าบัวแล้วจึงมือเข้าสู่ผามนั่งลงข้างพาวัวรอเจ้าสาว

เจ้าสาวก็จะลงจากบ้านมานั่งข้างเจ้าบัว โดยนั่งข้างขวาของเจ้าบัว หันหน้าไปตามทิศทางซึ่งผู้เฒ่าผู้แก่หรือหมอปราหมณ์ในพิธีจะบอกเอง

ผู้เฒ่าผู้แก่ทั้งสองฝ่ายเข้ามานั่งล้อมพาวัว แล้วเริ่มพิธีดังนี้

1) ตัวแทนทางเจ้าสาวผูกแขนพราหมณ์

2) พราหมณ์สูตรขวัญคู่บ่าวสาวเสร็จแล้วก็ผูกแขนเจ้าบัวเจ้าสาวแล้วก็ "ฟายเหล้า" การฟายเหล้าเป็นการเตือนเจ้าช่าวเจ้าสาวให้ซื่อสัตย์ต่อกัน เหมือนเหล้าที่รักษาฤทธิ์เมาไว้ตลอด

พราหมณ์จะเป็นผู้ฟายเหล้า โดยเทเหล้าใส่ถ้วยแล้วถือไว้ด้วยมือข้างหนึ่ง มืออีกข้างหนึ่งจะจับใบพลูมาหนึ่งใบ เอาปลายใบพลูจุ่มลงในน้ำเหล้า แล้วสบัดน้ำเหล้าไปทาง

เจ้าบ่าวที่เจ้าสาวที่ สบัดไปเรื่อย ๆ พร้อมกับกล่าวคำฟายเหล่า (คำฟายเหล่าของผู้ใหญ่พอโคตรพันธ์ อยู่ในภาคผนวก) เจ้าบ่าวเจ้าสาวก็นั่งประนมมือรับฟัง

3) ป้อนไข่ ไข่ที่จะป้อนเป็นไข่ที่ต้มสุกแล้วและเอาใส่ในพาขวัญ พาขวัญนี้ทางเจ้าบ่าวและเจ้าสาวจัดหามาฝ่ายละ 1 พา มีไข่ฟาละ 2 ฟอง เขาก็จะเอาไข่ฟาละ 1 ฟอง แล้วมาปลอกเปลือกออกแล้วพิจารณาว่าไข่ฝ้ายใดดีและงาม

การพิจารณาไข่ดังกล่าวนั้น เขาจะพิจารณาตรงรอยป้อนของไข่

ธรรมดาไข่ที่ต้มสุกแล้ว เมื่อปลอกเปลือกออกทางด้านทู่หรือด้านแหลมของไข่จะเป็นรอยป้อน แล้วพิจารณาตรงรอยป้อน ถ้าเป็นรอยเรียบไม่มีรอยหยักเล็ก ๆ ถือว่าเป็นไข่ดีหรือตรงรอยป้อนนั้นที่ตรงกลางนั้นขึ้นยิ่งดี

เมื่อเลือกไข่ได้แล้วก็จะเอาฝ้าย (ซึ่งอยู่ในพานบายศรี) มาหนึ่งเส้นเพื่อผ่าไข่ โดยเอาฝ้ายทำเป็นปวงคล้องไข่ตามแนวยาว ให้ทางที่เป็นปวงคล้องพาดตรงรอยป้อน ปลายเส้นฝ้ายก็จะโรยลงไปทั้ง 2 ข้างของไข่ โดยลักษณะจะแบ่งครึ่ง ดังรูป

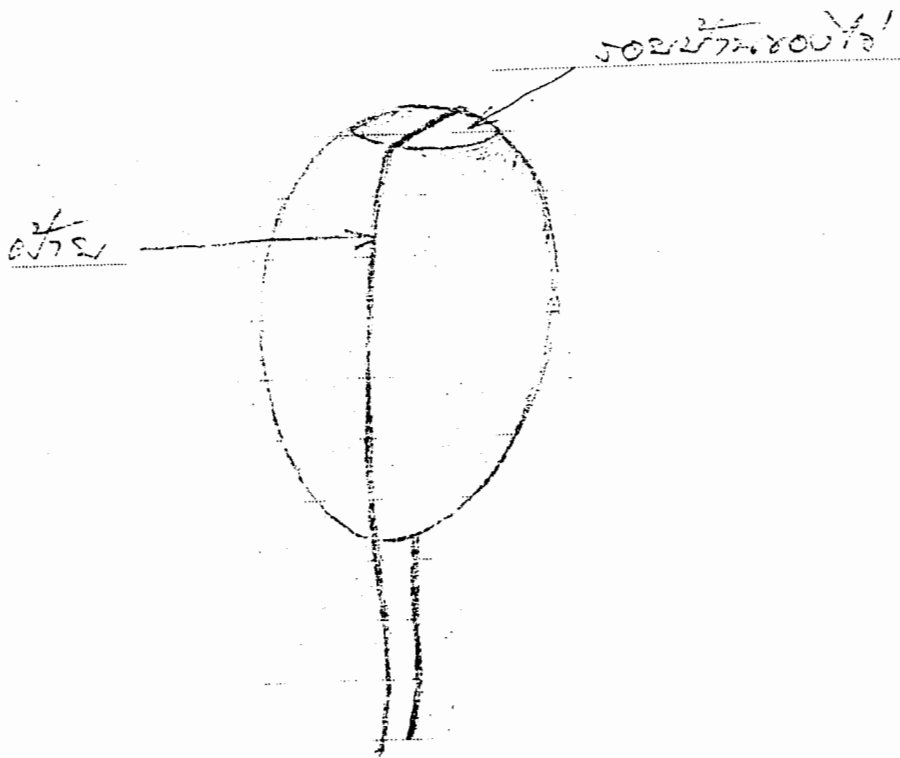

ผู้ผ่า (ส่วนมากจะเป็นพราหมณ์) มือหนึ่งจะถือไข่อีกมือหนึ่งจะรวบฝ้ายเข้าด้วยกัน แล้วดึงให้ฝ้ายชำแรกเนื้อไข่ออกไป ฝ้ายก็จะผ่าไข่ออกเป็น 2 ซีก ๆ ละเท่า ๆ กัน แล้วพราหมณ์ก็จะเอาไข่อีก 2 ซีกนี้ให้เขย (ที่เป็นหมอสื่อ) 1 คนเป็นผู้ป้อน

การป้อนไข่อีกมีพิธีเหมือนกัน คือ หมอสื่อที่เป็นผู้ป้อนจะยืนอยู่ข้างหลังของเจ้าบ่าวเจ้าสาว มือ 2 ข้างจับไข่ออกเป็น 2 ซีก เอามือไข่วัดกันเพื่อให้ "มือขวาป้อนไข่อ้าย มือซ้ายป้อนไข่นาง" เพราะเจ้าสาวนั่งทางขวาของเจ้าบ่าว หมอสื่อยืนอยู่ข้างหลังต้องไข่วัดมือ มือขวาจึงได้ป้อนเจ้าบ่าว มือซ้ายป้อนเจ้าสาว ตอนจะป้อนไข่ออกไปนั้น มือที่ป้อนเจ้าสาวต้องหงายมือขึ้น มือที่ป้อนเจ้าบ่าวต้องคว่ำมือลง "ป้อนหญิงหงาย ป้อนชายคว่ำ"

เจ้าบ่าวเจ้าสาวก็อ้าปากรับเอาไข่อีกเดียวกัน แต่ก็ต้องเตรียมน้ำไว้ เพราะกลัวเจ้าบ่าวหรือเจ้าสาวตื่นเต้นจนสำลัก

ผู้เอาไก่กวาดหลังจะยืนทางข้างหลังของเจ้าบ่าวเจ้าสาว (เจ้าบ่าวเจ้าสาวยังไม่ลุกไปไหน ตั้งแต่มานั่งตอนแรก) เอามือจับตัวไก่ในลักษณะที่ให้ไก่เด่เท้า 2 ข้างออก มือขวาจับไก่ตัวเมีย มือซ้ายจะจับไก่ตัวผู้ เมื่อจะกวาดให้เอามือไข่วัดกัน ให้ไก่ตัวผู้ไปกวาดหลังเจ้าสาว ตัวเมียไปกวาดหลังเจ้าบ่าว การกวาดนั้นจะเอามือที่จับไก่นั้นกวาดโดยให้ตีนไก่ครูดหลังเจ้าบ่าวเจ้าสาวพร้อมกันโดยให้ครูดกลางหลัง (เบา ๆ) จากข้างบนใกล้ ๆ ต้นคอลงมาข้างล่าง ครูดลงมาพร้อมกับการนับ

1 2, 3, 4, 5, 6 ตกไป 7, 8, 9 เท่ายืน" นับ 1-6 เป็นการบัดความไม่ดี ความเจ้าชู้ ฯลฯ ออกไป (ตกไป) นับ 7-9 เป็นการอวยพรให้อยู่ด้วยกันตราบที่อายุยังยืนยาว (เท่ายืน) เสร็จแล้วผู้กวาดก็จะเอาไก่ให้ใครก็ได้ไปขังไว้

ไก่นี้จะเป็นไก่ขวัญของคู่บ่าวสาวนี้ ซึ่งคู่บ่าวสาวจะเลี้ยงไว้ เป็นการเริ่มก่อร่างสร้างตัวจากไก่คู่นี้ จะฆ่ากินไม่ได้ แม้กระทั่งมันตายเองก็ต้องเอาไปฝัง ห้ามมิให้ใครกิน ถ้าไก่คู่นี้มีลูกออกมาจะฆ่ากินลูกมันได้

เดี๋ยวนี้ การเอาไก่กวาดหลังคู่บ่าว-สาว ยังปฏิบัติกันอยู่



บ่อนไข่เจ้าบ่าว-เจ้าสาว



เอาไก่กวาดหลังเจ้าบ่าว-เจ้าสาว

5) เอาศีรษะกระทบกัน เมื่อเอาไก่อ้วดหลังแล้ว หมอสื่อก็จะเอาศีรษะของเจ้าบ่าว เจ้าสาวกระทบกัน โดยหมอสื่อจะยืนข้างหลังเจ้าบ่าวเจ้าสาว มือซ้ายจับขมับซ้ายของเจ้าบ่าว มือขวาจับขมับขวาของเจ้าสาว แล้วผลักศีรษะของเจ้าบ่าวเจ้าสาวเข้าหากันให้ขมับของทั้ง 2 ฝ่ายกระทบกันเบา ๆ 3 ครั้ง ในขณะที่เอากระทบ หมอสื่อต้องพูดว่า "ปีลูก ปีลูก ปีลูก" จากนั้นเจ้าสาวก็จะสมมา หมอสื่อทั้ง 2 คน สำหรับพิธีผามเฉพาะเจ้าบ่าวเจ้าสาวก็เสร็จ

6) สะใภ้ของทางเจ้าสาวจะจูงเขยขึ้นบ้าน ก่อนเจ้าบ่าวจะก้าวขึ้นบันไดจะต้องเหยียบใบตองกล้วยเสียก่อน ซึ่งตองกล้วยนี้เขาจะวางปกคลุมก้อนหินหรือหินลับที่นำมาวางไว้เพื่อการนี้โดยเฉพาะ เมื่อเจ้าบ่าวขึ้นเหยียบบนใบตองกล้วยแล้ว สะใภ้ผู้จูงก็ล้างเท้าให้ด้วยน้ำขมิ้น เจ้าบ่าวก็จะควักเงินให้เป็นสินน้ำใจ 10-20 บาท แล้วสะใภ้ก็จะจูงเจ้าบ่าวขึ้นไปบนบ้านพร้อมกันนั้นคู่เจ้าบ่าวก็ตามขึ้นไป

ครูดต่อมาเจ้าสาวและคู่เจ้าสาวก็จะตามขึ้นไป ผู้เฒ่าผู้แก่ก็จะจัดสำรับมาให้ เพื่อให้เจ้าบ่าวเจ้าสาวพร้อมทั้งคู่เจ้าสาวเขาได้ "กินข้าวฮ่อมพา กินปลาฮ่อมถ้วย" (กินข้าวร่วมพา กินปลาร่วมถ้วย) แล้วเจ้าสาวจะสมมาคู่เจ้าบ่าว

ส่วนทางผามนั้นยังไม่เสร็จพิธี จะเป็นพิธีที่ "หมอสื่อ" กับ "วังคอง" ที่จะทำต่อกัน

"วังคอง" หรือ "วางคอง" จะเป็นญาติผู้ใหญ่ของฝ่ายเจ้าสาว ซึ่งเขาจะหาผู้ที่เหมาะสม 1 คน เพื่อคอยกำกับดูแลเรื่องฮีตเรื่องคอง ของเจ้าบ่าวเจ้าสาวซึ่งจะเป็นผู้เฝ้ายกันต่อไป โดยดูแลร่วมกับหมอสื่อ 2 คน คือ "หมอสื่อ 2 วังคอง 1"

พิธีที่เขาทำต่อกันนั้นเป็นไปตามที่วังคองจะกำหนดหมาย กำหนดฮีตให้หมอสื่อทั้งสองได้รับรู้หรือก็คือการ "เขียน" เขยนั้นแหละ เริ่มโดย

หมอสื่อทั้งสองจะนำกระบุงกะสัดพร้อมกับเครื่องที่อยู่ภายในมาวางต่อหน้าวังคอง วังคองก็จะหยิบไม้ออกมาจากกระบุงแล้วเสียบลงในเกล้าไห ปัจจุบันเสียบเข้าไปในปากขวดเกล้า มือหนึ่งถือเอาเงิน 10 สตางค์ (เดี๋ยวนี้เป็นเหรียญ 10 บาท) เคาะไม้แล้วพูดขึ้นต่อหน้าหมอสื่อทั้งสอง

"มือนี่...(ระบุมัน เดือน ปี)

บ่าวสาว 2 คนนี้ได้แต่งงานสมสู่อยู่สร้าง
 เอ็ดถักต้องตามประเพณี (ทำถูกต้องตามประเพณี)
 ฮีต 12 คอง 14 ฮีตยี่คองเจียง
 ตั้งแต่บัดนี้เป็นต้นไป
 ผู้เฒ่าผู้แก่ทั้ง 2 ฝ่ายเป็นสักขีพยาน
 ...ให้คู่บ่าวสาวได้เป็นผัวหนึ่งเมียเดียว
 ช่วยกันสร้าง ช่วยกันสา
 ...แนวใดผิดบ่ให้กะทำ (สิ่งผิดไม่ให้กระทำ)
 แนวคะลำบ่ให้ไปต้อง (สิ่งที่ห้ามไม่ให้ไปแต่ต้อง)
 ..."

ในขณะที่พูด วังคองก็จะเอาเงินเคาะไม้ไปด้วยเป็นวรรค ๆ พิธีนี้ชาวกะเลิงถือว่า
 สำคัญมาก เป็นพิธีที่จะต้องรับรู้เจ้าบ่าวเจ้าสาวคู่นี้จะเป็นคู่ผัวตัวเมียกันต่อไป ถือว่า
 สำคัญพอ ๆ กับจดทะเบียนสมรส

ส่วนหมอลือก็จะนั่งรับฟัง เมื่อวังคองพูดจบ หมอลือก็จะ "กล่าวต๋าน" ว่า

"ขอน่า... (ขอไว้ด้วย)

ถ้าเขยผิดเทื่อหนึ่งจะขอบอกขอสอน (ถ้าเขยผิดครั้งที่ 1 จะขอบอกขอสอน)

ผิดเทื่อ 2 น้ำเต้าเหล้าไห (ผิดครั้งที่ 2 จงกินน้ำเต้าเหล้าไห = ปรับใหม่ด้วยเหล้า)

ผิดเทื่อ 3 จังใหม่กินควายกินหมู (ผิดครั้งที่ 3 จงปรับใหม่กินควายกินหมู)

บ่ให้ซับหนีต๋อง" (ไม่ให้ซับไล่ไสส่ง)

หมอลือ 2 วังคอง 1 นี้จะเป็นผู้ดูแลเจ้าบ่าวซึ่งเป็นเขยเขา ถ้าเขยผิด 3 คนนี้จะ
 เจรจาบอกสอนเสียก่อน ถ้า 3 คนนี้ "บอกไม่อย่าว่าไม่ฟัง" ก็จะถึงลุงถึงตา คือผู้หลักผู้ใหญ่
 เจ้าโคตรทางฝ่ายเจ้าสาวจะปรับใหม่กินควายกินหมู

หลังจากวังคองบอกสอนเขยผ่านทางหมอลือแล้ว ต่อไปวังคองจะถามว่า "เจ้าบ่าวมี
 เงินมาเท่าไร มีหนี้สินไหม ถ้ามีหนี้หน้าไว้หน้า หนี้หลังไว้หลัง หนี้มาแต่พ่อแต่แม่ให้พ่อแม่ใช้
 หนี้ติดกับลูกกับเมียให้ลูกกับเมียหาใช้"

หมอสื่อก็จะให้คนขึ้นไปถามเจ้าบ่าวบนบ้าน เจ้าบ่าวก็จะตอบแล้วเขาก็จะมาแจ้งวัง
ครองรับทราบ กระบุงกะลัดพร้อมสิ่งของที่อยู่ภายในมอบให้วังครองเป็นกรรมสิทธิ์ไปเลย

วังครองนับว่ามีบทบาทสำคัญพอสมควรคือต่อไปถ้าเจ้าบ่าว (ซึ่งต่อไปจะเป็นเขย)
ทำผิดถึงขั้นเอาเต่าเอาแอกมาเจรจาจะปรับจะไหม วังครองจะเป็นผู้พิจารณาตัดสินว่าควร
ปรับไหมหรือไม่ ปรับไหมระดับใด ผู้เต่าผู้แอกอยากจะปรับไหม ถ้าวังครองไม่ลั่นปากให้ปรับ
ไหม ผู้เต่าผู้แอกก็ไม่มีสิทธิ์

การตั้งหมามื่อ 15 ปีมานี้มีน้อยแล้ว ที่มีก็ใช้เต็นท์ บ้านก็เป็นบ้าน 2 ชั้น ทำพิธีที่ชั้น
ล่างเลย วันที่ 20 มีนาคม 2540 ที่บ้านโนนสังข์ศรีมีการแต่งงาน 2 คู่ เจ้าบ่าวเป็นคนต่าง
จังหวัดทั้งคู่ ผู้วิจัยเห็นมีคู่หนึ่งขึ้นพิธีบนบ้านเลย

เป็นอันเสร็จพิธีที่บ้านเจ้าสาว ต่อไปก็จะแห่เจ้าสาวไปบ้านเจ้าบ่าว

ในอดีต เจ้าสาวที่จะไปอยู่กับสามีที่บ้านปู่ย่า เมื่อจะแห่เจ้าสาวไปบ้านเจ้าบ่าว เจ้า
สาวจะต้อง "จูงควาย พายพื้ม" (จูงควายพร้อมกับสะพายพื้มทอผ้า) ไปด้วย ควายและพื้ม
นั้น พ่อแม่ของเจ้าสาวเป็นผู้ให้ ซึ่งเป็นการแบ่งปันมรดกให้ลูกสาวเพื่อไปก่อร่างสร้างตัวกับ
สามี

ในปัจจุบันเมื่อ 30 ปีมานี้ได้เปลี่ยนไป การจูงควายมันยุ่งยากก็เลยให้ถือเอาแต่เชือก
แทนควาย ส่วนพื้มนั้นยังสะพายอยู่

ในขณะที่เริ่มแห่นั้น เขาจะหว่านขี้เหล็กสาโทใส่เจ้าสาว ซึ่งมีความเชื่อว่าจะให้เจ้า
สาวอยู่สุข ร่มเย็น ชุ่มชื้น

อยู่มาทางการเข้มงวดเรื่องไม่ให้ราษฎรทำเหล้าสาโท ทำให้ไม่มีขี้เหล้าเขาก็ใช้เมล็ด
ฝ้ายหว่านแทน เมื่อ 10 กว่าปีมานี้ไม่ค่อยมีการอ้วฝ้าย จึงไม่มีเมล็ดฝ้ายหว่านก็เลยเลิก จะ
มีอยู่เพียงบางรายเท่านั้น

ในการแห่เจ้าสาวไปส่งนั้น ทางเจ้าโคตรวงศ์ของเจ้าสาวจะต้องมอบหมายให้เขย
ของตน 4 คนไปส่ง ที่จริงเขยที่แห่ไปนั้นมีมากอยู่แต่ 4 คนนี้จะได้มอบหมายพิเศษให้ไปส่ง
เมื่อได้รับมอบหมายแล้วจะบิดพริ้วไม่ได้ เพราะจะเป็นผู้มีหน้าที่ "ฮอยนาง" (ตามรอยนาง)
ไปส่ง เมื่อไปส่งถึงบ้านเจ้าบ่าวแล้วจะมีของตอบแทนเล็ก ๆ น้อย กล่าวคือ

ทางบ้านเจ้าบ่าว เมื่อทราบว่าเจ้าสาวจะมาถึงแล้ว เขาก็จะจัดการต้อนรับตามฮีต คือ จัดหา เสื้อหมอนมัดไว้คู่กัน 1 ชุด ถาดพร้อมถ้วย 1 ใบ 1 ชุด ดาบ 1 เล่ม ไก่เป็น ๆ 2 ตัว นำมาวางไว้หน้าบ้านเจ้าบ่าว แต่ละอย่างห่างกันประมาณ 1 วา เมื่อขบวนเจ้าสาวมาถึง เขย 4 คน ผู้นำฮอยนางก็จะไปเอาของ 4 สิ่งนี้ ใครจะเอาอะไรก็ได้แต่ต้องคนละอย่าง เอา แล้วยึดถือเป็นกรรมสิทธิ์เด็ดขาดไปเลย ยกเว้นสิ่งใดที่ทางเจ้าบ่าวขี้มเขามา เช่น ดาบ เพื่อมาใส่ฮีตต้องเจรจาขอไถ่คืน 5 บาท 10 บาท หรือเท่าไรก็ได้แล้วแต่จะว่ากัน แต่ไถ่คืนเขาไม่ค้อยไถ่คืน ให้เขยผู้ถือเอาไปเลย

ถ้าเจ้าบ่าวไม่เอาเจ้าสาวมาอยู่กับพ่อกับแม่ด้วย ก็ไม่มีพิธีนี้

เมื่อเจ้าสาวมาถึงบ้านเจ้าบ่าวแล้ว ก่อนขึ้นบันไดบ้าน สะไ้ของทางฝ่ายเจ้าบาวก็จะจูงแขนเอา ให้เหยียบใบตองกล้วยที่วางบนก้อนหินหน้าบันได แล้วสะไ้ที่จูงก็จะล้างเท้าให้ด้วยน้ำมัน เจ้าสาวก็ให้ค่าจ้างแล้วก็พาขึ้นบนบ้าน

เมื่อขึ้นบนบ้านบางรายก็อาจทำพิธีสูตรขวัญอีก บางรายก็ไม่ได้ทำ

เจ้าสาวก็จะสมมาญาติผู้ใหญ่ของทางฝ่ายเจ้าบ่าว เครื่องสมมาก็มี ฟูก หมอน ผ้าห่ม ผ้าขาวม้า ดอกไม้เทียนคู่ ส่วนจะเอาสิ่งใดสมมาผู้ใดนั้นแล้วแต่ความสำคัญของญาติผู้นั้น เช่น พ่อ แม่ของเจ้าบ่าวสำคัญมาก สมมาพ่อของเจ้าบาวก็มีฟูก หมอน ผ้าห่ม ผ้าขาวม้าเข้าชุดกันเลย แม่เจ้าบาวอาจจะเป็น "ซินหมีใหม่" อันนี้ก็ขึ้นกับฐานะของเจ้าสาวด้วย เมื่อสมมาแล้วท่านจะตอบด้วยเงินหรือไม่ก็ได้

ในอดีตเมื่อ 40 ปีก่อน ไม่ค้อยจะตอบการสมมาของเจ้าสาว ไม่ว่าจะสมมาญาติผู้ใดก็ตาม แต่หลัง 40 ปีมานี้เริ่มตอบด้วยเงินอาจจะเป็นลักษณะผูกแขนให้ (คือเอาฝ้ายผูกแขนมามัดเงินเสียก่อน โดยให้เงินอยู่ที่กลางของฝ้ายผูกแขนแล้วเอาไปผูกแขนให้เจ้าสาว) หรือจะเอาเงินใส่ขันสมมาก็ได้ การสมมาเป็นกรขอพร ผู้รับสมมาต้องอวยชัยให้พร เมื่อสมมาแล้วก็เสร็จพิธี

ตอนกลางคืนก็ไปหาสมมาญาติผู้ใหญ่ของเจ้าบาวที่อาจหลงเหลือไม่ได้สมมาเมื่อตอนกลางวัน โดยไปด้วยกันทั้งเจ้าบาวเจ้าสาว สุดท้ายก็พากันลงวัดเพื่อสมมาพระผู้ใหญ่ (เจ้าอาวาส) เพื่อขอพรจากพระ เครื่องสมมาพระก็มีดอกไม้เทียนคู่ พระก็อวยชัยให้พร

ก็เป็นอันเสร็จพิธี แต่งงานของชาวกะเลิง

เจ้าบ่าวเจ้าสาวในวันนี้ก็จะเป็นคู่ผัว-เมียที่จะก่อร่างสร้างตัวด้วยกันจนเป็นครอบครัวที่สมบูรณ์พร้อม มีทั้งพ่อ-แม่ และลูก พร้อมทั้งจะชวนขวายเป็นมาหากินเพื่อเขยิบฐานะให้ดีขึ้นต่อไป (พอ โคตรพันธ์ 2540; โจม รูปเหมาะ 2540; พัน บุสผา 2540; บัว ศรีหาวงศ์ 2540)

3.4 ประเพณีการขึ้นบ้านใหม่

ได้กล่าวในเรื่องความเชื่อเกี่ยวกับบ้านของชาวกะเลิงมาแล้วว่า ในการสร้างบ้านใหม่นั้น เมื่อหาตัวไม้ได้ครบแล้ว เขาจะกองไม้ไว้อย่างดี จะไม่ให้ใครขึ้นไปนั่งหรือขึ้นไปเหยียบ โดยจะหาหมากมะเขือทั้งกิ่งทั้งใบมาปกคลุมกองไม้ไว้ (เมื่อ 40 ปีมานี้ไม้ก็อแล้ว) แม้กระทั่งบ้านใหม่ที่สร้างเสร็จแล้วเจ้าของบ้านก็ยังไม่ขึ้นไปอยู่ขึ้นนอน และเพื่อเป็นสิริมงคลเขาจะทำพิธีขึ้นบ้านใหม่ และทำกลพิธีให้ผู้เฒ่าขึ้นไปนอนเอาฤกษ์ก่อน ดังนี้

เมื่อสร้างบ้านใหม่เสร็จแล้ว จะทำพิธีขึ้นบ้านใหม่ เขาจะทำพิธีใน "วันฟู" ซึ่งถือเป็นวันดี ทำกิจการอะไรก็จะ "ฟูเฟื่องรุ่งเรือง" (วันจุม วันฟูได้กล่าวในเรื่องการแต่งงานแล้ว)

เมื่อถึงวันกำหนดแล้ว เจ้าบ้านก็จะเตรียมการต่าง ๆ ให้พร้อมไว้ดังนี้

1) เอาก้อนหินวางไว้ที่พื้นดินเชิงบันได แล้วเอาใบตองกล้วยปลอด (ใบตองกล้วยที่ไม่ฉีกไม่ขาดส่วนมากจะเป็นใบกล้วยอด) ปกทับไว้เพื่อให้เจ้าบ้านเหยียบตอนจะขึ้นบ้านตอนทำพิธี อันนี้จะเหมือนกับให้เจ้าบ่าวเหยียบก่อนหินตอนจะขึ้นบ้านเจ้าสาวในวันแต่งงาน

2) ผ้าแพร เครื่องใช้ใส่กระบุงตะกั่ว ให้ผู้หามผู้หามผู้คอนผู้สะพาย

3) อาหารการกิน

4) น้ำมัน (ขม้น ภาษาถิ่นเรียกว่า "ขี้มัน")

5) ย่ามสะพาย ภายในย่าม จะมีตลับเงินตลับคำ (ตลับทองคำ) ตลับหมาก ตลับพลูสิ่ว ค้อนตี ย่ามนี้จะให้ผู้เฒ่าสะพายไป

6) จัดให้คน 3-4 คนไปอยู่บนบ้านใหม่ที่จะขึ้น คนคนนั้นเพื่อความสะดวกต่อไปนี้จะเรียกว่า "ฝ่ายบน"

เมื่อพร้อมแล้วก็แห้วไป จะมีคนทางร่มให้เจ้าบ้าน คณะที่แห้วไปนี่ต่อไปนี้จะขอเรียกว่า “ฝ่ายล่าง”

เมื่อแห้วถึงหน้าบันได ฝ่ายบนทำทีตกใจแล้วถาม ซึ่งมีการถาม-ตอบกันดังนี้

ฝ่ายบน: “หมูเจ้าพากันมาแต่ไสนายฮ้อย”

(พวกท่านมาจากไหนนายฮ้อย = พ่อค้ามีเงินเป็นร้อย ๆ)

ฝ่ายล่าง: “มาแต่เมืองมันคำพอง

เป็นเมืองเก่าเมืองแก่แต่โบราณ ได้ยินว่า

ลูกหลานปลูกเหือนใหม่ ใสหญ้าเต็มจ้งมาค้ำมาคุณ”

(มาแต่เมืองมันคำพอง เป็นเมืองเก่าแก่มาแต่โบราณ ได้ยินว่าลูกหลานปลูกเหือนใหม่ใสหญ้าเต็ม จึงมาเพื่อให้รุ่งให้เรือง)

ฝ่ายบน: “เจ้ามานี้ ได้ยังมาแห้ว” (ท่านมานี้ได้อะไรมาบ้าง)

ฝ่ายล่าง: “ก๊ีบส่องฟ้า ผ้าส่องดาวซ้อยกะได้มา (ซ้อย = ซ้ำทาส)

ซ้อยกะได้มา เงินค้ำกำแก้วกะได้มา ซ้างม้าโคกระบือ ซ้อยกะได้มา

อาหารการกินกะได้มาบ้อดบ่อยาก”

(ก๊ีบส่องฟ้า ผ้าส่องดาวเราก็ได้มา ซ้ำทาสเราก็ได้มา แก้วแหวนเงิน

ทองก็ได้มา ซ้างม้าวัวควายก็ได้มา อาหารการกินก็ได้มาไม่อดไม่
อยาก)

ฝ่ายบน: “ถ้ามาค้ำมาคุณก็เชิญขึ้นมา”

แล้วคณะที่แห้วก็ขึ้นบ้าน สำหรับเจ้าบ้านต้องเหยียบโบทองกล้วยที่วางบนก้อนหิน
นั้นแล้วก็มีคนเอาน้ำขมิ้นล้างเท้าให้

พอขึ้นถึงบ้านแล้ว ผู้เฒ่าที่สะพานยามก็จะตอกสิ่วใส่เสาขวัญ เพื่อเป็นขวัญยาม
จุดที่ตอกสูงเหนือศีรษะเล็กน้อย การตอกสิ่ว ก็เอาค้อนตีตอกให้ครบ 7 ครั้ง แต่ครั้งมีคำ
พูด ดังนี้

“ตอกบาดหนึ่งได้ซ้อง 9 คำ (ตอกครั้งที่หนึ่งได้ซ้อง (หน้ากว้าง) 9 คำ)

ตอกบาดสองได้คำ 9 หมื่น

ตอกบาดสามได้ข้าวหมื่นมาเย็บ (เย็บ = ยุ่ง)

ตอกบาดสี่ได้เมียสาวมานอนผ่างข้าง (ผ่างข้าง = เคียงข้าง)

ตอกบาดห้าได้ช้างใหญ่มาโงง (โงง = โรง)

ตอกบาดหกได้ใส่ถงมาหยายแจกเหล่า (ถง = ย่อม, หยาย = จำ)

ตอกบาด 7 ได้ผู้เฒ่ามานอนค้าคุณเฮือน

โอม อุ อะ มุ มะ มูลมา มหามูลมัง สหุมติด"

ตอกสืวแล้วก็เอายามห้อยแขวนไว้ที่สืวนั้น เรียกว่า "ห้อยถงเงินถงคำ"

แล้วผู้เฒ่าที่ตอกสืวแขวนยามนั้นก็นอนทำเป็นหลับสนิท ทุกคนก็สงบเสียงลงให้
 สงัดเงียบเหมือนเป็นตอนกลางคืน แล้วผู้ที่แห่ไปก็ทำเป็นเสียงไก่ตบปีกแล้วก็ทำเป็นเสียงไก่
 ขัน โดยตอนแรกให้ไก่ตัวเล็กขันก่อนโดยทำเสียงขันให้เล็ก ต่อก็เป็นไก่ใหญ่ขันก่อนขันก็ทำ
 เป็นตบปีกเช่นกัน สุดท้ายไปไก่เฒ่าขัน กลอุบายตอนนี้เป็นกลอุบายว่าได้ผู้เฒ่ามานอน "ค้า
 คุณเฮือน" ได้ 1 คืน

เมื่อไก่เฒ่าขันแสดงว่าสว่างแล้ว ผู้เฒ่าที่ทำเป็นนอนก็จะทำงัวเงียลุกขึ้นเหมือนคน
 ตื่นนอน

แล้วคณะที่ไปจะถามว่า

"เป็นแนวได้ ผันตีบ" (เป็นอย่างไร ผันตีใหม่)

ตอบ "เออ... ผันดีอยู่"

ถาม "ผันหยั่งที่ว่าผันดีนั้น"

ผู้เฒ่า "บา.. ข้อยกะนอนคืนนี้ผันหลดผันหลาด (ผันประหลาด)

ผันว่า..น้องนี้จูงแขนเข้าพาขวัญบ่อนไข

ผันว่าน้องนี้จับไขบ่อนเอาให้แก่เฮา (เฮา = เรา)

เด็กมาแล้วคนเมื่อเกลี้ยงอ้อยห้อย (เด็กมาแล้วคนกลับไม่มีเหลือ)

ผันว่าน้องนี้จับจ้องนิ้วจูงข้อยเข้าบ่อนนอน"

ถาม “ช่วย.. ผันแบบนี้มันดีเป็นแนวใด” (จะเป็นอย่างไร)

ผู้เฒ่า “ผันแนวนี้ผันจบผันดี อยู่เหนือนี้สูงเอียงไปหน้า ความเจ็บได้ความไข่มมี

ลืออยู่ชุ่มกินเย็น สีโชคสิหมาน” (หมาน = ได้มาก, โชคดี, รวย)

แล้วผู้เฒ่าก็ไปล้างหน้าล้างตาเหมือนตื่นตอนตอนเช้า

จากนั้นก็จัดสำรับกับข้าวมาสู่กันกิน

เมื่อกินข้าวเสร็จ เจ้าของบ้านแท้ ๆ ก็จะไปขอบคุณบรรดาคนะที่มาร่วมพิธี แล้วก็ให้พรแก่ผู้เฒ่าที่มานอน “นอนค้ำคุณ” ให้

ให้อายุมันขวัญเย็น นอนหลับได้เงินหมื่น นอนตื่นได้เงินแสน แบนมือไปได้แก้วมณีโชติ โทษฮ้ายอย่ามาพาล มารฮ้ายอย่ามาเบียด...”

หลังจากนั้นบรรดาผู้ที่มาร่วมพิธีก็จะพากันแยกย้ายกลับเหลือแต่เจ้าบ้านและสมาชิกในครอบครัวที่จะจัดบ้านของตัวเองต่อไป (พอ โคตรพันธ์ 2540)

3.5 ประเพณีการตาย

ในหมู่บ้านชาวกะเลิง เมื่อมีผู้ตายลง พวกญาติ ๆ และชาวบ้านก็จะพร้อมใจกันมาช่วยงานศพด้วยความพร้อมเพรียง โดยไม่ต้องมีการบอกกล่าวให้วุ่น พอใครรู้ก็มาเลย มาช่วยกิจการงานต่าง ๆ ตามประเพณีการจัดงานศพ ไม่มีใครนิ่งดูตาย ใครมีความรู้ด้านช่างก็ช่วยจัดการด้านหีบศพหรือโลงศพ ผู้หญิงก็จัดการด้านการครัว ดอกไม้ประดับโลงศพ ใครมีความรู้ด้านศาสนพิธีก็จัดการด้านพิธีการทางศาสนา เป็นต้น

ศพนั้นเขาเรียกว่า “ซอน” ที่เรียกเช่นนี้ก็เพราะว่า คนที่ตายแล้วเปรียบกับต้นไม้ที่ถูกตัด หรือโค่นลงแล้ว เป็นซอนไม้ที่ตายแล้ว ไม่มีโอกาสฟื้นคืนเป็นอีกแล้ว นับวันแต่จะเป็น “ซอนดอก” คือซอนไม้ที่ฝุพัง

การตั้งศพบนบ้านนั้นสิ่งที่เขาถือกันคือ จะไม่วางศพใต้ชื่อบ้านหรือชื่อบ้าน เขาจะวางกลางห้องโถง ถ้าบ้านมี 3 ห้องเขาจะวางไว้ห้องกลาง และศพนี้ต้องวางให้หันศีรษะไปทางทิศตะวันออก แต่เดี๋ยวนี้บางเรือนได้เปลี่ยนไปบ้างแล้ว เพราะการหันศีรษะศพต้องดูลักษณะของเรือนด้วย คือให้สะดวกด้านศาสนพิธี และสะดวกแก่แขกที่มาช่วยงานในการเข้าออกไปมาภายในเรือนด้วย

หีบศพจะทำเมื่อผู้ตายได้ตายลงแล้ว คือพอมีการตายลงพวกญาติ ๆ หรือชาวบ้านจะช่วยกันหาต้นไม้เพื่อจะเลื่อยทำหีบ ไม้เหล่านี้จะไม่มีการเลื่อยหรือเตรียมไว้ล่วงหน้า ถึงแม้จะรู้อย่างแน่ชัดว่าผู้ป่วยไม่มีทางรอดแล้วก็ตาม เพราะถือเป็นเรื่อง "คะลำ"

ไม้ที่จะเลื่อยก็เป็นไม้ประเภทไม้เนื้ออ่อนที่หาได้ง่ายในหมู่บ้าน หรือที่ป่าใกล้บ้าน เช่น ไม้จิว ไม้มะม่วง เมื่อหาได้แล้วก็ตัดโคนลงเลื่อยทั้ง ๆ ที่ยังดิบ แต่ถ้าได้ต้นที่ตายแล้วยิ่งดี เพราะจะติดไฟง่ายเมื่อเผา

ประมาณ 4-5 ปีมานี้ต้นจิวเริ่มหายากแล้ว เขาก็เอาไม้อัดทำหีบ

การทำหีบก็ทำเป็นรูปทรงสี่เหลี่ยมมีฝาปิด หีบนี้เรียกอีกอย่างหนึ่งว่า "กำปั้น" เพื่อป้องกันน้ำเหลืองจากศพไหลรั่วออกจากหีบ เขาจะใช้นุ่นโขลกผสมกับดินเหนียวยารอยต่อของไม้ทุกรายให้สนิท (5 ปีมานี้ใช้ดินน้ำมันแทน)

การประดับลวดลายหีบนั้น เมื่อสมัยก่อน 20 ปีย้อนลงไป เขาจะเอาดินหม้อ (กะเลิงเรียกดินหม้อ) แต้มลวดลายที่หีบ ซึ่งแล้วแต่ผู้มีศิลปะจะแต้ม หลังคาของหีบก็เอาไม้ไผ่มาลับเป็นฟาก แล้วตัดโค้งครอบหีบเรียกว่า "ฝาละมี" ต่อมาใช้กระดาษลายปิด

เมื่อประมาณ 10 กว่าปีมานี้มีการประดับประดาหีบอย่างสวยงาม และหีบก็ทำเป็น 2 ชั้น คือหีบชั้นในเป็นหีบแท้ที่ใส่ศพ แล้วทำหีบหลอกหรือหีบจำลองครอบหีบแท้ อีกชั้นหนึ่ง หีบแท้ไม่มีการประดับเพราะอยู่ข้างในไม่มีใครเห็น แต่หีบจำลองนี้จะสลักลวดลาย (ลายไทย) ติดประดับ โดยเอากระดาษสีดำเป็นพื้น ดอกลายเป็นกระดาษสีทอง ยังมีฐานและฝาครอบหีบจำลองทำเป็นชั้น ลดหลั่นกันและประดับลวดลายเหมือนกัน และบางทีก็ทำเป็นหลังคา และร้อยลูกปัดประดับขอบหลังคา และเอาผ้ามุ้งทำเป็นม่านติดทั้ง 4 มุมด้วย

ในการทำหีบนั้นจะต้องมี "คายน" ให้แก่พวกช่างที่ทำหีบด้วย ในคายนนั้นมี พริกเกลือ แก้วใส่น้ำ 1 แก้ว หนาก พลุ ไขไก่ สิว เคียว มีดผ่าหนาก ทั้งหมดนี้ใส่ในกะโตก (ถาด) ตั้งไว้บริเวณ ใกล้ ๆ ที่เขากำลังทำหีบ พอทำหีบเสร็จแล้วก็เก็บคายนไว้ ส่วนไขไก่นั้นจะเอาไปเสียบไขตอนจะก่อกองพอน ซึ่งจะได้กล่าวต่อไป คายนี้นี้ปัจจุบันนี้ยังทำอยู่ไม่เปลี่ยนแปลง

การทำหีบนั้นอาจจะช้ากินเวลาประมาณครึ่งวัน หรือบางทีมีการตายตอนกลางคืน ต้องรอถึงรุ่งเช้าจึงได้ทำหีบ จะวางศพไว้โล่ง ๆ กลางพื้นบ้านอยู่อย่างนั้นก็ไม่น่าดู

ทำให้เป็นที่น่าสลดใจ หรือน่ากลัว ซึ่งแล้วแต่ใครจะคิด เขาจึงทำฝาครอบศพครอบไว้ โดยไปตัดไม้ไผ่มา (ตายกลางวันก็ไปตัดตอนกลางวัน ตายกลางคืนก็ไปตัดตอนกลางคืน เพราะไม้ไผ่ในบ้านมีเยอะ) เอามาผ่าแล้วเหลาเป็นลำเล็ก ๆ ทำนี้วก้อยหลายอันเพื่อมัดให้เป็นโครงรูปปริซึมรูปสามเหลี่ยม กว้างยาวโดยวัดเอาขนาดของศพ คือเมื่อทำแล้ว ครอบศพได้มิดชิด เสร็จแล้วก็มาวางครอบศพไว้ แล้วเอาผ้ามาทำเป็นผ้าข้างของโครง ปริซึมนี้ทุกด้านเพื่อปิดบังศพไว้ ตรงรอยต่อของผ้าทางสันของปริซึมจะตัดไม้ไผ่ยาว ประมาณ 1 คืบ ให้มีข้อด้วย แล้วผ่าเล็กเท่านี้วซี่ แล้วผ่ากลางทำเป็นคียบหนีบผ้าไว้ไม่ให้หลุด ดังรูป

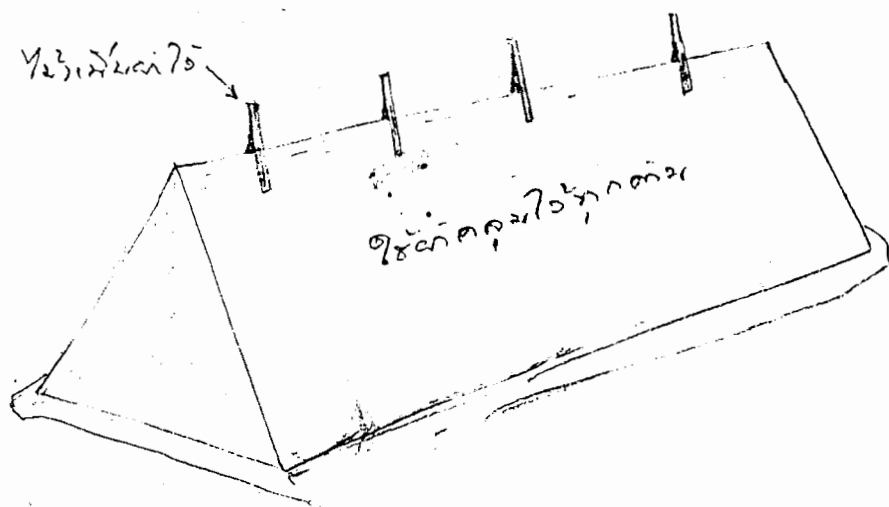

เมื่อทำหีบเสร็จแล้วฝาครอบนี้ก็จจะรื้อ ผ่าก็จะเก็บไว้แต่จะยังไม่เอาไปใช้ ถ้าเป็นผ้าผืนเล็กและบางจะไปทำพิธีโยนผ้าที่หน้ากองฟอนเสียก่อน ส่วนผ้าที่หนาและหนักจะพับใส่กระบุงไว้แล้วตั้งไว้ข้าง ๆ หีบศพ จะยังไม่ใช้เช่นกัน ซึ่งจะได้กล่าวต่อไป

เมื่อทำหีบเสร็จแล้ว ก่อนบรรจุศพเขาจะเอาเสื่อปูแล้วโปรยข้าวตอกแตกลงไป เอาใบฝรั่งใส่ด้วยเพื่อดับกลิ่น แล้วจึงวางศพลง เอาผ้าห่มคลุม เอาผ้าขาวที่มีความยาว ความกว้างเท่ากันเรียกว่า "แพรมณ" ปิดหน้าศพ แล้วสิ่งของเครื่องใช้ที่ผู้ตายเคยใช้เมื่อยังมีชีวิตอยู่ลงไปด้วย เช่น ถ้าผู้ชายตายก็ใส่ ถัง(ย่าม) พรำ ยาสูบ เสื่อผ้า เป็นต้น แต่ถ้าผู้หญิงตาย เครื่องใช้ตะกร้า ใส่ในหีบไม่ได้ก็วางไว้ข้าง ๆ หีบศพและเอาไปเผาด้วย

จากนั้นก็ปิดฝาหีบลงตะปูให้สนิทแล้วเอาปูนผสมดินเหนียวยารอยต่อของไม้อีกทีหนึ่ง เพื่อป้องกันกลิ่นเหม็น

ในช่วงประมาณ 15 ปีมานี้มีการขีดยากันเนา (ฟอร์มาลีน) ศพจึงไม่ค่อยมีกลิ่น แต่เขาก็ไม่ประมาทยังทำให้ดีพิถิปิถันอยู่ ยิ่งศพที่ตายอุบัติเหตุมีแผล เขายังจัดการเป็นพิเศษ

ฝ่ายญาติผู้ตายที่เป็นญาติสนิทจะพากันทำตันกัลปพฤกษ์ครอบครวละ 1 ต้น หรือแล้วแต่จะทำได้ ได้มากต้นยิ่งดี ตันกัลปพฤกษ์นี้เขาจะวางไว้ข้างศพโดยไม่ให้เกะกะ เมื่อเอาศพไปป่าช้าก็จะเอาไปด้วยเพื่อให้พระชกอนิจจา

ก่อนถึงวันเผาศพ กลัวเจ้าภาพจะเปลี่ยวใจ ว่าแห้ว พวกญาติและชาวบ้านจะอยู่ คบงัน ทั้งกลางวันและกลางคืน ทางเจ้าภาพก็จะจัดสุรอาหารมาเลี้ยงตามเวลา ตอนกลางคืนอยู่คบงันตลอดคืนยันรุ่ง เพื่อไม่ให้ว่างก็จะหาเกมส์การเล่นต่าง ๆ มาเล่น

ในอดีตก่อน 15 ปีนี้ขยับลงไป จะมีหนุ่ม-สาวไปร่วมคบงันตอนกลางคืนมากมาย มีเกมส์การเล่นแก่งวงต่าง ๆ เช่น "หมากถอดเสี้ยน" เพื่อพนันเขกเข้ากันหรือตบเข้ากันระหว่างหนุ่ม-สาว หมากถอดเสี้ยนก็คือการเล่นจับไม้สั้นไม้ยาวนั่นเอง

ปกติแล้วหนุ่มจะเขกเข้าหรือตบเขาสาว (เบา ๆ) ไม่ได้เลยเพราะเป็นการละลาบ ละล้วง ต้องมีการปรับไหม แต่ถ้าเล่นหมากถอดเสี้ยนแล้วอนุโลมกัน แต่อย่าให้เกินเลยกว่านั้น เป็นที่สนุกสนาน

"หมากเสือกินหมู" เกมส์อันนี้ส่วนมากจะเป็นพวกเขยเล่นแก่งวงกัน เพราะเขยจะต้องงันอยู่จนสว่าง ถ้าวงหนักจริงก็จะเปลี่ยนกันนอน

การเล่น "หมากเสือกินหมู" ก็ละม้ายการเล่น "หมากฮอส" แต่ตารางจะมีเพียง 16 ช่อง แนวนอน 4 ช่อง แนวตั้ง 4 ช่อง ตัวเสือกและหมูจะใช้ไม้ไผ่ผ่าบาง ๆ หรือใช้ตอกมาหักเป็นเสือก 4 ตัว ทำเป็นหมู 11 ตัว การหักทำเป็นเสือกและหมูจะต้องให้ต่างกันเพื่อให้ไม่หลงกัน ดังรูป

∧			∧
	—	—	
∨			∨

∧ แทนเสือ มี 4 ตัว

— แทนหมู มี 11 ตัว

ทั้งเสือและหมู ถ้าวางลงให้ครบ

แล้วจะเหลือช่องเดินอยู่ 1 ช่อง

กติกาการเล่น

- 1) ผู้เล่นมี 2 คน หรือ 2 ฝ่าย คือฝ่ายเสือ และฝ่ายหมู
- 2) ทั้งเสือและหมูจะเดินตามช่องในแนวนอนและแนวตั้ง ห้ามเดินตามแนวทแยง ยกเว้นถ้าเสือเหลือตัวเดียวอนุญาตให้เดินทั้งแนวนอน แนวตั้งและแนวทแยงได้
- 3) เสือมีหน้าที่ขำกินหมู เหมือนหมากรอก และต้องพยายามขำกินให้หมดจึงจะชนะ โดยเสือจะเหลือเท่าไรก็ได้
- 4) หมูไม่มีสิทธิขำกินเสือ แต่จะล้อมเสือไว้ไม่ให้มีทางเดิน และต้องไม่ให้เสือขำกินได้ เสือที่ถูกหมูล้อมจนไม่มีทางเดินถือว่าตายและต้องถูกปิดออก ถ้าเสือถูกปิดออกจนหมดถือว่าหมูชนะ

วิธีเล่น

ฝ่ายเสือจะวางลงก่อน โดยวางในช่องมุมทั้ง 4 แล้วฝ่ายหมูจะเลือกวางลงในช่องที่เสือจะขำกินไม่ได้ พอหมูวางตัวแรกลงไป ต่อไปเสือจะเดินและต้องเดินไปในช่องที่จะขำกินหมูได้ ต่อไปฝ่ายหมูก็จะวางหมูลงในช่องที่จะปิดทางขำกินของเสือสลับการวาง การเดินครั้งต่อครั้งกันไปเรื่อย ๆ ฝ่ายเสือต้องใช้หัวเพื่อจะขำกินหมู พร้อมกันนั้นก็อย่าให้ถูกหมูปิดล้อม ฝ่ายหมูก็ใช้หัวเพื่อไม่ให้เสือขำกิน พร้อมกับหาทางปิดล้อมเสือให้ได้

ฝ่ายหมูเมื่อลงครบ 11 ตัวแล้วจะไม่ลงอีก จะต้องเดินเท่านั้น ถึงแม้จะถูกเสือกินก็ตาม เกมนี้สนุกมากและใช้หัวพอ ๆ กับเล่นหมากรอก

"การแค้นป่วน" คือคนที่ไปจับศพ ถ้าใครนอนจะหลับหรือไม่หลับเขาจะเอาปูนแค้นให้ทันที หนุ่มแค้นสาว สาวแค้นหนุ่ม หนุ่มแค้นหนุ่ม สาวแค้นสาว แม้ไม่ใช่หนุ่มสาวก็แค้นกัน แต่ต้องแค้นคนที่นอนเท่านั้น ถ้าไปแค้นคนที่ไม่นอนเดี๋ยวจะผิดใจเขา การแค้นก็แค้นที่แข่ง แขน หนุ่มเป็นเพื่อสนิทกันก็เล่นแค้นหน้าแค้นหวดกันเลย แค้นกันไปแค้น

กันมา เกิดป่วนหมดเขาก็เอามินหม้อแถมกัน (มินหม้อ = เขม่าดำที่ติดกันหม้อ = ดินหม้อ)

การแถมกันไม่ใช่เกมส์การเล่น แต่เป็นความเชื่อ คือเชื่อว่าคนที่ไปงั้นศพแล้วนอนที่บ้านศพนั้น ผีผู้ตายจะเห็นว่าเป็นเพื่อนกับเขา เมื่อผีดูหน้าจำได้ว่าเป็นใครก็จะเอาไปอยู่ด้วย เพื่อไม่ให้ผีจำได้จึงเอาปูนแถมให้โดยการแถมที่แข้งหรือแขน ตอนแรกก็เป็นผู้แถมผู้แก่แถมให้หรือสั่งให้ผู้อื่นแถม "นาย ก. นอนแล้ว เอาปูนแถมให้ที เพื่อให้ผีหลง" เมื่อผีหลงจำไม่ได้ว่าเป็นใครแล้วมันจะไม่เอาไปอยู่ใคร ๆ ก็คงไม่ชอบให้ผีเอาไปอยู่ด้วย เพราะถ้าผีเกิดชอบใครและเอาไปอยู่ด้วยแล้ว คนนั้นจะ "บ่อยู่ดีมีเฮง" (ไม่อยู่ดีมีแรง) มีความผูกแขน วรรณหนึ่งว่า "บ่ให้ไปนำผี บ่ให้หนีนำเพิ่น" (ไม่ให้ไปกับผี ไม่ให้หนีกับเขา)

การแถมปูนในปัจจุบันนี้ยังปฏิบัติกันอยู่

การแก้งวงของผู้ที่อยู่ร่วมงันที่เป็นชายวิธีหนึ่งก็คือ การตั้งวงตีมสุรากัน ซึ่งก็สร้างความอบอุ่นใจให้แก่เจ้าภาพได้มาก

อีกพวกหนึ่งคือพวกเล่นการพนัน โบก ไฟ ไฮโลว์ พวกนี้เขาก็อยู่ได้ตลอดคืนยันรุ่ง การเล่นการพนันในงานศพเพิ่งมามีประมาณ 10 กว่าปีมานี้ ไม่ใช่ประเพณีแต่เป็นเรื่องของผู้อยากเล่น

บรรดาเขยทั้งหลายจะเป็นผู้ที่ต้องเอาใจใส่พิเศษในการอยู่งันศพ ต้องอยู่ตลอด ถ้างวงหนักจริง ๆ ก็เปลี่ยนกันนอน หรือถ้าคืนใดมีคนมางันเยอะ ๆ เขยจะนอนได้ แต่ต้องนอนอย่างระมัดระวัง นอนไปชั่วระยะหนึ่งก็ลุกขึ้นมาจุดกระบอก (จุดใต้) ไปส่องดูตามเสาบ้านที่ตั้งศพ คือกลัวว่าจะมีมดแมงไต่ขึ้นไปแล้วเข้าไปในหีบกัดกินศพ แต่เดี๋ยวนี้ไม่มีแล้ว เพราะการบรรจุศพก็ทำอย่างดี และศพก็ได้รับการฉีดยา ไม่ส่งกลิ่นออกมาล่อมดล่อแมงแล้ว

การคบงันศพจะมีไปเรื่อย ๆ จนถึงวันปลงศพ ญาติ ๆ ที่มาร่วมงานศพในวันปลงศพ จะนำข้าวสารคนละประมาณ 1-2 กอบมือ มาช่วยเจ้าภาพด้วย

การปลงศพ

วันห้ามปลงศพมี 3 วัน คือ

- 1) วันปากเดือน (ขึ้น 1 ค่ำ)
- 2) วันพุธ

3) วันศุกร์ วันอื่นนั้นปลงได้ แต่ถ้าเป็นวันอังคาร เมื่อแห่ศพไปป่าช้าจะต้องจุด
กะบोक (จุดใต้) ถือนำหน้าไปเดี๋ยวนี้ก็ยังปฏิบัติกันอยู่

ถ้าปลงศพวันที่ห้ามไว้มีความเชื่อว่ามันจะ "แพ้" คือ ถ้าปลงศพในวันห้ามแล้ว อยู่
มาไม่นาน ญาติของผู้ตายนี้ที่เป็นเด็กน้อยจะตาย คือมันจะ "แพ้" เด็กน้อย

ในภาคเช้า ทางเจ้าภาพจะให้บรรดาเขยทั้งหลายไปหาผืน ผืนกัหาที่ป่าช้าเพราะ
มีต้นไม้เยอะแยะ เมื่อพอแก่ความต้องการแล้วก็มาก่อกองฟอน

การก่อกองฟอนต้องเลือกที่โดยการ "เสียงไซ" ไซที่เสียงนี้ก็เป็นไซที่อยู่ในคาย
ตอนทำหีบศพนั้นแหละ ผู้เฒ่าผู้แก่จะจัดให้พร้อม ดอกไม้เทียนคู่ และข้าวเหนียว 1 ปั้น
โตพอ ๆ กับไซไก่อ

การเสียงนั้นให้เขยที่ไปหาพื้นด้วยกันคนใดคนหนึ่งก็ได้ ผู้ทำหน้าที่เสียงจะกำไซ
ดอกไม้เทียนคู่ และข้าวรวมใส่กัน แล้วเดินไปหาที่หมายตาเอาไว้ว่าเหมาะแล้วพูดว่า
"ตรงนี้บ่อ" แล้วขว้างไซลงพื้นดินอย่างแรง ถ้าไซแตกแสดงว่าผู้ตายอยากอยู่ที่นั่น แล้วเขา
ก็จะก่อกองฟอนที่นั่น ถ้าไซไม่แตกแสดงว่าผู้ตายไม่อยากอยู่ที่นั่น ต้องหาเสียงที่ใหม่
(แถวบริเวณใกล้เคียงกัน)

อันนี้จะเป็นความเชื่อของชาวอีสานในหลายท้องถิ่นว่า ถ้าผู้ตายไม่อยากอยู่ตรง
ที่เสียง ถึงแม้ขว้างลงไปสุดแรงเกิด หรือบางครั้งกระทบหิน หรือโคนต้นไม้ก็กระเด็น
หล่น ๆ ไปไม่ยอมแตก แต่ถ้าเป็นตรงที่ผู้ตายอยากจะอยู่แค่หลุมมือลงไปก็แตก บางครั้ง
แตกคามือเลยก็มี หรือกระทบกับกอหญ้าก็แตก คือ แตกตอนกระทบกับกอหญ้า ตอน
ขว้างลงพื้นนั้นไม่แตก

เมื่อเสียงไซได้ที่แล้วเขาก็จะเริ่มก่อกองฟอน การก่อกองฟอนจะเริ่มจากการฝัง
"หลักสะกอน" ก่อน

หลักสะกอนก็คือ หลักที่จะเป็นขอบเขตกองฟอนนั่นเอง ซึ่งมีอยู่ 2 แบบ คือ

1) แบบที่มี 2 หลัก ซึ่งหลักทั้ง 2 นี้ต้องเป็นหลักง่าม เมื่อฝังแน่นแล้วจะเอาฟืนวาง
พาดง่ามจนเต็ม (ง่ามนี้นี้จะยาวประมาณ 1.50 เมตร) ก็จะเป็นกองฟอนที่ต้องการ ดังรูป

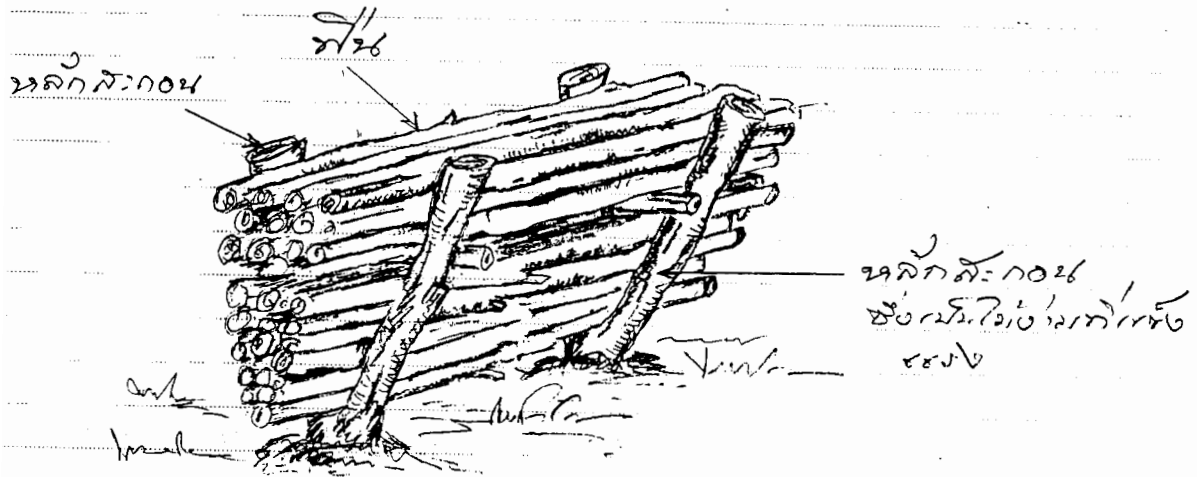

แบบนี้ เดี่ยวนี้ไม่ค่อยนิยมแล้ว

2) แบบที่มี 4 หลัก แบบนี้จะฝังหลักสะกอน 4 มุม เป็นพื้นที่สี่เหลี่ยม กว้าง ยาว ประมาณ 1 เมตรมณฑล เมื่อฝังแล้วหลักสะกอนจะพื้นดินขึ้นมาประมาณ 1.50 เมตร แล้วเอาพื้นวางกองภายในพื้นที่สี่เหลี่ยมนั้นจนได้กองฟอน ดังรูป

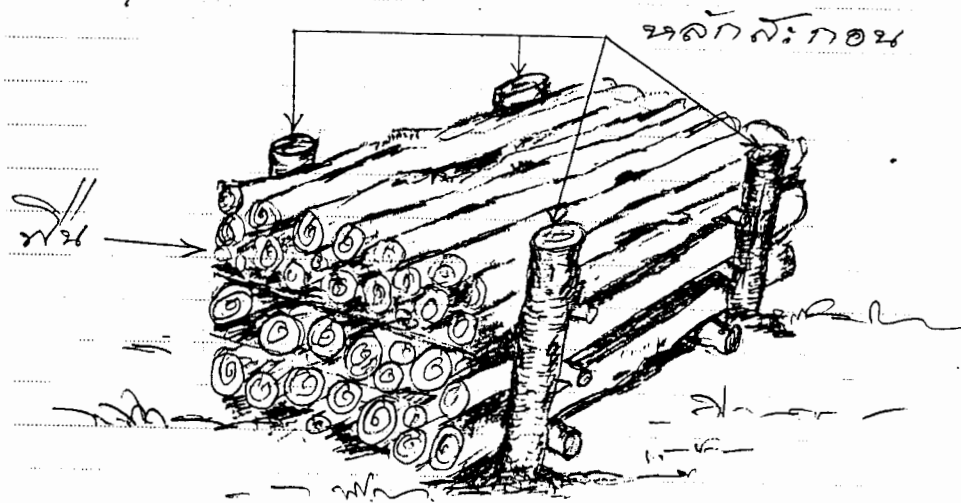

แบบนี้ยังทำกันอยู่

เมื่อก่อกองฟอนเสร็จแล้วก็จะพากันกลับ และจะจัดให้มีเขย 2 คน ตัด "ฟัดไม้" (กิ่งไม้สดที่มีใบติดอยู่) ไม้โตนักโคนกิ่งตรงที่ตัดโตประมาณเส้นผ่าศูนย์กลาง 2 ซม. หรือเท่าหัวแม่มือแบกกลับไปด้วยเพื่อประกอบพิธีทางบ้านซึ่งจะได้กล่าวต่อไป

การไปหาฟืนมีข้อถือปฏิบัติอยู่จนถึงทุกวันนี้คือ

1) ไปทางไหนให้กลับมาทางนั้น ไม้ให้ลัดกลับมาทางใหม่

2) ตอนไปถ้าเห็นขอนไม้ขวางทางให้พากันเอาออก

3) ถ้าพบสัตว์ เช่น พังพอน กระต่าย หนู งู ฯลฯ ห้ามไม่ให้จับเอา เพราะไปหาฟืนเผาศพไม่ใช่ไปล่าสัตว์ ถ้าจะเอาขอให้เขยเป็นคนกลับมาบ้านแล้วค่อยไปเอาที่หลัง มิฉะนั้นแล้วมันจะ "แพ้" คือ ถ้ามีผู้เอาญาติของผู้เอาจะตาย

เมื่อเขยลงจากบ้านที่ตั้งศพไปหาฟืนนั้น ทางบ้านศพก็จะสร้าง "ปะล้าไก่อกาเลว"

ปะล้า ก็คือ "ปะรำ" นั่นเอง แต่ในที่นี้จัดทำเล็ก ๆ ลวก ไม่ค่อยเหมือน ปะรำ แต่สมมุติเอาชื่อของมัน ผู้ที่สร้างปะล้าในที่นี้ก็คือ เขย อาจจะสร้างไว้ก่อนไปหาฟืนหรือเมื่อไปหาฟืน แต่จะให้เขยคนใดคนหนึ่งอยู่สร้างก็ได้

การทำปะล้านี้ เขาหาไม้ลำเล็ก ๆ เท่านั้นซี่ ยาวประมาณ 1 ศอกมา 4 อัน แล้วผ่าให้เป็นไม้ปั้ง สำหรับทำเป็นเสาของปะล้า ผาและพื้นของปะล้านั้นเขาจะไปปลอกเอาเปลือกไม้ จะเป็นไม้อะไรก็ได้ที่ปลอกเปลือกง่าย เช่น ไม้จิวตันที่ไม้โตนัก ได้เปลือกยาวประมาณ 1 วา กว้างประมาณ 1 คืบ

นำเปลือกไม้ เช่น เปลือกต้นนุ่นมาขดทำเป็นฝาของห้องรูปสี่เหลี่ยมจัตุรัส กว้างยาวประมาณ 20 เซนติเมตร ที่เหลือตัดออกทำเป็นพื้น แล้วเอาเสาทั้ง 4 ที่ผ่าแล้วมาคียบแต่ละมุมของฝา แล้วเอาตอกมัด (เหมือนเราจะปั้งปลา) ให้แน่น แล้วใส่ฟืน เมื่อทำเสร็จแล้วก็จะใช้มีดปาดฝาข้างหนึ่งออกเป็นประตู ดังรูป

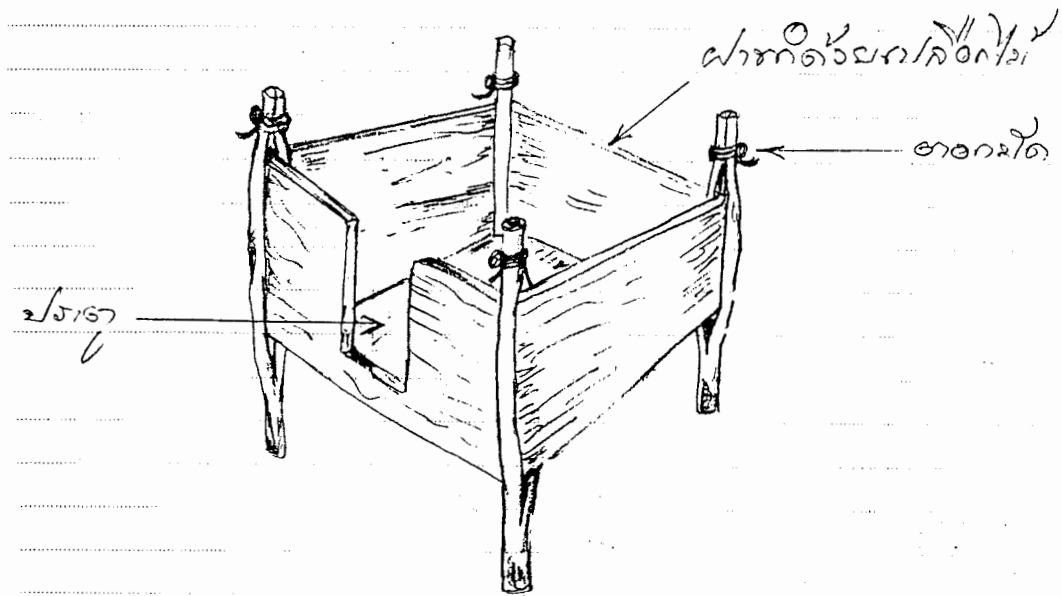

ประล้า

สำหรับ "ไก่อกาเลว" นั้นก็คือปิ้งไก่อั่นเอง แต่ปิ้งไก่ในพิธีนี้จะใช้ไม้ปิ้ง 2 อันหนีบไก่ให้เป็นรูปกากบาท ผู้ที่ทำไม้ปิ้งคือเขย ผู้ที่ปิ้งคือสะไภ้

ที่เรียกว่า "ไก่อกาเลว" (ไก่อสำหรับกาทะเลาะกัน) นั้นเพราะว่าในอดีต แร้งและกามีมาก ถ้ามีสัตว์ตายลงมันจะพากันมารุมล้อมจิกกิน แม้แต่คนตายเมื่อเอาไปเผาที่ป่าช้า แร้ง ก่า จะจับบนต้นไม้เพื่อหาทางจะลงจิกกิน

บังเอิญครั้งหนึ่ง เมื่อเผาศพไฟติดดีแล้วก็พากันกลับ อีกประมาณ 2 ชั่วโมงก็พากันไป"จอบกองฟอน" (ไปดูกองฟอน) ปรากฏว่าไฟไหม้ศพไม่หมด ผุ่งก่า แร้ง กำลังรุมที่ชิ้นส่วนของศพ ไม่ทราบว่ามันคาบลงมาได้อย่างไร อาจเป็นไปได้ว่าบางชิ้นของศพมันขาดแล้วตกกระเด็นออกจากไฟ

จากนั้นมาจึงช่วยกันคิดแก้ปัญหานี้ โดยการปิ้งไก่แล้วเอาไปวางข้างกองฟอนตอนเผา เชื่อว่าแร้ง กาลงมาจะได้ให้มันรุมจิกกินไก่อปิ้งนี้ก่อนเพื่อชะลอเวลาจนกว่าคนจะไปจอบกองฟอน จึงเรียนว่า "ไก่อกาเลว" หมายถึง ไก่อสำหรับกา (แร้งด้วย) ทะเลาะกันไล่จิกกันเพื่อแย่งไก่อปิ้งนี้

เมื่อปิ้งไถ่กาเลวเรียบร้อยแล้ว ก็จะเอามาวางพาดบนปะล่ำ เรียกว่า "ปะล่ำไถ่กาเลว" แล้วเอาไปตั้งข้างหีบศพ ห่างจากหีบศพประมาณหนึ่งช่วงแขน เพื่อให้เขยเดินอ้อมได้สะดวก

ตั้งคู่กับปะล่ำไถ่กาเลวนี้จะเป็นไห ใช้ไหกระเทียมหรือไหอะไรก็ได้ ที่คอไหจะเอาหญ้าคาและหญ้าขัดพันรอบ

หญ้าคาหญ้าขี้ดนี้ถือเป็นนามสำหรับป้องกันในพิธีนี้ คือถ้าเสียดหรือสิ่งชั่วร้ายจะเข้ามารังควาญ มันจะ "คา" และมันจะ "ถูกขัดขวาง"

ปะล่ำไถ่กาเลวและไหจะตั้งไว้คู่กันข้างหีบศพ (ดังรูป) เพื่อรอให้เขยและสะใภ้มาทำพิธีในขั้นตอนต่อไป

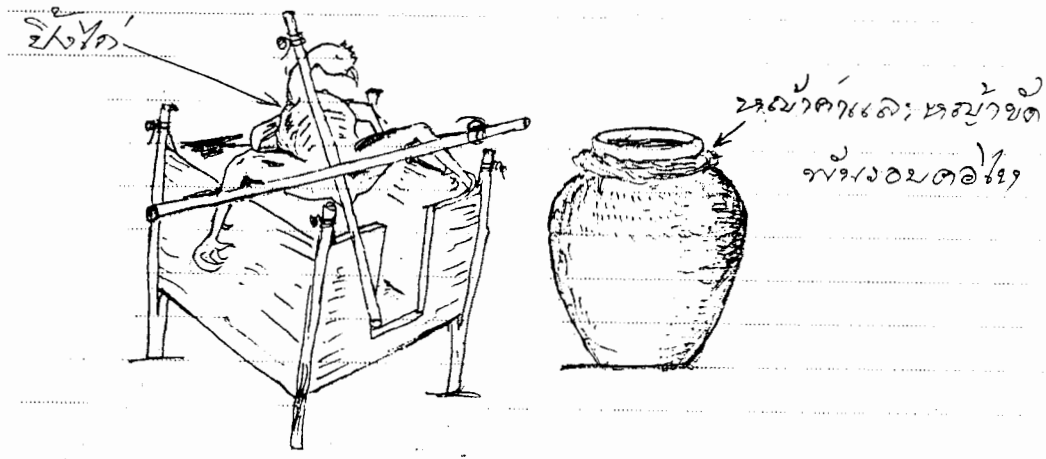

เมื่อคณะเขยที่ไปหาพินกลับมาบ้านศพแล้ว ทางผู้เฒ่าผู้แก่จะให้สะใภ้ 2 คนมานั่งข้างหีบศพใกล้ปะล่ำไถ่กาเลว โดยถือมิดหรือพธำเพื่อแข็งขวัญคนละด้าม สะใภ้ทั้งสองคนนี้ต้องเอาผู้ที่อายุอ่อนที่สุด ตอนที่สะใภ้กำลังจะขึ้นเรือนมานั่งข้างปะล่ำไถ่กาเลว ผู้เฒ่าผู้แก่จะฉีกใบตองกล้วยผูกแขนให้สะใภ้ก่อน ความผูกแขนมีว่า

"ฮ้ายกวาดหนี ๆ ๆ = สิ่งชั่วร้ายกวาดหนี ๆ ๆ (จากตัว)

ดีกวาดเข้า ๆ ๆ = สิ่งดีกวาดเข้า (สู่ตัว)

ผูกแขนซ้ายขวัญมา

ผูกแขนขวาขวัญอยู่

บิให้ไปนำผี = ไม่ให้ไปกับผี

บิให้หนีนำเพื่อน = ไม่ให้หนีไปกับเขา

แข็งเกล้าแข็งขวัญ = แข็งเกล้าแข็งขวัญ

ใ้นางหางไก่ = สะใ้นางหางไก่

ให้มาเห็ดมาทำ = ให้มาทำ (งาน)

ควัซากควัศพนำกัน" = จัดการงานซากงานศพด้วยกัน

เมื่อผูกแขนแล้วก็ขึ้นไปนั่งข้างปะล้าไก่กาเลวดังกล่าวแล้ว ที่ข้างปะล้าเขาจะจัดหาปูนใส่ถ้วยตั้งไว้

เมื่อสะใ้ นั่งเรียบร้อยแล้ว เขย 2 คนที่แบกกิ่งไม้* มาจากป่าช้าก็จะขึ้นบ้าน โดยมีผู้เฒ่าหนึ่งคนนั่งขวางหัวกะไดบนบ้านแล้วร้องถามเขยดังนี้

ผู้ถาม "เฮ้ย...พวกมันมาจากไหน" (พวกมันมาจากไหน)

เขยตอบ "มาจากฟูนแล้ว เมืองมันสาระวันฟูน มาค้ำมาคุณ" (มาจากไหน เมืองมันสาระวัน มาเพื่อให้มีโชคมีชัย มาดี)

ผู้ถาม "คั้นมาค้ำมาคุณกะให้ขึ้นมา" (ถ้ามาดีก็ให้ขึ้นมา)

เสร็จแล้วเขยก็แบกกิ่งไม้ขึ้นบ้านแล้วเข้าไปเดินวนอ้อมปะล้าไก่กาเลวและไห โดยวนซ้าย 3 รอบ ในขณะที่เขยเดินวนอ้อมปะล้าไก่ฯ นั้น ตอนวนผ่านหน้าสะใ้ 2 คนที่นั่งรออยู่นั้น สะใ้ทั้งสองคนนั้นก็เอาปูนแถมเขยทั้งสอง แถมเขยที่ แล้วแถมไหที่ แถมไปเรื่อย ๆ จนเขยวนอ้อมปะล้าไก่ฯ ครบ 3 รอบ แล้วสะใ้ก็จะเอาปะล้าไก่ฯ และไหไปวางไว้ที่ชานเล่าข้าว หรือที่ใดที่หนึ่งที่สุนัขไม่รบกวน ส่วนเขย 2 คนนั้นก็เอากิ่งไม้ปิดกวาดบริเวณห้องที่ตั้งศพ ซึ่งความหมายเป็นการปิดเสนียดจัญไรออก ปิดกวาดไปเรื่อยจนมาถึงหัวกะได ก่อนจะลงบันไดไปเขยทั้งสองต้อง "ซึม" เกลือที่เขาใส่ถ้วยวาง

* เป็นกิ่งไม้ที่มีใบด้วย ภาษากะเลิงเรียกว่า "พดไม้"

ไว้ที่หัวกระไดนั้น เมื่อชิมแล้วต้องพูดว่า "จาง ๆ " แล้วลงบันไดเอากิ่งไม้ไปทิ้ง ความหมายเพื่อให้เป็นว่าเรื่องร้ายกลายเป็นดี แม้เกลือที่เค็มก็กลับจาง (จิต)

ความหมายของการแต่มปุนก็เพื่อไม่ให้ผีจำได้ดังได้กล่าวแล้ว

สำหรับการเอาใบกล้วยผูกแขนสะใภ้ นั้น เดียวนี้เริ่มจะเปลี่ยนมาเป็นเอาเงินใส่มือให้แล้ว โดยให้ 5 บาท 10 บาท เพื่อเป็นขวัญและกำลังใจ ไม่ให้จิตใจห่อเหี่ยว ซึ่งภาษาถิ่นเรียกว่า "แข็งขวัญให้"

ต่อจากนั้นก็เป็นศาสนพิธี ถวายภัตตาหารเพล บวชน้ำศพ ซึ่งเหมือนกับประเพณีอีสานทั่วไป

พอตกบ่ายหลังศาสนพิธีเสร็จ บวชน้ำศพเสร็จ ก็ถึงเวลาหามหีบศพไปป่าช้า ผู้เฒ่า ผู้แก่ก็ร้องบอกแก่เขยและญาติ ๆ ทั้งหลายให้มาช่วยกันคนละไม้คนละมือ เขยก็จะช่วยกันยกหีบศพลงจากบ้านสู่คานหาม

เรื่องคานหามนี้เมื่อก่อน 48 ปีย้อนลงไป จะใช้คานเดียว เพราะหีบศพไม่ทำให้ใหญ่โตหรือประดับประดาอะไร เมื่อจะหามไปก็มัดหีบศพไว้ใต้คาน อยู่มาการทำหีบศพมีทั้งหีบแท่งและหีบจำลอง ทำให้ใหญ่และหนักขึ้นจึงทำ 2 คาน คานนี้ทำด้วยไม้ไผ่ชนิดลำใหญ่

การทำหีบศพให้ใหญ่ขึ้นนี้ เขาเอาอย่างหีบศพพระ คือ การทำหีบศพพระที่มรณภาพนั้นเขาทำอย่างดีและสวย อยู่มาเมื่อมีผู้ตายลงญาติที่สนิทอยากให้ศพผู้ตายสวยงามก็จ้างช่างทำอย่างดีเอาอย่างศพพระ และก็ทำสืบมาจนถึงทุกวันนี้

การทำคานหาม 2 คานนั้น จะใช้ไม้ไผ่ลำโตเส้นผ่าศูนย์กลางประมาณ 10-12 เซนติเมตร ยาวประมาณ 6 เมตร 2 ลำ มาวางเรียงกันห่างกันประมาณ 1.20 เมตร (ไม้ไผ่นี้เขยจะเป็นผู้ไปตัด) แล้วตัดไม้ไผ่ลำขนาดย่อมกว่าเส้นผ่าศูนย์กลางประมาณ 5-7 เซนติเมตร ยาวประมาณ 1.50 เมตร สัก 5 ท่อน วางขวางห่างกันประมาณ 50 เซนติเมตร แล้วเอาตอกมัดให้แน่น ชั้นขวางนี้สำหรับเป็นที่วางหีบศพ

ตอกที่ใช้มัดนี้ก็เอาจากไม้ไผ่ลำอ่อน (อายุ 1 ปี) ให้ยาวกะมัดได้โดยไม่ให้ตอกเพราะถือเป็น "คะลำ" คือ ถ้าตอกแล้วจะมีการตายต่อไปอีก

ตรงที่กะจะเป็นที่วางศีรษะศพนั้น เขาจะทำฟากไม้ไผ่แล้วปูอย่างแน่นหนาเพื่อให้พระนั่งสวดยอดมุขตอนกำลังหามศพ ที่พระนั่งนี้เรียกว่า "ตะเหลียง" ดังรูป

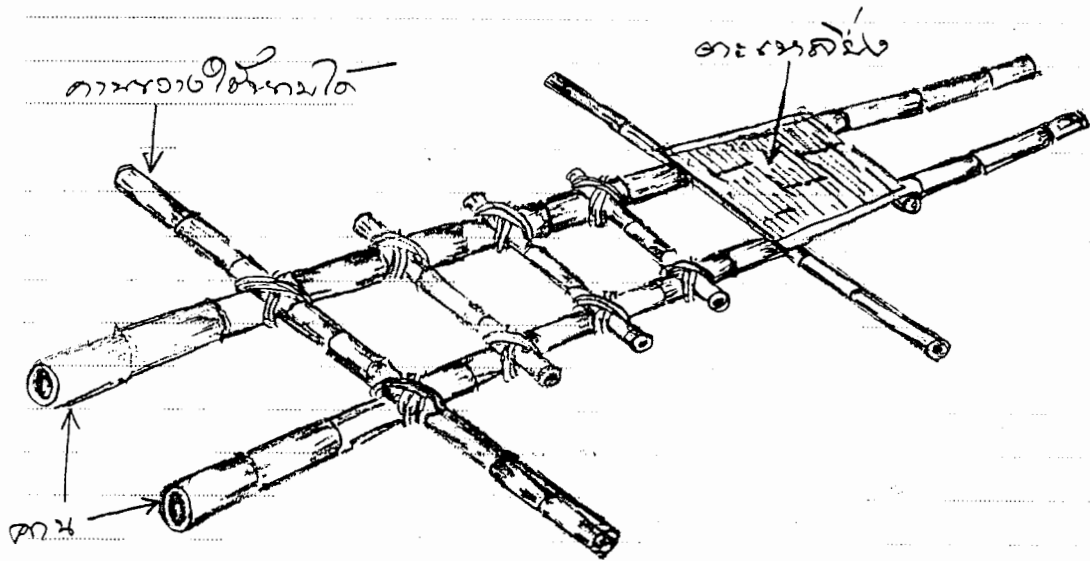

เมื่อเอาหีบศพวางบนคานนั้นเขาใช้ "สายเสนาะ" มัดให้แน่นกับคานเพื่อไม่ให้ศพ
ลื่นไหลไปมา

สายเสนาะนี้ทำด้วยไม้ไผ่ลำอ่อน โดยเอาไม้ไผ่ลำอ่อนอายุ 1 ปี มาจักเป็นดอก
ยาวประมาณ 4 เมตร แล้วเอาดอกที่จักนี้ประมาณ 4 เส้นมาพันเข้าด้วยกันเหมือนเชือก
ทำไว้สัก 5-6 เส้น หรือกว่าพอ

เมื่อมัดหีบศพแน่นหนาแล้ว ก็จะเอาไผ่ยาวผูกต่อกันหลายไนให้ยาว
ประมาณ 10-30 เมตร ปลายข้างหนึ่งผูกที่หีบศพ หรือคานหามโดยผูกทางปลายเท้าของ
ศพ แล้วโยงปลายข้างหนึ่งให้ยาวออกไปสำหรับแฉกที่บวชน้ำศพ นางชีที่บวชน้ำศพ
และญาติ ๆ จับและเป็นการจูงศพไปป่าช้า

ที่คานหามทางศีรษะของศพจะทำที่สำหรับพระภิกษุขึ้นไปนั่งเพื่อสวดยอดมุขใน
ขณะที่หามไป พระที่นั่งไปนั่งสวดมี 1-2 รูป

เมื่อพร้อมแล้วบรรดาเขยทั้งหลายก็เข้าประจำคานหาม พระที่จะสวดยอดมุข ก็
จะขึ้นประจำที่ ผู้จูงนำหน้าเข้าประจำที่แล้วก็หามไป โดยเอาทางเข้าของศพไปก่อน พระ
ที่นั่งบน "ตะเหลียง" ด้านศีรษะของศพ ก็จะสวดยอดมุขไปตลอดทางจนถึงป่าช้า

การที่จะให้พระขึ้นนั่งบนตะเหลียงสวดยอดมุขหรือไม่นั้น กะเลิงถือดังนี้

- 1) ถ้าผู้ตายยังมีพ่อแม่ พี่สาว พี่ชาย ต้องให้พระขึ้นไปนั่งสวด
- 2) ถ้าผู้ตายเป็นลูกหัวปีพ่อแม่ตาย หรือเป็นลูกที่เท่าไรก็ได้แต่พ่อแม่พี่สาวพี่ชายตายหมด ต้องให้พระขึ้นไปนั่งสวด

สิ่งที่ยัญชาติ ๆ ต้องนำไปด้วยก็มี "ปะลำไก่กาเลว" (ให้ไม่ต้องเอาไป) เสื่อ ที่นอน หมอน ผ้าห่ม ที่ผู้ตายใช้นอนตอนป่วยก่อนตาย

ไม้กระดานที่สร้างบ้านโดยจัดเอากระดานพื้นหรือฝาที่ได้สัก 2-3 ตัว อันนี้ก็เป็นการแบ่งให้ผู้ตายเหมือนกัน โดยเอาไปใส่กองฟอนแล้วเผาไปพร้อมกับเผาศพ มีความเชื่อว่าถ้าไม่แบ่งไม้กระดานบ้านให้จะเผาศพไม่ไหม้

เมื่อหามศพออกพันหมู่บ้านแล้ว จะมีการหว่านข้าวตอกเป็นระยะ ๆ และเมื่อตอนใกล้จะเผาศพก็จะหว่านพร้อมกับเงินเหรียญ ผู้คนก็แตกฮือแย่งเงินกัน หว่านเงินนี้ถือเป็นการอุทิศให้ผู้ตาย

การหว่านข้าวตอกนี้มีความเชื่อตามคติโลกว่า ในขณะที่หามศพไป พวกผีที่ป่าช้าจะพากันมารับผีผู้ตาย คือเขาจะมารับเพื่อนของเขา เมื่อมาแล้วมันจะขึ้นนั่งอยู่ที่หีบ ทำให้เขยที่หามหนักบ่า จึงมีการหว่านข้าวตอกเพื่อให้ผีลงกินข้าวตอกที่พื้นดิน ทำให้การหามเบาขึ้น

ความเชื่อด้านคติธรรม เปรียบเทียบว่า ข้าวตอกนั้นเมื่อคว่ไฟจนร้อนจะแตกเป็นข้าวตอกแล้ว จะเป็นการตัดชีวิตข้าวมีให้งอกเป็นต้นอีก เปรียบเหมือนคนตายก็ยอมสิ้นแล้วซึ่งชีวิต ไม่มีโอกาสฟื้นคืนมาเป็นคนอื่น

ข้าวตอกนี้เขาจะให้สะเภาเป็นผู้คว่ เวลาคว่นั้นสะเภาจะต้องถือมิดเพื่อให้เกิดความกล้าหรือเกิดกำลังใจด้วย

คุ้งใส่น้ำมันก็เอาไปด้วย คุ้งใส่น้ำมันเมื่อหามศพไปถึงป่าช้าแล้วเขาจะตั้งไว้ใต้ต้นไม้ที่ริมทางชายป่าช้า ถือน้ำมันเป็นน้ำที่ล้างชำระหมิ่นควาศพได้

เมื่อหามศพไปถึงกองฟอนแล้ว ก็จะปลดคานหามลงจากบ่าลงมาหามด้วยมือแล้วเอาคานหามที่อยู่ปากทางเท้าของศพไปกระทุ้งกองฟอนเบา ๆ 3 ครั้ง เพื่อเป็นการบอกที่อยู่ให้ผู้ตายได้รู้ โดยพูดพร้อมกับการกระทุ้งว่า "ม่องนี้เด้อ ๆ ๆ" (ที่นั่นนะ ๆ ๆ) แล้ว

วางคานหามลงพื้นดินเพื่อแก้หีบออกจากคานหามแล้วยกขึ้นตั้งบนกองฟอน โดยหันศีรษะศพไปทางทิศตะวันออก

เมื่อ 40 ปีซ้อนลงไปถึง 48 ปี เริ่มใช้เกวียนบรรทุกศพแล้ว และในช่วง 10 ปีมานี้จะมีรถบรรทุกศพ เมื่อได้เอาศพบรรทุกใส่เกวียนและรถยนต์แล้ว จะไม่มีการเอาเกวียนหรือรถกระทั่งกองฟอน เพียงแต่เอาในฝ้ายที่จุงศพทำที่ไปกระแทกใส่กองฟอนแทน ซึ่งก็ทำ 3 ครั้งเช่นกัน

เมื่อเอาศพวางบนกองฟอนแล้วก็จะเปิดหีบ เพื่อให้ญาติ ๆ ได้ล้างหน้าศพด้วยน้ำขมิ้นหรือน้ำมะพร้าว

ที่หลักสะกอนทั้ง 4 หลักนั้น เขาจะปักธงชัย ธงชัยนี้จะทำด้วยผ้าหรือกระดาษสีอะไรก็ได้ ตัดเป็นรูปสามเหลี่ยมแล้วติดกับคัน คันนี้ยาวประมาณ 1 ศอก โตะเส้นผ่าศูนย์กลางประมาณ 3-4 มิลลิเมตร คู่กับธงชัยก็จะจุดเทียนชัย ซึ่งเป็นเทียนชนิดใดก็ได้ จุดไว้ให้ครบเสาสะกอน (ในช่วง 3 เดือนครึ่ง ผู้วิจัยได้ไปดูการเผาศพชาวทะเลิง 3 ราย มีปักธงชัยเพียง 1 ราย เมื่อได้ถามผู้เฒ่าผู้แก่ ทุกคนยืนยันว่าโดยจารีต (ฮีต) ต้องปักธงชัยกรณีที่ผู้วิจัยเห็นว่าเขาไม่ได้ปักธงชัย แสดงว่าเขาซึ่งมีหน้าที่ปักธงชัยลืมปัก)

เมื่อจุดเทียนชัยแล้วก็จะทำพิธีทอดผ้าบังสุกุล พระสงฆ์ก็พิจารณาชักผ้าบังสุกุล ส่วนไก่กาเลวพร้อมปะล่า (ปะล่าบางที่เรียกว่า "ผาม") ก็จะต้องไว้ที่พื้นดินข้างกองฟอน

เสื้อผ้าที่นอนของใช้ต่าง ๆ ของผู้ตายก็จะวางอิงกองฟอนไว้เพื่อให้หมอดใหม่ไปด้วย เมื่อพระทำพิธีพิจารณาชักผ้าบังสุกุลเรียบร้อยแล้ว พวกญาติ ๆ ก็จะวางดอกไม้ธูปเทียนเพื่อเป็นการคารวะศพ (บางครั้งก็ใช้ดอกไม้จันทน์) เสร็จก็จะประชุมเพลิงเผาประมาณบ่าย 2-3 โมง

การเผาที่บางที่ก็ยกศพออกมาเผา มันจะไหม้ไว ส่วนหีบก็หรือทำพื้นเผาไปด้วย บางที่ก็เผาทั้งหีบแต่ต้องหาพื้นให้มากหน่อย

การวางศพบนกองฟอนนั้นจะมี "ไม้ข่มเหง" ตก ซึ่งก็คือไม้พืชนั่นเอง แต่เป็นพืชนอนใหญ่และยาวกว่าพืชนั้นที่วางบนกองฟอน เขาจะวางไม้ข่มเหงให้พียงทับหีบศพทางด้านข้าง ด้านละ 2-3 ท่อน เมื่อไฟไหม้กองฟอน และพืชนั้นทรุดไม้ข่มเหงก็จะทับศพลงไป ไม่เช่นนั้นแล้วเมื่อพืชนั้นทรุดศพอาจกลิ้งตกจากกองฟอน

เมื่อเผาและเห็นว่าไฟติดดีแล้วก็พากันกลับ เขยจะเป็นผู้กลับทีหลังเพื่อน คนที่กลับทีหลังจะต้องเอาไม้มาขวางทางไว้

การเอาไม้มาขวางทางมีความหมาย 2 อย่าง คือ

1) มีความเชื่อว่ากันไม่ให้ผีมาด้วย ถ้าฝันได้ไปกับผี ขณะที่เดินตามผีไปก็จะไปติดขอนไม้ขวางไว้ ทำให้ไปไม่ได้ ต้องคืนกลับมา ทำให้ผู้ฝันนั้นไม่ตาย

2) เป็นสัญลักษณ์บอกให้รู้ว่ามีกาเหาะศพ

ทุกคนที่กลับจากป่าช้า จะต้องประพรมน้ำมันที่เขาใส่คุ้งตั้งไว้ไว้ใต้ต้นไม้ริมทางตีนป่าช้า โดยเอามือจุ่มเอาน้ำแล้วเอามาลูบศีรษะ หรือหน้าตา น้ำมันนี้เพื่อเป็นการล้างเหินล้างควา ล้างอัปมงคล

กล่าวถึงทางบ้าน เมื่อเอาศพลงจากบ้าน ตรงที่วางศพนั้นเขาก็จะปักกวาดให้เกลี้ยงสะอาด แล้วเอากะโตก (ถาด) หรือกระดังมาวางไว้แทน แล้วให้สะใภ้เอาขี้เถ้าใส่กระดังเข็งมาเข็ง (ร่อน) ขี้เถ้าลงบนถาดหรือกระดังที่วางไว้นั้น ขี้เถ้าที่เข็งนี้จะละเอียดไม่มีเศษไม้หรือเศษถ่านเจือปนอยู่ แล้วเอากันขันมากวาดกองขี้เถ้าอีกทีหนึ่งเพื่อให้ผิวหน้ากองขี้เถ้าเรียบ (คล้ายกับการขัดมันผิวหน้าคอนกรีต) เสร็จแล้วก็เอากระดังอีกใบที่เป็นกระดังที่สายทึบครอบขี้เถ้าไว้เพื่อป้องกันเศษสิ่งของใด ๆ ตกลงไป และไม่ให้ใคร ๆ เข้าไปแตะต้องกระดัง การเอาขี้เถ้ามาร่อนนี้เป็นการเสี่ยงดูว่าผู้ตาย ตายเพราะเหตุใด ซึ่งจะได้กล่าวต่อไป

เมื่อคณะที่กลับจากป่าช้ามาถึงบ้านผู้ตายก่อนจะขึ้นบ้านต้องประพรมน้ำมันที่เขาจัดไว้ใกล้บันไดอีกทีหนึ่ง

ผู้เฒ่าผู้แก่ที่มาก่อน 2-3 คนจะขึ้นบนบ้านไปนั่งล้อมกระดังขี้เถ้า แล้วให้คนหนึ่งค่อย ๆ ยกกระดังที่ครอบขี้เถ้าออก แล้วพากันพิจารณาดูว่ามีรอยอะไร หรือสิ่งแปลกปลอมอะไรบนขี้เถ้า

ถ้าปรากฏมีรอยตีนสุนัข แสดงว่าผู้ตายตายเพราะผีปอบกิน

ถ้าปรากฏมีรอยเท้าคน (รอยเล็ก ๆ) แสดงว่าผู้ตาย ตายถูกคุณไสย

ถ้าปรากฏมีรอยคล้ายรอยได้เดือน หรือรอยงู แสดงว่าตายเพราะโรคพยาธิ

ถ้าไม่ปรากฏรอยอะไรเลย แสดงว่าตายเพราะหล่น คือตายตามกาลอันควร

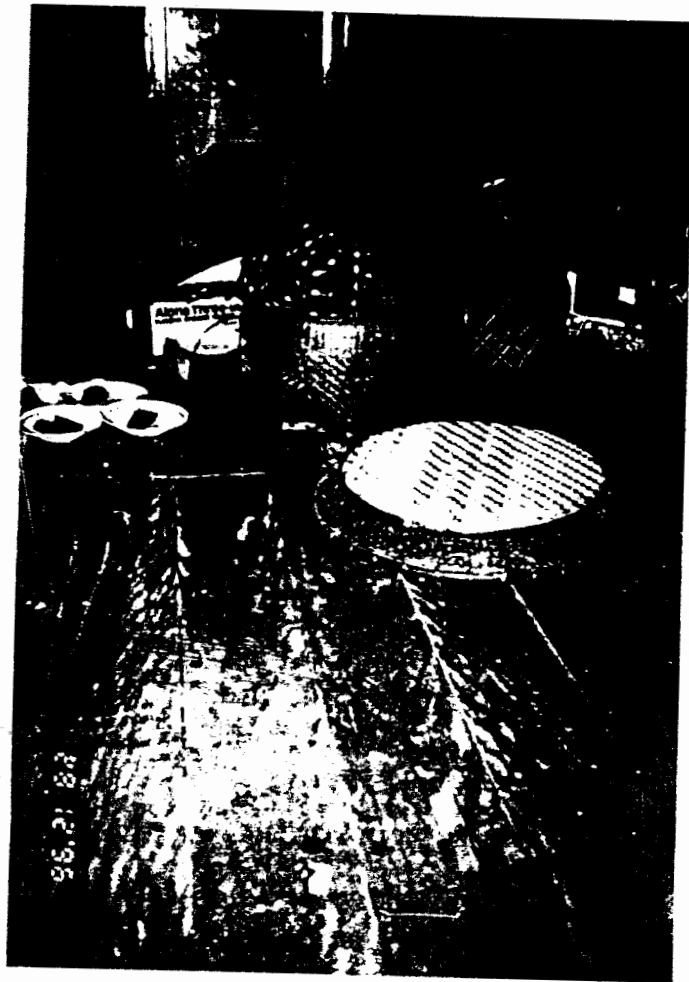

เมื่อดูเรียบร้อยก็ให้ใครก็ได้เอาขึ้นไปเททิ้งเอากระดังไปเก็บ
หลังจากนั้นก็แต่งสำหรับกับข้าวเลี้ยงกันอีกครั้ง และมีพาข้าวสำหรับเลี้ยงเขย
เป็นพิเศษอีกเพราะบรรดาเขยทั้งหลายจะเป็นผู้ทำงานหนักตลอดงาน

เมื่อเขยมานั่งล้อมพาข้าวแล้วเฒ่าแก่จะสู่วัตถุผูกแขนเขยเพื่อเป็นการ"แข็งขวัญ
ให้เขย คำพูดตอนผูกแขนเขยก็เป็นไปในทำนองให้กำลังใจเขย อวยชัยให้พร

"เออ..มากัวเหม็นกัวคาว (=มาจับเหม็นจับคาว)

ก็ขออย่าให้แพ่ฮ้างแพ่ง่า (=อย่าให้แพ่ร่างกายและจิตใจ)

อย่าแพ่ลูกแพ่เมีย

ถ้าจะแพ่

ขอให้แพ่ภูหน่วยหนาแพ่ผาหน่วยใหญ่ (=ให้แพ่ภูผาใหญ่)

ต่อไปนี่ขอให้มียายุมันขวัญยืน..."

(คำว่า"แพ่"ในภาษาอีสานหมายถึง มีอิทธิพลเหนือ ช่มเหลง รังแก ชนง เช่น "นาย ก.เฮ็ด
แพ่นาย ข. = นาย ก.รังแกนาย ข.)

สำหรับผู้ที่บวชหน้าศพเพื่อจูงศพไปป่าช้า ทั้งบวชเณรและบวชชีเมื่อกลับจาก
ป่าช้าแล้วก็จะพากันลาสิกขาโดยพระสงฆ์ทำพิธีสึกให้ ผ้าสบงจีวรของเณรนั้นก็เอาลงไป
ส่งที่วัด แต่เสื้อผ้าสีขาวที่บวชชีที่ไปเยี่ยมเขามา (การไปเยี่ยมนั้นต้องถือดอกไม้เทียนคู่ไปด้วย
และการไปเยี่ยมสิ่งของจากใครเพื่อมาใช้ในงานศพไม่ว่าจะเป็นถ้วยโถโอชาม ฯลฯ ต้อง
มีดอกไม้เทียนคู่ไปด้วย) จะยังไม่ส่งคืนเจ้าของจะพับเก็บแล้วเอาไปใส่ไว้ในกระบุงเดียว
กันกับที่ใส่ผ้าคลุมศพชั่วคราวโดยใส่ไว้ด้วยกัน เอาไว้ที่บ้าน 3 คืนเพื่อให้พระสวดพระ
ปริตฯ เพื่อปัดเสนียด จะไปพันรอบกระบุงที่ใส่ผ้าคลุมศพและชุดขาวนั้น เมื่อสวดพระ
ปริตฯ ครบ 3 วัน แล้วผ้าที่คลุมศพ (ผ้าห่ม) ก็เอามาใช้ได้ ส่วนชุดขาวนั้นก็เอาไปส่ง
เจ้าของเขาต่อไป

พอประมาณบ่าย 4-5 โมง เขยและผู้เฒ่าผู้แก่ประมาณ 5-10 คน จะพากัน
ไป"จอบกองฟอน" เพื่อดูว่าไฟไหม้ศพหมดหรือยังมีชิ้นส่วนของศพตกจากกองฟอนหรือ
ไม่ ถ้ามีก็จะหาไม้เขี่ยหรือคีบเข้าใส่ไฟ ถ้าไม่มีก็จะจัดการเขี่ยพื้นที่ไฟไหม้ไม่หมดเข้าใส่
กองไฟให้เรียบร้อยแล้วพากันกลับ

ถึงตอนเย็นก็ "ตั้งมุงคุณ" คือนิมนต์พระมาสวดพระปริตมงคล เสร็จแล้วพวกญาติ ๆ ก็จะอยู่ให้ความอบอุ่นใจแก่เจ้าภาพ ซึ่งเรียกว่า "จันเขื่อนดี" หลายคนกินอนที่บ้านเจ้าภาพตลอดคืน การตั้งมุงคุณจะมีถึง 3 คืน เขื่อนดีก็คือบ้านถูกปิดเสียดไป ไม่เป็นบ้านร้ายแล้ว

สำหรับศพที่ไม่ใช่ตายเจ็บตายไข้ เช่นตายเพราะไหลตาย ตายอุบัติเหตุตกต้นไม้ควายชน(ควายขวิด) หรืออุบัติเหตุอื่นตายชนิดนี้เรียกว่า "ตายดิบ"

ศพที่ตายดิบ ชาวกะเลิงจะไม่เอาเผาร่วมป่าช้ากับตายเจ็บตายไข้

ในอดีตยิ่งถือกันมาก ถ้าตายดิบแล้ว "ตายยามใดเอาไปยามนั้น" (ตายเวลาใดเอาไปเวลานั้น) หีบโลงไม่ต้องทำ จะเอาไม้ไผ่มาสับทำเป็นฟาก ห่อ มัด แล้วก็หามาไปฝังเลย การฝังต้องฝังไว้ 3 ปี จึงขุดขึ้นมาเผาและถ้าตายนอกหมู่บ้านเขาจะไม่เอาเข้าหมู่บ้านเลย

ที่ไม่ตั้งศพไว้นาน หรือไม่เอาเข้าหมู่บ้านเลยเพราะกลัวมันจะ "แพ้บ้านแพ้เมือง"

ปัจจุบันเปลี่ยนแปลงไปแล้ว คือตายดิบก็มีการจัดการศพเหมือนตายเจ็บตายไข้ แต่ต้อง "ทำกลอุบาย" บางอย่างให้เป็นที่ตายเจ็บตายไข้ กล่าวคือ ทำเป็นพูดคุยกันว่า เขาไข้เขาป่วยได้เยียวยารักษาแต่ไม่หายจนถึงแก่ความตาย

ศพที่ตายมาจากโรงพยาบาล เขาก็ถือว่าตายดิบ เมื่อนำศพมาถึงบ้านก่อนจะนำขึ้นบ้านก็ทำที่พูดว่า "เออ..ไปโรงพยาบาลหมอได้รักษามรักษาไคหน่ (คือยชั่ว) ขึ้นแล้วให้มานอนพักที่บ้าน" (ตอนนี้จะห้ามมิให้ญาติ ลูกเมียร้องไห้) เมื่อเอาขึ้นไปนอนแล้วพอสักครู่ก็เข้าไปดู ทำเป็นตื่นตกใจว่าคนไข้อาการกลับทรุดลง แล้วต่างก็ทำที่มาเฝ้าดูใจ ในที่สุดก็พูดว่า "เมิดแล้ว" (หมดลมหายใจแล้ว) จากนั้นก็หาผ้าปิดหน้าศพ ญาติ ลูก เมีย ที่เสียใจ "อั้น" ไว้นานก็ร้องไห้โฮออกมาได้จากนั้นก็จัดการศพดังที่กล่าวแล้ว กลนี้มีมาได้ 20 ปีแล้ว

สำหรับการฝังไว้ 3 ปี จึงขุดขึ้นมาเผาได้เลิกมา 22 ปี คือเริ่มเลิกเมื่อปี 2518 เพราะได้รู้วิธีทำกลอุบาย ก็ทำกลอุบายแล้วเผาเลย

การทำกลอุบายนั้น เมื่อตอนเอาศพออกจากคานหามนั้น ก็ทำที่เป็นฝังเสียก่อน โดยเอาจอบหรือเสียมขุดดิน 2-3 ที แล้วพากันพูดว่า "ฝังไว้สัก่อน" แล้วก็วางหีบศพลงตรงที่ขุดนั้นหาเศษกิ่งไม้ไปไม้วางลงบนฝาหีบศพขุดดินใส่บนฝาหีบศพสัก 2-3 จอบแล้ว

ก็พากันยืนรอสัก 1-2 นาที แล้วให้ผู้เฒ่าผู้แก่หนึ่งคนพูดขึ้นว่า "เออ.....(ระบุชื่อผู้ตาย) ได้ตายบ่จบตายบ่งามเฮาได้ฝังไว้ตั้งแต่ 3 ปีก่อน บัดนี้กะมาถึง 3 ปีพอดีแล้วกะให้พวกเฮาพากันขุดขึ้นมาเผาสาเถาะ" แล้วก็ทำเป็นขุดขึ้น แล้วยกขึ้นกองฟอนเพื่อเผาต่อไป

ถึงแม้จะฝังหรือจะเผาก็ตาม ที่ยังถือเคร่งครัดจากอดีตถึงปัจจุบันนั้นก็คือ จะไม่ให้ร่วมป่าช้ากับผู้ตายเจ็บตายไข้โดยเด็ดขาด

การเก็บกระดูก (เก็บตุก)

การเก็บกระดูกก็เพื่อที่จะเก็บกระดูกรวบรวมเข้ากันแล้วฝังดินในป่าช้าหรือเอาเข้าธาตุ (เจดีย์) และทำบุญอุทิศส่วนกุศลให้

ในอดีต การเก็บกระดูกเพื่อทำบุญนั้นจะทิ้งระยะไว้หลายเดือนหรือหลายปีในอดีตนั้นข่าวไม่มีมากพอที่จะเลียงญาติที่มาร่วมทำบุญได้ คือยังอดยังอยากอยู่นั่นเอง ต้องรอให้สิ้นฤดูเกี่ยวข้าวให้มีข้าวในเล้า (ยุ้ง) เสียก่อนจึงค่อยพิจารณากัน ส่วนใหญ่เก็บกระดูกใส่หม้อฝังดินไว้ก่อนแล้วทำบุญทีหลัง

เมื่อประมาณ 15 ปี มาเนี้การทำนาก็ใช้หลักวิชาการสมัยใหม่ทำให้ได้ผลผลิตสูงมีข้าวกินมากพอตลอดปี การเก็บกระดูกแล้วทำบุญจึงไม่ปล่อยให้เนิ่นช้า บางรายเผาวันนี้ พรุ่งนี้เก็บกระดูกทำบุญให้ บางรายก็ 3 วัน บางราย 7 วัน

การเก็บกระดูกมักจะทำคู่กับการทำบุญอุทิศส่วนกุศลไปให้ผู้ตาย

ขั้นตอนแรกก็นิมนต์พระสงฆ์ไว้ กำหนดจำนวนพระและบอกวันเวลาให้ชัดเจน อาจจะนิมนต์ไว้เลยเมื่อวันเผาศพก็ได้

เมื่อถึงวันกำหนดแล้วทางเจ้าภาพก็จัดหาเครื่องจตุปัจจัยไทยทานทำเป็นต้นกล้วย พฤษ์จัดหาเครื่องทำกับข้าวสำหรับเลี้ยงญาติพี่น้องที่มาร่วมและช่วยงาน

พอถึงเวลาเก็บกระดูก (ซึ่งมักเป็นเวลาบ่ายใกล้เย็นประมาณบ่าย 4-5) ก็พากันไปป่าช้า สิ่งที่น่าไปด้วย

ต้นกล้วยพฤษ์เพื่อบังสุกุลให้ผู้ตาย

เครื่องอยู่ของกิน ข้าวปลาอาหาร หมากพลูหรือสีเสียด ข้าวเปลือก หม้อน้ำต้ม
เสื่อผ้า

หม้อดินใส่กระดูก แต่ 30 ปี มาเนี้ใช้ขวดโหลแทนแล้ว

เสียม น้ำ 1 หาบคุ หรือมากกว่า น้ำมัน 1 หาบ

ก้านกล้วย 5-6 ก้าน

เมื่อไปถึงก็เอามือวิดน้ำรดกองฟอนเพื่อดับไฟที่ยังกรุ่นอยู่

ผู้ที่แต่งพารักษาให้ผู้ตายก็แต่งไป โดยเอาตองกล้วยแทนถาด ถ้วยใส่กับข้าวก็วางลงบนตองกล้วย อาหารนี้มีมากมายเพื่อให้ผู้ตายได้กิน (ตามความเชื่อ) แต่ก่อนเมื่อผู้ตายยังมีชีวิตอยู่อาหารบางอย่างเขากินไม่ได้เพราะ "คะลำ" (ต้องห้าม) เมื่อตายและไฟเผาไปแล้วโรคภัยที่แสดงต่อสิ่งคะลำก็ถูกไฟเผาไปแล้ว จึงกินได้ทุกอย่างโดยไม่ต้องคะลำ

อาหารนั้นแต่ก่อนใส่ถ้วย (และถ้วยเหล่านี้ก็ต้องทิ้ง) ปัจจุบันมีถุงพลาสติกก็ใส่ถุงพลาสติก

ตะกร้าข้าวเปลือก หม้อน้ำต้มก็ตั้งไว้ข้างพารักษา และพารักษาจะวางที่โคนต้นไม้ใหญ่เพราะจะไม่ระเกะระกะ

เมื่อน้ำรดกองฟอนแล้วก็จะเก็บกระดูก การเก็บกระดูกเขาไม่ใช่มีมือจับ แต่เขาจะตัดก้านกล้วยยาวประมาณ 1 ฟุต แล้วหักพับครึ่งทำเป็นคีมคีบกระดูกใส่ตาข่าย ชาวทะเลิงเชื่อว่าหากใช้มือเก็บกระดูกจะทำให้มือข้างนั้นปลุกต้นไม้ไม่งอกไม่งามหรือไม่ออกดอกออกผล การเก็บนี้ให้พระเป็นผู้เก็บก่อนแล้วจึงเป็นญาติ ๆ ช่วยกันเก็บ แล้วเอาน้ำล้างขี้เถ้าออกแล้วล้างด้วยน้ำมันอีกทีหนึ่งแล้วจึงใส่หม้อหรือขวดโหล

เมื่อเก็บกระดูกพอแล้ว ผู้ที่ถือเสียมก็จะถอนหลักสะกอนและหลักสะกอนนี้มีความเชื่อว่าจะเป็นตัวบอกกับผู้ตาย ตายเพราะหมดอายุหรือไม่ กล่าวคือถ้าไฟไหม้หลักสะกอนหมดจนถึงระดับพื้นดินแสดงว่าตายเพราะหมดอายุ แต่ถ้าไฟไหม้ไม่หมดคือยังมีโผล่พื้นดินขึ้นมาแสดงว่าผู้ตายยังไม่หมดอายุแต่มีเหตุมาทำให้ตายเสียก่อน

การถอนหลักสะกอนนั้นเขาจะเอาเสียมสับลงบนหลักสะกอนที่เหลือจากไฟไหม้แล้วผู้สับนี้จะหันหลังใส่กองฟอนแล้วจับด้ามเสียมดึงขึ้นเพื่อให้ลากสันหลักสะกอนขึ้นมา ครั้งที่หนึ่งไม่ขึ้นก็สับอีกเป็นครั้งที่ 2 ทำเช่นนี้จนกว่าจะขึ้น แล้วก็ไปถอนหลักต่อไปจนครบทั้ง 2 หรือ 4 หลัก

ตอนจะดึงเสียมขึ้นนั้นผู้ดึงต้องหันหลังใส่กองฟอนเพราะมีความเชื่อว่าการหันหน้าใส่กองฟอน จะทำให้ผู้ดึงถอนเป็นโรคปวดหลัง

แต่พิเคราะห์แล้วเป็นการป้องกันมิให้ผู้ตั้งถอนเซเข้ากองฟอน คือถ้าหันหน้าเข้ากองฟอนแล้วตั้งเสียมขึ้นเต็มแรงถ้าเกิดเสียมหลุดจากหลักสะกอน (หลักสะกอนยังฝังแน่นอยู่และไม่ได้ขุดดินรอบ ๆ ออก) ผู้ตั้งจะเสียมหลักเซคะมำเข้ากองฟอนซึ่งยังมีซี้เถ้าเดือดครุกรุ่นอยู่แน่นนอนยอมได้รับอันตรายอันนี้นับว่าเป็นข้อห้ามที่แยบยลอยู่

เมื่อถอนหลักสะกอนเรียบร้อยแล้วก็ "ต่อหุ่น" (กลับหุ่น) คือตอนเอาศพวางกองฟอนตอนจะเผา นั้น หันศรีษะศพไปทางทิศตะวันออก เมื่อเก็บกระดูกแล้วก็กลับหุ่นโดยกวาดซี้เถ้ากองฟอนเข้าด้วยกันแล้วแต่งเป็นรูปคนอย่างลวก ๆ ทำขา ทำแขน ทำศรีษะ ศรีษะนี้จะหันไปทางทิศตะวันตก

การต่อหุ่นนี้มีความหมายให้ (วิญญาณ) ผู้ตายต่อ (กลับ) บ้านเพื่อรับส่วนบุญ เมื่อทำรูปหุ่นแล้ว เสื้อผ้าที่เอาไปด้วยก็จะมีผู้เอาไปถือนอนอยู่ข้างหุ่นแล้วกล่าวว่า "บัดนี้ เขาเห็ดกองบุญของท่านหา (=บัดนี้เขาสร้างกองบุญหา) มีผ้ามีแพรมาให้ ผัดให้ถ่าย (=มีผ้าแพรมาให้ผลัดเปลี่ยน) แล้วให้ไปฮักกองบุญ (แล้วให้ไปรับกองบุญ) มีลูกหลานพี่น้องให้เอ็นกันไปได้" (=มีลูกหลานพี่น้อง (ผี) ก็ให้เรียกไป) เสื้อผ้านี้จะเอากลับไปบ้านด้วยเพื่อใส่กองบุญ

เสร็จแล้วก็ขุดหลุมตรงหุ่นเพื่อฝังหม้อกระดูก แล้วกวาดรูปหุ่นกลบ

หม้อใส่กระดูกนั้นก่อนฝังเขาจะเอาฝ้ายขาวสายสิญจน์ผูกคอหม้อ ปล่อยปลายข้างหนึ่งให้ยาวประมาณ 1 วา เมื่อฝังหม้อ ปล่อยสายสิญจน์จะเอาขึ้นไปผูกกับไม้ที่ทำเป็น "คันแร้ว" ไม้คันแร้วนี้ยาวประมาณ 1 วากว่า ๆ โตะเส้นผ่าศูนย์กลางประมาณ 7-10 มิลลิเมตร เมื่อผูกเรียบร้อย แล้วก็จะมีลักษณะเหมือนแร้วทุกประการ (ถ้าสายสิญจน์ขาดคันแร้วก็จะดี) บนปลายคันแร้วจะจุดเทียนไว้ 2 เล่ม

เมื่อทำคันแร้วเสร็จแล้วก็เอาต้นกล้วยพฤษมาตั้งวางข้างหลุม แล้วพระก็จะชักอนิจจาบังสกุล แล้วพากันกลับต้นกล้วยพฤษก็เอาลงไปวัดถวายพระ

เรื่องคันแร้วนี้มีความเชื่อว่าเป็นการส่งวิญญาณผู้ตายให้ขึ้นสวรรค์

ในอดีต เมื่อเก็บกระดูกและพากันกลับ คันแร้วก็จะงออยู่อย่างนั้น ปล่อยให้ถูกแดดถูกฝนจนสายแร้วผูกขาด คันแร้วก็จะดีดสะบัดสายแร้วขึ้น วิญญาณก็จะถูกส่งขึ้นสวรรค์คือสายแร้วสะบัดวิญญาณขึ้นสวรรค์

มีเรื่องเล่ามาว่า กาลครั้งหนึ่งเศรษฐีมีลูกมากได้ตายลงลูก ๆ ก็จัดการศพตามประเพณีกะเลิง และทำคันแฉ่วตั้งที่กล่าวมานี้อยู่มาลูก ๆ เกิดแย่งมรดกทะเลาะกันไม่รู้แล้ว เวลามันผ่านไปหลายปีแล้วก็ไม่ลั่น (ดีด) ถึงแม้สายจะผูกพันสมควรที่จะขาดก็ไม่ขาด เพราะวิญญานพ่อยังเป็นห่วงลูกจึงยังไม่ได้ขึ้นสวรรค์

อยู่มาลูก ๆ เกิดตกลงกันไปพากันจัดการแบ่งมรดกได้อย่างพอใจกันทุกคน พอแบ่งมรดกเรียบร้อยแล้วแล้วก็ลั่นดีดผิงขึ้นไปเลย วิญญานพ่อจึงได้ขึ้นสวรรค์ จึงมีคำพังเพยว่า "เวียกบ่แล้ว แฉ่วบ่ลั่น" (งานไม่แล้ว แฉ่วไม่ลั่น)

ในปัจจุบันนี้ไม่มีการฝังหม้อกระดูกแล้ว กระดูกก็ใส่ขวดโหลแล้วญาติ ลูกหลานก็มักจะเอาขึ้นไปใส่ธาตุ กรรมวิธีจึงเปลี่ยนไปคือ

จะเอาขวดโหลใส่กระดูกตั้งบนกองขี้เถ้า เอาสายสิญจน์ผูกคอขวดโหลแล้วผูกกับคันแฉ่ว ดังรูป

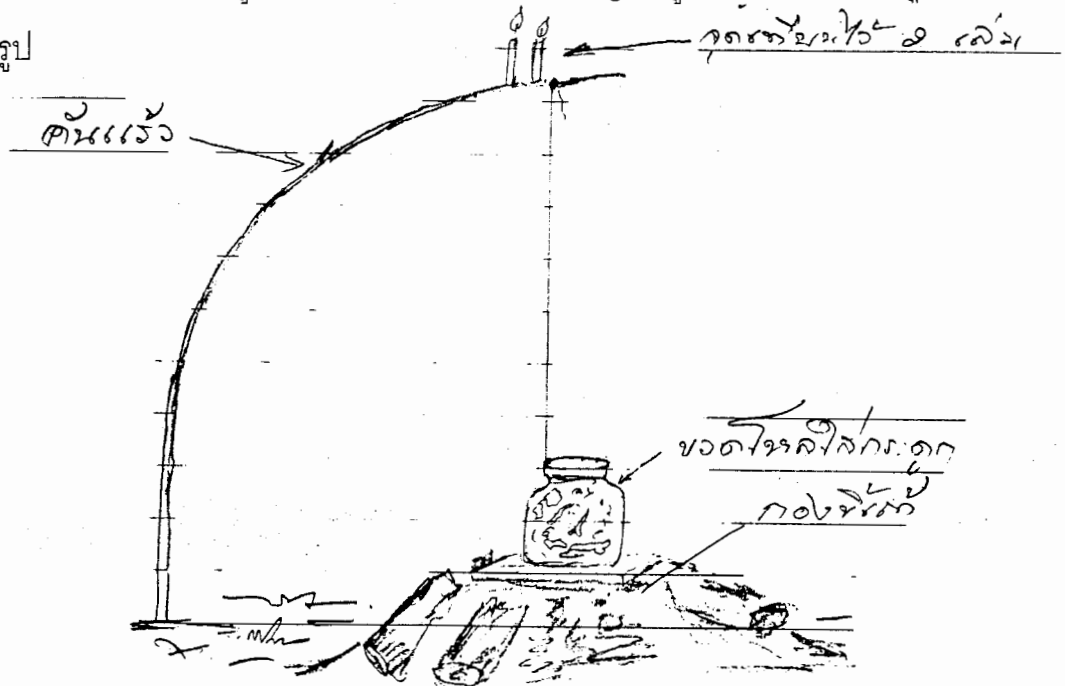

ญาติ ๆ ลูกหลานต้องการจะเอาขวดโหลกระดูกไปเข้าธาตุ จึงทำให้สายแฉ่วขาดโดยไฟเทียนจุดให้ขาดหลังจากพระบั้งสกุลเสร็จวิญญานของผู้ตายก็จะขึ้นสวรรค์ในวันเก็บกระดูกนั่นเอง ไม่ต้องรอให้สายแฉ่วเปื่อยเหมือนก่อน

พูดถึงเรื่องความ "กลัวผี" นั้น กะเลิงก็มีความกลัวผีอยู่เหมือนกัน กล่าวคือ

1) ถ้ามีคนในหมู่บ้านตายลง คนในหมู่บ้านนั้นแต่ละหลังคาเรือนจะหาใบมะเขือและหัวานชน (พลับพลึง) มามัดไว้ที่หัวกระไดบ้านเพื่อป้องกันมิให้ผีผู้ตายขึ้นบ้าน ถ้าผีมาขึ้นบ้านหนามที่ใบมะเขือก็จะปักมือผี และหัวานชนก็จะ "ชน" ผีหนีไม่ให้ขึ้นบ้านได้

แล้วยังหาปูนมาเต็มหน้าผากลูกทุกคน โดยเต็มเป็นรูปเครื่องหมายบวก (กากบาท) พร้อมกล่าวในขณะที่เต็มว่า "ลูกกูแพ้กูเพื่อน" = ลูกกูชนะลูกเขา (คำว่า "เพื่อน" เป็นภาษากะเลิง หมายถึง "เขา" เป็นสรรพนามบุรุษที่ 3 คำนี้ภาษาอีสานทั่วไปจะพูดว่า "เพื่อน") เดี่ยวนี้ยังทำอยู่ประมาณ (20%)

2) ตอนจะหามศพลงบ้านและเอาไปป่าช้า (หลังเพล หรือ 12 นาฬิกาเป็นต้นไป) คนในหมู่บ้านจะห้ามไม่ให้ใครนอนหลับ (แม้ในบ้านตัวเอง) ถ้าใครหลับอยู่ก็ต้องปลุกให้ตื่น เพราะกลัวผีจะเอาไปอยู่ด้วยเดี๋ยวนี้ยังถือปฏิบัติอยู่

3) ถ้าเขาหามผีผ่านบ้านหลังใด เด็กๆ บ้านหลังนั้นจะวิ่งเข้าบ้าน งากกระได ปิดประตูบ้าน วิ่งเข้ามุ้ง (กระไดบ้านชาวอีสานแต่ก่อนเป็นกระไดไม้ ตัวแม่กระไดเป็นไม้ขนาดประมาณ 10 x 4 เซนติเมตร ยาวแล้วแต่ความสูงของบ้านแต่หัวกระไดเมื่อพาดกับพื้นบ้านแล้วต้องเลยบ้านขึ้นไปประมาณ 50 เซนติเมตร หรือมากกว่าเล็กน้อย ลูกกระได (ชั้นกระได) เป็นไม้ขนาดประมาณ 5 x 3 เซนติเมตร ยาวประมาณ 40-50 เซนติเมตร ชั้นบนสุดจะเอาเชือกผูกแล้วปลายเชือกข้างหนึ่งไปผูกกับรอดของบ้าน กระไดจะวางพาดกับกระดานพื้นบ้านในลักษณะที่ไม่ชัน ถ้าชันเวลาขึ้นกระไดจะหงายหลังคนก็จะตก ตอนกลางวันกระไดก็จะพาดกับพื้นบ้านตามปกติตอนกลางคืนเมื่อคนขึ้นบ้านหมดและจะเข้านอนแล้วก็จะผลักกระไดให้เอียงออกจากตัวบ้าน กระไดจะไม่ล้มเพราะมีเชือกผูกโยงไว้อยู่ การผลักกระไดออกนี้กะเลิง หรืออีสานทั่วไปเรียกว่า "งากกระได" (ไม่มี ร.ก.ล้า)

ตอนไม่อยู่บ้านก็จะ "งากกระได" เช่นกัน เพราะฉะนั้นถ้าอยากรู้ว่าบ้านหลังใดมีคนอยู่หรือไม่อยู่ให้ดู กระได ก็รู้เลย ปัจจุบันกระไดแบบนี้เริ่มจะหมดไปแล้ว ยังมีให้เห็นอยู่ประมาณ 5%)

4) ผู้ที่ไปงันศพ ถ้าใครนอนจะต้องเอาปูนเต็มดังกล่าวแล้ว

5) ตอนไปเผาศพ เมื่อกลับจากป่าช้าต้องเอาไม้ขวางทางตรงชายป่าช้า ดังกล่าวแล้ว

6) ในช่วงที่หีบศพยังตั้งอยู่บนบ้าน การทำกับข้าวเลี้ยงญาติ ๆ นั้น กับข้าวประเภทแกงจะไม่ใส่ผักใด ๆ (การแกงใส่ผักด้วยนี้เรียกว่า "เหมือดผัก") เพราะกลัวจะพลั้งเผลอใส่ผักประเภทเป็นเถาซึ่ง "ลาม" ตามพื้นดินหรือขึ้นต้นไม้ ถ้าแกง "เหมือดผัก" กลัวจะมีการตาย "ลาม" ไปอีก

เริ่มมีการ "เหมือดผัก" เมื่อ 30 กว่าปีมานี้ โดยพระอาจารย์พั้ว ขำคม (คนละคนกับนางพั้ว ขำคม) วัดศรีโพธิ์ชัย บ้านโนนสังข์ ท่านได้แนะนำว่าเนื้อมันก็แพง แกงแต่เนื้อไม่พอกิน ถ้าเป็นคนยากจนก็ลำบาก ความตายเป็นของธรรมดาที่ทุกคนหนีไม่พ้นขึ้นอยู่กับบุญทำ กรรมแต่ง ฮีตเก่า ๆ ถึงคราวจำเป็นพอเปลี่ยนก็ต้องเปลี่ยน

จากนั้นมาการทำกับข้าวประเภทแกง ในงานศพจึงมีการ "เหมือดผัก"

(นายพูน เมษา 4 มิถุนายน 2540)

4. การละเล่น

เมื่อ 30 ปีย้อนลงไปสู่ออดีต การละเล่น การพักผ่อนหย่อนใจของบรรดาเด็ก ๆ จนถึงวัยรุ่นของชาวทะเลิงก็เหมือนชนบทอีสานทั่วไป ที่ต้องอยู่กับธรรมชาติไปวัน ๆ อยากรักพักผ่อนหย่อนใจก็อาศัยเข้าป่าชมป่าเขาลำเนาธาร ไม่มีสวนสาธารณะ ไม่มีสนามเด็กเล่น ต่างคนต่างค้นคิดวิธีเล่นแบบต่าง ๆ บางครั้งก็สร้างเครื่องมือการละเล่นขึ้นมา บางอย่างก็เป็นที่นิยมทั่วไป บางอย่างก็มีเล่นเฉพาะ ๆ คน ไม่เป็นที่นิยม

การละเล่นต่าง ๆ ในอดีต ซึ่งยกตัวอย่างบางอย่างดังนี้

4.1 หมากตีเนียน ที่จริงแล้วการละเล่นต่าง ๆ บางอย่างไม่ได้เกี่ยวกับผลหมากรากไม้อะไร แต่เกมส์การเล่นต่าง ๆ มักจะมีคำว่า "หมาก" ขึ้นหน้า เหมือนกับคำว่า "หมากฮอส" หรือ "หมากรูก" ของทางภาคกลาง

หมากตีเนียน เป็นการละเล่นตามประสาความคึกคะนองของเด็ก ๆ ที่ชอบไล่ต้อน

การเล่นหมากตีเนียนจะมีอย่างน้อย 2 คน

การเล่นก็คือ คนหนึ่งจะขึ้นต้นไม้ต้นเล็กประมาณเท่าแขนให้สูงชันที่สุดเท่าที่ขึ้นไปได้ในต้นนั้น แล้วให้คนที่อยู่พื้นดินฟันต้นไม้ ต้นนั้นให้โค่นลงมา คนที่ขึ้นไปก็จะเกาะต้นไม้ให้แน่นและให้ลงมาพร้อมต้นไม้ที่โค่นนั้น ในขณะที่ต้นไม้โค่นวิดลงมา คนที่ลงมาพร้อมจะรู้สึกเสียวเย็นวาบที่ฝ่าเท้า จึงเรียกว่า "หมากตีเนียน" เสรีก็เปลี่ยนกันขึ้นให้คนที่ขึ้นไปแล้วมาเป็นผู้โค่น

บางคนที่ใจกล้าไม่กลัวเจ็บกลัวตายก็ขึ้นต้นไม้แข่งเท่าเขา สูงลิ่วแล้วให้เพื่อนโค่นลงมา มีหลายครั้งและหลายคนที่เจ็บถลอกปอกเปิก แต่ก็มีความรู้สึกว่าสนุกตามประสาเด็ก ๆ

4.2 หมากไอน์ซา

หมากไอน์ซา ก็คือชิงช้า มีทั้งชิงช้าที่เอาเชือกทำ และที่มีตามธรรมชาติ

ที่มีตามธรรมชาติก็คือเครือเถา ซึ่งเป็นเครือเถาขนาดใหญ่เท่าแขนที่ห้อยลงจากกิ่งไม้ใหญ่และสูง ปลายที่เลียดดินจะตัดออกให้ปลายที่เหลือสูงจากพื้นดินประมาณ 1 เมตร แล้วตัดเอาไม้ขนาดเท่าแขนยาวประมาณ 1 เมตร มาผูกใส่ปลายเครือเถาโดยผูกตรงกลางของไม้ให้ไม้อยู่ในแนวขนานกับพื้นดินเพื่อเป็นที่นั่ง

เมื่อเสร็จแล้วก็ขึ้นนั่งบนไม้โดยให้เครือเถาอยู่ระหว่างขาทั้งสอง ห้อยเท้าลงเพื่อน ๆ ที่ไปด้วยจับผลัดให้เครือเถาแกว่งไอน บางทีก็จะหาเถาวัลย์เส้นเล็กหรือเชือกผูกกับไม้ที่นั่ง แล้วเพื่อน ๆ ก็จะดึงเถาวัลย์หรือเชือกนี้ลากไปไกล ๆ แล้วปล่อยให้เครือเถาแกว่งไอนได้ไกลมากขึ้น เมื่อผู้ขึ้นนานพอสมควรก็ลงมาให้คนอื่นขึ้นแทน

หมากไอน์ซานี้ ก็เป็นการเล่นที่สนุกมากอย่างหนึ่ง แต่เดี๋ยวนี้มีแต่ที่สนามเด็กเล่น ซึ่งแกว่งไอนได้ไม่ไกล

4.3 หมากกลองซุ่ม

กลองซุ่ม ก็คือกลองหลุม การเล่นนี้จะเป็นการทำกลองซุ่มแข่งกันว่าของใครจะดังกว่ากัน

การทำกลองซุ่ม ทำโดยขุดหลุมเป็นวงกลมเส้นผ่าศูนย์กลางประมาณ 10 เซนติเมตร ลึกประมาณ 1 ฟุต จากปากหลุมลงไปประมาณ 1 ฟุตมือ จะคว้านหลุมให้กว้างออกจนถึงก้นหลุม (รูปทรงของหลุมจะมีลักษณะคล้ายหม้อดิน) แล้วเอากาบไผ่มาปิดปากหลุม เอาดินโดยกลบรอบ ๆ ยกเว้นตรงปากหลุม

ปักหลัก 2 หลักคนละฟากของปากหลุม หลักหนึ่งอาจจะห่างจากปากหลุมประมาณ 1 ศอก อีกหลักหนึ่งห่างจากปากหลุมประมาณ 1 ช่วงแขน แล้วเอาเถาย่านางผูกโยงที่สองหลักนี้

เอาหลักไม้ขนาดเท่าดินสอด่ายาวประมาณ 1 ฟุต วางตั้งบนกาบไผ่ให้อยู่ตรงกลางปากหลุม และเอาเถาย่านางขึ้นพาดบนสันไม้นี้ ก็จะเป็นกลองขุมที่ต้องการ ดังรูป (ภาพตัดขวาง)

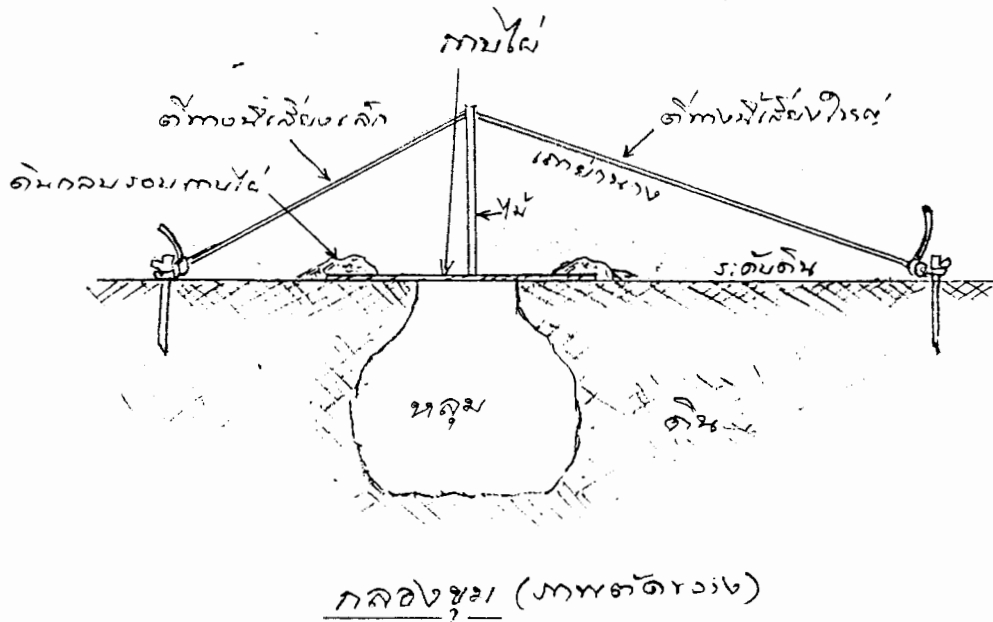

การตี จะตีที่เถาย่านาง ถ้าตีทางสายที่สั้นกว่าจะดังเสียงเล็ก ถ้าตีทางที่ยาวกว่าจะเสียงใหญ่ เสียงจะดังกล้ายเบส

สาเหตุที่มันดังเพราะเมื่อตีเถาย่านาง เถาย่านางจะสั่นสะเทือนต่อไปยังหลักหลักไม้ก็สะเทือนต่อไปยังกบไผ่และส่งเสียงก้องลงไปยังหลุม

กลองขุมในปัจจุบันนี้ไม่มีแล้ว เด็ก ๆ และวัยรุ่นทุกวันนี้ไม่มีใครรู้จัก และไม่เคยไ้ได้ยินคำว่า "กลองขุม" ซ้ำ

4.4 หมากข่าง

หมากข่างหรือลูกข่าง ทำด้วยไม้ซึ่งเป็นอะไรก็ได้ เช่น ไม้จิว ไม้มะขาม ไม้มะค้อ แต่ถ้าทำเพื่อจะสับกัน (ตีข่าง) จะทำด้วยไม้เนื้อแข็ง รูปทรงของลูกข่างจะเป็นรูปทรงกลมตัน มีลักษณะดังรูป

ส่วนความโตแล้วแต่ใครชอบ ตั้งแต่เส้นผ่านศูนย์กลาง (ส่วนที่เป็นป่องที่สุด) 3-7 เซนติเมตร

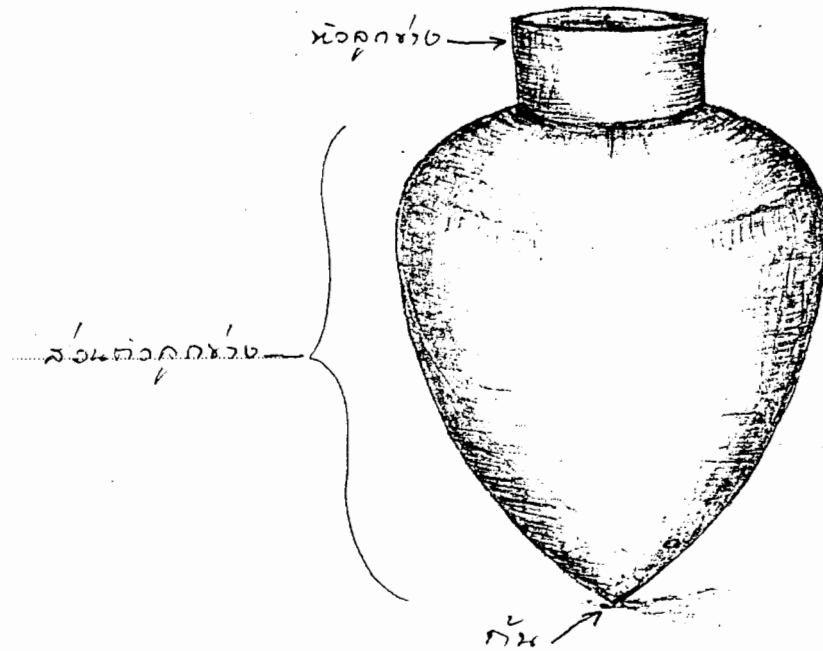

การเล่นลูกข่างขั้นพื้นฐานก็คือการหมุนข่างให้เป็นเสียดก่อน การหมุนลูกข่าง ภาษาถิ่นเรียกว่า "หันหมากข่าง"

การหมุนลูกข่างต้องใช้เชือกซึ่งเอาด้ายหรือฝ้ายมาพันเอง โตเส้นผ่าศูนย์กลาง ประมาณ 2-5 มิลลิเมตร ยาวประมาณ $1\frac{1}{2}$ - $2\frac{1}{2}$ เมตร แล้วแต่นาขนาดของลูกข่าง ถ้า ลูกข่างมีขนาดเล็กก็ใช้เชือกเล็กและสั้น ถ้าลูกข่างมีขนาดใหญ่โตก็ใช้เชือกใหญ่และยาว

การหมุนลูกข่างนั้น จะเอาเชือกพันรอบลูกข่างให้เชือกที่พันรอบลูกข่างแต่ละรอบ เรียงชิดติดกันตั้งแต่หัวลูกข่างลามลงมายังส่วนป่องที่สุดและเลยส่วนป่องที่สุดลงมาทาง ก้นสักนิดหนึ่ง คือให้รอบสุดท้ายอยู่ประมาณครึ่งของส่วนตัวลูกข่าง การพันเชือกรอบ ลูกข่างจะพันทวนเข็มนาฬิกาหรือตามเข็มนาฬิกาก็ได้แล้วแต่ถนัด ในการพันนั้นต้องให้เหลือเงื่อนเชือก ไว้ เงื่อนเชือกที่เหลือนี้จะมาพันรอบนิ้วมือข้างที่ถนัดนิ้วใดก็ได้ยกเว้นนิ้วโป้ง มือข้างที่ ถนัดนี้จะจับลูกข่างให้กระชับ เส้นเชือกที่พันรอบลูกข่างและรอบนิ้วมือต้องตึงแน่น

การจับลูกข่างนี้สำคัญมาก จะเอาหัวขึ้นหรือหัวลงก็ได้ขึ้นอยู่กับวิธีการพันเชือกแต่เมื่อเอามือจับลูกข่างแล้ว เส้นเชือกรอบสุดท้ายตรงที่จะแยกไปพันกับนิ้วมือต้องอยู่ทางเดียวกัน และติดกันเพื่อจะให้กระชับยิ่งขึ้น

การจับแบบเอาหัวขึ้น

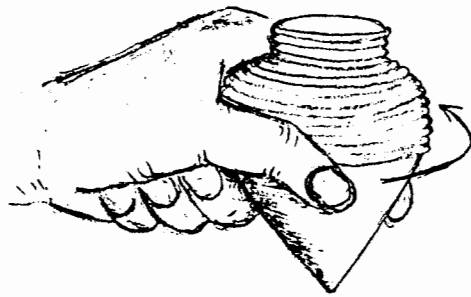

การพันเชือก

การจับแบบเอาหัวลง

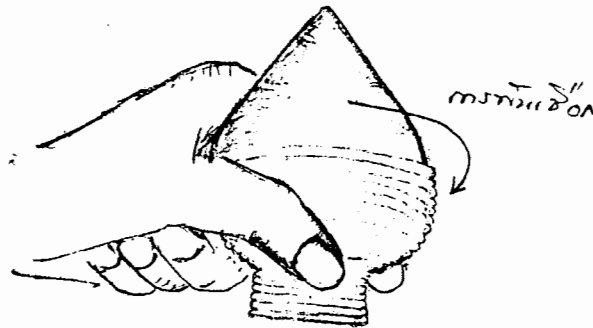

การพันเชือก

การจับแบบเอาหัวลง

การจับแบบเอาหัวลง

เมื่อพันเชือกเรียบร้อยแล้ว เมื่อจะหมุนก็จะโยนลูกข้างออกจากมือ ลูกข้างก็จะหมุนตัวออกจากเชือก เมื่อลูกข้างหมุนตัวออกไปประมาณเลยครึ่งของเชือก มือที่จับลูกข้างซึ่งมีเงื่อนเชือกพันนิ้วไว้ก็จะกระตุกกลับคืนอย่างแรง ทำให้เชือกที่พันลูกข้างหลุดให้ลูกข้างหมุนอย่างรวดเร็ว ขั้นตอนตั้งแต่โยนลูกข้างออกจากมือจนกระตุกเชือกกลับเป็นไปอย่างรวดเร็วมาก จึงทำให้ลูกข้างหมุนด้วยความเร็วจนมีเสียงดัง "อึ้ง" เมื่อลูกข้างตกถึงพื้นดินมันก็จะหมุนที่พื้นดินโดยกันแหลมของมันจะสัมผัสพื้นดิน ถึงแม้จะจับแบบเอาหัวลง เมื่อโยนลูกข้างออกไปแล้วกระตุกมันก็จะกลับเอากันลงเอง

ลูกข้างจะหมุนอยู่ประมาณ 30-60 วินาที ทั้งนี้ขึ้นอยู่กับจำนวนรอบที่เชือกพันรอบลูกข้าง ความแรงของผู้หมุน ความเรียบแข็งของพื้นดิน และความโตของลูกข้าง

ตอนที่ลูกข้างหมุนนั้น ถ้าพื้นดินเรียบและแข็ง มันจะหมุนนิ่งอยู่กับที่ไม่เคลื่อนไหวเหมือนกับมันตั้งอยู่เฉย ๆ อาการเช่นนี้เรียกว่า "กินน้ำจั้น" เมื่อหมดแรงหมุนแล้วมันจะล้มลงแล้วจะหมุนตามขวางโดยส่วนที่ปองสัมผัสพื้นดิน ตอนนี้เรียกว่า "หันขี้เกะ" จากนั้นมันก็จะหยุดหมุนเลยเรียกว่ามัน "ตาย" การเล่นลูกข้างมี 2 แบบ คือ

1) การหมุนเล่น อาจจะมีผู้เล่นคนเดียว หรือหลายคนหมุนแข่งกันว่าของใครจะหมุนได้นานกว่า การหมุนได้นานเรียกว่า "เยื่อ" ของใครจะ "เยื่อ" กว่ากัน

2) การสับข้าง หรือตีข้าง (ต่อไปนี้จะใช้คำว่า "สับข้าง")

การสับข้างจะเล่นกัน 2 คน หรือ 2 ทีม หรือคนที่สับเก่งหน่อยก็อาจจะเล่นแบบ 1 ต่อ 2 หรือ 3 ก็ได้

การเล่นสับข้างต้องเล่นในสนามเรียบที่ตายหญ้าออกแล้วและกวาดให้เกลี้ยงให้เหลือแต่ดินแค้น กว้างประมาณ 4 ตารางเมตรก็ได้

ลูกข้างของผู้ที่เล่นจะต้องมีขนาดเท่ากันหรือใกล้เคียงกันนิดหน่อยเพื่อไม่ให้ได้เปรียบเสียเปรียบกันเกินไป

ต่อไปนี้จะกล่าวเฉพาะการเล่น 2 คน

เมื่อสองคนตกลงจะสับข้างกัน (เมื่อได้สนามเรียบร้อยแล้ว) ก็จะหมุนลูกข้างแข่งขันกันก่อนเพื่อเป็นการแข่งหาผู้ที่จะสับก่อน คือ พวกมันหมุนลูกข้างพร้อมกันลงในสนาม ลูกข้างของใครหมุนได้นานกว่าจะเป็นผู้สับก่อน ต่อไปนี้จะให้เป็นเด็กชาย ก. (จะเรียกสั้น ๆ ว่า ก.) และเด็กชาย ข. (จะเรียกสั้น ๆ ว่า ข.)

เมื่อลูกข้างแข่งกันแล้ว ก. ชนะ ก. จึงเป็นผู้สับก่อน

ก. ก็เตรียมลูกข้างของตัวเองเพื่อจะสับข้างของ ข. โภย ก. จะเอาเชือกพันข้างของตัวเอง (พันเฉพาะที่หัวข้าง) 3-4 รอบเป็นอย่างมาก เขาเงื่อนเชือกอีกข้างหนึ่งพันเข้ากับนิ้ว มือข้างที่ถนัดข้างที่จะจับข้าง การจับข้างไม่เหมือนการจับตอนจะหมุน การจับเพื่อสับนั้น จับโดยให้ก้นของข้างอยู่ที่ฝ่ามือก่อนมาทางระหว่างง่ามนิ้วโป้งและนิ้วชี้ นิ้วโป้งและนิ้วชี้จะจับลูกข้าง ส่วนนิ้วกลาง นาง ก้อย คอยประกองลูกข้างอีกด้านหนึ่ง ดังรูป

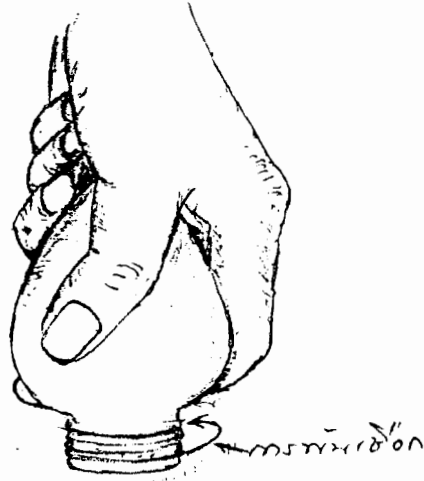

การจับลูกข้างตอนจะสับ

เมื่อ ก. พร้อมแล้ว ข. จะหมุนข้างตัวเองลงพื้นสนาม ก. ก็จะเดินเข้าหาข้างของ ข. (สมมุติ ก. ถนัดขวา ถือข้างตัวเองด้วยมือขวา) แล้วยืนในลักษณะก้าวเท้าซ้ายออกหน้า ให้เท้าซ้ายอยู่ห่างจากข้างของ ข. ประมาณ 1 ฟุต เมื่อข้างของ ข. อยู่นิ่ง ก. ก็เงื้อมือที่ถือข้าง พร้อมก้มตัวลงและโยกหน้าหนี แล้วเอาข้างตัวเองสับลงบนข้าง ข. ทันที โดยสับในลักษณะจิ้มกันข้างของ ข. ให้กระเด็นไปให้ไกลที่สุดและให้ข้างของ ข. ตาย

เมื่อสับข้างของ ข. กระเด็นไปแล้ว ข้างของ ก. ก็จะลงหมุนอยู่แทนที่ข้างของ ข. หรืออาจจะกระเด็นออกไปบ้างเล็กน้อย ในการสับนั้นข้างของ ข. กระเด็นไกลประมาณ 10-20 เมตร หรือมากกว่า

ในการสับนั้น ก. ต้องสับให้ข้างของ ข. ตายทุกครั้ง ถ้าสับแล้วข้างของ ข. ตาย ข. จะต้องเป็นผู้หมุนข้างตัวเองให้ ก. สับต่อไป

มีบางครั้ง ก. สับข้าง ข. แล้ว ข้าง ข. ไม่ตาย เพราะสับถูกไม่ถนัด ข้างของ ข. ยังหมุนอยู่และข้าง ก. ก็หมุน ที่นี้จะต้องแข่งกันว่า ข้างของใครตายทีหลัง ถ้าของ ก. ตายที

หลัง ก. ก็จะเป็นผู้สับต่อไป ถ้า ก. ตายก่อน ก. ต้องเปลี่ยนให้ ข. เป็นผู้สับ โดย ก. จะเป็นผู้หมุนข้างตัวเองให้ ข. สับ

ถ้าเป็นว่า ข่างทั้งสองคนตายพร้อมกัน จะเรียกว่า "มันแบด" ก. ต้องฆ่าแม่แบดให้ตาย กล่าวคือ ก. ยังได้เป็นผู้สับต่อไป แต่การสับครั้งต่อไปนี้ ก. ต้องสับข้างของ ข. ให้ตาย คือตายโดยไม่ให้ข้างของ ข. หมุนได้แม้รอบเดียว ถ้าสับไม่ตาย ก็. ต้องเปลี่ยนให้ ข. เป็นผู้สับ

ถ้า ก. สับผิด ก. ก็ต้องเปลี่ยนให้ ข. เป็นผู้สับ

สรุปแล้ว ก. จะเปลี่ยนให้ ข. เป็นผู้สับเมื่อ

- 1) สับแล้วข้าง ข. ยังหมุนอยู่ และตายที่หลังข้างของ ก.
- 2) ก. ฆ่าแม่แบดไม่ตาย
- 3) ก. สับผิด

นอกจากการสับข้างแบบหนึ่งต่อหนึ่งแล้ว อาจจะเล่นเป็นทีมหรือเล่นแบบ 1 ต่อ 2 หรือ 1 ต่อ 3 ก็ได้แล้วแต่ใจสมัคร ส่วนกติกาไม่กำหนดตายตัวแล้วแต่จะตกลงกัน เช่น การเล่นแบบ 1 ต่อ 2 หรือ 1 ต่อ 3

กรณีนี้จะมีเมื่อมีผู้หนึ่งมีลูกข้างใหญ่กว่าเพื่อน ถ้า 1 ต่อ 1 ไม่มีใครจะเล่นด้วย ก็ต้องเล่นต่อให้กัน

สมมุติว่า ก. มีข้างใหญ่ ต้องเล่นต่อให้ ข, ค และ ง. โดย ข, ค, และ ง. อยู่ฝ่ายเดียวกัน ถึงที่ ก. สับ ข, ค, และ ง. จะเปลี่ยนกันหมุนให้ ก. สับ โดยเรียงทีละคน ถ้า ก. สับผิด หรือสับแล้วแต่ข้างของ ก. ตายก่อนของคนใดคนหนึ่ง (คือ ข, ค, และ ง.) ก. จะต้องได้เป็นผู้หมุนให้ ข, ค, และ ง. สับ

การที่ทีมของ ข. เป็นฝ่ายสับนั้น ข, ค, และ ง. ก็จะเปลี่ยนสับข้างของ ก. กล่าวคือ ข. สับก่อน ข่างของ ก. กระเด็นไปแต่ไม่ตายแล้ว ค. ก็ตามไปสับซ้ำ ข่างของ ก. กระเด็นไปแต่ไม่ตาย (เพราะข้างของ ก. ใหญ่กว่าของทุกคน) ง. ก็ไปซ้ำครั้งสุดท้าย และต้องเอาให้ตาย ไม่อย่างนั้นแล้ว ข, ค, และ ง. จะต้องกลับเป็นฝ่ายหมุนให้ ก. สับ ถ้า ก. ได้สับของแต่ละคนแล้วมีหวังได้ไปเก็บไกล หรือไม่ข้างของ ข, ค, และ ง. อาจจะถูกหรือบิ่นเลย

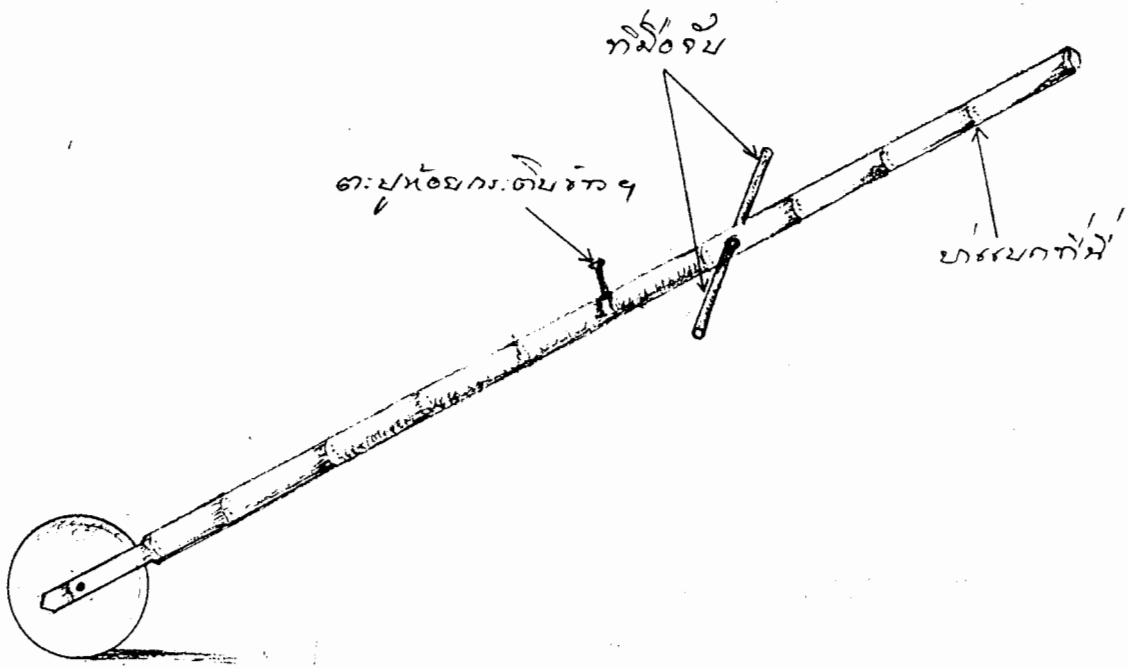

การใช้มันจะเอาบ่าแบกทางปลาย เอามือทั้งสองข้างจับที่ไม้ขวางแล้วเดินขึ้นไปทางหน้า เวลาจะเลี้ยวขวาก็กดมือขวาลงล้อจะเอียงไปทางขวา และจะเลี้ยวไปทางขวา เวลาจะเลี้ยวซ้ายก็จะกดไม้ขวางทางซ้ายลง แล้วล้อก็จะเลี้ยวซ้าย

การใช้ประโยชน์นั้นสามารถจะบรรทุกกระต๊อบข้าว ครุถึง หรือตะกร้าได้ โดยห้อยใส่ตะปู ซึ่งมันจะผ่อนน้ำหนักได้มากพอสมควร

ส่วนการเล่นนี้มี

1) เล่นเล่น ๆ เฉย ๆ

2) เล่นวิ่งแข่งขันกัน

3) เอาชนกัน โดยหันหน้าเข้าหากันแล้วเข็นให้ล้อกระทบกับ ผลก็คือข้างใดข้างหนึ่งอาจจะหุกระจ่ายแตกหรือหัก

หมากหิงล้อได้หายไปจากหมู่บ้านได้ 20 ปีแล้ว

4.6 โหวด

โหวด ในที่นี้ก็คือโหวดที่ใช้เป่าเป็นลายต่าง ๆ ในวงดนตรีพื้นเมืองอีสานนั่นเอง แต่ในสมัยเมื่อ 40 ปีก่อนยังไม่มีใครคิดไกลถึงขนาดจะทำเป็นวงดนตรี และโหวดที่ทำ

เป็นเครื่องดนตรีพื้นเมืองอีสานนั้นเขาไม่ใส่หางกันเพราะเกะกะ แต่โหวดที่ทำเล่นใน 40 ปีก่อนนั้นเขาใส่หาง

หางโหวดทำด้วยไม้ไผ่ โดยผ่าไม้ไผ่แล้วเหลาให้เรียวยาวเหมือนไม้เรียว เส้นผ่าศูนย์กลางที่โคนประมาณ 0.5-0.7 เซนติเมตร ยาว 80-100 เซนติเมตร ซึ่งแล้วแต่ความใหญ่ของโหวด บางทีก็เอาแก่นของลำปอแก้วหรือปอกระเจา แต่ลำปอนี้จะเปราะหักง่าย มีลำปอชนิดหนึ่งที่เหนียว เป็นปอที่ขึ้นตามธรรมชาติในป่าใกล้หนองน้ำ เรียกว่า “ปอหางยูง” (เปลือกสามารถใช้พื้นเป็นเชือกได้) เลือกลำที่ตรงมีขนาดโตพอที่จะเป็นหางโหวดได้ เอามาลอกเปลือกออกแล้วตัดเล็ก ๆ น้อย ๆ เพื่อให้ตรง ก็ทำเป็นหางโหวดได้โดยเสียบเข้ารูที่ท้ายของแกนโหวด

การเล่นเกี่ยวกับโหวด มี

1) เป่าเล่น โดยเป่าเป็นเพลงพื้นเมือง (ลาย) ซึ่งแล้วแต่ใครมีความสามารถ และการเป่าโหวดนี้ต้องเป็นผู้ที่ปอดใหญ่ ลมเป่ามีมาก การเป่าโหวดลมที่พ่นออกมาต้องทิ้งไปประมาณ 70% ดังนั้นคนที่ไม่แข็งแรงและปอดไม่ใหญ่ เป่าไปประมาณ 10 นาที จะมึนหน้าเลย ไม่นานก็จะวิงเวียน จะเป็นลม มองดูแผ่นดินเหลืองไปเลย

2) การห่าวโหวด

การห่าวโหวดก็คือการแกว่งโหวดแล้วซัดขึ้นฟ้าและให้พุ่งไปให้ไกล ในขณะที่มันพุ่งไปลมจะเป่าโหวดเสียงดังฟังเพราะ (ตามความรู้สึกของเด็กและของผู้เล่น)

การห่าวโหวดต้องใช้สายถ่วง สายถ่วงนี้จะเอาปอพื้นทำเป็นบ่วงแปดทางหัวของบ่วงแปดจะพันติดกันแล้วพันเลยไปเป็นสายเชือกโตเส้นผ่าศูนย์กลางประมาณ 2-3 มิลลิเมตร ความยาวทั้งบ่วงทั้งสายเชือกประมาณ 150-170 เซนติเมตร ที่สายเชือกจะเอาผ้าสีแดงขนาดประมาณ 4×10 เซนติเมตร สอดเข้าที่เกลียวเชือกที่ใส่แพรสีแดงนี้ เพื่อเป็นที่สังเกตในการหาเมื่อสายถ่วงตกลงในท่ามกลางตอฟาง สีแดงจะตัดกับสีตอฟางทำให้เห็นง่าย

สำหรับโหวดที่จะห่าวต้องติดหางเสือ หางเสือนี้ทำด้วยไม้ไผ่หรือไม้ไร่ โดยเอามาจักเหมือนตอกกว้างประมาณ 1 เซนติเมตร หนาประมาณ 2 มิลลิเมตร ยาวประมาณ 10-154 เซนติเมตร เหลาให้เกลี้ยง แล้วเอาปลายข้างหนึ่งไปลนไฟแล้วตัดให้งอและปิด

เป็นเกลียวสักชนิดหนึ่ง แล้วนำไปติดที่โหวด โดยติดระหว่างลูกโหวดที่เล็กที่สุดและลูกโหวดที่ใหญ่ที่สุด เพราะบริเวณนี้มีเนื้อที่ว่างมาก

ผู้ที่จะห้าวโหวดต้องยืนบนจอมปลวกหรือคันทาที่สูง เพราะสายถ่วงยาว ถ้ายืนบนพื้นราบเวลาแกว่งโหวดจะถูดิน บริเวณที่ห้าวต้องเป็นทุ่งกว้าง

เมื่อยืนเรียบร้อยก็เอาโหวดวางใส่สายถ่วงโดยให้บ่วงแผดคล้องที่ส่วนหัวและที่ท้ายของแกนโหวด ให้หางเสืออยู่ด้านบน (โปรดดูรูป) เอามือจับปลายสายถ่วงให้แน่น (โดยใช้มือที่ถนัด) แล้วยกมือที่จับสายถ่วงนี้ขึ้นเหนือศีรษะแล้วแกว่งให้โหวดหมุนรอบตัวผู้แกว่ง ตอนจะชั้ดออกไปจะเคลื่อนมือที่แกว่งต่ำลงมาในแนวประมาณระดับไหล่ แล้วแกว่งในลักษณะที่วงรอบของการแกว่งนั้นเอียงคือถ้าถนัดซ้ายให้วงรอบเอียงต่ำ ทางซ้าย ถนัดขวาให้วงรอบเอียงต่ำทางขวา เวลาจะชั้ดออกไปต้องแกว่งให้เร็วที่สุด แล้วกำหนดทิศทางให้แม่นยำ (ทิศทางนั้นจะเป็นทิศทางที่ตรงกันข้ามกับมือข้างที่ถนัด คือถนัดซ้ายต้องชั้ดให้ไปทางขวา) แล้วชั้ดออกไปสุดแรงเกิดให้โหวดพุ่งขึ้นฟ้าในแนวประมาณ 45 องศา การชั้ดออกไปนั้นชั้ดโดยปล่อยสายถ่วงให้หลุดจากมือ แล้วโหวดก็จะหลุดออกจากบ่วงพุ่งขึ้นฟ้า หางเสือเมื่อปะทะลมมันจะพาให้แกนของโหวดหมุน (เหมือนกระสุนปืนหมุนเมื่อหลุดจากปากลำกล้อง) ทำให้เสียงโหวดดังสั้นรัว (พอ ๆ กับเราหันลิ้น) ฟังดูเพราะดี

การห้าวแต่ละทีโหวดจะไปไกลมาก (มากกว่า 200 เมตร)

เมื่อโหวดพุ่งออกไปนั้น ผู้ห้าวก็จะจับตาดูไม่ให้เกิดพลาดสายตา เมื่อโหวดตกก็ไปหาจนกว่าจะเจอ แล้วก็มาหาสายถ่วง

แต่โดยปกติแล้วจะมี 1-2 คนไปรอเก็บอยู่แล้ว โดยเปลี่ยนกันห้าวเปลี่ยนกันเก็บ และมีบางครั้งเหมือนกันที่หางเสือไปเกาะเอาบ่วงแผด ทำให้โหวดไม่หลุดออกจากสายถ่วง สายถ่วงก็จะไปพร้อมกับโหวด แต่ลักษณะนี้โหวดจะพุ่งไปไกล ประมาณ 50-80 เมตรก็ตก แต่การตกแบบนี้มันจะไม่เอาหัวลง มันจะเอาข้างลงทำลูกโหวดกระแทกพื้นและแตกเสียหาย

การทำโหวดนี้สำคัญตอนแต่งปากกูของโหวดแต่ละลูก คือเมื่อเอาซี่สุดติดที่หัวโหวดแล้วต้องบี้อาซี่สุดลงมาแต่งปากกูแต่ละลูกเพื่อเป็นการปรับทิศทางลมที่จะเข้าเป้ากู

โหวดให้ดัง ถ้าแต่งไม่ถูกก็จะไม่ดังไม่ว่าจะเอาปากเป่าหรือแกว่ง (ห่าว) ดังกล้าวแล้ว ถ้าแต่งถูกก็จะดังชัดเจนมากแม้เป่าลมเข้าเพียงเล็กน้อย การที่โหวดดังชัดเจนเสียงใส

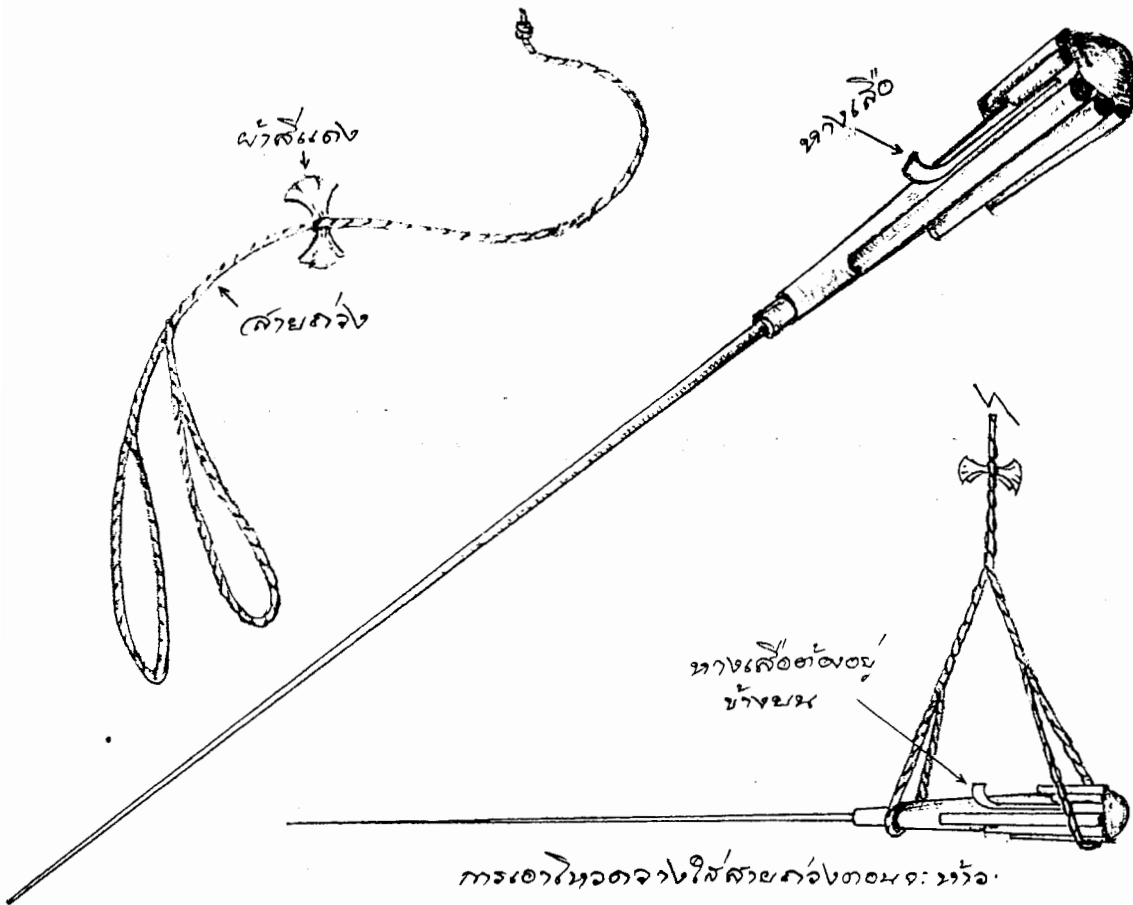

เรียกว่ามัน "จาด" เรื่องนี้ต้องยกให้ผู้ที่มิมีประสบการณ์และชำนาญในการทำโหวดเท่านั้นที่จะสามารถแต่งให้โหวด "จาด" ได้

ในช่วง 30 ปีมานี้ เสียงห่าวโหวดไม่มีแล้ว ช่างที่ทำก็เลิกทำแล้วและเด็ก ๆ ถึงวัยรุ่นก็ไม่สนใจเรื่องโหวดแล้ว และไม่มีโหวดในหมู่บ้านแล้ว

ถ้ากล่าวรวมในท้องถื่นอีสาน โหวดยังไม่หายไป กลับกำลังได้รับการส่งเสริม แต่เป็นการส่งเสริมในลักษณะที่เป็นเครื่องดนตรีพื้นเมืองขึ้นหนึ่งที่มีเสียงไพเราะมาก และเป่าเป็นลายต่าง ๆ ของทางภาคอีสานซึ่งมีเสียงกลมกลืนกันได้ดีกับเสียงพิณ แคน ซอ โปงลาง

โหวดได้ทิ้งห้องทุ่งตอฟาง ไปสายร่างอยู่บนเวทีดนตรีพื้นเมืองทิ้งให้ตอฟางเดือน 11-12 ยืนต้นรอฟังเสียงห่าวโหวดอยู่ชั่วนาตาปี

การละเล่นของชาวกะเลิงในอดีตยังมีหลายอย่างซึ่งเหมือนกับอีสานทั่วไป เช่น ขาโลกเถก วงเปรี๊ยว หมากต่อไก่ ฯลฯ ซึ่งการละเล่นเหล่านี้ในปัจจุบันไม่มีแล้ว
(พอ ไครพันธ์ 2540; พัน บุสกา 2540; คำ เมษา 2540)

5. การจัดการสภาพแวดล้อมของชุมชน

5.1 ป่าไม้

5.1.1 มาตรการในการรักษา

1) มาตรการทางสังคม

ในอดีตเมื่อ 40 ปีย้อนลงไปชาวกะเลิงไม่ได้สนใจในการรักษาป่าไม้ เพราะป่าไม้มีมาก รอบ ๆ หมู่บ้านมีแต่ดงไม้ใหญ่ ขนาดแดดส่องไม่ถึงพื้น อยากจะทำสวนทำไร่ ชอบตรงไหนก็ถางเอาเลยไม่มีใครว่าหรือห้ามหวง เมื่อทำไปได้ 1-2 ปี หญ้าขึ้นเยอะตาย หญ้าไม้ไหวก็ทิ้งไป ไป ถางที่แห่งใหม่

ในช่วงหลัง 40 ปี มานี้ก็เริ่มจับจองเป็นเจ้าของจริง ๆ จัง ๆ มีการห้ามหวงว่าเป็นของตน ๆ และมีเอกสารสิทธิ์แล้วในปัจจุบันจึงไม่มีป่าไม้ใหญ่ให้เห็น แต่เป็นที่นาสังเกตอยู่ว่าที่ดินของแต่ละคนยังมีการรักษาต้นไม้ใหญ่ไว้อยู่แต่ก็ไม่มากนัก

บริเวณป่าไม้ที่ชุมชนช่วยกันหวงแหนรักษาไว้จนทุกวันนี้ก็คือ ป่าช้า ซึ่งปัจจุบันนี้ยังมีต้นไม้ใหญ่ร่มครึ้มให้เห็นอยู่ ชาวบ้านจะพร้อมเพียงกันรักษาป่าไม้บริเวณนี้ไว้ ไม่ให้ใครบุกรุกหรือลักลอบตัดไม้ และถ้ามีการสร้างสิ่งที่เป็นสาธารณะ เช่น ศาลาวัดก็จะไปตัดเอาไม้ในป่าช้านี้

2) มาตรการทางกฎหมาย

กฎหมายห้ามการลักลอบตัดไม้ทำลายป่าก็มีผลน้อยมาก เพราะป่าไม้หมดไปก่อนที่กฎหมายจะเข้าถึง ยิ่งในปัจจุบันนี้มีการออกเอกสารสิทธิ์ในที่ดินให้ชาวบ้าน ชาวบ้านก็ตัดไม้ในเขตที่ดินของตนเองมาสร้างบ้าน

5.1.2 ความเชื่อเกี่ยวกับป่าไม้

เมื่อ 40 ปีย้อนลงไปสู่อดีตชาวกะเลิงมีความเชื่อว่าเป็นป่าดงพอบทึงจะมีผีหรือรุกขเทวดาอาศัยตามต้นไม้ใหญ่ โดยเฉพาะในเข้าพรรษา รุกขเทวดาจะสิงสถิตอยู่ไม่ไปไหนตลอดระยะเวลา 3 เดือน ดังนั้นเมื่อชาวกะเลิงจะตัดไม้ทำเสาบ้านจะมีขัน 5 หมากจิบ

กอกยาเพื่อขอต้นไม้ต่อรุกขเทวดาเสียก่อนจึงโค่น และถ้าไม่มีน้ำย่อยก็ไม่เอา ดังได้กล่าวแล้วในเรื่องการสร้างบ้าน

ในงานบุญข้าวจี (เดือน 3) ไม้ที่จะเอามาทำพื้นเพื่อจีข้าวก็จะเอา “ไม้ข้าวจี” ซึ่งเดี๋ยวนี้ก็ยังปฏิบัติอยู่

5.2 ดิน

5.2.1 มาตรการในการรักษาดิน

1) มาตรการทางสังคม ในท้องถิ่นของชาวกะเลิงยังไม่มีมาตรการทางสังคมในการรักษาดินไว้ ยกเว้นที่ดินที่เป็นป่าช้า ซึ่งจะพากันหวงไว้เป็นสาธารณะประโยชน์ของหมู่บ้าน และที่ดินดอนมีปุ้ตา บริเวณสองแห่งนี้ชาวบ้านจะห้ามไม่ให้ผู้ใดเข้าไปแผ้วถางทำประโยชน์ส่วนตัว

2) มาตรการทางกฎหมาย ก็มีกฎหมายห้ามทำลายป่าที่เป็นภูเขา และเขตต้นน้ำลำธาร และห้ามขุดเอาดินในส่วนที่เป็นเขตป่าสงวน คือในที่ที่ไม่มีใครมีเอกสารสิทธิความเป็นเจ้าของ

5.2.2 ความเชื่อเกี่ยวกับดิน

ชาวกะเลิงมีความเชื่อเกี่ยวกับดินเหมือนชาวอีสานทั่วไป คือมีความเชื่อว่าดินนั้นเป็นที่สิงสถิตอยู่ของพระแม่ธรณี หรือเรียกสั้น ๆ ว่า “นางธรณี” ซึ่งนางธรณีจะดูแลสรรพสิ่งทั้งหลายที่อยู่ในพื้นดิน

เมื่อจะปลูกบ้านชาวกะเลิงจะขอที่ดินกับนางธรณีเสียก่อนและอัญเชิญให้นางธรณีออกจากที่นั้นเสียก่อน เพราะเมื่อลูกบ้านและเข้ามาอยู่บริเวณนั้นแล้วกลัวลูกหลานจะทำเลอะเทอะใส่ การอัญเชิญนางธรณีให้ย้ายที่เรียกว่า “ย้ายธรณี” ซึ่งได้กล่าวไว้แล้วในเรื่องการสร้างบ้าน ในปัจจุบันนี้พิธี “ย้ายธรณี” ก็ยังทำอยู่

นอกจากนี้ยังมีความเชื่ออีกว่าที่ดินบางแห่ง “มันเข็ดมันขวง” คือมีผีเสนียดผีจัญไรอยู่ เช่นมีฟ้าผ่าต้นไม้ในบริเวณนั้น หรือว่าเคยมีคนเข้าไปสร้างบ้านอาศัยอยู่บริเวณนั้นแล้ว ทำให้ครอบครัวอยู่ไม่ค่อยดี มีเจ็บมีไข้ หรือมีตายเป็นประจำอยู่ไม่ได้ ต้องย้ายหนีออกไป ทำให้ต่างก็มีความเชื่อว่าที่ดินบริเวณนั้น “มันเข็ดมันขวง” หลายปีต่อมามีผู้อยากจะเข้าไปอยู่บริเวณนั้นอีก เมื่อย้ายธรณีเสร็จ ก็จะทำพิธี “ผาบ” (ปราบ)

แม่เข็ดแม่ขวง โดยใช้คาถาซึ่งเรียกว่า “ธรรมจิต” คือทำให้ความเข็ดความของจิตจางหายไป ดังได้กล่าวแล้วในเรื่องการสร้างบ้าน และพิธีนี้ในปัจจุบันนี้ก็ยังทำอยู่

5.3 น้ำ

5.3.1 มาตรการการรักษาน้ำ

1) มาตรการทางสังคม

มาตรการทางสังคมเกี่ยวกับการรักษา้ำของชาวกะเลิง ก็มีในลักษณะที่ว่า

(1) หนองน้ำถือว่าเป็นที่สาธารณะ ร่วมกันใช้ประโยชน์ทั้งน้ำและสัตว์น้ำ ใครจะยึดถือครอบครองไว้คนเดียวไม่ได้

(2) อ่างเก็บน้ำที่ทางการมาทำให้เพื่อต่อน้ำเข้านา (เช่นอ่างเก็บน้ำหนองภู) จะมีการตั้งให้ชาวนาที่ได้ประโยชน์จากอ่างเก็บน้ำนั้นเป็นคณะกรรมการดูแลอ่างเก็บน้ำและจัดสรรการใช้น้ำ

(3) ห้ามมิให้สร้างมลภาวะแก่หนองน้ำต่าง ๆ ใกล้บ้าน เช่นไม่ทิ้งเศษแก้วลงในหนองน้ำ อันนี้เป็นสำนึกที่เกิดขึ้นเอง โดยไม่มีทางการมาแนะนำ

(ในปัจจุบันหนองน้ำต่าง ๆ ทางการได้มาลอกให้แล้ว เช่น หนองตาเลอะ บึงโพธิ์ศรี บึงน้อย บึงบ้านใต้)

2) มาตรการทางกฎหมาย

เนื่องจากท้องถิ่นชาวกะเลิง ไม่มีโรงงานอุตสาหกรรมที่จะทำให้น้ำในห้วยหนองเนาเสียจึงไม่มีมาตรการทางกฎหมายในการรักษา้ำ

5.3.2 ความเชื่อเกี่ยวกับน้ำ

ความเชื่อเกี่ยวกับน้ำของชาวกะเลิง ก็เหมือนกับชาวอีสานทั่วไป กล่าวคือ

1) เป็นที่สิงสถิตของพระอุปคุต

ตามความเชื่อ มีว่าพระอุปคุตเป็นสาวกของพระพุทธเจ้า หนีความวุ่นวายลงไปบำเพ็ญเพียรอยู่ใต้น้ำ มีฤทธานุภาพมาก สามารถปราบพวกมารได้ราบคาบ

เวลาชาวบ้านจะมีงานบุญ เช่น บุญผดวน ตอนเช้าของวันเข้าบุญ จะพากันตีฆ้อง ตีกลองไปอัญเชิญเอาพระอุปคุต โดยมีขัน 5 อัญเชิญเอาแล้วเอาบาตรพระตักเอาน้ำ แล้วแห่เข้ามาไว้ที่วัด ณ ที่ที่จัดไว้ พระอุปคุตจะปกป้องคุ้มครอง ดูแลรักษาให้งานบุญเป็นไปโดยราบรื่น

เมื่อเสร็จงานบุญก็แห่ไปส่ง ปัจจุบันนี้ก็ยังทำอยู่

2) เชื้อในน้ำมีผี คือ "เงือกปากแหล่ แซ่ปากกว้าง" เงือกจะกล่อมเอาคนที่ไปเล่นน้ำให้จมน้ำตาย หนองน้ำหรือห้วยใดมีคนตายจมน้ำ ก็จะพากันเซ็ดขยาด เชื่อว่ามีเงือกอยู่ ถือเป็นหนองอาถรรพ์ หรือห้วยอาถรรพ์

3) ผีประจำตัวหมอเหยา ลูกเมือง ลูกเลี้ยง มีความเชื่อว่าเป็นผีน้ำ คือเป็นผีมาจากน้ำหนองหาน ดังนั้น เมื่อเลี้ยงผีหมอเหยาจึงมีการเล่นน้ำ ซึ่งเป็นขั้นตอนที่สำคัญขั้นตอนหนึ่งของการเลี้ยงผีหมอเหยา (พอ โคตรพันธ์ 2540)

6. กระบวนการอยู่ร่วมกันในชุมชน

ในสังคมชาวกระเลิง มีการรวมกลุ่มกันเพื่อผลประโยชน์ร่วมกันภายในกลุ่ม และการรวมกลุ่มนี้มีทั้งการรวมกลุ่มโดยอาศัยหน่วยงานทางราชการชี้แนะให้รวมกลุ่มกันขึ้น และการรวมกลุ่มของชาวบ้านเอง โดยทางราชการไม่เกี่ยวข้อง ซึ่งแยกกล่าวดังนี้

6.1 การรวมกลุ่มภายใน ในที่นี้หมายถึงการรวมกลุ่มกันเฉพาะประชาชนในหมู่บ้าน ได้แก่

6.1.1 กลุ่มทอผ้า กลุ่มนี้หน่วยงานพัฒนาการให้จัดตั้งขึ้นเมื่อประมาณ 15 ปีมาแล้ว ทางราชการเป็นผู้ให้การสนับสนุนโดยเอาฝ้ายมาให้ฟรี

จุดประสงค์เพื่อให้มีผ้าไว้ใช้ทำเครื่องนุ่งห่ม ที่เหลือก็ขาย

กลุ่มนี้มีสมาชิก 20 คน

ได้เลิกมาแล้ว 5 ปี สาเหตุที่เลิกเพราะสมาชิกต่างคนต่างแก่วัยลง และมีภาระอื่นที่ยุ่งยาก และดูแลหลาน ๆ สมาชิกรุ่นใหม่ก็ไม่มีใครสมัครเข้าเพิ่ม (สมนึก พลวงศ์ 2540)

6.1.2 กลุ่มสตรี กลุ่มนี้เกษตรอำเภอเป็นผู้แนะนำให้ตั้งขึ้น โดยมีจุดประสงค์เพื่อให้เป็นกลุ่มหนึ่งในการร่วมพัฒนาหมู่บ้าน และมีการสอนและฝึกปฏิบัติการทำกับข้าว การทำน้ำปลาจากปลาร้า ทำขนมผักทอง เดียวนี้เลิกทำแล้ว

กลุ่มนี้ตั้งมาได้ 15 ปีแล้ว และมีสมาชิก 30 คน ในปัจจุบันสมาชิกก็แก่วัยลงแล้ว แต่บทบาทยังมีอยู่ในด้านการช่วยเหลืองานต่าง ๆ ในหมู่บ้าน เช่น งานพัฒนา งานวัด งานผ้าป่า งานศพ

กลุ่มนี้มีการฝากเงินเข้ากลุ่ม คนละ 10 บาทต่อเดือน โดยส่งให้เกษตรอำเภอเพื่อส่งไปยังกรมส่งเสริมการเกษตร จนเดี๋ยวนี้ยังไม่ได้ดอกผลอะไรออกมา และทราบว่า มีดอกเบียอยู่ประมาณ 900 บาท (เก้าร้อยบาท) ทางกลุ่มก็อยากได้คืนอยู่

(ดง โคตรพันธ์ 2540)

6.1.3 กลุ่มเยาวชน เป็นกลุ่มของเยาวชนที่มีอายุตั้งแต่ 15-20 ปี และยังไม่แต่งงาน

กลุ่มนี้เริ่มตั้งเมื่อปี 2528 โดยพัฒนาการอำเภอเป็นผู้จัดตั้ง โดยมีวัตถุประสงค์เพื่อฝึกอบรมทางด้านจิตใจไม่ให้มีพฤติกรรมเบี่ยงเบนไปทางลบ มุ่งเน้นด้าน "ออกกำลังกายเพื่อห่างไกลสิ่งเสพติด"

สมาชิกไม่จำกัด แต่ต้องตามเกณฑ์อายุ ไม่ต้องยื่นใบสมัครเป็นแต่แจ้งความประสงค์ต่อประธาน

คณะกรรมการกลุ่มมี ประธาน รองประธาน เลขานุการ

วาระของคณะกรรมการไม่มีกำหนดแน่นอน จนกว่าแต่งงานไปถือว่าออกไปโดยปริยาย หรือไม่ก็ลาออกเอง สมาชิกภาพก็เช่นเดียวกัน

ทุนที่ทางราชการให้จะอยู่ในรูปการให้เยาวชนไปเข้ารับการอบรมซึ่งทางอำเภอจะจัดขึ้นประมาณปีละครั้ง

กิจกรรมของกลุ่มจะเน้นหนักไปทางกีฬา มีฟุตบอล บาสเกตบอล ตะกร้อ วอลเลย์บอล โดยขออุปกรณ์การฝึกจาก สส. และ สจ.

กลุ่มนี้จะประสานสัมพันธ์กับกลุ่มเยาวชนบ้านอื่นในรูปแบบของการแข่งขันกีฬา ซึ่งมีเป็นประจำทุกปีในช่วงภาคร้อน

ในปัจจุบันกลุ่มนี้ยังมีอยู่ เฉพาะที่บ้านโนนสังข์ศรี มีสมาชิกประมาณ 70 คน

(อำนาจ อางหาย 2540)

6.1.4 กลุ่มฌาปนกิจ

กลุ่มนี้จัดตั้งขึ้นเพื่อร่วมกันบริจาคเงินช่วยเหลือครอบครัวของสมาชิกในกลุ่ม โดยครอบครัวนั้นมีผู้ตายลง

กลุ่มนี้ตั้งมาได้ 20 ปีแล้ว โดยมี อาจารย์โพธิ์ เชื้อหาญ อดีตครูใหญ่โรงเรียนบ้านโนนสังข์ศรี เป็นผู้พาริเริ่ม มีผู้สนใจมากพอแรกตั้งก็มีผู้สมัครประมาณ 99 %

ถ้ามีคนในครอบครัวของสมาชิกตายลง บรรดาสมาชิกทั้งหมดก็จะร่วมบริจาคเงินไปช่วยครอบครัวนั้น เริ่มแรกเก็บเงินจากสมาชิกคนละ 2 บาท ต่อมาเป็น 5 บาท 10 บาท ในปัจจุบันคนละ 20 บาท แต่ก่อนนั้นใครไม่มีเงินเอาสด (เสื่อ) 1 ผืนไปมอบให้เจ้าภาพก็ได้

ในปัจจุบันในหมู่บ้านโนนสังข์ศรีมี 100% ของครอบครัวเป็นสมาชิกหมด และยังมีบ้านโนนก่อ และบ้านนาสีนวลก็เข้าร่วมเป็นสมาชิก ส่วนบ้านโพธิ์ศรีขอเข้ามาร่วมและจะให้เข้าร่วมในปีหน้านี้ (2541)

กรรมการบริหารงานของกลุ่มยังไม่มี แต่จะมีกรรมการเฉพาะกาลขึ้น กล่าวคือ ถ้ามีคนในครอบครัวของสมาชิกตายลงก็จะพาแต่งตั้งให้คนใดคนหนึ่งมารับบริจาคและจดลงสมุดบัญชีไว้ให้ แล้วมอบเงินให้เจ้าภาพ เมื่อเสร็จงานคณะกรรมการก็หมดหน้าที่ และในวันทำบุญอุทิศส่วนกุศล (แจกข้าว) หาผู้ตายก็จะบริจาคอีก 20 บาท กรรมการอาจจะคนเดิมหรือคนใหม่ก็ได้

การบริจาคช่วยเจ้าภาพนี้บางคนอาจบริจาคเกินก็ได้ คือ บริจาคในนามของสมาชิกของกลุ่มคนละ 20 บาท แล้วอาจจะช่วยเจ้าภาพเป็นพิเศษอีก อาจเป็น 50 บาท หรือ 100 บาท

ในปัจจุบัน (2540) กลุ่มนี้ยังมีอยู่ (คำ เมษา 2540)

6.1.5 กลุ่มออมทรัพย์

กลุ่มนี้นับว่าเป็นกลุ่มที่การบริหารงานที่มั่นคงมีความเจริญรุดหน้าเอื้อประโยชน์ต่อสมาชิกอย่างมาก และเป็นกลุ่มที่เป็นรูปเป็นร่างที่ชัดเจน

เริ่มก่อตั้งเมื่อปี 2529 โดยดำริของชาวบ้านประมาณเกือบ 10 คน มีผู้ใหญ่ เสวียน โคตรพันธ์ นางซาลี โคตรพันธ์ นายปัญญากร โคตรพันธ์ นายทัศน โคตรพันธ์ นายพาด โคตรพันธ์ นายป้อง โคตรพันธ์ นายกอน ศรีหาวงศ์ โดยได้ยื่นได้ฟังมาจากทางผู้ไททางอำเภอหนองสูงว่าการรวมกลุ่มออมทรัพย์ดีอย่างนั้นดีอย่างนี้ จึงคิดหาพรรคพวกเข้ามาร่วมด้วย แล้วเก็บเงินออมทรัพย์คนละ 5 บาท - 10 บาท ต่อเดือน แล้วแต่ใครจะออมมากหรือน้อย ลงบัญชีไว้แล้วไปฝากธนาคาร ซึ่งสมาชิกแรกเริ่มมี 60 คน

ออมทรัพย์ได้ 1 ปี ได้เงินประมาณ 1 หมื่น ก็มีแนวคิดอยากจะตั้งร้านค้า จึงตั้งเป็นร้าน "สหกรณ์" ขึ้นที่บ้านผู้ใหญ่เสวียน โคตรพันธ์ โดยหาไม้ฟางมาสับแล้วสานเป็นฝาขัดแตะอ้อมเอาใต้ถุนบ้านเป็นร้านสหกรณ์ชั่วคราว

กิจการเจริญขึ้นมาตามลำดับเป็นเวลา 2 ปีกว่า จึงเอาดอกผลที่ได้มาสร้างเป็นบ้านครึ่งตึกครึ่งไม้ในที่ดินสาธารณะ และใช้บ้านหลังนี้เป็นร้านของกลุ่มมาจนถึงปัจจุบัน

ในปี 2532 ได้สมัครเข้าเป็นสมาชิกสมาคมกลุ่มออมทรัพย์ที่กรุงเทพฯ เสียค่าสมัคร 300 บาท

ในปี 2534 จึงเปลี่ยนจาก "สหกรณ์" มาเป็น "สมาคมกลุ่มออมทรัพย์"

ในปัจจุบันกลุ่มฯ มีสมาชิก 272 คน

ถึงแม้จะเปลี่ยนจากการออมทรัพย์มาเป็นร้านค้า แต่การเก็บเงินออมทรัพย์ก็ยังมี แต่มีเพียง 80 คน จาก 272 คน ที่ยังเก็บออมทรัพย์อยู่ โดยเก็บ 20-500 บาท ต่อเดือนแล้วแต่ใครจะออมมากน้อย เก็บออมทุกวันที่ 5 ของเดือน โดยกลุ่มจะมีการออกชุดหนึ่งดำเนินการให้

การบริหารกิจการมีคณะกรรมการคือ ประธาน รองประธาน เลขานุการ ทรัพย์กาน ประชาสัมพันธ์ ฝ่ายจัดซื้อ 2 คน ฝ่ายควบคุมและตรวจสอบบัญชี

สินค้าที่จำหน่าย จะเป็นเครื่องอุปโภคบริโภคที่จำเป็นในครัวเรือนรวมทั้งของใช้เบ็ดเตล็ดทั่วไป

การจำหน่ายสินค้าจะจ้างลูกจ้าง 2 คนเป็นผู้ขายให้โดยให้ค่าตอบแทนเป็นรายเดือน ๆ ละ 4% ของยอดขายในเดือนนั้น ๆ แล้ว 2 คนนั้นจะแบ่งกันคนละครึ่ง

สถานการณ์การเงิน ในปัจจุบันมีทุนหมุนเวียนเดือนละ 5-6 หมื่น ยอดขายเดือนละ 100,000 กว่าบาททุกเดือน ถ้าขายได้ 100,000 บาท หลังจากหักทุน หักค่ารถ ค่าลูกจ้าง ค่าไฟฟ้า ค่าดำเนินการต่าง ๆ ออกแล้ว จะเป็นกำไรประมาณ 10,000 กว่าบาท

สิ้นปีจะจัดสรรเงินกำไรดังนี้

ให้คณะกรรมการ 25%

ปันผลแก่สมาชิก 35%

เฉลี่ยคืน 35%

บำรุงร้าน 5%

สินค้าที่สั่งมาจำหน่ายจะสั่งจากร้านเพียง 2 ร้าน คือ

- 1) ร้านค้าชะอีดัสซ อ่าเภอคำชะอีด
- 2) ร้านค้าพานิช จังหวัดมุกดาหาร

ร้านค้าของกลุ่มเป็นลูกค้าที่ดีมาก จน 2 ร้านที่กล่าวชื่อในเครดิต ลีนปี 2 ร้านนี้ จะให้รางวัลแก่ร้านของกลุ่มทุกปี บางปีก็ให้พัสดลม

กิจการของกลุ่มรุดหน้าไปมาก และทางกลุ่มกำลังจะวางแผนซื้อรถยนต์ของกลุ่ม เพื่อบรรทุกสินค้ามายังร้าน และหรืออีกคันหนึ่งสำหรับรับส่งผู้โดยสาร ซึ่งเรื่องนี้เป็น เรื่องอนาคตซึ่งจะได้ประชุมกลุ่มในโอกาสต่อไป (คำ เมษายน 2540)

6.1.6 กลุ่ม อสม.

กลุ่ม อสม. ชื่อเต็มว่า "อาสาสาธารณสุขประจำหมู่บ้าน" เป็นกลุ่มที่กรมอนามัย ตั้งขึ้นเพื่อช่วยเหลืองานของอนามัยประจำหมู่บ้าน โดยการรับสมัครแล้ว คัดเลือกเอาผู้ ที่เห็นเหมาะสม งานที่ปฏิบัติเป็นงานเกี่ยวกับการส่งเสริมสุขภาพ การอยู่ดีกินดีของ ประชาชนในหมู่บ้าน ช่วยเจ้าหน้าที่อนามัยในการแนะนำให้ความรู้ทางด้านหลัก โภชนาการ และทางด้านสุขภาพอนามัยของประชาชน ปฏิบัติงานตามหลักที่ว่า

"แก้ข่าวร้าย กระจายข่าวดี ชี้อบริการ ประสานงานสาธารณสุข"

อสม. 1 คน จะรับผิดชอบในการดูแลให้คำแนะนำด้านสุขภาพฯ ของประชาชน ในหมู่บ้าน 10 หลังคาเรือน

มีศูนย์สาธารณสุขมูลฐานของหมู่บ้านเป็นที่ทำงาน และคนไข้จะไปพบเจ้าหน้าที่ อสม. ก่อนที่จะถึงสถานอนามัยและโรงพยาบาล

เจ้าหน้าที่จะมีการประชุมทุกเดือน

ผลตอบแทนที่ อสม. ได้รับ

1. ได้ค่าตอบแทนเดือนละ 50 บาท

2. เจ็บไข้เข้ารับการรักษาที่โรงพยาบาลฟรี สิทธินี้คุ้มครองทั้งภรรยาและบุตรของ สมาชิกด้วย แต่ถ้าไปรักษาที่คลินิก จะลดครึ่งราคา แต่จะมีสิทธิเฉพาะสมาชิกเท่านั้นไม่ คุ้มครองภรรยาและบุตร

3. ถ้ามีการประชุมจะได้เบี้ยประชุมวันละ 100 บาท

6.2 การรวมกลุ่มภายนอก

การรวมกลุ่มภายนอกไม่มีการรวมกลุ่มที่เป็นรูปเป็นร่างที่ชัดเจน (ยกเว้นการรวมกลุ่มกับบ้านชาวกะเลิงทั้ง 4 หมู่บ้าน) เพียงแต่นานที่มีการร่วมกันครั้งหนึ่ง เช่น ร่วมกันเป็นกลุ่มวัฒนธรรมเพื่อไปร่วมแสดงโชว์ในงานต่าง ๆ ที่ส่วนราชการจัดขึ้น หรือ จังหวัดจัดขึ้น เช่น งานรวมเผ่าไทยมุกดาหาร (พอ โคตรพันธ์ 2540)

7. กระบวนการปรับของชุมชนในกระแสโลกาภิวัตน์

7.1 การเปลี่ยนแปลงอาชีพ

ความเป็นอยู่ของชาวกะเลิงในอดีตนั้นมีความเป็นอยู่เรื่อย ๆ ง่ายไม่หรูหราฟุ้งเฟ้อ ใช้ชีวิตไปเพียงเพื่อ "หาอยู่หากิน" คือทำมาหากินเพื่อให้มีชีวิตอยู่รอด ไม่มุ่งเน้นเพื่อความร่ำรวย เครื่องอุปโภคบริโภคหาไว้เพื่อกินเพื่อใช้ภายในครอบครัวเท่านั้น ดังนั้นการประกอบอาชีพจึงมีเพียงการทำนาทำสวนเท่านั้น

7.1.1 การปลูกข้าวไร่

แรกเริ่มเดิมทีที่อพยพเข้ามาอยู่ใหม่เมื่อ 200 กว่าปี ก็จะมีเริ่มหักร้างถางพงลงเป็นสวน (ซึ่งสมัยนั้นยังเป็นดงหนาป่าทึบไม่มีใครเป็นเจ้าของใครจะถางตรงไหนก็ได้) ปลูกผักทอง แตงกวา พริก มะเขือ ข้าวโพด ฯลฯ และสิ่งที่ขาดไม่ได้ คือ ข้าวไร่ ตอนนั้นยังไม่มียาน

การปลูกข้าวไร่ก็ปลูกคละกันกับพืชสวนดังกล่าวแล้ว ข้าวไร่เป็นข้าวพันธุ์ที่ทนต่อการขาดแคลนน้ำ จะขึ้นได้ในพื้นที่สูงไม่มีน้ำขัง แต่ถ้าปลูกในนามีน้ำขังจะตาย ในช่วงประมาณ 50 ปีก่อน การปลูกข้าวไร่ยังมีอยู่ถึงแม้จะมีนาแล้วแต่ผลผลิตข้าวจากนาก็ได้น้อยไม่พอกิน และการทำนาก็ยังใช้กรรมวิธีแบบดั้งเดิม ทำไปตามยถากรรม ปีใดฟ้าฝนอำนวยก็จะได้ผลผลิตมาก ปีใดแห้งแล้งก็ต้องหากินกลอย กินมัน หรือไม่ก็ไปหาขอข้าวจากท้องถิ่นอื่น

การไปหาขอข้าวก็มีสิ่งของไปแลก เช่น กระบอง (ได้) น้ำอ้อย ต้องเดินทางด้วยเท้าแรมคืนไป เมื่อแลกได้โดยสิ่งของที่แลกหมดแล้วก็พอกันหาบเดินทางกลับมา ทุกข์ทรมานลำเค็ญแสนเข็ญมาก (แยง โคตรพันธ์ 2539)

ข้าวไร่พันธุ์ที่นิยมปลูกมีพันธุ์ข้าวหัวดำ ข้าวหัวดอกตูม ข้าวหัวแดง ข้าวดอกถวน ข้าวหนอน ปลูกกันโดยเฉลี่ยประมาณครอบครัวละ 2 ไร่ ตามกำลังความสามารถที่มีในแต่ละครอบครัว

การปลูกข้าวไร่ หลังจากถางต้นไม้เล็ก และโค่นต้นไม้ใหญ่ (โค่นต้นไม้ใหญ่ ภาษาถิ่นเรียกว่า “บักไม้ใหญ่”) ในช่วงเดือน 3-4 ปล่อยให้ทิ้งไปประมาณ 20-30 วัน เพื่อให้ใบไม้และกิ่งไม้ที่ถางโค่นแห้งกรอบ ก็จะเผา (เรียกว่า “จุดสวน”) หลังจากเผาประมาณ 5-10 วัน ก็จะไปเก็บเศษกิ่งไม้ที่ไฟไหม้ไม่หมดไปกองสุ่มรวมกันที่ขอนไม้ใหญ่หรือตอไม้ใหญ่ การเก็บกิ่งไม้กองเรียกว่า “ท่าสวน” หรือ “ท่าไฮ้” กองกิ่งไม้ที่สุ่มรวมแล้วเรียกว่า “กองท่า” การกองท่า ก็จะกองเป็นหย่อม ๆ เป็นกอง ๆ ไปตามจุดที่มีเศษกิ่งไม้ที่ไฟไหม้ไม่หมดมาก เสร็จแล้วก็เอาไฟเผาเรียกว่า “จุดกองท่า” ตรงที่จุดกองท่านี้จะปลูกแตง หรือฟักหรือ ฟักทอง ฯลฯ ใส่จะขึ้นงามให้ผลดก ลูกใหญ่มาก

สวนไม้ที่โค่นลงที่ล่าโตประมาณเท่าแขน-เท่าขา ก็จะทำเป็นรั้วรอบขอบชิดป้องกันวัวควาย การท่าสวนและทำรั้วก็จะเสร็จก็ถึงเดือน 6 ฝนลงพอดี แล้วก็วานญาติพี่น้องไปหยอดข้าวไร่ บางครอบครัวที่มีสมาชิกมากก็ไม่ต้องวาน (เด็กอายุ 7-8 ขวบ ขึ้นไปก็ช่วยหยอดได้แล้ว)

แรงงานที่ไปหยอดข้าวไร่ 2 คน จะทำหน้าที่ “สักหลุม” โดยเอาไม้กลมเส้นผ่าศูนย์กลางประมาณ 3 ซม. ยาวประมาณ 1 วา เสียมทางโคนไม้ให้แหลม แล้วเอามือจับทางปลาย แล้วสักโคนที่แหลมลงดินเป็นหลุม ๆ แต่ละหลุมห่างกันประมาณ 1 ศอก (โดยกะเอาด้วยสายตา) พวกสักหลุมนี้นับส่วนมากจะเป็นผู้ชาย

แรงงานอีกกลุ่มหนึ่งจะทำหน้าที่หยอดเมล็ดข้าว โดยเอาพันธุ์ข้าวใส่ตะกร้า แล้วเอาเชือกผูกตะกร้ามาคาดใส่เอวให้ตะกร้าติดกับเอว โดยอยู่ทางด้านซ้ายมือหรือขวามือก็ได้ตามถนัด แต่ข้อควรระวังคือ เมื่อเวลาก็มลงหยอดข้าวจะต้องไม่ให้ตะกร้าคว่ำ (บางคนก็คาดเอวโดยให้ตะกร้าอยู่ทางหน้า) มือข้างที่ถนัดจะถือไม้กลมเส้นผ่าศูนย์กลางประมาณ 3 เซนติเมตร ยาวประมาณ 1 ฟุต (คล้ายสากกระเบือ) กลุ่มนี้จะหยอดเมล็ด

ข้าวลงหลุม ๆ ละประมาณ 5-10 เมล็ด เมื่อหยอดแล้วก็เอาไม้ที่ถือที่มดินปากหลุมลงกลบเมล็ดข้าว

บางกลุ่มที่ไปหยอดข้าวเป็นหลุม ๆ สาว ๆ หลุม ๆ จะทำหน้าที่สักหลุม สาว ๆ จะทำหน้าที่หยอด หรือหลุมจะช่วยสาวหยอดก็มี โดยแข่งขันกันว่าใครจะเร็วกว่า ถ้าหลุมที่สักหลุม สักหลุมไม่ทันสาวที่หยอด หยอดไล่ไปทันก็จะเอาไม้เคาะหน้าแข่ง (เบาๆ) หลุมสักหลุม เป็นการหยอกล้อกันเป็นที่สนุกสนานมาก ข้าวไร่ต้องตายหญ้า 1-2 ครั้ง พอประมาณเดือน 10-11 ก็เกี่ยวและฟาดข้าวในไร่ แล้วหาบหรือใช้เกวียนบรรทุกมาใส่เล้า

อนึ่งพื้นที่ฟาดข้าวที่มักเปลี่ยนที่ใหม่ทุกปี เพราะหากใช้พื้นที่เก่าข้าวไม่งาม เพราะมีวัชพืชมาขึ้นแย่งอาหารต้นข้าว

ผลผลิตข้าวที่ได้โดยเฉลี่ยประมาณ 20-30 หมื่น (34-36 ถัง)

ในบริเวณที่ปลูกข้าวไร่ เกษตรกรสมัยนั้นจะปลูกพืชพักสวนครัว เช่น แตงกวา แตงไทย พักทอง บวบ พริก มะเขือ ข้าวโพด ถั่วฝักยาว ถั่วเต้า เผือก เป็นต้น โดยปลูกรอบ ๆ แปลงที่ปลูกข้าวไร่ บางรายอาจเอาพืชพักสวนครัวบางอย่างปลูกลงในแปลงที่ปลูกข้าวไร่ก็มี แต่ทุกรายปลูกเพื่อบริโภคในครัวเรือน หากมีผลผลิตออกมาพร้อม ๆ กัน มากก็นำไปแจกญาติพี่น้อง เพื่อนบ้าน ไม่มีการปลูกเพื่อขาย (พุทธ ขำคม 2539; ชู รูปเหมาะ 2539)

ที่ดินที่ใช้ทำข้าวไร่ ได้ผลผลิตต่ำกว่าทำนา และต้องใช้แรงงานในการตายหญ้า 1-2 ครั้งอีกด้วย ทำให้เสียเวลามาก ในระยะหลังประมาณ ปี 2516 เป็นต้น พื้นที่เริ่มหายาก เพราะประชากรเพิ่มขึ้นขึ้นกว่าเดิมมาก แรงผลักดันในเรื่องพื้นที่ผลิตอาหารคือข้าวให้พอบริโภคในครัวเรือน ทำให้มีการแปลงพื้นที่ข้าวไร่เป็นนามากขึ้น (พุทธ ขำคม 2539; สอน รูปเหมาะ; 2540; สาย บุสกา 2540)

7.1.2 การทำนา เริ่มจากการปลูกข้าวไร่ ถ้าที่เดินดังกล่าวเป็นที่ลุ่มเมื่อปลูกข้าวไร่ไปได้ 2-3 ปี มีความประสงค์อยากจะแปลงที่เหล่านี้ให้เป็นนา ก็จะเริ่มยกคัน ตอไม้ก็ขุดออก ตอใหญ่ก็ขุดจนถึงรากเล็กแล้วเอาไฟเผา ที่โนน (จอมปลวก) ก็เอาจอบขุดออกให้ราบลง กระบวนการดังกล่าวนี้เรียกว่า “ข้าวนา” (ถ้าจะพูดให้ใกล้เคียงกับภาษาถิ่นก็จะเป็น “สาวนา”) ปีแรกยังไถได้ เพราะยังมีตอไม้ รากไม้อยู่ เพียงแต่เอาจอบขุดเอา

ยกคันทาเป็นแปลง (ได้ปีละ 2-3 แปลง) เมื่อฝนลงน้ำขังแล้วก็จะปักดำ

ปีที่ 2 จะไถได้แล้วเพราะรากไม้ส่วนมากผุแล้ว แต่ก็ต้องระมัดระวัง ส่วนควายที่ลากไถได้รับการฝึกมาดีแล้ว เรียกว่า “ควายเป็นนา” มันก็แสนรู้มากถ้าลากไถสุดตอเพียงเบา ๆ มันก็จะหยุด เพราะตอนฝึกมันให้ลากไถได้ส่วนมันว่า

“หนักอย่าเซา (เซา = หยุด)

เบาอย่าแล่น (แล่น = วิ่ง)

ดำตอแก่นให้หันหลังคืน” (ชนตอไม้แก่นให้ถอยหลังคืน)

มันจะรับมทราบจริงหรือไม่ แต่มันได้กระทำเช่นที่ว่าเป็นจริง ๆ

ข้าวที่ปลูกปีแรกจะปลูกข้าวเบา (ภาษาถิ่นว่า “ข้าวตอ”) เพราะนายยังอุ้มน้ำไม่ดี มีข้าวตอญวน ข้าวรากไม้ ข้าวหมากเขือ

อยู่มาหลายปีนากว้างขึ้นก็จะแยกพันธุ์ข้าวปลูก เพื่อไม่ให้สุกพร้อมกันกลัวจะเกี่ยวไม่ทัน นาแปลงที่อยู่สูงก็จะลงข้าวเบา ที่ลุ่มลงมาหน่อยก็ลงข้าวกลาง มีข้าวปลาเข็ง ข้าวปลาหลด ข้าวป่องแฉ้ว ในที่ลุ่มก็จะลงข้าวหนัก (ภาษาถิ่นเรียก “ข้าวงัน”) มีข้าวเล็บช้าง ข้าวมะยม ข้าวอีขาว ข้าวอีเมย ข้าวขี้ตม ข้าวแดงก้อน ข้าวเจ้าเหลือง ข้าวเจ้าแดง ข้าวเจ้าเสวย (ข้าวที่กล่าวมาไม่ได้หมายความว่าทุกคนต้องปลูกหมด อันนี้ขึ้นกับว่าใครชอบพันธุ์ไหนก็เอามาปลูก)

การทำนาที่อาศัยแรงงานคนแรงงานควาย เพิ่งจะเริ่มเข้าสู่การทำนาโดยใช้เทคโนโลยีสมัยใหม่ เมื่อประมาณ 20 ปีมานี้ โดย นายคำ เมษา ปัจจุบัน (2540) อายุ 49 ปี โดยเริ่มเปลี่ยนพันธุ์ข้าวจากพันธุ์พื้นเมืองเดิมมาเป็นข้าว กข.6 โดยรับมาจากเกษตรอำเภอ ปีแรกยังไม่ทิ้งพันธุ์พื้นเมือง ยังปลูกไปพร้อมกับข้าว กข.6 พอเก็บเกี่ยวปรากฏว่าข้าว กข. 6 เป็นที่น่าพอใจ เพราะ

1) ลำต้นแข็ง ไม่หักงอง่าย

2) แดกกอมาก

3) ผลิตผลได้มากกว่าข้าวพื้นเมือง ในพื้นที่เท่ากัน คือ 12 ไร่ ปลูกข้าวพื้นเมืองได้ผลผลิต 180 หมื่น (1 หมื่น = 12 กิโลกรัม) คนในครอบครัว 8 คน ไม่พอกิน แต่ข้าว กข.6 ได้ผลผลิต 300 หมื่นเหลือกินจนได้ขายสรุปแล้วในพื้นที่เท่ากันข้าว กข.6 : ข้าวพื้นเมือง = 5:3

4) กินอร่อย

ในปีที่ 2 ก็เลิกปลูกข้าวพันธุ์พื้นเมืองเลยมาจนถึงปัจจุบัน และในขณะเดียวกัน ชาวบ้านก็หันมาปลูกข้าวพันธุ์ กข.6 ด้วย

นายคำ เมษา ก็เป็นคนริเริ่มการใช้ปุ๋ยเคมี เป็นคนแรกของหมู่บ้าน โดยเริ่มใช้ในปีเดียวกันกับที่เริ่มใช้ข้าวพันธุ์ กข.6 เริ่มแรกที่ใช้เป็นปุ๋ยตรานก กระสอบก็ยังคงเป็น กระสอบป่าน ซื้อมาจากเกษตรอำเภอ กระสอบละ 100 บาท ตามร้านค้าทั่วไปยังไม่มี

นายคำ เมษา ได้ศึกษาการทำนาด้วยตัวเองและแก้ไขเองไปเรื่อย ๆ เขามีที่นาซึ่งเป็นมรดกที่พ่อแบ่งให้เพียง 6 ไร่ แต่เขาได้บำรุงดูแล และปรับปรุงไปเรื่อย ๆ จนนา 6 ไร่ สามารถผลิตข้าวได้มากกว่านา 18 ไร่ เมื่อสมัยยังทำกับพ่อ ได้สัมภาระนการทํานา 6 ไร่ ของเขาดังนี้

1) การตกกล้า จะไม่ใส่ปุ๋ยรองพื้นเลย พอหว่านกล้าไปได้ 7 วัน จะใส่ปุ๋ยเกลือ 3 กิโลกรัมต่อครึ่งงาน กล้าจะถอนง่าย เพราะรากไม่หยั่งลึก

2) การปักดำก็ไม่ใส่ปุ๋ยรองพื้น เมื่อดำไปได้ 7 วัน ใส่ปุ๋ยเคมี สูตร 16-20-0 หรือ 16-20-8 6 ไร่ ใส่ 2.5 กระสอบ จากนั้นก็ดูแลเรื่องน้ำ แล้วก็รอกเก็บเกี่ยว

ก็นับว่า นายคำ เมษา เป็นผู้ริเริ่มการทำนาโดยใช้เทคโนโลยีสมัยใหม่เข้ามาช่วยเป็นคนแรก

การทำนาในอดีต การไถนาคราดนาจะใช้ควายลาก เริ่มมีรถไถนาเดินตามเมื่อ 7 ปีมานี้ โดย นายเทียม โคตรพันธ์ เป็นผู้ซื้อก่อน ในปัจจุบันนี้ (2540) ที่บ้านโนนสังข์ศรีมีรถไถเดินตาม 12 คัน

ผู้ที่มีรถไถเดินตามนอกจากไถนา ไถสวนของตัวเองแล้ว ยังรับจ้างไถให้คนอื่นอีก ค่าจ้าง 100-120 บาท ต่อไร่ หรือตามสภาพของพื้นที่ วันหนึ่งก็ไถได้ประมาณ 10 ไร่

รถไถนาเดินตามนับว่าใช้งานได้อย่างอเนกประสงค์มาก นอกจากจะใช้ไถนาไถไร่แล้วยังใช้งานด้านอื่น ๆ เช่น

1) ใช้ปั่นเครื่องสูบน้ำเข้านา (ในปีที่แล้ว)

2) ใช้บรรทุกข้าวหรือสิ่งของหรือผลผลิตทางการเกษตรโดยมีเรือนรถอีกต่างหาก มาพ่วงกับรถไถ

เครื่องนวดข้าวเริ่มมีในปี 2539 โดยนายเทียม โคตรพันธ์ ซึ่งได้ไปเห็นเครื่องนวดข้าวที่บ้านขาด อ.กุฉินารายณ์ จ.กาฬสินธุ์ จึงมาทำขึ้นเอง และได้ดัดแปลงมาเรื่อย ๆ จนถึงปัจจุบันมีประสิทธิภาพดีขึ้น สามารถนวดข้าวได้ประมาณวันละ 2,000 ฟอน

ชาวบ้านได้พยายามที่พัฒนาการทำนา แก้ปัญหาฝนแล้ง เมื่อประมาณ 20 กว่าปีมาแล้ว ชาวนาได้ช่วยกันทำทำนบกั้นน้ำ ห้วยกุน้อย เพื่อกั้นเอาน้ำที่ไหลลงมาจากกุน้อยเข้ามา และในปี 2519 รัฐบาลได้จัดงบประมาณเสริมให้ดีกว่าเดิมเป็นฝายน้ำล้น ทำให้ได้ประโยชน์ต่อการทำนาถึง 500 ไร่ (คำ เมษา 2540)

ตารางที่ 4.3 สถิติทางการเกษตรที่สำคัญของบ้านโนนสังข์ศรี ปี 2539

รายการ	จำนวนทั้งหมด บ้านร้อยละ		เฉลี่ยต่อครัวเรือน
1. พื้นที่การเกษตร (ไร่)	2632	-	13.6
2. ครัวเรือนที่มีที่ดินทำกินของตนเอง	193	100	13.6
3. ครัวเรือนที่ทำนา (ครัวเรือน)	175	90.7	-
4. ครัวเรือนที่ไม่มีนา	18	9.3	-
5. ครัวเรือนที่ใช้พันธุ์ข้าวส่งเสริม	175	90.7	-
6. ครัวเรือนที่ใช้ปุ๋ย (มูลสัตว์+เคมี)	175	90.7	-
7. ผลผลิตข้าวต่อไร่ (กก.)	350	-	-
8. ราคาข้าวเปลือกที่ขายได้ต่อกิโลกรัม (บาท)	480	-	-
9. จำนวนควาย	268	-	1.4
10. ครัวเรือนที่มีควาย	158	81.9	-

ที่มา : กชช.2 ค. บ้านโนนสังข์ศรี หมู่ 3 และ 7 2539 : 27,28,39,40,47,78

จากตารางที่ 4.3 รายการที่ 2 จะเห็นได้ว่า ทุกครัวเรือนมีที่ดินทำกินของตนเอง แต่บางครัวเรือนอาจจะมีเฉพาะที่นา บางครัวเรือนจะมีเฉพาะที่ไร่ แต่บางครัวเรือนอาจมีทั้งที่นา ไร่ และสวน ในรายการที่ 3,4 จะเห็นว่า มีครัวเรือนร้อยละ 90.7 ที่มีที่นา และ

มี 18 ครัวเรือน หรือร้อยละ 9.3 ของครัวเรือนทั้งหมดที่ไม่มีที่นาทำกิน ในเรื่องของเทคโนโลยี จะเห็นได้อย่างชัดเจนว่าทุกครัวเรือนที่ทำนาใช้พันธุ์ข้าวส่งเสริม และใช้ปุ๋ย (ส่วนมากใช้ทั้งปุ๋ยเคมีและมูลสัตว์) สำหรับครัวเรือนที่มีความยากยังมีอยู่มากคือร้อยละ 81.9 หากคิดเฉลี่ยต่อครัวเรือน มีความยากครัวเรือนละ 1.4 ตัว ครัวเรือนที่ไม่มีควายนั้นเป็นครัวเรือนที่ใช้รถไถเดินตาม ทั้งหมดบ้านมี 12 คัน ครัวเรือนที่ไม่มีทั้งควายและรถไถเดินตามก็คือครัวเรือนที่ไม่มีนา หรือมีน้อยมาก ก็ไม่เช่าควายหรือจ้างรถไถเดินตามนาใด สำหรับผลผลิตข้าวต่อ 350 กิโลกรัม หรือ 35 ถัง จัดว่าสูงกว่าเกณฑ์เฉลี่ยของภาคอีสาน ที่เฉลี่ยไร่ละ 272 กิโลกรัม (แต่ก็ยังต่ำกว่าเกณฑ์เฉลี่ยของโลก ซึ่ง ไร่ละ 571 กิโลกรัม) ผลผลิตในระดับนี้ผู้เฒ่าในหมู่บ้านหลายคนชื่นชมในเทคโนโลยี คือ พันธุ์ข้าว กข. และการใช้ปุ๋ยเคมีทำให้ผลผลิตเพิ่มขึ้นมากกว่าแต่ก่อน เช่น นายของนายสาย บุสกา อายุ 64 ปี (หลังจากสัมภาษณ์ ประมาณ 3 เดือนก็ถึงแก่กรรม) เล่าว่า ที่นาของท่านแปลงหนึ่งมี 6 ไร่ เมื่อ 20 ก่อนได้ข้าวเพียง 60 หมื่น (12 ถัง/ไร่) ปัจจุบันนาแปลงเดียวกัน ได้ข้าวถึง 240 หมื่น (48 ถัง/ไร่) หรือเพิ่มขึ้น 4 เท่า เพราะใช้แกลบมูลควายราวครึ่งรถ กับปุ๋ยเคมี 3 กระสอบ และเปลี่ยนพันธุ์มาใช้ กข.6 ด้วย ข้าวจึงงาม และให้ผลผลิตสูงมาก ครัวเรือนที่มีนาเพียง 4-5 ไร่ ก็สามารถที่จะผลิตข้าวได้พอกินสำหรับคน 5 คน แต่อย่างไรก็ตามชีวิตของคนไม่ได้มีแค่ข้าวก็อยู่ได้ ยังต้องมีปัจจัยอื่น ๆ อีกมาก ซึ่งปัจจัยเหล่านี้ส่วนใหญ่ต้องหามาได้ด้วยเงิน (สาย บุสกา 2539, สำนักเศรษฐกิจการเกษตร 2535:11,19)

7.1.3 พืชพาณิชย์

พืชนานาชาติ คือ พืชที่ชาวบ้านปลูกรับมาเพื่อขายโดยเฉพาะ ไม่ใช่ปลูกเพื่อบริโภคในครัวเรือน หรือมีใช้ปลูกเพื่อบริโภคและขายไปพร้อม ๆ กัน พืชพาณิชย์ที่ชาวทะเลิง 4 หมู่บ้านนำมาปลูกมี 4 ชนิด คือ ปอ มันสำปะหลัง มะม่วงหิมพานต์ และยูคาลิปตัส

1) ปอ

ปอปลูกพืชขายครั้งแรกใน พ.ศ.2506 ที่พากันปลูกมากก็เพราะเห็นบ้านอื่นเขาปลูกกันมากขายได้เงินถึงกิโลกรัมละ 3-4 บาท ชาวบ้านที่ปลูกเป็นกลุ่มแรก ๆ จะได้จับเงินเป็นหมื่นบาท เป็นครั้งแรกในชีวิต ทำให้คนที่ยังไม่ได้ปลูก แรกตื่นพากันปลูกตาม

บางคนไม่มีที่จะปลูกก็ไปขอยืมที่ของญาติ ซึ่งห่างจากหมู่บ้าน 2-3 กิโลเมตร มาปลูกก็มีที่เหล่านี้มีส่วนมากเป็นป่าเป็นดง มีต้นไม้ใหญ่ ๆ เส้นรอบวง ประมาณ 3 เมตร เช่น ไม้ยางเต็ง รั้ง ประดู่ กระบากยุง ต้องใช้เลื่อยขวานโค่นลงมาตัดกิ่งสุ่มไว้กับต้นมาใบแห้งก็เผาทิ้งทั้งกิ่งใบต้น ตอนนั้นไม่มีมากมายไม่มีใครคิดเสียดายไม้ ชาวบ้านพูดเป็นเสียงเดียวกันว่า ป่าดงรอบ ๆ หมู่บ้านหมดไปเพราะ ปอ การตัดและเผาทำลายป่า จะทำในเดือนมีนาคม - เมษายน ซึ่งเป็นช่วงที่หมดงานในนาแล้ง หลังจากเก็บกวาดเศษไม้ที่หลงเหลือรอบแรก เอามาเผาทิ้งอีก จากนั้นเมื่อฝนลงเอาจอบขุดพื้นดินแล้วขุดหลุมห่างกันประมาณ 1 ฟุต ระหว่างแถวก็ห่าง 1 ฟุตเท่ากัน แล้วเอาเมล็ดปอหยอดหลุมละ 5-10 เมล็ด หากเป็นดินใหม่ไม่เคยปลูกอะไรมาก่อน จะไม่ต้องตายวัชพืช เพราะมันจะโตไม่ทันปอ และวัชพืชก็ขึ้นน้อยมาก หากปีที่ 2-3 ก็จะมีวัชพืชมากขึ้น จะต้องตาย 1-2 ครั้งราวเดือนสิงหาคม - กันยายน ก็ตัดปอ แยกหรือใช้เกวียนบรรทุกไปแช่น้ำ เอาดินถมและเอาขอนไม้ทับให้ปอจม ถ้าแดดดีภายในห้าวัน - 3 สัปดาห์ ปอกก็พร้อมที่จะลอกได้ง่ายเมื่อลอกแล้วก็นำไปล้างในบริเวณที่แช่ปอนั้นแหละ แล้วเอาไปตาก หากไม่มีฝนตกวันเดียวก็แห้ง แล้วจึงเอาไปมัดเป็นโค่น ๆ ละ 60-100 กิโลกรัม บรรทุกเกวียนมาเก็บไว้ในหมู่บ้าน

ผลผลิตของปอในปีแรกงามมากเพราะดินอุดมสมบูรณ์ ปอสูง 4-5 เมตร ลำปอใหญ่ขนาดคล้ายนิ้วหัวสุก แต่เป็นเรื่องเศร้ามากที่ปอได้ตกลงจาก 3-4 บาท/กิโลกรัม เหลือเพียง 1 บาท/กิโลกรัม และในปีถัดมาตกเหลือเพียง 50 สตางค์/กิโลกรัม ทำให้ชาวบ้านขาดทุนยับเยิน และพากันเลิกไปมากมาย แต่บางคนหันกลับมาปลูกอีก เช่น นายสอน รูปเหมาะ เคยทำไร่ปอกับพ่อเมื่ออายุราว 8-10 ขวบ แต่พอทำได้ 2 ปีก็เลิก นายสอนกลับมาทำใหม่ ประมาณ พ.ศ.2516-18 โดยไปใช้ที่ของเพื่อน เป็น "แหล่งเก่า" ใช้พื้นที่ราว 5 ไร่ เหลือต้นไม้ใหญ่ 5-6 ต้นก็ตัดลงมาเผาถ่าน วิธีทำก็คล้ายเมื่อ 10 ปีก่อน แต่พันธุ์ที่ใช้ นอกจากปอกะเจาแล้วมีปอได้หัววันด้วย ผลผลิตที่ได้ลดลง ความสูงของปอ 3-4 เมตรเหมือนเดิม แต่ขนาดของต้นเล็กเท่านิ้วโป้งมือ พื้นที่ 5 ไร่ได้ปอฟอก 400-500 กิโลกรัม

การขายปอ รุ่นพ่อคือช่วง 2506-2508 ญาติกันคือ นายลี กับ นายโถม รูปเหมาะ ไปติดต่อเจ้าแก้มลือจากมุกดาหารให้เอารถสิบล้อมารับซื้อถึงหมู่บ้าน แต่รุ่นลูกคือ

นายสวนได้จ้างรถสองแถวบรรทุกไปขายพ่อค้าญวนที่มุกดาหาร ค่าบรรทุก 10-15 สตางค์/กิโลกรัม ขายปอได้ 5 บาท/ กิโลกรัม (คนอื่น ๆ ขายได้กิโลกรัมละ 5-7 บาท นายสวนทำได้ 2 ปี ก็เลิก เพราะเพื่อเขาเลิกทำ เนื่องจากไปเป็น อ.ส. คนอื่น ๆ ในหมู่บ้านก็ปลูกกันต่อมาอีกราว 5 ปีก็เลิก เพราะผลผลิตต่อไร่ลดลง และราคาก็ขึ้น ๆ ลงไม่แน่นอน (ส่วนมากขายได้ในราคาขาดทุน) ปัจจุบันไม่มีใครในหมู่บ้านที่ปลูกปอ (สวน รูปเหมาะ 2540; โฉม รูปเหมาะ 2540)

2) มັນสำปะหลัง

มັນสำปะหลังเป็นพืชพาดินชนิดที่สองที่ชาวกะเลิง 4 หมู่บ้านรับเข้ามา เมื่อ พ.ศ.2517 โดยในปีแรกชาวบ้านที่นี้ขายมันตากแห้งได้กิโลกรัมละ 1 บาท ปีที่สองตกไปเหลือ 50 สตางค์ ปีที่ 3 ขึ้นไปเป็น 80 สตางค์ ถึง 1 บาท ปีที่ 4 ขึ้นไปเป็น 1.20-1.40 บาท

การทำไร่มันในช่วงแรกหลังจากถางป่า เผาไม้แห้งและทำให้ที่เตียนแล้ว ในเดือนมีนาคมก็ใช้จอบขุดพื้นดิน ที่จริงตอนนี้เริ่มมีรถไถใหญ่มารับจ้างไถที่เพื่อทำไร่มันกันบ้างแล้ว แต่รถไถใหญ่มีน้อย ไร่ไถและออกไปไถที่อื่น บางคนจึงไม่ได้ไถ ต้องใช้จอบขุดจนทั่วแปลงที่จะทำไร่มัน ซึ่งเป็นการใช้แรงงานเป็นอย่างมาก พอเริ่มลงขุดหลุมห่างกัน 1 เมตร ระหว่างแถวห่าง 1 เมตร เช่นกัน เอาต้นมันที่ตัดให้มีตา 3 ตา (ประมาณ 20 เซนติเมตร/ท่อน) วางท่อนมันเอียง 30-40 องศา พอปลูกไปได้สักพักวัชพืชจะเริ่มปกคลุมต้นมัน พอวัชพืชสูงราว 1 คืบก็ดายวัชพืชออก 2-3 เดือนต่อมาก็ดายวัชพืช (ชาวบ้านเรียกดายรุ่น) ครั้งที่ 2 ประมาณเดือนมกราคม - ธันวาคม ก็ถึงเวลาทุ้มมัน โดยเอาจอบขุดแล้วเอามันมาฟานตากแห้ง ตากประมาณ 4-8 วัน แล้วแต่สภาพของดิน ที่เอามันไปตาก ถ้าดินแห้งดีมันก็แห้งเร็ว ถึงตอนนี้ก็มีนายทุนส่วนมากเป็นชาวผู้ไทยจากนิคมคำสร้อย คำชะอีมาซื้อ โดยใช้รถสองแถวใหญ่ก็มี รถสองแถวเล็กก็มี บรรทุกมันที่รับซื้อ

สิ่งที่เปลี่ยนแปลงสำหรับการทำไร่มันก็คือ การใช้จอบขุดเพื่อผลิตพื้นหน้าดินไม่ปรากฏในระยะหลัง เพราะหันไปจ้างรถไถใหญ่ที่ใหม่ ค่าจ้างไถไร่ละ 500-600 บาท หากเป็นไร่ที่เคยไถมาแล้วไร่ละ 150-200 บาท ระยะหลุมที่ปลูกก็เปลี่ยนเป็น ระหว่างต้น 50-60 เซนติเมตร ระหว่างแถวห่าง 1.30 เมตร ต่อมาก็มีคนในหมู่บ้านคือ นายเทียม โคตรพันธุ์ ซื้อรถไถเดินตามมาใช้ไถไร่และนา เมื่อปี 2534 ในปี 2539 ผู้ใหญ่บ้านสำรวจ

ทั้งหมดหมู่บ้านโนนสังข์ศรี มีครัวเรือนที่มีรถไถเดินตาม 9 คัน ปี 2540 เพิ่มเป็น 12 คัน นอกจากนี้ยังมีการใช้ปุ๋ยเคมีในไร่มัน โดย นายหวิน ศรีหาวงษ์ เป็นคนแรกที่ใช้ในราวปี 2524 ในปี 2539 ทั้งหมดหมู่บ้านโนนสังข์ศรีมีผู้ปลูกมัน 25 ครัวเรือน หรือร้อยละ 13 ของครัวเรือนทั้งหมด โดยใช้พื้นที่ปลูกเฉลี่ยครัวเรือนละ 5 ไร่ และได้ผลผลิตเป็นมันสดไร่ละประมาณ 2 ตัน และขายได้เฉลี่ย 80 สตางค์/กิโลกรัม (มันสด) (กชช. 2 ค. บ้านโนนสังข์ศรี หมู่ 3.7 : 32-33, 46 ; สวน รูปเหมาะ : 2540)

3) มะม่วงหิมพานต์

รัฐบาลโดยเจ้าหน้าที่เกษตรตำบลและเกษตรอำเภอได้มาสนับสนุน (ยุ) ให้ชาวบ้านปลูกมะม่วงหิมพานต์ เมื่อ พ.ศ.2528/29 มีชาวบ้าน ประมาณ 20 ครัวเรือนที่หลงเชื่อเจ้าหน้าที่เหล่านั้น แต่ปรากฏว่าเมื่อถึงฤดูเก็บผลผลิตไม่มีพ่อค้าหรือหน่วยงานใดมารับซื้อเหมือนที่เคยพูดไว้ โครงการนี้จึงล้มเหลวไป (สวน รูปเหมาะ 2540; คำ เมษา 2540)

4) ยูคาลิปตัส

ในปี 2537 มีเกษตรตำบลมาแนะนำให้ปลูกยูคาลิปตัส โดยทางการให้กล้าฟรี ตั้งแต่ปี 2539 มีครัวเรือนปลูกมากขึ้น เพราะได้กล้าฟรี ปี 2540 ก็นำกล้ายูคาลิปตัสมาแจกฟรี อีกมีคนปลูกกันเกือบทุกครัวเรือน ปลูกมาน้อยแล้วแต่พื้นที่ นอกจากนี้ยังนำกล้าประดู่ และสักมาแจกฟรีด้วย ในหมู่บ้านได้มีการตั้งกลุ่มปลูกป่า มีนายดอม ศรีหาวงษ์และ นายสิม รูปเหมาะ เป็นแกนนำของกลุ่ม (สวน รูปเหมาะ 2540; นายคำ เมษา 2540)

ตารางที่ 4.4 การใช้ที่ดินทำการเกษตรในปัจจุบันของบ้านโนนสังข์ศรี

ประเภทของการ ใช้ที่ดิน	บ้านโนนสังข์ศรี		ภาคอีสาน	ประเทศไทย
	ร้อยละ	เฉลี่ย/ครัวเรือน (ไร่)	ร้อยละ	ร้อยละ
นา	73.08	9.05	71.29	56.38
สวนผลไม้	14.00	1.73	3.45	16.35
พืชไร่	12.92	1.60	25.25	27.26
รวม	100	12.38	100	100

ที่มา : จากการสุ่มสัมภาษณ์หัวหน้าครัวเรือน 30 ราย และสำนักงานเศรษฐกิจการเกษตร 2538:214,218

จากตารางข้างบน จะเห็นได้ว่า หากมองในภาพรวมพื้นที่ทำกินร้อยละ 73.08 ถูกใช้เป็นที่นา ร้อยละ 14.00 เป็นที่สวนผลไม้ และมีเพียงร้อยละ 12.92 เป็นที่ปลูกพืชไร่ จะเห็นว่าพื้นที่ปลูกพืชไร่ของบ้านโนนสังข์ศรีไม่มากเมื่อเปรียบเทียบกับการใช้พื้นที่ปลูกพืชไร่ของภาคอีสาน ซึ่งมีถึงร้อยละ 25.25 ซึ่งมากกว่าบ้านโนนสังข์ศรี เป็นเท่าตัว ที่เป็นเช่นนี้เพราะบ้านโนนสังข์ศรีได้นำพื้นที่ที่เคยทำไร่แต่ไม่ได้ผลไปปลูกได้ผลซึ่งลงทุนครั้งเดียว แต่เก็บผลผลิตได้เป็นสิบปี จากตารางนี้จะเห็นว่าพื้นที่ปลูกสวนผลไม้ของบ้านโนนสังข์ศรีสูงกว่าเกณฑ์เฉลี่ยของภาคอีสานถึง 4 เท่า เมื่อพิจารณาที่ดินทำกินต่อครัวเรือน จะเห็นว่าพื้นที่นาเฉลี่ยเพียง 9.05 ไร่ ซึ่งจัดว่าน้อยเมื่อเปรียบเทียบกับรายเฉลี่ยของภาคอีสานซึ่งมีพื้นที่นาเฉลี่ยต่อครัวเรือน 12.73 ไร่ ซึ่งเป็นขนาดที่ไม่ใหญ่นัก ยังมีพื้นที่ปลูกพืชไร่เฉลี่ยต่อครัวเรือน 1.60 ไร่ ถือว่าน้อยมาก ซึ่งน่าจะเป็นผลดีมากกว่า เพราะราคาพืชไร่มากขึ้น ๆ ลง ๆ มาก การลดพื้นที่ลงเท่ากับลดความเสี่ยง (สุวิทย์ ธีรศาสตร์ และคณะ 2528: 327; สุวิทย์ ธีรศาสตร์ และคณะ 2530: 244 สุวิทย์ ธีรศาสตร์ และคณะ: 2532; 259)

ขณะนี้ในหมู่บ้านมี 25 ครัวเรือนที่ทดลองทำไร่นาสวนผสมมาได้ 1-3 ปี แต่ที่ได้ผลมี 5 ราย โดยเฉพาะราย นายทัต รูปเหมาะ

นอกจากทำนา 3-4 ไร่ แล้ว ยังปลูกมะม่วง กัลยัตย ตะไคร้ พริก มีสระปลานิล ปลาใน 1 ไร่ การทำไร่นาสวนผสมเน้นการลดความเสี่ยงในเรื่องการตลาด เพราะผลิต

หลายอย่าง อย่างละไม่มาก นับเป็นภูมิปัญญาในการแก้ไขปัญหาการเกษตรที่น่าสนใจ อีกแบบหนึ่ง (สอน รูปเหมาะ 2540)

7.1.4 การค้าขายและอาชีพนอกเกษตรอื่น ๆ

สำหรับผู้ที่มิใช่การค้า นอกจากจะมีอาชีพทำนาแล้วยังทำการค้าการขายเพื่อหารายได้พิเศษ นานเข้าเห็นลู่ทางดีก็เปิดร้านค้า ซึ่งนับเป็นอาชีพพิเศษนอกจากการทำนา

ผู้ที่ริเริ่มเปิดร้านค้าที่บ้านโนนสังข์ศรี คือ นายโถม รูปเหมาะ ท่านผู้นี้มีหัวการค้ามาแต่เด็ก ๆ “ชอบทำในสิ่งที่ผู้อื่นไม่ทำ” ตอนเด็ก ๆ อยู่ประถม ขอเงินพ่อ ไปซื้อสมุดดินสอ กระดาษจนวนที่บ้านหนองเอียนทุ่งมาขาย ขายได้แล้วก็ไปซื้อเสื้อกางเกงใส่

ตอนอยู่ ป.4 ได้ร่วมมือกับพี่ชายทำสวนอ้อย เพื่อหีบ (หีบอ้อย ภาษาถิ่นเรียก “อ้วอ้อย”) แล้วต้มทำเป็นบ่น้ำอ้อย (บ่น้ำอ้อย ภาษาถิ่นเรียก “เบียงน้ำอ้อย”) ขาย “เบียง” ละ 10 สตางค์

อ้วอ้อยได้ 3 ปีก็เลิกเพราะอ้อยที่ปลูกหมดอายุ

อายุได้ 17 ปี มีที่ดินเป็นของตัวเอง 8 ไร่ โดยซื้อเอาในราคา 500 บาท (ปัจจุบัน 2540 นายโถมอายุ 65 ปี)

แต่งงานอายุประมาณ 20 ปี พอแต่งงานแล้วก็เริ่มหาของมาขาย โดยมีแรงดลใจจากความขาดแคลนข้าวกิน

ทุนตอนแรกไม่มากมีแค่ 500 บาท ซึ่งได้จากการขายหมูที่เลี้ยงไว้ 2 ตัว ตอนแรกซื้อเกลือแลกข้าว อยู่มาซื้อมะขาม มะพร้าว ไข่ ไปขายต่อ ซื้อขนมลูกกวาด (ภาษาถิ่นเรียก “ไข่ซี่เกี่ยม” = ไข่จิ้งจก) แลกกระดุกไปขาย กิจการเริ่มกว้างไกลขึ้น จนเอาของ (สินค้า) ลงไปขายที่มุกดาหารเอง แล้วคุ้นเคยกับร้านค้าคนจีนหลายร้าน ได้แนวคิดและประสบการณ์มากมาย

ในปี 2497 เริ่มเปิดร้านค้า โดยเริ่มจากทุน 400-500 บาท ซื้อสินค้าจากร้าน “เซียวจิว” ที่มุกดาหาร ซื้อทั้งเงินสดและเงินเชื่อ (เพราะคุ้นเคยกันแล้ว) สินค้าที่ซื้อมาขายเป็นจำพวกเครื่องกินของใช้ที่จำเป็น เช่น ปลา ร้า น้ำปลา (เป็นไห) เกลือ น้ำตาล ผงซักฟอก สบู่ผงแก้ว ไม้ขีดไฟ น้ำมันก๊าด คริมทาหม หวี แป้งหอมฝุ่นมะนาว เป็นต้น เมื่อซื้อแล้วก็จ้างเกวียนบรรทุกมา ค่าจ้าง 40-50 บาท เมื่อมาขายหมดก็ลงไปเอาอีก การค้าก็เจริญขึ้นตามลำดับ

ประมาณอายุ 31 ปี ก็เลิกจากร้านค้าแล้วมาซื้อโรงสี โดยใช้ทุนจากการเปิดร้านค้า ซื้อโรงสีราคา 40,000 บาท และยังได้ซื้อที่ดินไร่อีก 16 ไร่ เป็นที่นา 12 ไร่ ที่บ้าน 4 ไร่ เป็นเงิน 12,800 บาท

จะเห็นว่า นายโจม รูปเหมาะ เป็นคนที่มีหัวคิดก้าวไกลในเรื่องการค้าและเป็นคนขยันเอาการเอางาน ทำการค้าแทบทุกอย่างที่ไม่ผิดกฎหมายจนตั้งหลักปักฐานได้มั่นคง

ในปัจจุบันเขาเลิกกิจการทุกอย่าง มีที่ดินหลายแห่งได้แบ่งให้ลูก ๆ ไปทำกิน ตัวก็อยู่ว่าง ๆ มีความสุขตามประสาคนแก่ ถึงหน้างานก็ช่วยลูกทำนาบ้าง

นายโจม รูปเหมาะ เป็นบุคคลที่ชาวบ้านให้ความเคารพนับถือเป็นแบบอย่างของคนที่ขวนควายการทำมาหากินผู้หนึ่งของหมู่บ้าน และท่านก็เป็น "เจ้าจ้ำ" ฆิปปูตาด้วย ซึ่งได้กล่าวไปแล้วในเรื่องการเลี้ยงฆิปปูตา

ผู้ที่ประกอบร้านค้านอกจากนายโจมแล้ว ก็มี

- นายก้อน รูปเหมาะ
- นายผัน รูปเหมาะ (เลิกกิจการแล้ว)
- นางเพชร
- ร้านของสมาคมกลุ่มออมทรัพย์

ในช่วงประมาณ 20 ปีมานี้ ชาวบ้านโนนสังข์ศรีก็มีอาชีพใหม่หลายอย่างนอกจากการทำแล้ว ได้แก่ ช่างปูน ช่างไม้ นอกจากนี้ วยที่ใช้แรงงานหลายคนได้ไปทำงานในต่างจังหวัด โดยเฉพาะในกรุงเทพฯ

ในปัจจุบันคนหนุ่มคนสาววัยใช้แรงงานในบ้านโนนสังข์ศรีหาน้อยมาก (ยกเว้นนักเรียน) ยังเหลือแต่คนแก่คนเฒ่าที่คอยดูแลหลาน ๆ เพราะพ่อ-แม่ของหลาน ๆ ต่างเข้าไปทำงานในกรุงเทพฯ

นายวิจิต โคตรพันธ์ อายุ 24 ปี เมื่อจบ ม.3 ก็ออกจากบ้านโนนสังข์ศรี ตามพี่เขยซึ่งทำงานเป็นช่างไฟอยู่ในกรุงเทพฯ อยู่แล้ว งานที่ทำคือเดินสายไฟ ได้ค่าแรงวันละ 110 บาท อยู่กินกับนายจ้าง ทำได้ 3-4 เดือน ถูกไฟดูดเกิดความกลัว กลับมาอยู่บ้านและเรียนต่อการศึกษาจนจบ ม. 6 อยู่ในหมู่บ้าน 4-5 ปี ก็กลับไปทำงานที่บริษัทโตชิบา ซึ่งพี่ชายทำงานอยู่ก่อนแล้ว งานที่ทำคือประกอบตู้เย็น งานนี้ต้องฝึกก่อน

3-4 เดือน งานนี้ทำได้ 2 ปีแล้ว ได้เงินเดือน 5,000 บาท สำหรับที่พัก เช่า ห้องอยู่ที่นนทบุรีเสียค่าเช่าเดือนละ 1,300 บาท ค่าน้ำค่าไฟประมาณ 400 บาท /เดือน มีรถบริษัทมารับทุกวัน เพราะโรงงานอยู่ที่ปทุมธานี ขณะนี้นายวิจิตได้ใช้เวลาว่างเรียนต่อหลักสูตรปริญญาตรีสาขาเกษตรสหกรณ์ มหาวิทยาลัยสุโขทัยธรรมาธิราช สาเหตุที่ออกจากหมู่บ้านไปทำงานกรุงเทพฯ ก็เพราะอยู่บ้านนอกไม่มีงานทำ อยากเรียนต่อด้วยแต่ครอบครัวฐานะยากจน จึงตัดสินใจไปทำงานที่กรุงเทพฯ และเมื่อมีโอกาสก็เรียนต่อไปด้วย นายวิจิต กลับมาเยี่ยมบ้านปีละ 3 ครั้ง คือ ช่วงปีใหม่ สงกรานต์ และวันแม่ (วิจิต โคตรพันธ์ 2539)

นางวิไล โคตรพันธ์ อายุ 27 ปี เป็นพี่สาวของนายวิจิต จบ ป. 6 พออายุ 15 ปี ก็ลงกรุงเทพฯ ตามพี่สาวชื่ออำพร ซึ่งไปทำงานที่กรุงเทพฯ อยู่ก่อนแล้ว สาเหตุที่ไปก็เพราะทางบ้านยากจน มีนาเพียง 3 ไร่ แต่พ่อแม่มีลูกถึง 6 คน ปีหนึ่งได้บ้างเพียงประมาณ 200 ถัง งานที่ทำครั้งแรกคือเป็นลูกจ้างเย็บผ้าไหม ซึ่งตัวเองเย็บผ้าเป็นอยู่แล้ว ตั้งแต่ก่อนเข้ากรุงเทพฯ ได้เงินเดือน 1,500 บาท อยู่กินกับนายจ้าง ทำงานนี้กับนายจ้าง 4 ปี ก็แยกมาทำกับพี่สาวอีก 3 ปี เพราะพี่สาวไปเช่าห้องแถว และซื้อจักรเย็บผ้ามา 7 เครื่อง มีลูกจ้าง 5 คน งานนี้ไม่มีเงินเดือน แต่มีรายได้จากผลกำไรของการเย็บผ้าไหมส่งผู้ที่มาสั่ง หากได้กำไรมากก็ได้รับส่วนแบ่งมาก หากได้กำไรน้อยก็รับส่วนแบ่งน้อย เคยได้รับส่วนแบ่งสูงสุด 3,000 บาท/เดือน แต่งานของพี่สาวก็ทำได้เพียง 3 ปีก็ต้องเลิกกิจการ เพราะหาลูกจ้างไม่ค่อยได้ โดยเฉพาะในฤดูทำนาหรือช่วงเทศกาลทำให้ผลิตของออกไปไม่ทันตามใบสั่ง

เมื่อออกจากกิจการของพี่สาวซึ่งยุบไป ก็กลับไปเลี้ยงลูกซึ่งมีอยู่ 2 คน สามีเป็นคนจีนจบ ม. 2 ต่อมาก็ไปทำงานเป็นลูกจ้างร้านขายส่งผ้าซึ่งสามีทำอยู่แล้ว นางวิไลได้เงินเดือน 4,500 บาท ส่วนสามีได้เงินเดือน 5,500 บาท ตอนหลังสามีเป็นผู้ควบคุมการส่งผ้า จะมีค่าทิปจากนายจ้างเสมอครั้งละ 1,000-3,000 บาท ขณะนี้นางวิไลกับสามียังเช่าบ้านอยู่ที่ห้วยขวาง เดือนละ 1,700 บาท หากรวมค่าน้ำค่าไฟด้วยจะตกประมาณ 2,000 บาท/เดือน นางวิไลส่งเงินมาให้แม่ทุกเดือน ๆ ละ 1,000 บาท (วิไล โคตรพันธ์ 2539)

ทุกวันนี้พี่น้องของนางวิไลซึ่งมีทั้งหมด 6 คน มีเพียงนายวิทยา น้องชายคนเล็กคนเดียวที่ยังอยู่ในหมู่บ้านโนนสังข์ศรีกับแม่ นอกนั้นไปทำงานที่กรุงเทพฯ และปทุมธานี

มีนายวิทยาคนเดียวที่ทำนาอยู่ในหมู่บ้าน เขาเคยคิดจะไปทำงานกรุงเทพฯ เหมือนพี่ ๆ เหมือนกัน แต่เห็นว่าไม่มีใครอยู่ดูแลพ่อแม่จึงต้องอยู่ (วิทยา โคตรพันธ์ 2539)

7.2 สาเหตุและผลของการเปลี่ยนแปลงอาชีพ

การเปลี่ยนแปลงอาชีพในชุมชนบ้านโนนสังข์ศรี ได้เกิดขึ้นอย่างเห็นได้ชัด เมื่อประมาณ 2-3 ทศวรรษที่ผ่านมา สาเหตุสำคัญสรุปได้ดังนี้

7.2.1 ประชากรเพิ่มขึ้นอย่างรวดเร็ว อันเป็นผลมาจากความเจริญทางด้าน การแพทย์และสาธารณสุข ทำให้โรคระบาดที่เคยค่าชีวิตของชาวทะเลิงบ้านโนนสังข์ศรี ครั้งละมาก ๆ ยุติลง เช่น ไข้ทรพิษ อหิวาตกโรค โรคแรกหายไปจากหมู่บ้านตั้งแต่ 2488 โรคที่สองระบาดครั้งสุดท้ายในปี 2491 ไข้ป่าหรือมาเลเรียก็ลดลงจนเกือบจะหายขาด ไปจากหมู่บ้าน การที่คนในหมู่บ้านตายช้าลงทำให้ประชากรเพิ่มขึ้นอย่างรวดเร็ว

ตารางที่ 4.5 การเพิ่มขึ้นของประชากรบ้านโนนสังข์ศรีจาก พ.ศ.2301-2539

ชุมชนทะเลิง	พ.ศ.	จำนวนครัวเรือน
ก) บ้านห้วยน้ำเซ็ดหรือนาเลียงแคน (บ้านโนนสังข์ศรีเดิม)	2301	10
ข) บ้านโนนสังข์ศรี และอีก 3 หมู่บ้านที่แยก จากบ้านโนนสังข์ศรีแต่อยู่ใกล้ ๆ	2490	142
ค) บ้านโนนสังข์ศรีและ 3 หมู่บ้านที่แยกจาก บ้านโนนสังข์ศรี และอยู่ใกล้ ๆ	2539	591
อัตราการเพิ่ม (ครัวเรือน/ปี)	ช่วง 2301-2490	0.7
อัตราการเพิ่ม ร้อยละ/ ปี	ช่วง 2301-2490	6.9
อัตราการเพิ่ม (ครัวเรือน/ปี)	ช่วง 2490-2539	9.4
อัตราการเพิ่ม ร้อยละ/ ปี	ช่วง 2301-2490	6.6

ที่มา : พอ โคตรพันธ์ 2539; ชู รูปเหมาะ 2539; สาย บุสภา 2539 และ กชช.2ค.

บ้านโนนสังข์ศรี 2539 หน้า 1

7.2.2 ที่นาต่อครัวเรือนลดลง จำนวนครัวเรือนที่ไม่มีที่นามีมากขึ้น เมื่อ 30 ปีก่อนทุกครัวเรือนมีที่นาประมาณ 20-60 ไร่ แต่ในปัจจุบันเมื่อประชากรเพิ่มขึ้นถึง 3 เท่าตัว หรือร้อยละ 316.2 ของเมื่อ 48 ปีก่อน แต่ที่นาเพิ่มขึ้นน้อย เพราะที่ดินมีจำกัด ผลก็คือที่นาต่อครัวเรือนลดลง และครัวเรือนจำนวนหนึ่งไม่มีที่นา ดังปรากฏในตารางที่ 4.6

ตารางที่ 4.6 ขนาดที่นา และจำนวนครัวเรือนของบ้านโนนสังข์ศรี ปี 2539

ขนาดที่นา	หมู่ 3		หมู่ 7		รวม	
	ครัวเรือน	%	ครัวเรือน	%	ครัวเรือน	%
(1) 0 ไร่	18	23.7	-	-	18	9.3
(2) ต่ำกว่า 1 ไร่	20	26.3	1	0.9	21	10.9
(3) 1-5 ไร่	12	15.8	60	51.3	72	37.3
(4) 6-10 ไร่	18	23.7	0	34.2	58	30.1
(5) 11-20 ไร่	8	10.5	16	13.7	24	12.4
(6) มากกว่า 20 ไร่	-	-	-	-	-	-
ครัวเรือนที่มีที่นา	58	76.3	117	100	193	100
รวม	76	100	117	100	193	100

ที่มา : กชช.2ค. บ้านโนนสังข์ศรีหมู่ 3, 7 ปี 2539 หน้า 27

จากตารางที่ 4.6 มีครัวเรือนถึง 18 ครัวเรือน หรือร้อยละ 9.3 ที่ไม่มีที่นา หากนับเฉพาะ ครัวเรือนที่มีที่นาต่ำกว่า 1 ไร่ ก็มีถึงร้อยละ 10.9 หากนับไปรวมกับกลุ่มที่ไม่มีนาเลยร้อยละ 9.3 รวมเป็นร้อยละ 20.2 หรือประมาณ 1 ใน 5 ไร่ และหากรวมครัวเรือนที่มีที่นาเพียง 1-5 ไร่ อีกร้อยละ 37.3 จะมีครัวเรือนที่มีน้าน้อยกับไม่มีนาเลยถึงร้อยละ 57.3 ซึ่งแน่นอน ครัวเรือนเหล่านี้คงจะอยู่ไม่ได้หากไม่ทำอาชีพอื่น ๆ ประกอบ หรือทำเป็นอาชีพหลัก

7.2.3 **รายจ่ายที่เพิ่มขึ้น** สาเหตุมาจากปัจจัยหลายประการ (1) ในช่วงหลังจากมีไฟฟ้าในปี 2524 เป็นต้นมา รายจ่ายก็เพิ่มขึ้นเพราะมีการซื้อโทรทัศน์ พัดลม ตู้เย็น เครื่องเสียง ตลอดจนค่าไฟฟ้า (2) ค่าอาหารที่เพิ่มขึ้นจากการทำลายป่ารอบ ๆ หมู่บ้าน ทำให้แหล่งอาหารธรรมชาติถูกทำลายไปด้วย ไม่ว่าจะเป็นผักป่า เห็ดนานาชนิด สัตว์ป่า ทำให้ชาวบ้านต้องหันไปซื้ออาหารจากตลาดมากขึ้น (3) การเรียนต่อในชั้นมัธยมที่มีมากขึ้น ค่าใช้จ่ายในด้านการศึกษาดังแต่เครื่องแบบนักเรียน สมุด หนังสือ ค่าใช้จ่ายประจำวัน ค่ารถ (4) การผลิตที่ใช้เทคโนโลยีมากขึ้น เช่น ปุ๋ยเคมี รถไถเดินตาม ยาปราบศัตรูพืช ค่าจ้างแรงงานต่าง ๆ ซึ่งในระยะหลัง ค่อนข้างจะขาดแคลนแรงงาน เพราะแรงงานส่วนหนึ่งไปเรียนต่อในชั้นมัธยม ทำให้ต้องจ้างแรงงานมากขึ้น

7.2.4 **การคมนาคมที่สะดวกขึ้น** มีผลทำให้แรงงานในหมู่บ้านเดินทางไปหางานทำในเมืองทั้งในภาคและต่างภาคได้สะดวกขึ้น

ผลที่เกิดจากสาเหตุดังกล่าว 4 ประการข้างต้น ได้ส่งผลโดยตรงต่ออาชีพ กล่าวคือ ประชากรที่เพิ่มขึ้นอย่างรวดเร็ว ทำให้อาชีพเกษตรกรรมที่เคยรองรับคนในหมู่บ้านมา 20 กว่าปี ไม่อาจรองรับคนทั้งหมดได้อีกต่อไป คนบางส่วนต้องหาทางไปทำอาชีพอื่นเป็นอาชีพเสริม หรือไม่ก็อาชีพหลัก รายจ่ายที่เพิ่มขึ้น จากเหตุปัจจัยต่าง ๆ ตามข้อ 7.2.3 ยิ่งเป็นแรงจูงใจผลักดันให้แรงงานในหมู่บ้านไหลออกไปขายแรงงานในเมืองมากขึ้นเรื่อย ๆ การเดินทางที่สะดวกเพราะการคมนาคมที่พัฒนาขึ้นในช่วง 1 ทศวรรษเศษ ทำให้การเดินทางไปแหล่งงานใหม่ไม่เป็นปัญหาอีกต่อไป เมื่อคนกลุ่มหนึ่งในชุมชนไปได้งานในเมืองซึ่งสูงกว่าค่าแรงงานในชนบท คนอื่น ๆ ในหมู่บ้านก็ตามไปบ้าง และเมื่อคนในครัวเรือนได้ไปทำงานในเมืองแล้ว เช่น ครอบครัวของนางวิไล เมื่อพี่ชายคนแรกไปได้งานในเมือง ในที่สุดน้อง ๆ อีก 4 คนก็ค่อย ๆ ตามเข้ามาทำงานในเมืองบ้าง (ปัจจุบันพี่น้องของวิไลมี 6 คน เหลือเพียงน้องเล็กคนเดียวที่อยู่ในชุมชน เพราะต้องอยู่ดูแลพ่อแม่และทำนา

ตาราง 4.7 อาชีพของหัวหน้าครัวเรือนแบ่งตามกลุ่มอายุ (หน่วย : ร้อยละ)

อาชีพ	กลุ่ม 29 ปี ลงมา		กลุ่ม 30-50 ปี		กลุ่ม 51 ขึ้นไป	
	บิดาของ หัวหน้าครัว เรือน	หัวหน้า ครัวเรือน	บิดาของ หัวหน้าครัว เรือน	หัวหน้า ครัวเรือน	บิดาของ หัวหน้าครัว เรือน	หัวหน้า ครัวเรือน
(ก) เกษตรกรรม	90	80	100	50	100	100
(ข) นอกเกษตร	-	-	-	10	-	-
(ค) เกษตรและ นอกเกษตร	10	20	-	40	-	-
รวม	100	100	100	100	100	100

ที่มา : จากการสุ่มสัมภาษณ์หัวหน้าครัวเรือน 30 ราย (กลุ่มละ 10 ราย)

จากตารางที่ 4.7 จะเห็นได้ว่า คนรุ่นบิดาของหัวหน้าครัวเรือนกลุ่มอายุ 29 ปีลงมา และกลุ่มอายุ 30-50 ปี จะทำอาชีพเกษตรกรรมมากกว่าคนรุ่นลูก ซึ่งเป็นหัวหน้าครัวเรือนในปัจจุบัน กลุ่มหัวหน้าครัวเรือนอายุ 29 ปีลงมา รุ่นบิดาของเขาทำอาชีพเกษตรกรรมร้อยละ 90 แต่มาถึงรุ่นลูกเหลือ 80 กลุ่มหัวหน้าครัวเรือนอายุ 30-50 ปี บิดาของเขาทำอาชีพเกษตรถึงร้อยละ 100 แต่คนรุ่นลูกทำอาชีพเกษตรกรรมเพียงร้อยละ 50 ที่เหลือร้อยละ 10 ทำอาชีพนอกเกษตร อาชีพเกษตรและนอกเกษตรร้อยละ 40 ส่วนกลุ่มหัวหน้าครัวเรือนที่อายุ 51 ปีขึ้นไปทั้งตัวเขาและบิดา ทำอาชีพเกษตรทั้งหมด

ตารางที่ 4.8 สถานที่ทำงานของคนในครัวเรือนและจำนวนแรงงาน/ครัวเรือน
แยกตามกลุ่มอายุของหัวหน้าครัวเรือน

สถานที่ทำงาน	กลุ่ม 29 ปีลงมา		กลุ่ม 30-50 ปี		กลุ่ม 51 ปีขึ้นไป		รวม	
	จำนวน แรงงาน	%	จำนวน แรงงาน	%	จำนวน แรงงาน	%	คน	%
ก) ในหมู่บ้าน	20	90.9	22	73.3	24	52.2	66	67.3
ข) นอกหมู่บ้าน	2	9.1	1	3.3	-	-	3	3.1
ค) จังหวัดอื่น	-		7	23.4	22	47.8	29	29.6
รวม	22	100	30	100	46	100	98	100
จำนวนแรงงาน/ ครัวเรือน								
ก) ในหมู่บ้าน	2		2.2		2.4		2.2	
ข) นอกหมู่บ้าน	0.2		0.1		0.1		0.1	
ค) จังหวัดอื่น	-		0.7		0.7		1.0	

ที่มา : จากการสุ่มสัมภาษณ์หัวหน้าครัวเรือน 30 ราย (กลุ่มละ 10 ราย)

จากตารางที่ 4.8 จะเห็นว่าสถานที่ทำงานที่อยู่ในจังหวัดอื่นมีถึงร้อยละ 29.6 จำนวนแรงงานที่ไปทำงานจังหวัดอื่นมีถึง 29 คน จากแรงงานทั้งหมด 98 คน (จาก 30 ครัวเรือน) หากเฉลี่ยต่อครัวเรือนแล้ว มีครัวเรือนละ 1 คน ที่ไปทำงานจังหวัดอื่น หากดูเฉพาะกลุ่มที่หัวหน้าครัวเรือนอายุ 51 ปีขึ้นไปมีแรงงานถึงครัวเรือนละ 2.2 คน ที่ทำงานต่างหวัด ส่วนกลุ่มหัวหน้าครัวเรือนที่มีอายุ 29 ปีลงมา มีแรงงานไปทำงานน้อยเพราะคนวัยนี้ยังมีลูกโตไม่พอที่จะไปทำงานหรือมีลูกน้อย

ตารางที่ 4.9 อาชีพของชาวโนนสังข์ศรีในปัจจุบัน

ก) อาชีพของคนในครัวเรือน				ข) อาชีพของคนที่แยกครัวเรือนไปแล้ว		
	คน	%	เฉลี่ย/ ครัวเรือน	คน	%	เฉลี่ย/ครัว เรือน
1) เกษตรกรรม	61	66.3	2.0	8	61.5	0.3
2) นอกเกษตร	23	25.0	0.8	1	7.7	0.03
3) ผสม (เกษตรและ นอกเกษตร)	8	8.7	0.3	4	30.8	0.13
รวม	92	100	3.1	13	100	0.43

ที่มา : จากการสุ่มสัมภาษณ์หัวหน้าครัวเรือน 30 ราย

จากตารางที่ 4.9 จะเห็นได้ว่า อาชีพของแรงงานในครัวเรือนร้อยละ 66.3 ยังเป็นเกษตรกรรม มีถึง 1 ใน 4 ที่ทำอาชีพนอกเกษตร และอาชีพผสมคือทำทั้งเกษตรและนอกเกษตรไปพร้อมกัน ร้อยละ 8.7 ส่วนอาชีพของคนที่ย้ายครัวเรือนไปแล้ว ทำเกษตรร้อยละ 61.5 และมีถึงร้อยละ 30.8 ที่ทำอาชีพผสม และมีร้อยละ 7.7 ที่ทำอาชีพนอกเกษตร กล่าวโดยสรุปก็คือรายได้ของครัวเรือนมาจากอาชีพเกษตรกรรมแท้ ๆ เพียงร้อยละ 61.5-66.3 ที่เหลือร้อยละ 33.7-38.5 มาจากอาชีพนอกเกษตร และอาชีพผสม

การที่มีแรงงานจากหมู่บ้านไปทำงานในจังหวัดอื่น (ซึ่งส่วนมากเป็นงานในเมือง) ถึงร้อยละ 29.6 หรือพิจารณาจากตารางที่ 4.8 ก็จะมีแรงงานที่ทำงานนอกเกษตรและผสม ถึงร้อยละ 33.7 - 38.5 ได้ส่งผลวัฒนธรรมของชุมชนเริ่มเปลี่ยนไป เกิดการรับวัฒนธรรมเมือง โดยเฉพาะการเลียนแบบการบริโภคของคนเมือง (เช่น การแต่งกายแบบคนเมือง การบันเทิง สิ่งอำนวยความสะดวกในครัวเรือน ดังปรากฏในตารางที่ 4.10)

ตารางที่ 4.10 สิ่งอำนวยความสะดวกในครัวเรือน (หน่วย : ร้อยละ)

สิ่งอำนวยความสะดวกในครัวเรือน	รับก่อน 2530	รับช่วงปี 30-40	ร้อยละของครัวเรือนทั้งหมด
1) โทรทัศน์	6.7	80.0	86.7
2) วิทยุ	30.3	56.7	86.7
3) จักรยานยนต์	6.6	46.7	53.3
4) รถยนต์	-	3.3	3.3
5) รถอีแต๋น	-	3.3	3.3
6) หม้อหุงข้าวไฟฟ้า	3.3	53.4	56.7
7) ตู้เย็น	3.3	26.7	30.0
8) พัดลม	6.7	73.3	80.0
9) วิทยุไอเทป	-	13.3	13.3
10) รถไกลเดินตาม	-	10.0	10.0

ที่มา : จากการสัมภาษณ์ภาคครัวเรือน 30 ราย

จากตารางที่ 4.10 จะเห็นได้ว่า ครัวเรือนมีเครื่องอำนวยความสะดวกมากกว่าแต่ก่อนเป็นอย่างมาก ความสะดวกสบายจึงมีมากขึ้น โลกทัศน์กว้างกว่าแต่ก่อน จากการดูโทรทัศน์ แต่รายจ่ายก็สูงขึ้นด้วยเพื่อให้ได้มาของสิ่งเหล่านี้ และค่าซ่อมแซมและบำรุงรักษาสิ่งอำนวยความสะดวกที่ต้องชำระตามกาลเวลา

7.3 ความสำนึกในการรักษาชาติพันธุ์

เผ่ากะเลิงนับเป็นชนเผ่าที่มีความรู้สึกเป็น "เผ่านิยม" สูง เขาจะเกาะกลุ่มกันในเผ่าอย่างเหนียวแน่น มีความสามัคคีกลมเกลียวกัน มีความเคารพนับถือผู้อาวุโส เชื่อฟังผู้นำ ยึดมั่นในจารีตประเพณีดั้งเดิมยากที่จะเสื่อมคลาย สังเกตได้จากกะเลิง 4 หมู่บ้านในอำเภอคำชะอี คือบ้านโนนสังข์ศรี บ้านโนนก่อ บ้านโพธิ์ศรี บ้านนาสีนวล ทั้ง 4 หมู่บ้านนี้ยังยึดถือจารีตประเพณีเหมือนกันทุกประการ นับถือผีปู่ตาองค์เดียวกัน ยังเกาะกลุ่มร่วมงานกันเป็นประจำไม่ว่าจะเป็นงานส่วนตัว (เช่น งานแต่งงาน งานตาย) หรือ

งานส่วนรวม (เช่นงานบุญ) ทั้ง 4 หมู่บ้านนี้ยังให้ความร่วมมือกันเหมือนหนึ่งบ้านเดียวกัน อีกนัยหนึ่ง ทั้ง 4 หมู่บ้านก็เป็นบ้านพี่เมืองน้อง สืบสายเลือกมาจาบรรพชนเดียวกัน เพียงแต่แยกหมู่บ้านเพื่อการทำมาหากินเท่านั้น

บทที่ 5

บทสรุปและข้อเสนอแนะ

การวิจัยครั้งนี้มีจุดมุ่งหมายอยู่ 2 ประการ คือ

1. เพื่อศึกษาประวัติศาสตร์หมู่บ้านกะเลิง บ้านโนนสังข์ศรี ตำบลบ้านซ่ง อำเภอคำชะอี จังหวัดมุกดาหาร
2. เพื่อศึกษาการเปลี่ยนแปลงวิถีครอบครัว และชุมชนของกลุ่มชาติพันธุ์กะเลิง

ผลของการวิจัยสรุปได้ดังนี้

1. ประวัติศาสตร์ชุมชนกะเลิง : ชุมชนกะเลิงบ้านโนนสังข์ศรีมีถิ่นฐานเดิมอยู่ที่บ้านกุดน้ำแล้ง เมืองดงเหิน แขวงสุวรรณเขต ประเทศลาว สาเหตุของการย้ายชุมชนก็เนื่องมาจากหนีภัยสงครามระหว่างเวียงจันทน์กับนครพนม ตอนแรกชาวกะเลิงมาตั้งถิ่นฐานที่บ้านนาเสียงแคน เมื่อ พ.ศ.2301 โดยมีญาคูหลักคำเป็นผู้นำในการอพยพ มีครัวเรือนชาวกะเลิงอพยพมาในครั้งนั้นประมาณ 10 ครัวเรือน แต่ชุมชนนั้นตั้งอยู่ประมาณ 10 ปีก็เกิดไฟไหม้ป่า แล้วรุกรลามเผาผลาญหมู่บ้านนาเสียงแคนทั้งหมู่บ้าน จึงย้ายชุมชนมาตั้งบ้านใหม่ชื่อบ้านโนนสังข์ (คือบ้านโนนสังข์ศรีในปัจจุบัน) ซึ่งห่างไปทางเหนือ 2 กิโลเมตร เมื่อประชากรเพิ่มมากขึ้นชุมชนก็เกิดการขยายตัว โดยตั้งชุมชนใหม่ใกล้ ๆ กันอีก 3 ชุมชน คือ บ้านโนนก่อตั้ง พ.ศ.2320 บ้านโพธิ์ศรีใน พ.ศ.2330 และบ้านนาสีนวลใน พ.ศ.2340 นอกจากนี้ยังมีการอพยพไปตั้งชุมชนใหม่ ๆ ที่ห่างออกไปมากอีก 3 ชุมชน คือ บ้านแสนพัน อำเภอกุสุมาลย์ จังหวัดสกลนคร ห่างบ้านโนนสังข์ศรี 105 กิโลเมตร อพยพไปตอนหนีโรคฝีดาษ (ไข้ทรพิษ) ระบาดใน พ.ศ.2459 บ้านโนนสวนปอ และบ้านบัวโคก กิ่งอำเภอบึงโขงหลง จังหวัดหนองคาย ในปี 2520 อพยพทิ้งถิ่นเดิมเพราะเกิดภาวะแล้งมาก ปัจจัยที่ควบคุมมิให้จำนวนประชากรกะเลิงเพิ่มขึ้นอย่างรวดเร็วก็คือโรคระบาดที่เกิดเป็นระยะ ๆ ที่สำคัญคือโรคฝีดาษ ระบาดใน พ.ศ.2459 และ 2487 และอหิวาตกโรคระบาดในปี 2491 อัตราการเพิ่มของชาวกะเลิงบ้านโนนสังข์ศรีในช่วงยุคเก่าที่การแพทย์และสาธารณสุขไม่เจริญ คือ ครัวเรือนเพิ่มในช่วง พ.ศ.2301-

2490 ปีละ 0.7 ครั้วเรือน ส่วนอัตราการเพิ่มขึ้นของครั้วเรือนในยุคพัฒนา (พ.ศ.2490-2539) ปีละ 9.4 ครั้วเรือน

ในยุคเก่าชุมชนกะเลิงมีความสัมพันธ์กับภายนอกน้อยมาก โดยเฉพาะกับรัฐนั้น รัฐแทบไม่ได้สร้างหรือช่วยเหลือชุมชน มีแต่มาเอาผลประโยชน์จากชุมชนคือ ตอนแรกเก็บส่วย เป็นของ (เร่ว น้ำรัก ช้าง) ต่อมาก็เก็บเป็นเงินรัชชูปการจากชายฉกรรจ์คนละ 4 บาท หากไม่มีเงินเสียต้องทำงานให้ราชการ 15 วัน การที่รัฐเก็บภาษีเป็นเงินทำให้ชุมชนซึ่งแต่เดิมอยู่กันเกือบไม่ต้องใช้เงินก็ต้องเริ่มหาเงินด้วยการรับจ้าง หลายคนมารับจ้างทำทางรถไฟสายนครราชสีมา-ขอนแก่น หลายคนเอาสัตว์เลี้ยงและข้าวไปขายที่มุกดาหาร เงินรัชชูปการเลิกไปในปี 2482 แต่เก็บภาษีบำรุงท้องที่แทน นอกจากนี้รัฐยังเกณฑ์ชายฉกรรจ์ในหมู่บ้านไปเป็นทหารตั้งแต่ปลายสมัยรัชกาลที่ 5 สิ่งแรกที่รัฐให้แก่ชุมชนคือ การสร้างโรงเรียนให้ชาวกะเลิงในปี 2479 แต่ชาวบ้านส่วนใหญ่ก็เรียนเพียงจบประถมปีที่ 4 เพราะไม่มีโรงเรียนมัธยมในหมู่บ้าน มีแต่ในอำเภอซึ่งห่างไปประมาณ 6 กิโลเมตร และต้องเสียค่าเล่าเรียนแพง เพราะเป็นโรงเรียนราษฎร์ ไม่มีโรงเรียนมัธยมของรัฐบาล จนปี 2494 จึงมีลูกผู้ใหญ่บ้านมาเรียนต่อโรงเรียนมัธยมในอำเภอดำชะอีเป็นคนแรก และได้เรียนต่อจนจบ ม.6 เป็นคนแรกของหมู่บ้านจากโรงเรียนการช่างสตรีนครพนม ใน พ.ศ. 2500 และเป็นคนแรกของหมู่บ้านที่เป็นครู

การเปลี่ยนแปลงในหมู่บ้านเกิดขึ้นรวดเร็วเมื่อเข้าสู่ยุคพัฒนา (2504-2540) ปัจจัยสำคัญที่ทำให้เกิดการเปลี่ยนแปลงมีอย่างน้อย 4 ประการ ประการแรก ภัยคุกคามของคอมมิวนิสต์ ประการที่สอง การเพิ่มขึ้นของประชากร ประการที่สาม การสร้างโครงสร้างพื้นฐานทางเศรษฐกิจสังคม มีถนน สะพาน ไฟฟ้า ประการที่สี่ การปลูกพืชพาณิชย์ สี่ประการนี้เกี่ยวพันซึ่งกันและกันด้วย กล่าวคือ เมื่อรัฐบาลรู้สึกว่าจะหากปล่อยให้คอมมิวนิสต์ปลุกระดมข้างเดียวในไม่ช้าประชาชนในภาคอีสานคงจะไปอยู่กับฝ่ายคอมมิวนิสต์หมด จึงได้ทำสงครามประชาชนกับคอมมิวนิสต์ทั้งในรูปของการรบและสงครามจิตวิทยา สงครามจิตวิทยาที่สำคัญอย่างหนึ่งคือการสร้าง "ความเจริญ" ให้เกิดขึ้นในชนบท ในปี 2508 มีการสร้างถนนลูกรังจากบ้านหนองเอี่ยน-มุกดาหาร ในปี 2516 สร้างถนนลูกรังสายบ้านโนนสังข์ศรี-บ้านซ่งปี 2523-2524 ราวทางถนนทั้งสองสายดังกล่าว ปี 2524 ไฟฟ้าเข้าหมู่บ้าน ถนนและรถยนต์ นอกจากนี้จะทำให้รัฐส่งทหาร ตำรวจ

อ.ส. มาปราบปรามคอมมิวนิสต์สะดวงแล้ว ยังทำให้การขนส่งสินค้าเกษตรไม่ว่าจะเป็นพืชพาณิชย์ เช่น ปอ มันสำปะหลัง หรือข้าว ออกสู่ตลาดได้สะดวก และนำสินค้าสำเร็จรูปจากตลาดเข้าสู่หมู่บ้านได้สะดวกรวดเร็วเช่นกัน การโฆษณาสินค้าที่เข้ามาจากการที่ไฟฟ้า (โทรทัศน์) เข้าหมู่บ้าน ทำให้รายจ่ายของคนในชุมชนเพิ่มขึ้นอย่างรวดเร็วเพราะต้องซื้อสินค้าไม่ว่าจะเป็นสินค้าที่เป็นเทคโนโลยีการเกษตร เช่น ปุ๋ยเคมี ยาฆ่าแมลง รถไถเดินตาม เครื่องสูบน้ำ หรือสินค้าอุปโภคบริโภค เช่น เสื้อผ้า รองเท้า สบู่ ยาสีฟัน ยาสระผม น้ำมันพืช เป็นต้น การปลูกพืชพาณิชย์ แม้จะทำรายได้ของชาวบ้านเพิ่มขึ้นมากแต่ไม่แน่นอนเพราะตลาดและดีนักฟ้าอากาศเป็นผู้กำหนดราคาสินค้า บางครั้งรายได้จึงไม่พอกับรายจ่ายที่เพิ่มขึ้นอย่างรวดเร็วจากการลงทุนทำการเกษตร และสินค้าอุปโภคบริโภค โดยเฉพาะเสื้อผ้าที่เคยทอเองก็เลิกทอ อาหารที่เคยหาได้จากธรรมชาติก็เหลือน้อยมาก เพราะการทำลายป่า เอาที่ดินมาปลูกข้าวและพืชพาณิชย์ จึงต้องมาซื้ออาหารสำเร็จรูปจากตลาดเพิ่มขึ้นอย่างรวดเร็ว จำนวนที่ดินทำกินต่อครัวเรือนที่ลดลง (เหลือ 13.6 ไร่/ครัวเรือน) ทำให้ครัวเรือนส่วนใหญ่ซึ่งทำอาชีพเกษตรไม่พอเลี้ยงตัวเอง หากไม่หันไปทำอาชีพนอกเกษตรหรือทำเกษตรพร้อม ๆ กับนอกเกษตร มีหัวหน้าครัวเรือนที่มีอายุ 29 ปีลงมา และอายุ 30-50 ปี ถึงร้อยละ 20 และ 40 ตามลำดับ ที่ทำอาชีพเกษตรและนอกเกษตรพร้อม ๆ กัน จำนวนแรงงานที่ทำงานอยู่ต่างจังหวัดมีถึงร้อยละ 29.6 ของแรงงานทั้งหมดในบ้านโนนสังข์ศรี

2. ระบบครอบครัวของชาวกะเลิง คล้ายของไทย-อีสาน กล่าวคือ ผู้ชายส่วนใหญ่เมื่อแต่งงานจะไปอยู่เรือนพ่อตา จนมีลูกจึงจะแยกเรือนมาตั้งในบริเวณใกล้ ๆ เรือนของพ่อตา การรับมรดกแต่เดิมผู้ชายไม่รับมรดกจากพ่อแม่ของตนเพราะไปทำมาหากินอยู่กับพ่อตา ในบรรดาลูกสาว เวลาแบ่งมรดกพี่จะได้มากกว่าน้อง เพราะถือว่าทำงานช่วยพ่อแม่มานานกว่า และเป็นฝ่ายผู้เลี้ยงดูน้อง ๆ ด้วย แต่ปัจจุบันทั้งหญิงและชายและไม่ว่าพี่หรือน้องได้รับมรดกเท่า ๆ กัน ยกเว้นลูกคนที่พ่อแม่อยู่ด้วยจะได้มากกว่าลูกคนอื่น ๆ อยู่ 1 ส่วน (คือรับจากส่วนที่พ่อแม่กันไว้)

3. แต่เดิมครอบครัวมีบทบาทมากในการเลี้ยงดูและอบรมสั่งสอนให้การศึกษา ทั้งเรื่องกิริยามารยาท จริยธรรม ขนบธรรมเนียม ประเพณี และการทำมาหากินตั้งแต่เด็กจนแยกเรือนออกไป ไม่ว่างจะเป็นวิธีซ่อมสร้างเครื่องมือเกษตร เครื่องมือจับสัตว์บก

สัตว์น้ำ นก การหาอาหารจากธรรมชาติ งานจักสาน ทอผ้า ฯลฯ ปัจจุบันบทบาทด้านแรก (จริยธรรม) ยังมีอยู่ แต่วิชาทำมาหากินเปลี่ยนไป หากคนที่เรียนต่อมัธยมศึกษาหรือสูงกว่า บทบาทในเรื่องนี้จึงอยู่ที่โรงเรียน สถานประกอบการ เพื่อนร่วมงานมากกว่าพ่อแม่พี่น้อง การกล่อมเกลாதงสังคมแต่เดิมเกิดจากการได้เห็นได้ปฏิบัติตามขนบธรรมเนียมประเพณีทะเลาะกันในหมู่บ้าน แต่เมื่อมีโทรทัศน์เข้ามาในหมู่บ้าน สิ่งนี้ก็เข้ามามีบทบาทไม่น้อย

4. วิถีครอบครัว อันได้แก่ การดำรงชีวิตของชาวทะเลาะด้วยปัจจัยสี่ ปัจจัยอาหาร แต่เดิมทำนาทำข้าวไร่ ปลูกพืชผักสวนครัวในบริเวณที่ทำข้าวไร่และหัวไร่ปลายนา กับข้าวไม่ต้องซื้อ หากจากป่าและแหล่งน้ำมีอย่างอุดมสมบูรณ์หมุนเวียนไปตามฤดูกาล น้ำตาลกับปลูกอ้อยและผลิตเป็นน้ำตาลได้เอง มีแต่เกลือเท่านั้นที่ต้องแลกหรือซื้อจากบ้านอื่น ปัจจุบันการทำข้าวไร่เลิกไปแล้วเหลือแต่ทำนาซึ่งได้ผลผลิตมากกว่าเดิมเพราะใช้ปุ๋ยเคมี แต่อาหารธรรมชาติเหลือน้อยมาก เพราะป่าถูกทำลาย เพื่อเอาพื้นที่ไปปลูกพืชพาณิชย์และทำนา กับข้าวจึงซื้อจากร้านค้าในหมู่บ้านหรือไม่ก็ตลาดอำเภอคำชะอี ปัจจัยเครื่องนุ่งห่ม แต่เดิมทุกคนรวีเอนปลูกฝ้าย หลายครัวเรือนปลูกหม่อน ทอผ้า ปัจจุบันไม่มีครัวเรือนใดปลูกฝ้าย ปลูกหม่อน การทอผ้าเหลืออยู่น้อยมาก หญิงอายุ 25 ปีลงมาทอผ้าไม่เป็นแล้ว มีบางครัวเรือนที่ทอผ้าอยู่ที่ซื้อด้ายมาจากตลาด แต่ทุกคนรวีเอนซื้อเสื้อผ้าสำเร็จรูปจากตลาดเพราะสวยทั้งสี รูปแบบ และไม่ต้องเสียเวลาทอ ปัจจัยที่อยู่อาศัย วัสดุก่อสร้างเรือนแต่เดิมเป็นของที่มีอยู่มากมายตามธรรมชาติรอบ ๆ หมู่บ้าน ต้องการไม้ต้นไหนก็ไปตัดมาได้เลย แต่ปัจจุบันต้องซื้อเกือบทั้งหมด หลังคาเปลี่ยนจากแฝกและหญ้าคามมาเป็นสังกะสีเกือบหมด เสาก็เริ่มใช้เสาปูนหรือเสาปูนต่อไม้แทนเสาไม้ ฝาและพื้นใช้ไม้กระดานแทนฝาไม้ไผ่สาน และฟาก ปัจจัยยารักษาโรค เดิมใช้หมอสุมไพร (หมอสากไม้) หมอมอ (หมอดู) หมอธรรม (หมอที่รักษาด้วยคาถา น้ำมัน และยาผสมคาถา) หมอเหยา (หมอผีรักษาคนที่ถูกผีเข้า, ผิดผี, โรคประสาท) ในปัจจุบันโรคหรืออาการผิดปกติชนิดเดียวกันแต่ยังคงรักษาแบบเก่าก็มี เพราะหมอแบบเก่าทั้งสี่แบบยังมีอยู่ รักษาด้วยนายแพทย์และเจ้าหน้าที่สถานอนามัยก็มี และรักษาด้วยวิธีการแบบเก่าและสมัยใหม่ควบคู่ไปก็มี

5. ประเพณีพิธีกรรมความเชื่อของชาวกะเลิง ประเพณีพิธีกรรมความเชื่อที่สำคัญของชาวกะเลิงมี 3 อย่าง

5.1 การเลี้ยงผี ผีที่สำคัญของชาวกะเลิงมี 3 ผี คือ ผีเรือน ในปัจจุบันก็ยังนับถือกันแทบทุกหลังคาเรือน ในเรือนจะมีห้องผี ห้องนี้ห้ามเขย สะใภ้เข้าไปเด็ดขาด หากเข้าไปผีเรือนจะโกรธจะต้องทำพิธีเลี้ยงขอโทษผี ผีปู่ตา ชาวกะเลิงขอมาจากบ้านตากแดด อำเภอเมือง จังหวัดมุกดาหาร เป็นผีที่คอยปกป้องรักษาชาวกะเลิงสี่หมู่บ้านให้ "อยู่ดีมีแฮง" จะต้องมีการเลี้ยงผีปู่ตาทุกปี ปีละสองครั้งครั้งแรก "เลี้ยงลง" คือเลี้ยงตอนลงนาทุกวันอังคารแรกของเดือน 6 ครั้งที่สอง "เลี้ยงขึ้น" คือเลี้ยงตอนข้าวได้ผลแล้วใกล้จะเกี่ยว ชาวบ้านจะทำข้าวเม่ามาเลี้ยงปู่ตา เรือนใดทำข้าวเม่าเสร็จก่อนก็นำมาให้ที่บ้านรวบรวม 2-3 วันเอาไปเลี้ยงปู่ตาครั้งหนึ่ง นอกจากเลี้ยงขึ้นกับเลี้ยงลงแล้ว เวลามีงานแต่งงานหรือจัดงานในหมู่บ้าน จำบ้านจะช่วยทำพิธี "ขึ้นผี" ให้ ลูกสาวใครท้องไม่มีพ่อ พ่อแม่พี่น้องก็ต้องขอให้จำบ้านทำพิธีเลี้ยงขอโทษผีปู่ตา ผีปู่ตาเป็นผีที่ชาวบ้านทุกคนยังคงนับถือสืบต่อตั้งแต่แรกถึงปัจจุบัน ผีมอม เป็นผีประจำตัวมอมเหยาทุกคน มอมเหยาแต่ละคนจะจัดพิธีเลี้ยงผีประจำตัวของเขาปีละครั้ง ลูกเลี้ยง คือ คนใช้ที่มอมเหยารักษาหายแล้วฝากตัวเป็นลูกมาร่วมงานกันทุกคนที่มาได้ และมีลูกเมืองคือลูกศิษย์ของมอมเหยาซึ่งมอมเหยาเคยรักษาหาย และภายหลังมีความสามารถรักษาคนได้ มาร่วมงานด้วย มอมเหยาบ้านโนนสังข์ศรีมีหลายคนที่เป็นมอมเหยาใหญ่ คือ แม่คำหล้า ผีของแม่คำหล้ามาจากหนองหาน สกลนคร เวลาทำพิธีจะใช้ผ้าแดงเคียนศิระชะ จึงเรียกผีกลุ่มนี้ว่า "ผีหัวแดง" การเลี้ยงผีมอมเหยาในปัจจุบันส่วนใหญ่รักษาแบบแผนเดิม ยกเว้นเครื่องดนตรีปัจจุบันเพิ่มกีตาร์ กลองยาว และเครื่องเสียง แต่เดิมมีเฉพาะพิณ แคน กลองตุ้ม ฉิ่ง และฉาบ กับมีการใช้เต็นกางแทนปะรำหรือผ้าม

5.2 ประเพณีในรอบปี ชาวกะเลิงนับถือศาสนาพุทธและนับถือผีไปพร้อม ๆ กัน ประเพณีในรอบปีแต่เดิมคือ ฮีตสิบสอง อันได้แก่ประเพณีสิบสองเดือน ซึ่งเหมือนกับประเพณีไทย-อีสาน แต่ในปัจจุบันประเพณีดังกล่าวได้ลดลงไปมาก 3 ประเพณี คือ บุญเข้ากรรมในเดือน 1 บุญคุณลานในเดือน 2 และบุญซำฮะในเดือน 7 บุญที่เหลืออีก 9 เดือนยังคงปฏิบัติกันเสมอมา

นอกจากประเพณีสิบสองเดือนนี้แล้ว ชาวกะเลิงยังมีการใช้ “บั้งจ้งหนั” โดยทั้งหมดบ้านแบ่งเป็น 18 สุ่ม สุ่มละ 5-7 หลังคาเรือน หมุนเวียนวันละ 1 สุ่ม เอาอาหารไปถวายพระที่วัด เวลาถึงคิวสุ่มใดก็เอาบั้งจ้งหนัไปแขวนไว้ที่สุ่มนั้น

5.3 ประเพณีและความเชื่อในวัฏจักรชีวิต

5.3.1 การเกิด ตั้งแต่ก่อนเด็กจะคลอด แม่จะต้องปฏิบัติตัวตามความเชื่อมาแต่โบราณมากมาย เช่น ห้ามกินส้มตำมะละกอ เมล็ดมะขาม เพราะเชื่อว่าจะทำให้คลอดยาก ห้ามกินไข่ เพราะเชื่อว่าจะทำให้ตัวเด็กเหม็นคาว ห้ามนั่งขวางบันได, ประตู ไม่นุ่งผ้าถึงกับเสื้อที่ต่อเป็นตัวเดียวกัน ในเดือนสุดท้ายที่จะคลอดต้องเอาผ้าถุงกลับหัวลงล่างก่อนนอน เมื่อคลอดแล้วต้องอยู่ไฟ หากเป็นท้องแรกอยู่ไฟ 17-30 วัน ถ้าลูกคนต่อ ๆ มาอยู่ไฟ 10-14 วัน ระหว่างอยู่ไฟต้องไม่กินเขียดขาค่า เขียดเหลือง เนื้อควาย เปือก เนื้อวัว ปลาไหล ปลาไม่มีเกล็ด ส้มผักเสี้ยน ข้าวกำ ผักชะอม หน่อไม้ไผ่บ้าน ปัจจุบันมีผู้อยู่ไฟและไม่อยู่ไฟ อย่างละเท่า ๆ กัน แต่ความเชื่อในเรื่องการห้ามกินของต่าง ๆ มากมายได้ลดลงมาก เพราะ อสม. เจ้าหน้าที่สถานีอนามัยได้ให้ความรู้โภชนาการเรื่องอาหาร 5 หมู่

5.3.2 การบวช ประเพณีการบวชของกะเลิงโดยรวมเหมือนไทย-อีสาน แต่บางอย่างในส่วนปลีกย่อยก็เปลี่ยนไปจากเดิม เช่น เมื่อ 20 ปีก่อนขึ้นไป เมื่อปลงผมแล้ว จะเอาผมไปไว้ที่โคนก้านใบที่ใกล้ยอดกล้วย ปัจจุบันเลิกปฏิบัติแบบนี้แล้ว

5.3.3 การแต่งงาน เมื่อหนุ่มสาวรักกันและตกลงปลงใจจะแต่งงานกัน พ่อแม่ของฝ่ายชายก็จะส่งหมอสื่อซึ่งเป็นเขย 2 คนมาสู่ขอ หากราคาสินสอดที่เจ้าโคตรซึ่งเป็นตัวแทนของฝ่ายหญิงเรียกร้องแตกต่างจากที่พ่อแม่ของฝ่ายชายคาดไว้มากก็จะมีการต่อรองกันหลายครั้ง เมื่อตกลงกันได้ก็นัดวันแต่งงาน ฝ่ายเจ้าบ่าวก็ต้องเตรียมเงินสดและของ 7 สิ่งมาให้ฝ่ายหญิงคือ ค่าน้ำนม 3 บาท ค่าน้ำห่ม (เดิมใช้ห่มเป็น ๆ) ค่าตำเนียงเครื่องบ้าน (อันนี้เฉพาะเจ้าบ่าวที่เป็นคนบ้านอื่น เดิมเสีย 3-4 บาท ปัจจุบัน 300-400 บาท) ไก่ 12 ตัว (ปัจจุบันใช้ไม้ขีดประมาณ 250 กลัก) กระบุงกะสัดใส่พริกป่นเกลือ ด้าย เงิน 10 สตางค์ พาช้าว และเนื้อสดเพื่อเอามาให้ฝ่ายเจ้าสาวทำอาหารเลี้ยงแขก ฝ่ายเจ้าสาวก็จะเตรียมของสมมาให้ครบ มีที่นอน ผ้าห่ม ผ้าขาวม้า พอถึงวันแต่งงานต้องเป็น “วันฟู” ทางเจ้าสาวต้องทำพิธีไหว้ผีบรรพบุรุษบอกกล่าวให้ทราบว่าจะรับ

เขยเข้าสู่ตระกูลของตน เมื่อแห่เจ้าบ่าวมาถึงเรือนเจ้าสาว มีพราหมณ์สูตรขวัญบ่าวสาว หมอสี่ป้อนไข่ และเอาไก่กวาดหลังบ่าวสาว เอาศีระชะกระบักกัน และที่สำคัญคือ “วังคอง” ซึ่งเป็นญาติผู้ใหญ่ที่ทั้งสองฝ่ายนับถือ จะทำพิธีเสียนเขย คือ อบรมสังข์สอนเจ้าบ่าวให้ทราบซึ่งในหน้าที่ของสามี หน้าที่ของลูกเขย (หากต่อไปเขยผู้นี้ทำผิด วังคอง จะเป็นผู้พิจารณาตัดสินโทษ) เมื่อส่งตัวเจ้าสาวเจ้าบ่าวแล้ว ก็ต้องพาเจ้าบ่าวเจ้าสาวมาทำพิธีสมมาญาติเจ้าบ่าวที่บ้านของเจ้าบ่าว ตกกลางคืน เจ้าบ่าวเจ้าสาวไปสมมาขอพรจากเจ้าอาวาสเป็นอันเสร็จพิธี สิ่งที่เปลี่ยนไปจากเดิม นอกจากจำนวนเงินค่าสินสอดที่เพิ่มขึ้นแล้ว เวลาเจ้าสาวสมมาเมื่อ 40 ปีก่อนขึ้นไป ญาติที่รับสมมาได้แต่ผูกแขนให้พรอย่างเดียว แต่จาก 40 ปีมาถึงปัจจุบัน ผู้ผูกแขนนอกจากจะให้พรแล้วยังผูกเงินไว้ที่แขนของบ่าวสาวด้วย

5.3.4 การตาย แต่ก่อนหากมีชาวกะเลิงตายด้วยอุบัติเหตุหรือถูกฆาตกรรม จะต้องรีบเอาไปฝังให้เร็วที่สุด ฝัง 3 ปีจึงขุดกระดูกมาทำพิธีเผา ตั้งแต่ พ.ศ.2518 ไม่ว่าจะตายปกติหรือตายโหงจะเผาเหมือนกัน เพียงแต่ยังคงต้องเผาศพตายโหงในป่าช้าตายโหงไม่รวมกับการตายปกติและก่อนเผาต้องทำเคล็ด สมมุติว่าได้ฝังไปแล้ว แต่สิ่งที่ยังคงความเชื่อเดิมคือ หากตายนอกหมู่บ้านจะไม่นำศพเข้าบ้าน

สำหรับการตายปกติที่บ้าน ศพจะตั้งตรงชื่อหรือขวางชื่อไม่ได้ ปกติจะตั้งสวดศพ 3 คืน แล้วเอาไปเผา เวลาเลือกที่เผาต้องเสียงไข่ หากโยนไข่แตกตรงไหนก็เผาตรงนั้น วันเผาห้ามเผาวันขึ้น 1 ค่ำ (วันปากเดือน) วันพุธ วันศุกร์ การเคลื่อนโลงศพมาป่าช้าแต่เดิมใช้คานหาม ต่อมาประมาณ 40-50 ปี ใช้เกวียนบรรทุกโลงศพ จาก 40 ปีมาถึงปัจจุบันใช้รถยนต์หรือรถเข็น แต่ยังคงมีพระนำหน้าศพเหมือนเดิม ขณะที่เคลื่อนศพเข้าเขตป่าช้าจะโปรยข้าวตอก เพื่อให้ผีมารับสมาชิกใหม่กินข้าวตอก จะไม่ได้ขึ้นมานั่งบนโลงให้หนัก เมื่อพระชักอนิจจาเสร็จก็เผา ข้าวของเครื่องใช้ส่วนตัว เช่น เสื้อผ้า ผ้าห่ม ที่นอนของผู้ตายก็เผาไปด้วย ใกล้เคียง ๆ ที่เผาญาติจะนำอาหาร น้ำ เอาไว้ให้ผู้ตาย ผู้ที่ไปเผา เวลาเดินออกจากป่าช้าจะต้องเอาน้ำมันที่เจ้าภาพเตรียมไว้พรมศีระเพื่อปิดเป่าสิ่งอัปมงคล เมื่อกลับถึงบ้านเจ้าภาพก็ทำแบบนี้อีก ชาวกะเลิงมีวิธีคิดว่าผู้ตายตายเพราะอะไร โดยดูจากรอยขีดในกระดังที่เกลี้ยและกะดให้เรียบ เอาภาชนะครอบไว้บนเรือนผู้ตาย พอเผาเสร็จก็มาเปิดดูรอยขีดถ้าจะบอกว่าผู้ตาย ตายเพราะโรคพยาธิ หรือผีปอบ

กิน หรือถูกคุณไสย เมื่อเผาได้ 3 วัน ญาติก็จะไปเก็บกระดูก ในอดีตเก็บล้างน้ำใส่หม้อดิน แล้วเอาหม้อดินฝังไว้ตรงที่เผา เอาต้นกล้วยพฤษมาตั้งข้างหม้อดินแล้วพระก็ชักอนิจจา ตรงหม้อดินใส่กระดูกนี้จะเอาเชือกผูกคอหม้อโยงกับคันทันแล้ว ชาวกะเลิงเชื่อว่าเมื่อเชือกที่ผูกคอหม้อกระดูกเปื่อยจนในที่สุดขาดคันทันแล้วก็จะตวัดขึ้นข้างบนนำวิญญาณผู้ป่วยสู่สวรรค์ แต่ปัจจุบันเปลี่ยนจากหม้อดินเป็นขวดโหล และแทนที่จะรอให้เชือกเปื่อยขาดเอง ก็ใช้เทียน 2 เล่มจุดปักไว้ที่คันทันแล้ว พอเทียนไหม้หมดก็จะไหม้เชือกที่ผูกขวดโหลกระดูกขาด แล้วก็จะตวัดนำวิญญาณขึ้นสวรรค์ภายใน 20-30 นาทีเท่านั้น แทนจะเป็นปีเหมือนแต่ก่อน ขวดโหลกระดูกนี้จะนำไปใส่ธาตุเจดีย์เอาไว้ที่วัด วันนั้นก็มีการทำบุญอุทิศส่วนกุศลไปให้ผู้ตายเลย ไม่ต้องรอเป็นปี ๆ เหมือนแต่ก่อน

6. วัฒนธรรมของชาวกะเลิงที่รับมาจากกลุ่มชาติพันธุ์อื่น ที่สำคัญคือ (1) ภาษา รับภาษาไทย-ลาว มาไม่น้อยกว่า 100 ปีแล้ว และทั้งภาษากะเลิงไปจนหมดสิ้นจนในสี่หมู่บ้านกะเลิง ไม่มีใครพูดภาษากะเลิงได้เลย แม้แม่เฒ่าที่อายุ 100 ปี ทุกคนพูดภาษาไทย-ลาว (2) การทำปลาร้า เดิมชาวกะเลิงทำไม่เป็น มารับอิทธิพลจากกลุ่มชาติพันธุ์ไทย-ลาว เมื่อประมาณ 40-50 ปี (3) การย้อมผ้า เดิมชาวกะเลิงไม่รู้จักเผาหินปูนเอามาเป็นส่วนประกอบของการย้อมผ้า เทคโนโลยีอันนี้ได้มาจากชาวผู้ไทย เมื่อประมาณ 40-50 ปี (4) บันได แต่เดิมชาวกะเลิงใช้ลำไม้บากเป็นร่อง พาดเรือนแทนบันได เพิ่งมาทำบันไดแบบไทย-ลาว เมื่อประมาณ 40-50 ปี

แต่อย่างไรก็ตามชาวกะเลิง 4 หมู่บ้าน ที่ศึกษาก็เรียกตัวเองว่า กะเลิง (เมื่อ 30 ปีก่อนเรียกตัวเองว่า "ข้าเลิง") และยังรักษาเอกลักษณ์ของตน คือ การผสมผสานวัฒนธรรมจากภายนอกกับวัฒนธรรมของตน แต่ก็รักษาวัฒนธรรมบางอย่างที่เป็นของตนเองโดยเฉพาะเอาไว้ เช่น การส่งวิญญาณผู้ตายด้วยแล้ว การทำนายสาเหตุของการตายจากขี้เถ้า การเลี้ยงผีหม้อ (ผีหัวแดง) เป็นต้น

7. อัตราการเปลี่ยนแปลงของชุมชนกะเลิง มีอัตราการเปลี่ยนแปลงที่ไม่เท่ากัน การเปลี่ยนแปลงทางด้านเศรษฐกิจในช่วง 2-3 ทศวรรษที่ผ่านมาเป็นไปอย่างรวดเร็ว เพราะเทคโนโลยีสมัยใหม่ที่เข้ามาสู่ชุมชนโดยเฉพาะการคมนาคมที่สะดวก รวดเร็ว การใช้วิทยุ โทรทัศน์ เทคโนโลยีการเกษตร และการแพทย์-สาธารณสุข แต่การเปลี่ยนแปลงด้านวัฒนธรรม โดยเฉพาะความเชื่อ ประเพณีเปลี่ยนแปลงช้ากว่าด้าน

เศรษฐกิจ แต่ก็มิได้ทำให้ชุมชนเกิดปัญหา เพราะความเชื่อและประเพณีที่ชาวกะเลิงเชื่อและปฏิบัติอยู่ในปัจจุบัน เป็นความเชื่อและแนวทางปฏิบัติที่ปรับเปลี่ยนมาจากอดีต จนเหมาะสมกับสภาพสังคมเศรษฐกิจปัจจุบันอยู่แล้ว

ข้อเสนอแนะ ในการวิจัยทางวัฒนธรรมนั้น หากผู้วิจัยสามารถอยู่ในชุมชนที่วิจัยตลอดทั้งปี จะทำให้เข้าใจวิถีชีวิต ขนบธรรมเนียม ประเพณี ความเชื่อได้ลึกซึ้งกว่าการเข้าไปอยู่ไม่กี่เดือน เพราะประเพณีแต่ละเดือนไม่เหมือนกัน วิถีชีวิต ประเพณี ความเชื่อที่ชาวบ้านเล่าให้ฟังจะไม่ชัดเจนลึกซึ้งเท่ากับการได้เห็นสิ่งนั้นด้วยตัวเอง ดังนั้นโครงการวิจัยด้านวัฒนธรรมควรจะมีเวลาวิจัยมากกว่า 1 ปี โดยเก็บข้อมูล 1 ปี และอีกประมาณ 3-6 เดือน สำหรับวิเคราะห์ สังเคราะห์ และเขียนรายงาน

บรรณานุกรม

ก. ข้อมูลจากเอกสาร

- คณะกรรมการวัฒนธรรมแห่งชาติ, สำนักงาน. พจนานุกรมภาษาถิ่นภาคตะวันออกเฉียงเหนือ. กรุงเทพฯ: อรุณการพิมพ์ ม.ป.ป.
- ฉัตรทิพย์ นาถสุภา และประนุช ทรัพย์สาร. "อุดมการขบถผู้มีบุญอีสาน" ในความเชื่อพระศรีอารีย์และกบฏผู้มีบุญในสังคมไทย. กรุงเทพฯ: สำนักพิมพ์สร้างสรรค์ 2527.
- ชอบ ดีสวนโคก และคณะ. รายงานการวิจัยเรื่อง การเปลี่ยนแปลงทางเศรษฐกิจในชุมชนลุ่มแม่น้ำมูล ตั้งแต่ พ.ศ.2475 ถึงปัจจุบัน. กรุงเทพฯ: สำนักงานคณะกรรมการวิจัยแห่งชาติ 2532.
- ชุมพล แนวจำปา. การเปลี่ยนแปลงทางเศรษฐกิจบริเวณลุ่มแม่น้ำมูลตอนบน พ.ศ. 2443-2468. วิทยานิพนธ์ อ.ม. สาขาประวัติศาสตร์ จุฬาลงกรณ์มหาวิทยาลัย 2528.
- เต็ม วิชาคย์พจนกิจ. ประวัติศาสตร์อีสาน. กรุงเทพฯ : สำนักพิมพ์มหาวิทยาลัยธรรมศาสตร์ 2530.
- ถวิล อยู่เย็น พล.ต. "ลำดับเหตุการณ์สำคัญในสงครามเรียกร้องดินแดนคืนจากอินโดจีนฝรั่งเศส และสงครามมหาเอเชียบูรพา พ.ศ.2483-2488" ใน อนุสรณ์งานพระราชทานเพลิงศพพันเอกนิ่ม ชโยดม. 28 ธค. 2531.
- แถมสุข นุ่มนนท์. เมืองไทยสมัยสงครามโลกครั้งที่สอง. กรุงเทพฯ : ดวงกมล 2521.
- ธวัชชัย กุณวงศ์ และสุรัตน์ วรารัตน์. 2 ปีที่บ้านบัวขาวกะเลิง. สกลนคร : วิทยาลัยครูสกลนคร 2533.
- ประสิทธิ์ คุณรัตน์. ภูมิศาสตร์กายภาพภาคอีสาน. ขอนแก่น : คณะมนุษยศาสตร์และสังคมศาสตร์ มหาวิทยาลัยขอนแก่น 2530.
- ปรีชา พิณทอง. สารานุกรมภาษาอีสาน-ไทย-อังกฤษ. อุบลราชธานี ; โรงพิมพ์ศิริธรรม 2532.

- ปรีดา ประพฤติชอบ และคณะ. รายงานการวิจัยเรื่องแรงงานอพยพและการเคลื่อนย้าย
แรงงานของภาคตะวันออกเฉียงเหนือ. CIDA สถาบันวิจัยและพัฒนา
มหาวิทยาลัยขอนแก่น 2536.
- มนตรี บุญเสนอ และฉลอง บัวผัน (บ.ก.) การประชุมวิชาการเมืองและชุมชนโบราณ
ในภาคตะวันออกเฉียงเหนือ. 26-29 สิงหาคม 2529 ขอนแก่น ;
มหาวิทยาลัยขอนแก่น 2529.
- วิลาศ โพธิสาร. รถไฟกับการเปลี่ยนแปลงทางเศรษฐกิจบริเวณลุ่มน้ำมูลตอนล่าง
ระหว่างปี พ.ศ.2469-2484. ปริญญาานิพนธ์ กศ.ม. มหาวิทยาลัยศรีนครินทรวิ
โรฒ 2536.
- เศรษฐกิจการเกษตร, สำนักงาน. สถิติการเกษตรของประเทศไทยปีเพาะปลูก 2534/35.
กรุงเทพฯ: โรงพิมพ์ชวนพิมพ์ 2536.
- สุจิตต์ วงษ์เทศ. มุกดาหารเมืองมุกแม่น้ำโขง. ที่ระลึกเนื่องในพิธีเปิดโรงแรมมุกดาหาร
แกรนด์ไฮเทล. กรุงเทพฯ: สำนักพิมพ์ดิชน 2538.
- สุรจิตต์ จันทรสาขา. จังหวัดมุกดาหารในอดีต. มุกดาหาร ; องค์การบริหารส่วน
จังหวัดมุกดาหาร ม.ป.ป.
- สุรจิตต์ จันทรสาขา. รวมเผ่าไทยมุกดาหาร. องค์การบริหารส่วนจังหวัดมุกดาหาร
2530.
- สุรัตน์ วรารัตน์. การศึกษากลุ่มชาติพันธุ์ในประเทศไทย : กะเลิง. สมาคมสังคม
ศาสตร์แห่งประเทศไทย 2530.
- สุรัตน์ วรารัตน์. วัฒนธรรมการประกอบอาชีพประมงลำน้าสงครามของกลุ่มไทยโซ่
บ้านปากอูน ไทยลาวบ้านปากยาม อำเภอศรีสงคราม จังหวัดนครพนม.
สกลนคร : สถาบันราชภัฏสกลนคร 2538.
- สุวิทย์ ธีรศาควัด และคณะ. คู่มือแผนที่ประวัติศาสตร์อีสาน. ขอนแก่น ; สถาบันวิจัย
และพัฒนา มหาวิทยาลัยขอนแก่น 2531.
- สุวิทย์ ธีรศาควัด และคณะ. รายงานการวิจัยเรื่องการเปลี่ยนแปลงเศรษฐกิจในชุมชน
ลุ่มแม่น้ำสงครามตั้งแต่ พ.ศ.247 ถึงปัจจุบัน. กรุงเทพฯ : สำนักงานคณะ
กรรมการวิจัยแห่งชาติ 2530.

สุวิทย์ ธีรศาสตร์ และคณะ. รายงานการวิจัยเรื่องการเปลี่ยนแปลงเทคโนโลยีการผลิตพืชเศรษฐกิจกับภาวะหนี้สินในหมู่บ้านอีสาน. CIDA RDI มหาวิทยาลัยขอนแก่น 2533.

สุวิทย์ ธีรศาสตร์ และคณะ. รายงานการวิจัยเรื่องการเปลี่ยนแปลงอาชีพของชาวอีสานในชุมชนเมืองหลักตั้งแต่ตั้งชุมชนถึงปัจจุบัน. CIDA, TDRI, RDI มหาวิทยาลัยขอนแก่น 2535.

สุวิทย์ ธีรศาสตร์ และคณะ. รายงานการวิจัยเรื่องประวัติศาสตร์เศรษฐกิจลุ่มแม่น้ำชีตั้งแต่ พ.ศ.2475-2528. กรุงเทพฯ : สำนักงานคณะกรรมการวิจัยแห่งชาติ 2528.

สุวิทย์ ธีรศาสตร์ และคณะ. รายงานการวิจัยเรื่องพัฒนาการของการใช้ที่ดินชุมชนเมืองหลักภาคอีสาน. CIDA TDRI RDI 2535.

สุวิทย์ ธีรศาสตร์ และชอบ ดีสวนโคก. รายงานการวิจัยเรื่อง การเปลี่ยนแปลงทางเศรษฐกิจ สังคม และวัฒนธรรมของหมู่บ้านอีสานเหนือและอีสานกลางก่อนและหลังมีแผนพัฒนาเศรษฐกิจ. ขอนแก่น: คณะมนุษยศาสตร์ มหาวิทยาลัยขอนแก่น 2536.

สุวิทย์ ธีรศาสตร์ และช่อ วาญุพัทตร์. รายงานการวิจัยเรื่องบทบาทของยานยนต์ญี่ปุ่นในการเปลี่ยนแปลงเศรษฐกิจสังคมอีสาน หลังสงครามโลกครั้งที่สองถึงปัจจุบัน. มุลนิธิชุมิโตโม 1995.

สุวิทย์ ธีรศาสตร์ และณรงค์ อุปัญญา. รายงานการวิจัยเรื่องการเปลี่ยนแปลงวิถีครอบครัวและชุมชนอีสาน ; กรณีผู้ไทย. กรุงเทพฯ: สำนักงานวัฒนธรรมแห่งชาติ 2538.

สุวิทย์ ธีรศาสตร์ และดารารัตน์ เมตตาริกานนท์. ประวัติศาสตร์อีสานหลังสงครามโลกครั้งที่สองถึงปัจจุบัน. ขอนแก่น: คณะมนุษยศาสตร์และสังคมศาสตร์ มหาวิทยาลัยขอนแก่น 2538.

สุวิทย์ ธีรศาสตร์ และสมศักดิ์ ศรีสันติสุข. รายงานการวิจัยเรื่องการเปลี่ยนแปลงทางเศรษฐกิจ การเมือง สังคมและวัฒนธรรมในหมู่บ้านอีสาน กรณีบ้านโนนตะแบก. USAID RDI มหาวิทยาลัยขอนแก่น 2529.

สุวิไล เปรมศรีรัตน์ และคณะ. แผนที่ภาษายุคปัจจุบัน แผนที่ภาษาของกลุ่มชาติพันธุ์
ต่าง ๆ ในประเทศไทย "การประชุมระดมความคิดเรื่องผลงานวิจัยแผนที่
ภาษาและแหล่งโบราณคดีในประเทศไทย : อดีต-ปัจจุบัน". กรุงเทพฯ :
สถาบันไทยศึกษา จุฬาลงกรณ์มหาวิทยาลัย 11-12 กันยายน 2540.
อมรวงศ์วิจิตร, หม่อม (ม.ว.ปฐม คเนจร). พงศาวดารหัวเมืองมณฑลอีสาน.
(ในประชุมพงศาวดาร เล่ม 3) องค์การค้ำของคุรุสภา 2506.

Lebar, Frank M. and others. Ethnic Groups of Mainland Southeast Asia. New
Haven: Human Relations Area Files Press 1964.

ข. ข้อมูลจากการสัมภาษณ์ (ผู้รู้ชาวกะเลิงบ้านโนนสังข์ศรี บ้านโนนก่อ บ้านโพธิ์ศรี
และบ้านนาสีนวล ตำบลบ้านซ่ง อำเภอคำชะอี จังหวัดมุกดาหาร: (ระบุชื่อเฉพาะข้อมูล
เชิงคุณภาพ)

กองมี โคตรพันธ์ 46 ปี 14 เม.ย.2540.

ก้อน โคตรพันธ์ 66 ปี 25 พ.ค.2540.

กี รูปเหมาะะ 53 ปี 31 ธ.ค.2539.

โจอม รูปเหมาะะ 65 ปี 9 เม.ย.2540.

คำ เมษา 49 ปี 12 ก.ค.2540.

คำก้อน โคตรพันธ์ 70 ปี 12 เม.ย.2540.

คำมี โคตรพันธ์ 60 ปี 23 มี.ค.2540.

คำหล้า รูปเหมาะะ 74 ปี 31 ธ.ค.2539, 23 มี.ค.2540.

ชู ชำคม (อสม.) 27 พ.ค.2540.

ชู รูปเหมาะะ 74 ปี 24 พ.ค.2540.

ดง โคตรพันธ์ 5 ก.ค.2540.

คำ ชำคม 60 ปี 10,11 เม.ย.2540.

บัว ศรีหาวงค์ 74 ปี 25 พ.ค.2540.

ปิติ รูปเหมาะะ 29 ปี 21 ธ.ค.2539.

ป๋อง โคตรพันธ์ 45 ปี 31 ธ.ค.2539.

ปูน โคตรพันธ์ 52 ปี 12 เม.ย.2540.

ไป่ ใจอ่อน (อสม.) 27 พ.ค.2540.

พอ โคตรพันธ์ 61 ปี 29 ธ.ค.2539, 14, 20 มี.ค., 21, 26 เม.ย., 7 ม.ย., 5 ก.ค. 2540.

พัน บุสกา 56 ปี 29 มี.ค., 26 เม.ย. 2540.

พั้ว ขำคม 58 ปี 14 เม.ย.2540.

พุด ขำคม 78 ปี 29 ธ.ค.2539.

พูน เมษา 4 มี.ย.2540.

เฟื่อง โคตรพันธ์ 57 ปี 25 พ.ค.2540.

ลือ โคตรพันธ์ 90 ปี 12 เม.ย.2540.

ล้อมมา ขำคม (อสม.) 27 พ.ค.2540.

วันเพ็ญ เนวะมาตย์ (เจ้าหน้าที่สถานีอนามัยบ้านโนนสังข์ศรี) 27 พ.ค.2540.

วิจิต โคตรพันธ์ 24 ปี 21 ธ.ค.2539.

วิไล โคตรพันธ์ 27 ปี 21 ธ.ค.2539.

ศรีถาวร สุวรรณไตรย์ (หัวหน้าสถานีอนามัยบ้านโนนสังข์ศรี) 1 มี.ย.2540.

สมนึก พลวงค์ 5 ก.ค. 2540.

อำนาจ อางหาญ 12 ก.ค.2540.

ภาคผนวก 1

พะเยา

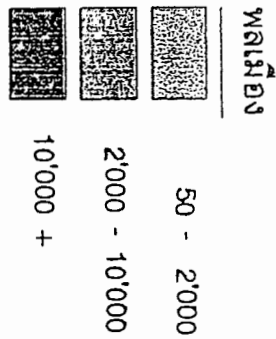
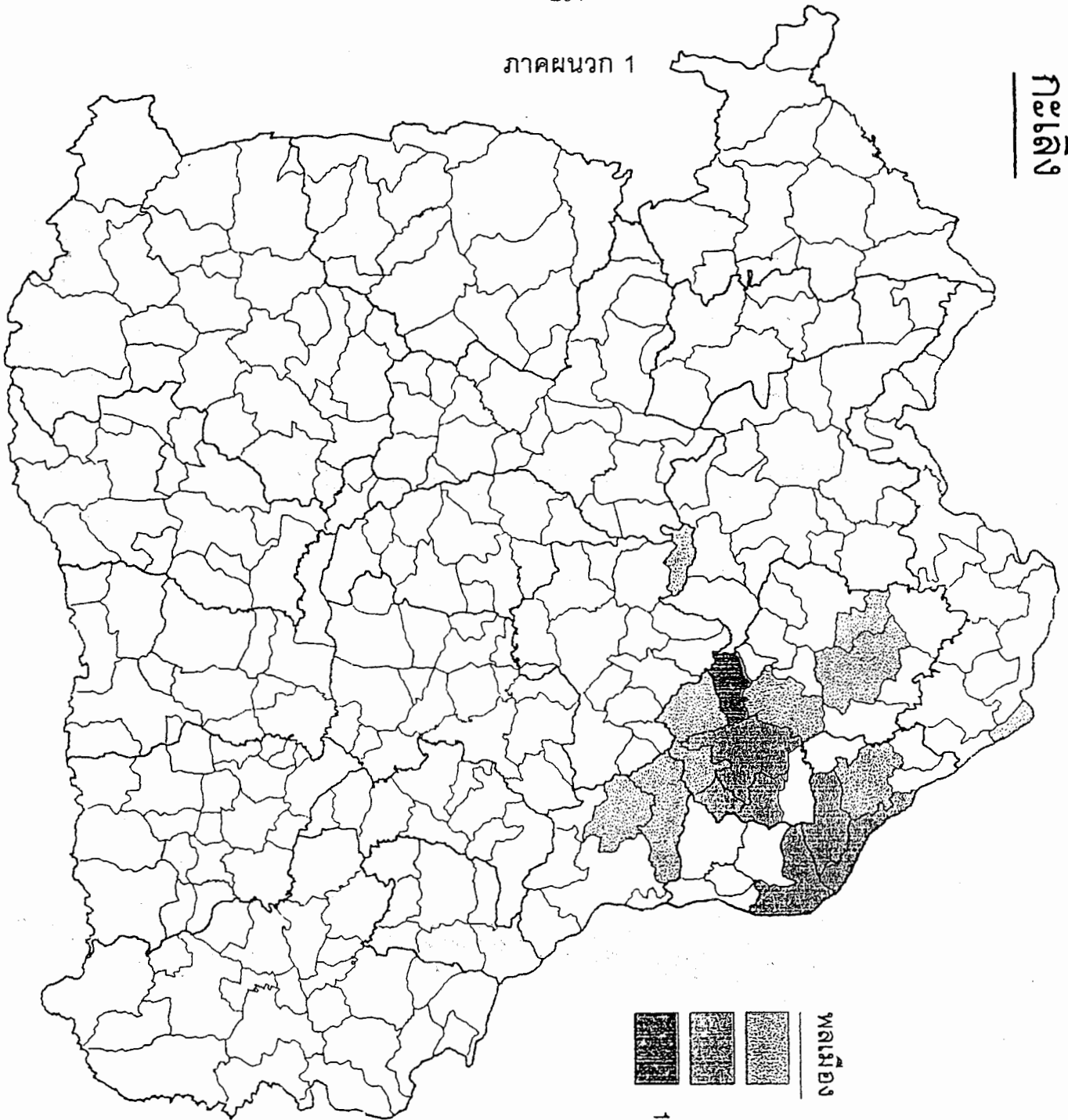

1997 Mahidol Ethnolinguistic Map Project

ที่มา : สุวิไล เปรมศรีรัตน์ และคณะ. 2540: 4.3

ภาคผนวก 2



กำลังทำพิธีบายศรีสู่ขวัญคู่บ่าว-สาว ในวันแต่งงาน



คู่บ่าว-สาวกำลัง "สมมา" ผู้เฒ่าผู้แก่



เจ้าภาพกำลังสูขวัญเขย หลังจากกลับจากป่าช้าในวันเผาศพ



ญาติกำลัง "ตำร่อน" ผู้ตาย หลังจากเก็บกระดูกแล้ว



หมอเหยงกำลัง "ลงคาย" ในวันเลี้ยงผีหมอ



กำลังรดต้นดอกไม้
ในพิธีเลี้ยงผีหมอ

ลูกเลี้ยงกำลัง "ลงคายน" ในพิธีเลี้ยงผีหมอ



ภาคผนวก 3

คำฟายเหล่า

เอโก เจตบุตรโต ยังมีนายพรานผู้หนึ่งชื่อว่าเจตบุตร

มีคะลัทธิโก ผู้เป็นนายพรานเนื้อสีบเชื้อชาวเจตราชฎูร์ อันท้าวพระยาคาดว่า ให้รักษาปักษุป่าหิมพานต์ ชื่อว่า โลละกะไทชยาย

พายลงเข้าไปป่าหาคว่าเนื้อ โคจรลวนแลน มันจึงไปหา อลังกา ไม้ขามป้อมสิ่งง่าชุมกัน

เอโก สุวัณณะโป สากัง ยังมีนกแขกเต้าโตหนึ่งคาบฮวงข้าวบินมา จับสาขากินอยู่ พร้อมกับหมูเนืองนั้น สับตอดกันเฮี้ยหยาด ข้าวกล้ำขาดเฮี้ยฮวย ตกกลงไปในโกนเดียรดาช เมื่อฟ้าฝนหยาดเดือนหก ฝนกะตกลงมาที่ทาดทิทาด น้ำฝนสาดเข้าเต็มโกน

พหู สกุกุณา ยังมีนกทั้งหลายเป็นอันมาก บางฝูงอ้าปากตอดสับกิน บางฝูงบินเหมือบนสนแล้ว บางฝูงกินอิมแล้วตกลง นอนหลับลี้มตนอนอยู่คี่ค้อย คี่ค้อย หน้อยหนึ่งได้ตื่นขึ้นบินหนี

นายพรานจึงพิจารณาดูแจ่งแจบ เห็นข้าวและแกลบน้ำอยู่เต็มโกน นายพรานจึงทวยนตนลงมาปิดเอาปั้งยังโบตอง ยิบเฮ็ดกระทงเป็นกะไวกกะวาก (ยิบ = เย็บ) พรานยิบแล้วตักใส่ปากกินอยู่ม่า ๆ น้ำฝนฮ่าช่างขมหวานแซบซ่อย กินน้อยหากเมาหลาย แท้นอ

นายพรานจึงตักใส่บั้งแล่งปั้ง เมื่อถวายเป็นบ้านพระราชา เจ้าพระยาหากวางโอวาทนามกร

ชื่อว่า "น้ำสุราเมรัย" ท้าวพิน้องบ้านไกลมาตักใส่พอง ผุงพิน้องมาตักใส่ขัน ปั้งใส่กะบอก ถอกใส่แพง

เมื่อได้ข้อฟายข้อยจึงพาย ข้อยจักพายไปให้ผีเสื้อไฮ้อยู่ป่าหญ้าคา ก็ให้มากินสา ข้อยจักพายไปให้ผีเสื้อน้ำอยู่หน้าป่าสุ ก็ให้มากินเสี้ย ข้อยจัดพายไปภูเทวดาเขาไม้ก็ให้มากินเสี้ย

เมื่อปลิดน้ำเหล่ากะบ่มาก (ลิด = สลัด, สบัด) น้ำเหล่าพากแตกออกจากกันผันธุลีไปทุกแห่ง แบ่งกันไปทุกฝ่าย หยายไปทุกก้า น้ำเหล่าฟ่งไปกำหนดแห่งทางใด

จักผาบแพ้ข้าศึกศัตรู เม็ดโดฟังไปกำ้อีสานให้เจ้ามีบริวารหลายพ้าพร้อม น้อมขวัญเข้านำมาเม็ดโดฟังไปกำ้อัระพา ให้เจ้ามีปัญญาเหมือนดังพระเจ้ามโหสถ ให้เจ้ามีใจอดเหมือนดังพระเจ้าเตเม เม็ดโดฟังไปกำ้อาคเนย์ จักได้เคหังหลังใหญ่กว้างพร้อมไพร่มนตรี เม็ดโดฟังไปกำ้อักษิณและหริดี จักผาบแพ้ข้าศึกศัตรู ได้เมืองขวฉ้วนางหลายหลาก เม็ดโดฟังไปกำ้อัจฉิมและในเมืองให้เพิ่นมาจากด้านปากต่อเ็นดู เม็ดโดฟังไปกำ้อพายัพและหนใด ให้เพิ่นมาอิดูหล้าหยิ่ง พร้อมทุกสิงอาภรณ์ เม็ดโดฟังไปกำ้อุตรและชาง ให้เพิ่นมาอยู่สร้างเมืองใหญ่ น้อมเข้านำมา ในกาละบัดนี้ สาธุ

ที่มา : พอ โคตรพันธ์ 20 มี.ค.2540.

ภาคผนวก 4

แบบสอบถาม

กรณีศึกษาชาวกะเลิง อ.คำชะอี จ.มุกดาหาร

ก. ข้อมูลทั่วไปของหัวหน้าครัวเรือน

1. ชื่อหัวหน้าครัวเรือน (และผู้ตอบ).....อายุ.....ปี
2. เกิดที่บ้าน.....ต.....อ.....จ.....
3. จบชั้น.....มีบุตร.....คน บุตรที่ยังอยู่ในครัวเรือน.....คน
4. จำนวนคนในครัวเรือนนี้มี.....คน

ข. ข้อมูลด้านเศรษฐกิจ (ใส่เครื่องหมาย / ให้ตรงกับความเป็นจริงเพียงข้อเดียว)

1. อาชีพของบิดาของหัวหน้าครัวเรือน () เกษตรกรรม () นอกเกษตร () เกษตรและนอกเกษตร
2. อาชีพของหัวหน้าครัวเรือน () เกษตรกรรม () นอกเกษตร () เกษตรและนอกเกษตร
3. อาชีพของคนในครัวเรือนนี้

	เกษตร	นอกเกษตร	ผสม
1) ชื่อ.....จบชั้น.....อายุ.....ปี	()	()	()
2) ชื่อ.....จบชั้น.....อายุ.....ปี	()	()	()
3) ชื่อ.....จบชั้น.....อายุ.....ปี	()	()	()
4) ชื่อ.....จบชั้น.....อายุ.....ปี	()	()	()
5) ชื่อ.....จบชั้น.....อายุ.....ปี	()	()	()
6) ชื่อ.....จบชั้น.....อายุ.....ปี	()	()	()
4. คนในครัวเรือนนี้ทำงานในหมู่บ้าน.....คน นอกหมู่บ้าน (แต่อยู่ในจังหวัดนี้).....คน
จังหวัดอื่น.....คน ต่างประเทศ.....คน
5. ที่ดินทำกินของครัวเรือนนี้มี.....ไร่ โดยเป็นนา.....ไร่, สวนไม้ผล.....ไร่, ทำไร่.....ไร่
6. สมาชิกในครัวเรือนที่ไปทำงานที่อื่นและยังส่งเงินมาให้หัวหน้าครัวเรือน มี.....คน
7. สมาชิกที่แยกครัวเรือนไปแล้วมี.....คน ส่งเงินมาให้หัวหน้าครัวเรือน.....คน
8. สมาชิกที่แยกครัวเรือนไปแล้วทำอาชีพเกษตรกรรม.....คน, นอกเกษตร.....คน
ผสม.....คน
9. ครัวเรือนนี้ () ยังทอผ้าอยู่ () เลิกทอผ้าแล้ว () ไม่เคยทอผ้าเลย

ค. ข้อมูลด้านสังคม-วัฒนธรรม

1. ภาษาที่หัวหน้าครัวเรือนพูดกับคนที่ไม่ใช่ชาวกะเลิงส่วนใหญ่ใช้ภาษา.....
2. หัวหน้าครัวเรือน () ยังนับถือศาลปู่ตา () ไม่นับถือศาลปู่ตา

3. หัวหน้าครัวเรือน () ยังนับถือผีเรือน () ไม่นับถือผีเรือน
4. หัวหน้าครัวเรือน () ยังรักษาโรคด้วยหมอเหยา () เลิกรักษาโรคด้วยหมอเหยา
5. หัวหน้าครัวเรือน () ยังตักบาตรทุกเช้า () นาน ๆ จึงตักบาตร () เลิกตักบาตรแล้ว
() ยังคงตักบาตรบ่อย ๆ
6. หัวหน้าครัวเรือน () ยังตักบาตรทุกเช้า () นาน ๆ จึงตักบาตร () เลิกตักบาตรแล้ว
() ยังคงตักบาตรบ่อย ๆ
7. บุญที่หัวหน้าครัวเรือนยังปฏิบัติอยู่
- | | |
|-------------------|------------------------|
| 1 () บุญเข้ากรรม | 7 () บุญซำฮะ |
| 2 () บุญคุณลาน | 8 () บุญเข้าพรรษา |
| 3 () บุญข้าวจี | 9 () บุญข้าวประดับดิน |
| 4 () บุญผเวส | 10 () บุญข้าวสาก |
| 5 () บุญสงกรานต์ | 11 () บุญออกพรรษา |
| 6 () บุญบั้งไฟ | 12 () บุญกฐิน |
8. กิจกรรมของชุมชนที่หัวหน้าครัวเรือนยังเข้าร่วมเป็นประจำ
- | | | |
|----------------|---------------------|-----------------|
| () ปลูกเรือน | () เกี่ยวข้าว | () เลี้ยงปู่ตา |
| () ดำนา | () ฟาดข้าว | () พิธีเหยา |
| () งานศพ | () งานบวช | |
| () งานแต่งงาน | () งานขึ้นบ้านใหม่ | |
9. กิจกรรมของญาติพี่น้อง ที่หัวหน้าครัวเรือนเข้าร่วมเป็นประจำ
- | | | |
|----------------|---------------------|-----------------|
| () ปลูกเรือน | () เกี่ยวข้าว | () เลี้ยงปู่ตา |
| () ดำนา | () ฟาดข้าว | () พิธีเหยา |
| () งานศพ | () งานบวช | |
| () งานแต่งงาน | () งานขึ้นบ้านใหม่ | |
10. ครัวเรือนนี้มีเครื่องอำนวยความสะดวกต่อไปนี้ หากมีระบุปีที่เริ่มมีด้วย
- | | | |
|------------------------|---------------------|-----------------------------|
| () โทรทัศน์ปี..... | () วิทยุปี..... | () จักรยานยนต์ปี..... |
| () รถยนต์ ปี..... | () รถอีแต๋นปี..... | () หม้อหุงข้าวไฟฟ้าปี..... |
| () ตู้เย็นปี..... | () พัดลมปี..... | () วีดีโอเทปปี..... |
| () รถไถเดินตามปี..... | | |

บ้านเลขที่.....สัมภาษณ์โดย.....สัมภาษณ์เมื่อ.....