

ชื่องานวิจัย (ภาษาไทย) การมีส่วนร่วมของเครือข่ายวัฒนธรรมและชุมชน

ในการบริหารจัดการวัฒนธรรม กรณีศึกษาการสืบชะตาแม่น้ำป่าสัก

ชื่องานวิจัย (ภาษาอังกฤษ) Participation of culture and community network in the administration of
the culture : Case Study of the Pasak river reservoir

สำนักงานวัฒนธรรมจังหวัดสระบุรี

งานวิจัยนี้ได้รับทุนอุดหนุนการวิจัยจาก
สำนักงานคณะกรรมการวัฒนธรรมแห่งชาติ

กระทรวงวัฒนธรรม

ประจำปีงบประมาณ ๒๕๕๑

กิตติกรรมประกาศ

ลุ่มน้ำน้ำป่าสัก เป็นสายน้ำแห่งชีวิตและวัฒนธรรมของชาวจังหวัดสระบุรี และเป็นแม่น้ำประวัติศาสตร์แห่งหนึ่งของประเทศไทยที่มีการประกอบพระราชพิธีศักดิ์สิทธิ์ เพื่อให้นำน้ำไปประกอบพิธีมูรธาภิเษกตั้งแต่ในสมัยรัชกาลที่ ๔ เป็นต้นมา ณ บ้านท่าราบ ตำบลต้นตาล อำเภอเสาไห้ จังหวัดสระบุรี และแม่น้ำที่มีความสำคัญต่อความเป็นอยู่ของประชาชนมาตั้งแต่สมัยอดีตโดยเฉพาะชาวไท-ยวน ซึ่งอพยพมาจากทางเชียงแสน เมื่อ พ.ศ.๒๓๔๗ ได้สร้างชุมชนอยู่ตามริมแม่น้ำป่าสักที่ไหลผ่านอำเภอเสาไห้ จังหวัดสระบุรี ซึ่งปัจจุบัน คือตำบลต้นตาล โดยใช้ประโยชน์จากแม่น้ำ ในการการอุปโภค บริโภค การประกอบอาชีพเกษตรกรรม การคมนาคมประเพณีความเชื่อที่เกี่ยวกับน้ำ เช่นประเพณียี่เป็ง แม้ว่าระยะเวลาจะผ่านมานานกว่า ๒๐๐ ปี ชุมชนไท-ยวนแห่งนี้ยังคงสืบทอดรักษาประเพณีวัฒนธรรมดั้งเดิมของตนให้ดำรงอยู่ได้ ไม่ว่าจะเป็นการประกอบอาชีพเกษตรกรรมที่ต้องอาศัยน้ำในแม่น้ำป่าสัก ภาษาพูด ภาษาเขียน คนตรีพื้นบ้าน ศิลปหัตถกรรม ฯลฯ รวมทั้งมีการจัดตั้งพิพิธภัณฑสถานให้เป็นแหล่งเรียนรู้ วัฒนธรรมไท-ยวน อีกทั้งยังมีผู้รู้และปราชญ์ชาวบ้าน ซึ่งเป็นที่ยอมรับของชาวไท-ยวนและประชาชนในจังหวัดสระบุรี นอกจากนี้ ตำบลต้นตาล ยังมีความเข้มแข็งทางวัฒนธรรม และได้ดำเนินโครงการ วัฒนธรรมไทยสายใยชุมชนตัวอย่างของจังหวัด จึงกล่าวได้ว่าตำบลต้นตาลแห่งนี้มีต้นทุนสังคมทางด้าน วัฒนธรรมที่เข้มแข็ง แต่ในปัจจุบันมีประชาชนที่อาศัยอยู่ริมแม่น้ำมากขึ้น เกิดปัญหาผลกระทบของน้ำทำให้น้ำไม่สามารถใช้ดื่มกินได้ ใช้ได้เฉพาะการเกษตร จึงจำเป็นต้องช่วยกันอนุรักษ์แหล่งน้ำป่าสัก ให้คงอยู่ชั่วลูกหลาน ทั้งในการเกษตรและเป็นแหล่งที่อยู่อาศัยของสัตว์น้ำ

รายงานการวิจัยเรื่องนี้สำเร็จลงได้ด้วยดี เพราะได้รับความอนุเคราะห์ ร่วมมือจากหลายฝ่าย อาทิ รศ.ดร.กาญจนา แก้วเทพ อาจารย์ที่ปรึกษา และคณะอาจารย์จากมหาวิทยาลัยสุโขทัยธรรมมาธิราช ทีมงานวิจัยทุกท่านที่ร่วมคิดร่วมทำวิจัยด้วยกัน นายสมจิตร ยะกุล ประธานสภาวัฒนธรรมอำเภอเสาไห้ และนางกฤษณา พิทยานุตร ประธานกลุ่มเยาวชน ที่ได้ช่วยเหลือในการประสานงานการเก็บรวบรวมข้อมูล กราบขอบพระคุณเจ้าอาวาสวัดต้นตาล และขอขอบคุณผู้นำชุมชนตำบลต้นตาลทุกท่าน กลุ่มอาชีพทอผ้า กลุ่มอนุรักษ์ลุ่มน้ำป่าสัก กลุ่มเยาวชน กลุ่มอาชีพค้าขาย ที่ได้ข้อมูลในการทำวิจัยครั้งนี้ ขอขอบคุณ อาจารย์พิเนตร น้อยพุกธา ปราชญ์ชาวบ้าน (นายกเทศมนตรีตำบลบ้านยาง) นายหັນ แก่นสากล ผู้นำในการประกอบพิธีกรรมการสืบชะตาแม่น้ำป่าสัก และคณะกรรมการสภาวัฒนธรรมจังหวัดสระบุรี ทุกท่าน รวมทั้งเพื่อนข้าราชการสำนักงานวัฒนธรรมจังหวัดสระบุรีทุกท่านที่ที่ส่วนร่วมในกิจกรรมการทำเวทีประชาคม การประกอบพิธีกรรมการสืบชะตาแม่น้ำป่าสัก ตลอดจนท่านอื่น ๆ ที่มีได้กล่าวมาแล้ว ณ ที่นี้ แต่มีส่วนร่วมในโครงการวิจัยเรื่องนี้ด้วยดีตลอดมา คณะผู้วิจัยขอขอบคุณและระลึกถึงความมีน้ำใจ ของทุกท่าน ไว้ในความทรงจำตลอดไป

(๒)

คณะผู้วิจัยหวังเป็นอย่างยิ่งว่า งานวิจัยการมีส่วนร่วมของเครือข่ายวัฒนธรรมและชุมชนในการบริหารจัดการวัฒนธรรม กรณีศึกษาการสืบชะตาแม่น้ำป่าสัก ฉบับนี้คงจะอำนวยประโยชน์แก่ประชาชนและผู้สนใจ ในการอนุรักษ์แม่น้ำป่าสักโดยการใช้สื่อพิชิตกรรม

นางสาวมนัสสินิจ กัมภีรยศและคณะ

มกราคม ๒๕๕๒

(๓)

บทคัดย่อ (ภาษาไทย)

สำนักงานวัฒนธรรมจังหวัดสระบุรี : การวิจัยแบบมีส่วนร่วมของเครือข่ายวัฒนธรรม และชุมชนในการบริหารจัดการวัฒนธรรม กรณีศึกษาการสืบชะตาแม่น้ำป่าสัก (Participation of culture and community network in the administration of the culture : Case Study of the Pasak river reservoir)

อาจารย์ที่ปรึกษา รศ.ดร. กาญจนา แก้วเทพ

การวิจัยครั้งนี้มีวัตถุประสงค์เพื่อ (๑) ส่งเสริมกระบวนการมีส่วนร่วมของวัฒนธรรมจังหวัด

สภาวัฒนธรรมจังหวัด และชุมชนในการบริหารจัดการวัฒนธรรมท้องถิ่น (๒)เสริมสร้างกระบวนการทำงานแบบมีส่วนร่วมระหว่างวัฒนธรรมจังหวัด และสภาวัฒนธรรมจังหวัด (๓) ศึกษาแนวทางการสืบทอดการสืบชะตาแม่น้ำป่าสัก กลุ่มตัวอย่างคือ วัฒนธรรมจังหวัด ประธานสภาวัฒนธรรมจังหวัด รองประธานสภาวัฒนธรรมจังหวัด กรรมการสภาวัฒนธรรมจังหวัด ประธานสภาวัฒนธรรมตำบล ตำบล กรรมการสภาวัฒนธรรมตำบลตำบล ประชาชนชาวบ้าน ผู้นำชุมชน กลุ่มอาชีพทอผ้า กลุ่มอนุรักษ์แม่น้ำป่าสัก กลุ่มเยาวชน กลุ่มอาชีพค้าขาย ประชาชนทั่วไป และเจ้าอาวาสวัดตำบล จำนวน ๔๖ คน การจัดเก็บข้อมูลในพื้นที่ชุมชน หมู่ที่ ๓,๔ บ้านตำบลตำบลตำบล อำเภอเสาไห้ จังหวัดสระบุรี โดยใช้แบบสอบถาม และการสัมภาษณ์ ในช่วงเดือน มีนาคม – กันยายน ๒๕๕๑ วิเคราะห์ข้อมูลใช้ (๑) ข้อมูลสภาพบริบทชุมชน ในอดีต และปัจจุบัน (๒)การมีส่วนร่วมของชุมชนที่เกี่ยวข้องกับ “สื่อพิธีกรรม” ในอดีต (๓) แบบสอบถามการสัมภาษณ์ ความคิดเห็น ทักษะคติ ของกลุ่มตัวอย่าง (๔) การจัดเวทีประชาคม (๕) การคืนข้อมูลให้แก่ชุมชน โดยจัดพิธีกรรม “การสืบชะตาแม่น้ำป่าสัก”

ผลการวิจัยสรุปว่า

(๑) การประกอบพิธีกรรมการสืบชะตาแม่น้ำป่าสัก สามารถใช้เป็น”สื่อในการประสานการทำงานร่วมกัน ระหว่างวัฒนธรรมจังหวัด ประธานสภาวัฒนธรรมจังหวัด คณะกรรมการ-บริหารสภาวัฒนธรรมจังหวัด คณะกรรมการบริหารสภาวัฒนธรรมอำเภอ สภาวัฒนธรรมตำบล- และชุมชน ในทุกขั้นตอนของการดำเนินงานได้เป็นอย่างดี

(๒) เครือข่ายวัฒนธรรม และชุมชน มีส่วนร่วมในการทำงานในแต่ละกระบวนการ คือ การร่วมคิดร่วมตัดสินใจ ร่วมวางแผน ร่วมดำเนินการ และร่วมรับผิดชอบร่วมกัน ที่สำคัญเกิดความคุ้นเคย ความสมัครสมานสามัคคีในการทำงานร่วมกันอย่างมีความสุข เพื่อประโยชน์ของชุมชน

(๓) ชุมชนสามารถสืบทอด “พิธีการสืบชะตาแม่น้ำป่าสัก” ให้เป็นสื่อกลางให้เกิดความสามัคคี ความสามัคคี ร่วมรับผิดชอบ และร่วมเป็นเจ้าของวัฒนธรรม กระตุ้นให้ชุมชนเกิดจิตสำนึกในการอนุรักษ์แม่น้ำ ลำคลอง และรักษาธรรมชาติแหล่งน้ำไว้ให้นานชั่วรุ่นลูกหลานต่อไป

ข้อเสนอแนะ ควรส่งเสริมให้มีการจัดพิธีอย่างต่อเนื่อง และทำพิธีในวันลอยกระทงเป็นประจำทุกปี เพื่อให้การลอยกระทงเกิดคุณค่าและกระตุ้นให้ชุมชนเกิดจิตสำนึก รัก และหวงแหน แม่น้ำลำคลอง

หัวหน้าโครงการ นางสาวนัสนิจ คัมภีรยศ
ประเภทสื่อ พิธีกรรม
ปีงบประมาณ ๒๕๕๑

ลายมือชื่อหัวหน้าโครงการ.....
ลายมือชื่ออาจารย์ที่ปรึกษา.....
ลายมือชื่ออาจารย์ที่ปรึกษาร่วม.....

(๕)

Abstract (ENGLISH)

Participation of culture and community network in the administration of the culture : Case Study of the Pasak river reservoir

Saraburi Cultural Office : Participation of culture and community network in the
administration of the culture

Research : Case Study of the Pasak river reservoir)

Research advisor :Associate Professor Dr Karnchana Kaewthep

The purpose of this research is

- 1.To support the participated procedure of the head of the Provincial Cultural , Provincial Cultural Council and the community to administrate the local Culture.
- 2.To stimulate the cooperation between the head of the Provincial Cultural and the Provincial Cultural Council in their working procedure.
- 3.To study how to inherit and reserve the Pasak river

The sample groups are the head of the Provincial Cultural,Chairman of the Provincial Cultural Council , Vice chairman of the Provincial Cultural Council, Committee of the Provincial Cultural Council,Chairman of Tambon Tontan Provincial Cultural Council , committee of Tambon Tantan Provincial Cultural Council, some learned man , the head of the community ,textile group,Pasak river reservation group, youth group , commercial group , general people and the abbot of Tontan Temple.

The amount of those people are 46. During March – September 2008 ,some questionnaires and interviews are needed to gather all the data and information in

Moo 3,4 Ban Tontan ,Tontan subdistrict, Sao Hai district in Saraburi province

Below are the things which need to be analyzed to get the information.

- 1.The general in the the community both in the past and in the presence
- 2.Participation in the ceremony of the community
- 3.The questionnaires and the opinions of the sample group of people
- 4.Discussion , meeting
- 5.Use and adapt the knowledge and the information which we obtain to set up the ceremony.

(b)

The conclusion of the research result :

1. Setting up the Ceremony to preserve Pasak can be used to help and support the cooperation in working among the head of the Provincial Cultural, the Chairman of the Provincial Cultural Council, the committee of the Provincial Cultural Council Administration , the committee of the District Cultural Council, the committee of the Tambon and communication Cultural Council in every step of working.

2. In the culture and community network ,everyone in the team work have many chances to discuss , to decide , to cooperate and take the responsibilities with each other, and the most important things are the familiarity and the harmony which make the nice atmosphere to help the team work mirthful which is the advantage of the community.

3. Setting up the Ceremony to preserve Pasak can be used to help the community to have good relationship and friendship among the people.

Moreover, there are the harmony to make them take the responsibilities together and also activate the conscious of the river and the culture preservation to let the river to be in a good position forever.

Suggestion : We should continuously set this kind of the ceremony up and also annually in Loy Krathong Day to make the Loy Krathong Day to be the valued day and to help the people in the communication love ,treasure and inherit the river.

The head of the research : M iss Manusnij Gambhirayasa

The signature of the head of the research.....

The type of the media : ceremony

Fiscal year : 2008

The signature of the research advisor.....

The signature of the second advisor.....

สารบัญ

	หน้า
กิตติกรรมประกาศ	(๑)
บทคัดย่อ	
ภาษาไทย	(๓)
ภาษาอังกฤษ	(๕)
สารบัญ	(๗)
สารบัญ (ภาพ)	(๘)
บทที่ ๑ บทนำ	๑
ความสำคัญของปัญหา	๑
วัตถุประสงค์ของการวิจัย	๕
ขอบเขตในการศึกษา	๕
ประโยชน์ที่คาดว่าจะได้รับ	๕
บทที่ ๒ การทบทวนวรรณกรรม	๖
แนวคิดการสื่อสารแบบมีส่วนร่วม	๖
แนวคิดเกี่ยวกับการทำงานวัฒนธรรมเชิงรุก	๑๗
บทที่ ๓ ระเบียบวิธีการวิจัย	๒๑
รูปแบบการวิจัย (คุณภาพ/ปริมาณ)	๒๑
ประชากรที่ศึกษา/กลุ่มตัวอย่าง	๒๑
เครื่องมือที่ใช้ในการศึกษา	๒๓
วิธีการเก็บข้อมูล	๒๔
บทที่ ๔ ผลการศึกษาและข้อเสนอแนะ	๒๖
ผลการศึกษาที่ได้	๒๖
สภาพโดยทั่วไปของตำบลต้นตาล	๒๗
ประเพณีวัฒนธรรมของชาวตำบลต้นตาล	๓๒
สรุปผลการวิจัย	๓๔
บรรณานุกรม	๓๖
ภาคผนวก	
ภาพกิจกรรมการลงพื้นที่ชุมชน	๓๗
พิธีเสกน้ำพระพุทธรูปมณฑลศักดิ์สิทธิ์ หรือ พิธีมุขากิเยกในรัชกาลที่ ๙	๔๖
รูปแบบ คุณค่า กลุ่มน้ำป่าสักในอดีตและปัจจุบัน	๕๙
แบบรายงานการสร้างการมีส่วนร่วม	๕๘
ประวัติผู้วิจัย และคณะ	๕๕

(๘)

สารบัญ (ภาพ)

- ภาพการลงสู่พื้นที่ชุมชน

๓๗ - ๔๕

บทที่ ๑

บทนำ

๑.๑ ความสำคัญของปัญหา

นับตั้งแต่อดีต ชาวไทยมักนิยมตั้งถิ่นฐานบ้านเรือนตามสองฟากฝั่งริมแม่น้ำ ดังเห็นได้จากแม่น้ำสายสำคัญ เช่น แม่น้ำปิง วัง ยม น่าน แม่งลอง ป่าสัก เจ้าพระยา รวมถึงลำน้ำน้อยใหญ่ที่ทอดตัวยาวทั่วประเทศไทยเรา ต่างก็มีชุมชนอาศัยโดยรอบ เนื่องจากบริเวณดังกล่าวมีความอุดมสมบูรณ์ทางทรัพยากรธรรมชาติที่เหมาะสมแก่การทำมาหาเลี้ยงชีพ เช่น การเพาะปลูกเพื่อเก็บเกี่ยวผลผลิตทางเกษตรกรรม การทำประมง ฯลฯ อีกทั้งแม่น้ำยังเป็นเส้นทางคมนาคมที่ทำให้มนุษย์เราได้เดินทางไปยังท้องถิ่นต่างๆ และแม้ปัจจุบันจะมีการคมนาคมทางอื่นให้เลือกใช้มากมาย อาทิ ทางบก (รถยนต์ส่วนบุคคล รถโดยสาร รถไฟ ฯลฯ) ทางอากาศ (เครื่องบิน รถไฟลอยฟ้า) ทางใต้ดิน (รถไฟฟ้าใต้ดิน) แต่การเดินทางทางน้ำ(เรือ)ก็ยังมีผู้ใช้บริการอยู่ทุกวัน ด้วยเหตุผลดังกล่าวบริเวณรอบๆ แม่น้ำจึงถือเป็นชัยภูมิที่ดีในการตั้งหลักแหล่งของชุมชนต่างๆ

จังหวัดสระบุรี เป็นจังหวัดหนึ่งที่อยู่ในพื้นที่ลุ่มน้ำป่าสัก และมีแม่น้ำป่าสักไหลผ่านใจกลางเมือง และอีก ๕ อำเภอ ได้แก่ อำเภอวังม่วง อำเภอแก่งคอย อำเภอเฉลิมพระเกียรติ อำเภอเมือง โดยไหลไปสิ้นสุดเขตจังหวัดสระบุรีที่ ตำบลเริงราง อำเภอเสาไห้ รวมระยะทางทั้งสิ้นประมาณ ๑๐๕ กิโลเมตร จึงถือได้ว่าแม่น้ำป่าสักเป็นแหล่งน้ำสำคัญของชาวจังหวัดสระบุรีได้อาศัยใช้สำหรับการอุปโภคบริโภค การเกษตร การอุตสาหกรรม การประมง ฯลฯ และชาวไท-ยวนแห่ง อำเภอเสาไห้ จังหวัดสระบุรี ซึ่งอพยพมาจากทางเชียงแสน เมื่อ พ.ศ.๒๓๔๗ ได้สร้างชุมชนอยู่ตามริมแม่น้ำป่าสักที่ไหลผ่านอำเภอเสาไห้ จังหวัดสระบุรี ซึ่งปัจจุบัน คือตำบลต้นตาล และแม้ว่าระยะเวลาจะผ่านมานานกว่า ๒๐๐ ปี ทั้งยังแวดล้อมด้วยวัฒนธรรมของคนลุ่มน้ำภาคกลาง แต่ชุมชนไท-ยวนแห่งนี้ยังคงสืบทอดรักษาประเพณีวัฒนธรรมดั้งเดิมของตนให้ดำรงอยู่ได้ ไม่ว่าจะเป็นภาษาพูด ภาษาเขียน ดนตรีพื้นบ้าน ศิลปหัตถกรรม ฯลฯ รวมทั้งมีการจัดตั้งพิพิธภัณฑ์พื้นบ้านให้เป็นแหล่งเรียนรู้วัฒนธรรมไท-ยวน อีกทั้งยังมีผู้รู้และปราชญ์ชาวบ้าน ซึ่งเป็นที่ยอมรับของ

ชาวไท-ยวนและประชาชนในจังหวัดสระบุรี นอกจากนี้ ตำบลต้นตาล ยังมีความเข้มแข็งทางวัฒนธรรม และได้ดำเนินโครงการวัฒนธรรมไทยสายใยชุมชนตัวอย่างของจังหวัดและหนึ่งตำบลหนึ่งผลิตภัณฑ์ตัวอย่างของจังหวัดสระบุรี จึงกล่าวได้ว่าตำบลต้นตาลแห่งนี้มีต้นทุนสังคมทางด้านวัฒนธรรมที่เข้มแข็ง

นอกจากนี้ ตำบลต้นตาลยังมีต้นทุนสังคมเรื่องน้ำที่มีความสำคัญและมีคุณค่าในสมัยอดีต เนื่องจากบริเวณวังน้ำบ้านท่าราบ ซึ่งอยู่กึ่งกลางแม่น้ำป่าสักระหว่างบ้านท่าราบ ตำบลต้นตาล และบ้านไผ่ล้อม ตำบลสวนดอกไม้ อำเภอเสาไห้ จังหวัดสระบุรี มีบทบาทสำคัญต่อการประกอบพระราชพิธีทางราชสำนัก กล่าวคือ แต่เดิมริมน้ำป่าสักแห่งนี้มีลักษณะเป็นหาดทรายราบเรียบตลอดเป็นแนวยาวประมาณ ๑ กิโลเมตร และเมื่อถึงฤดูแล้ง น้ำก็จะตื้นเขิน ครั้นเมื่อพระบาทสมเด็จพระจอมเกล้าเจ้าอยู่หัว รัชกาลที่ ๔ เสด็จฯ ทางชลมารคผ่านจุดนี้ ทรงหยุดขบวนเสด็จขึ้นเพื่อทรงเหยียบท่าราบและสร่งน้ำที่หาดท่าราบ เนื่องจากพื้นน้ำบริเวณนี้มีลักษณะเป็นวังน้ำ คือ น้ำจะนิ่ง ลึก และใสเย็นกว่าแห่งอื่น จึงเป็นพระราชพิธีทางราชสำนัก กล่าวคือ แต่เดิมริมน้ำป่าสักแห่งนี้มีพระราชพิธีทางราชสำนัก กล่าวคือ แต่เดิมริมน้ำป่าสักแห่งนี้

แต่เดิมริมน้ำป่าสักแห่งนี้มีลักษณะเป็นหาดทรายราบเรียบลดหลั่นเป็นแนวยาวประมาณ ๑ กิโลเมตร และเมื่อถึงฤดูแล้ง น้ำก็จะตื้นเขิน ครั้นเมื่อพระบาทสมเด็จพระจอมเกล้าเจ้าอยู่หัว รัชกาลที่ ๔ เสด็จฯ ทางชลมารคผ่านจุดนี้ ทรงหยุดขบวนเสด็จขึ้นเพื่อทรงเหยียบท่าราบและสร้างน้ำที่หาดท่าราบเนื่องจากพื้นน้ำบริเวณนี้มีลักษณะเป็นวังน้ำ คือ น้ำจะนิ่ง ลึก และใสเย็นกว่าแห่งอื่น จึงเป็นที่พอพระราชหฤทัยมาก และโปรดฯ ให้นำน้ำแห่งนี้ไปทำเป็นน้ำอภิเษกในพระราชพิธีบรมราชาภิเษกตั้งแต่รัชกาลที่ ๕ สืบมาจนถึงปัจจุบัน นับแต่นั้นมา จึงถือว่าน้ำท่าราบเป็น “น้ำอภิเษก”

อนึ่ง พระราชพิธีที่มีการใช้น้ำศักดิ์สิทธิ์ ได้แก่ น้ำสรงมูรธาภิเษก น้ำอภิเษก น้ำพระพุทธ-มนต์ ฯลฯ โดยน้ำที่จะนำมาใช้ในพระราชพิธีดังกล่าวต้องดักพิธีกรรมมาจากแหล่งน้ำที่สำคัญ แล้วจึงนำมาทำพิธีเสกให้เป็นน้ำศักดิ์สิทธิ์ เป็นธรรมเนียมที่ประเทศไทยเราได้แบบอย่างจากพิธีกรรมของพราหมณ์ โดยในประเทศไทยอินเดียจะใช้น้ำจากแม่น้ำ ๕ แห่งที่เรียกว่า เบญจมหานที อันได้แก่ แม่น้ำคงคา แม่น้ำยมนา แม่น้ำอิรวดี แม่น้ำสรพู และแม่น้ำมหิ โดยเชื่อว่า แม่น้ำทั้งห้าสายนี้ไหลมาจากเขาไกรลาสอันเป็นที่ประทับของพระอิศวร จึงถือเป็นน้ำศักดิ์สิทธิ์ สำหรับประเทศไทยในสมัยรัตนโกสินทร์ใช้น้ำจากแม่น้ำ ๕ สาย ดังนี้

- | | | |
|--------------------|---------------------|------------------|
| ๑. แม่น้ำบางปะกง | ดักที่บึงพระอาจารย์ | จังหวัดนครนายก |
| ๒. แม่น้ำป่าสัก | ดักที่ตำบลท่าราบ | จังหวัดสระบุรี |
| ๓. แม่น้ำเจ้าพระยา | ดักที่ตำบลบางแก้ว | จังหวัดอ่างทอง |
| ๔. แม่น้ำราชบุรี | ดักที่ตำบลดาวดึงส์ | จังหวัดสมุทรสาคร |
| ๕. แม่น้ำเพชรบุรี | ดักที่ตำบลท่าชัย | จังหวัดเพชรบุรี |

นอกจากนี้ ตัวอำเภอเสาให้เองยังมีประวัติเรื่องเล่าถึงที่มาของชื่ออำเภอ กล่าวคือ แรกเริ่มเดิมทีอำเภอเสาให้มีชื่อว่า บ้านไผ่ล้อมน้อย ครั้งเมื่อตั้งกรุงเทพฯ เป็นราชธานีได้มีประกาศมายังหัวเมืองต่างๆ ให้ส่งไม้ที่มีลักษณะดีเข้าไปยังเมืองหลวงเพื่อคัดเลือกให้เป็นเสาหลักเมือง ชาวบ้านจึงตัดต้นไม้ที่มีลักษณะดีเข้าประกวด โดยส่งลายน้ำป่าสักไปยังกรุงเทพฯ แต่ต้นไม้ชิ้นไม่ได้รับการคัดเลือกให้เป็นเสาหลักเมืองเนื่องจากถูกตำหนิว่าเป็นไม้ที่มีตำหนิคุด นางไม้ที่สิงสถิตอยู่ในไม้ต้นนั้นเกิดความเสียใจอย่างมาก ไม่นั้นได้ลอยทวนน้ำกลับมาตามลำน้ำป่าสัก หยุดลอยอยู่เบื้องหน้าที่ว่าการอำเภอเสาให้ทุกวันนี้ จากนั้นก็มีเสียงร้องไห้คร่ำครวญให้ชาวบ้านได้ยิน แล้วค่อยๆ จมลงไปใต้น้ำ วันดีคืนดี ชาวบ้านก็ได้ยินเสียงหญิงร้องไห้ดังมาจากบริเวณนั้นเสมอ จึงเรียกหมู่บ้านนั้นว่า บ้านเสาร้องไห้ และกลายมาเป็นบ้านเสาให้ จนทุกวันนี้ (พินิตา ศรีธรรมมา, ๒๕๔๕)

เห็นได้ว่า จังหวัดสระบุรี นั้นมีความสัมพันธ์กับสายน้ำอย่างแน่น ทั้งในด้านประโยชน์ใช้สอยในชีวิตประจำวัน ทั้งประวัติเรื่องเล่าถึงที่มาของชื่ออำเภอเสาให้ รวมถึงความภาคภูมิใจในสถานที่ดักน้ำศักดิ์สิทธิ์เพื่อไปใช้ในพระราชพิธีมงคลในราชสำนัก ฉะนั้น ชุมชนที่มีความผูกพันกับสายน้ำอย่างชุมชนไท-ยวนย่อมมีกวีวีธีในการอนุรักษ์แม่น้ำ ด้วยคำสั่งสอนจากผู้ใหญ่ภายในครอบครัวสู่บุตรหลานของตนสืบต่อมา เช่น การสอนสั่งบุตรหลานไม่ให้ปัสสาวะหรืออุจจาระลงในแม่น้ำ ไม่ทิ้งขยะในแม่น้ำ ก่อนลงเล่นน้ำเมื่อลงไปได้ครึ่งตัวต้องโหว่น้ำแล้ววกน้ำก่อนลงเล่นน้ำ เป็นต้น ครั้นเมื่อเวลาผ่านไป ชุมชนเติบโตขึ้น การปลูกสร้างบ้านเรือนแต่เดิมที่นิยมอยู่ริมน้ำ ก็เริ่มขยายออกไปตามเส้นทางที่ถนนตัดผ่านเพื่อความสะดวกในการคมนาคม ทำให้ชุมชนมีความผูกพันกับแม่น้ำน้อยลง ยิ่งเมื่อวิถีการพัฒนาประเทศที่เน้นตัวเลข

การเติบโตทางเศรษฐกิจเป็นหลัก เปลี่ยนสังคมจากเกษตรกรรมสู่ภาคอุตสาหกรรม การค้า และการบริการ ประชาชนมีการนำทรัพยากรธรรมชาติมาใช้เพื่อขยายการผลิต ย่อมส่งผลให้คุณภาพชีวิตและทรัพยากรธรรมชาติสิ่งแวดล้อมรวมถึงแม่น้ำป่าสักเสื่อมลง ทำให้เกิดการขาดแคลนน้ำ น้ำเน่าเสีย รวมถึงการสูญเสียทรัพยากรป่าไม้และความหลากหลายทางชีวภาพ เหล่านี้ย่อมสะท้อนให้เห็นว่า เมื่อความเจริญอย่างก้าวเข้าสู่ชุมชน ปัญหาสิ่งแวดล้อมต่างๆ ก็เริ่มตามมา

ผลจากวิถีชีวิตที่เปลี่ยนไปของคนในชุมชน คือ จากเดิมที่อาศัยแหล่งน้ำธรรมชาติโดยตรงก็หันมาใช้น้ำประปา ใช้ถนน ทำให้ขาดจิตสำนึกในการดูแลรักษาแม่น้ำ รวมถึงผลจากการสร้างเขื่อนป่าสักชลสิทธิ์เหนือน้ำ การสร้างเขื่อนพระรามหกท้ายน้ำ ทำให้แม่น้ำป่าสักบริเวณอำเภอเสนาให้มีสภาพเปรียบกับอ่างเก็บน้ำขนาดใหญ่ และยังมีการสร้างโรงงานอุตสาหกรรม โรงงานไฟฟ้าเหนือแหล่งน้ำ รวมถึงการปล่อยน้ำเสียจากบ้านเรือน ชุมชนท้องถิ่น และชุมชนเมืองลงสู่แม่น้ำโดยตรง ส่งผลให้ระดับคุณภาพน้ำป่าสักบริเวณนี้ไม่สามารถใช้อุปโภคและบริโภคได้ (ศิวพร บุตรขนิษฐ, สัมภาษณ์ ๑๗ สิงหาคม ๒๕๕๑) และจากการศึกษาเอกสารพบว่า ได้มีพันธุ์ปลาบางชนิดสูญหายไป เช่นในปี พ.ศ. ๒๕๔๕ ปลาหมอได้หายไป และถ้าเมื่อใดที่มีมลพิษทางน้ำมาก ปลาบริเวณบ้านท่าราบซึ่งมีลักษณะเป็นวังปลาคือมีปลาจำนวนมากอาศัยอยู่ จะตายก่อนปลาในกระชังที่ชาวบ้านเลี้ยงไว้ ซึ่งสอดคล้องกับผลการตรวจวัดคุณภาพน้ำจากแม่น้ำป่าสักของกรมมลพิษพบว่า แม่น้ำป่าสักมีคุณภาพน้ำอยู่ในเกณฑ์เสื่อมโทรมโดยเฉพาะช่วงที่ไหลผ่าน จังหวัดสระบุรี ซึ่งเป็นแหล่งรองรับน้ำทิ้งจากชุมชนเทศบาลตำบลแก่งคอย และโรงงานอุตสาหกรรมที่ตั้งอยู่ริมน้ำ และจากผลการเฝ้าระวังคุณภาพน้ำในปี พ.ศ. ๒๕๔๘ เกิดสถานการณ์คุณภาพน้ำของแม่น้ำป่าสักลดต่ำลงอย่างต่อเนื่อง โดยเฉพาะในเขตอำเภอเสนาให้ จังหวัดสระบุรี ซึ่งส่งผลกระทบต่อประชาชนผู้เลี้ยงปลากระชังในพื้นที่ดังกล่าวอีกด้วย

จากสภาพปัญหาที่แม่น้ำป่าสักกำลังเผชิญ จึงมีการรวมตัวของกลุ่มคนที่ตระหนักในปัญหาและต้องการอนุรักษ์แม่น้ำป่าสักให้ดีขึ้น เกิดเป็นกลุ่มรักษ์ป่าสัก ที่มีจุดมุ่งหมายเพื่อให้คนในชุมชนรู้จักดูแลรักษาแม่น้ำในปี ๒๕๔๔ โดยระยะแรกทางกลุ่มได้ทำการรณรงค์ให้ชาวบ้านหันกลับมามองแม่น้ำป่าสักที่อยู่ในสภาพแย่ ด้วยวิธีเก็บขยะในแม่น้ำป่าสักเป็นเวลา ๒ ปีพร้อมๆ กับการเชิญชวนให้ชาวบ้านริมฝั่งแม่น้ำทำตาม จากนั้นก็มีการทำกิจกรรมรณรงค์อื่นๆ เพื่อสร้างจิตสำนึกและความตระหนักในปัญหาให้แก่ชาวบ้าน เช่น การเปิดเวทีสาธารณะ/เวทีชุมชนสะท้อนปัญหา การให้ความรู้แก่เยาวชนในโรงเรียนที่ตั้งอยู่บริเวณแม่น้ำป่าสัก การพาเยาวชนล่องแม่น้ำป่าสักเพื่อทำความรู้จักและเห็นสภาพที่แท้จริงของแม่น้ำ ส่งเสริมให้เกษตรกรริมน้ำทำเกษตรปลอดสารพิษ เป็นต้น นอกจากนี้ทางกลุ่มยังใช้กระบวนการทางวิทยาศาสตร์อย่างการใส่จุลินทรีย์ EM เพื่อเร่งการย่อยสลายของเสียในแม่น้ำ รวมถึงใช้ประเพณีเก่าแก่จากทางภาคเหนืออย่างพิธีสืบชะตาแม่น้ำมาเป็นกลยุทธ์หนึ่งในการอนุรักษ์แม่น้ำ เห็นได้ว่ากลุ่มรักษ์ป่าสักได้ใช้กลวิธีในการอนุรักษ์แม่น้ำที่หลากหลายเพื่อให้ครอบคลุมกลุ่มชาวบ้านที่มีหลายวัย ซึ่งพื้นที่เป้าหมายในการทำงานของกลุ่มรักษ์ป่าสักไม่ได้มีเพียงตำบลต้นตาลเท่านั้น หากแต่ยังกระจายไปยังชุมชนที่อยู่บริเวณรอบแม่น้ำป่าสักในอำเภอต่างๆ

ต่อมาในปี ๒๕๔๘ โครงการสื่อพื้นบ้านสื่อสารสุข ก็ได้จัดทำโครงการ “สืบชะตาวังน้ำบ้านท่าราบ จังหวัดสระบุรี” ขึ้นในชุมชนไท-ยวน โดยมีคุณพนิดา ศรีธรรมมา นักวิชาการวัฒนธรรม กลุ่มอำนวยการ และแผน และกลุ่มวัฒนธรรมประจำอำเภอ เป็นผู้ประสานงานโครงการ ทั้งนี้ ทางโครงการฯ ได้รื้อฟื้น ประเพณีเก่าแก่ คือ “พิธีสืบชะตา” อันเป็นพิธีกรรมเก่าแก่ของทางภาคเหนือ เพื่อนำมาใช้เป็นกลยุทธ์หลัก ในการรักษาสิ่งแวดล้อม อนึ่ง พิธีสืบชะตา เป็นพิธีกรรมที่สืบเนื่องมาแต่โบราณของชาวล้านนา แบ่ง ออกเป็นสืบชะตาคน สืบชะตาบ้าน สืบชะตาเมือง ประเพณีการสืบชะตาคน มีจุดมุ่งหมายเพื่อให้เกิดมงคล แก่ตนเอง มีชีวิตสุขสบายปราศจากโรคภัย ทำให้มีความเจริญรุ่งเรือง นิยมทำในวันเกิด วันขึ้นบ้านใหม่ ย้าย ที่อยู่ใหม่ หรือหากบุคคลนั้นๆ เจ็บไข้ได้ป่วย ชะตาไม่ดี และหากเกิดเหตุเภทภัยในบ้านเมือง ชาวประชา ได้รับความเดือดร้อน ชาว-ล้านนาก็จะจัดพิธีสืบชะตาบ้านเมืองเพื่อให้บ้านเมืองสุขสงบและมีอายุยืนยาว สืบไป

สำหรับพิธีสืบชะตาแม่น้ำ ที่ชาวไท-ยวน แห่งตำบลต้นตาล อำเภอเสาไห้ จังหวัดสระบุรีจัดทำขึ้น เป็นการนำพิธีสืบชะตาตามคติความเชื่อของชาวล้านนามาประยุกต์ใช้เพื่อสืบชะตาแม่น้ำ ให้แม่น้ำมีความ อุดมสมบูรณ์และมีอายุยืนยาวสืบต่อไป ทั้งยังก่อให้เกิดความร่วมมือร่วมแรงในการจัดพิธีกรรม อันแสดงถึง ความสมัครสมานสามัคคีในชุมชน ซึ่งสอดคล้องกับ สมเจตน์ วิมลเกษม (๒๕๓๗) ที่กล่าวว่า ประเพณีสืบ ชะตา เป็นประเพณีที่ผูกพันกับวิถีชีวิตของชาวล้านนาอย่างแน่นแฟ้น ที่ไม่สามารถแยกออกจากสังคม วัฒนธรรมของชาวเหนือไปได้ เพราะเชื่อมั่นว่าพิธีสืบชะตานี้เป็นการต่ออายุให้ตนเอง ญาติพี่น้อง บริวาร หรือชะตาบ้านเมืองให้มีอายุยืนยาว ก่อให้เกิดความสุขความเจริญ อีกทั้งเป็นการขจัดภัยอันตรายต่างๆ ที่จะ เกิดขึ้น ให้แคล้วคลาดจากบาปเคราะห์และสิ่งชั่วร้ายทั้งมวล ก่อให้เกิดขวัญและกำลังใจในการดำรงชีวิต ร่วมกันของคนในสังคม ส่งผลให้บ้านเมืองมีความสุขสงบสุขและมีความอุดมสมบูรณ์สืบต่อไป

ความสำคัญดังกล่าว จึงต้องมีการบริหารจัดการวัฒนธรรมโดยการหนุนเสริมให้ชุมชนเข้ามามีส่วน ร่วมในการบริหารจัดการวัฒนธรรม โดยการสร้างกระบวนการทำงานแบบมีส่วนร่วมระหว่างผู้ปฏิบัติงาน วัฒนธรรมในพื้นที่ สภาวัฒนธรรมจังหวัด กับ วัฒนธรรมจังหวัด ให้สามารถทำงานร่วมกับชุมชนด้าน การบริหารจัดการวัฒนธรรม และใช้สื่อพิธีกรรม คือพิธีสืบชะตาแม่น้ำ -

ป่าสัก เป็นกลยุทธ์ในการทำงานร่วมกัน โดยใช้กระบวนการสื่อสารแบบมีส่วนร่วมตามแบบจำลองการ สื่อสารเชิงพิธีกรรม (Ritualistic Model) ที่มีการสลับสับเปลี่ยนบทบาทในการเป็นผู้รับสารและผู้ส่งสารอยู่ ตลอดเวลา ซึ่งผู้วิจัยเชื่อว่าการรวมตัวของเครือข่ายและการสื่อสารแบบมีส่วนร่วมเป็นส่วนทำให้โครงการนี้ ประสบผลสำเร็จเป็นไปตามวัตถุประสงค์ของโครงการ

จากที่มาและความสำคัญของปัญหา ทำให้ทีมวิจัยสนใจว่า การมีส่วนร่วมของเครือข่ายวัฒนธรรม และชุมชน ในการบริหารจัดการวัฒนธรรมกรณีศึกษาการสืบชะตาแม่น้ำป่าสัก เพื่อร่วมกันแก้ปัญหาชุมชน โดยใช้สื่อพิธีกรรมเข้ามามีบทบาทในการแก้ปัญหาแม่น้ำเน่าเสียและช่วยสร้างจิตสำนึกให้คนในชุมชน ได้ อย่างไร อันสอดคล้องกับหลักของการสืบทอดสื่อพื้นบ้านที่เชื่อว่า หลักสิทธิเจ้าของวัฒนธรรม ซึ่งเน้น ว่า การตัดสินใจชะตากรรมของวัฒนธรรมท้องถิ่นต้องมาจากข้อตกลงร่วมกันของคนวงในวัฒนธรรมนั้น

ทั้งนี้ การปรับประยุกต์และสืบทอดสื่อพื้นบ้านต้องเป็นด้วยชุมชนเองที่ตัดสินใจชะตากรรมทางวัฒนธรรมของพวกเขา

๑.๒ วัตถุประสงค์ของการวิจัย

๑. เพื่อส่งเสริมกระบวนการมีส่วนร่วมของวัฒนธรรมจังหวัด สภาวัฒนธรรมจังหวัด และชุมชน ในการบริหารจัดการวัฒนธรรมท้องถิ่น
๒. เพื่อเสริมสร้างกระบวนการทำงานแบบมีส่วนร่วมระหว่างวัฒนธรรมจังหวัด และสภาวัฒนธรรมจังหวัด
๓. เพื่อศึกษาแนวทางการสืบทอดการสืบทอดแม่ น้ำ ป่า สัก

๑.๓ ขอบเขตในการศึกษา

๑. ศึกษากระบวนการมีส่วนร่วมของวัฒนธรรมจังหวัด สภาวัฒนธรรมจังหวัด ชุมชน ศึกษาเฉพาะการประกอบพิธีกรรมสืบทอดแม่ น้ำ ป่า สัก ในระหว่างเดือน มีนาคม – กันยายน ๒๕๕๑ ณ ชุมชนตำบลต้นตาล อำเภอสายบุรี จังหวัดสระบุรี

๒. เราจะรื้อฟื้นพิธีสืบทอดแม่ น้ำ ป่า สักได้อย่างไร ทำไมจึงต้องรื้อฟื้น
๓. ทำอย่างไรจะทำให้ประชาชนในหมู่บ้านต้นตาล เห็นคุณค่าของพิธีสืบทอดแม่ น้ำ ป่า สัก
๔. พิธีสืบทอดแม่ น้ำ ป่า สักมีความสำคัญต่อชุมชนบ้านต้นตาล อำเภอสายบุรี จังหวัดสระบุรีอย่างไร
๕. จะพัฒนาพิธีสืบทอดแม่ น้ำ ป่า สัก เพื่อตอบสนองการท่องเที่ยวอย่างไร
๖. แก่นนำในการสืบทอดพิธีสืบทอดแม่ น้ำ ป่า สัก มีอะไรบ้าง และจะขยายเครือข่ายได้อย่างไร

๑.๔ ประโยชน์ที่คาดว่าจะได้รับ

๑. วัฒนธรรมจังหวัด สภาวัฒนธรรมจังหวัด และชุมชน มีส่วนร่วมในการบริหารจัดการ วัฒนธรรมท้องถิ่น
๒. เพื่อทำให้เกิดการอนุรักษ์ และส่งเสริม จัดพิธีสืบทอดแม่ น้ำ ป่า สักให้คงอยู่ตลอดไป
๓. เพื่อเป็นแหล่งเรียนรู้ทางวัฒนธรรม
๔. เพื่อสร้างจิตสำนึก และให้ประชาชนเห็นคุณค่าความสำคัญของ “น้ำ” และร่วมกันอนุรักษ์ แม่ น้ำ ลำคลอง
๕. เพื่อเป็นแนวทางในการใช้สื่อพื้นบ้านที่มีอยู่ในชุมชน ในการสร้างความสามัคคี และอนุรักษ์ สิ่งแวดล้อมของชุมชน

บทที่ ๒

การทบทวนวรรณกรรม

การศึกษาวิจัยเรื่อง “การมีส่วนร่วมของเครือข่ายวัฒนธรรมและชุมชนในการบริหารจัดการ วัฒนธรรม กรณีศึกษาการสืบชะตาแม่น้ำป่าสัก” เป็นการวิเคราะห์ถึงบทบาทของสื่อ-พิธีกรรมที่มีต่อการ อนุรักษ์แม่น้ำป่าสัก ซึ่งจำเป็นต้องอาศัยแนวคิด ทฤษฎี และงานวิจัยต่างๆ มาประกอบ เพื่อสนับสนุนและ เป็นแนวทางสำคัญอันจะนำไปสู่ผลการวิจัยที่มีความน่าเชื่อถือ ตลอดจนสามารถเป็นกรอบกำหนดทิศทาง ใ้งานวิจัยเป็นไปตามวัตถุประสงค์ที่กำหนดไว้

๑. แนวคิดเกี่ยวกับการสื่อสารแบบมีส่วนร่วม (Participatory Communication)

๒. แนวคิดเกี่ยวกับการทำงานวัฒนธรรมเชิงรุก

๑. แนวคิดการสื่อสารแบบมีส่วนร่วม (Participatory Communication)

กาญจนา แก้วเทพ (๒๕๔๘) ได้เสนอแนะองค์ประกอบของการสื่อสารไว้ ดังนี้

๑. ผู้ส่งสาร (Sender)

๒. เนื้อหา/สาร/ข้อมูล (Message)

๓. สื่อ/ช่องทาง (Channel)

๔. ผู้รับสาร (Receiver) และผลที่เกิดขึ้น (Effect)

ทั้งนี้ พัทธนี เขยจรรยา, เมตตา วิวัฒนานุกูล และถิรนนท์ อนวัชศิริวงศ์ (๒๕๓๘:๗) กล่าวว่าไว้ว่า การ สื่อสารของมนุษย์เป็นกระบวนการ ๒ ทาง (Two-way process) ซึ่งประกอบด้วยองค์ประกอบต่างๆ อย่าง น้อย ๕ ประการ คือ

๑. ผู้ส่งสารหรือผู้เข้ารหัส (Sender/Encoder) คือนักคิดหรือกลุ่มบุคคลที่เป็นผู้ริเริ่ม/ เริ่มต้นส่งสารไปให้อีกบุคคลหนึ่งจะโดยตั้งใจหรือไม่ก็ตาม หรือเป็นผู้ทำหน้าที่ส่งสารผ่านช่องทางหนึ่ง ไปยังผู้รับสาร ฉะนั้น ผู้ส่งสารจึงมีบทบาทในการชี้แนะว่า พฤติกรรมการสื่อสารภายในสถานการณ์หนึ่งๆ นั้น จะเป็นไปในรูปแบบใด และมีผลอย่างไร หรืออีกนัยหนึ่งก็คือ ผู้ส่งสารคือผู้กระตุ้นที่ทำให้เกิดการ ตอบสนองจากผู้รับสาร

๒. ผู้รับสารหรือผู้ถอดรหัส (Receiver/decoder) คือผู้ที่รับสารจากบุคคลหนึ่งหรือ กลุ่มบุคคลหนึ่ง เมื่อได้รับสารก็จะเกิดการตีความและการตอบสนอง จะ โดยตั้งใจหรือไม่ก็ตามและส่ง ปฏิกริยาตอบสนอง(feedback) กลับไปยังผู้รับสาร

๓. สาร (Message) หมายถึงสิ่งที่ผู้ส่งสาร ส่งไปให้ผู้รับสารในรูปของ “รหัส” ซึ่ง หมายถึง สัญญาณ(sign) หรือสัญลักษณ์ (symbol) หรือกลุ่มของสัญลักษณ์ที่ถูกสร้างขึ้นในลักษณะที่มี ความหมายต่อคน และผู้รับสารเข้าใจความหมายของรหัสได้ต่อเมื่อมีการถอดความหมายของสัญญาณหรือ สัญลักษณ์ออกมา โดยอาจจะเป็นคำพูด ตัวหนังสือ รูปภาพ เครื่องหมาย หรือกิริยาท่าทางต่างๆ ซึ่งเป็นสิ่งที่ แสดงหรือถ่ายทอดความคิด ความรู้สึก ความต้องการ และวัตถุประสงค์ของผู้รับสารโดยส่วนใหญ่แล้วสาร

ก็คือภาษา (language)

๔. ช่องทางการสื่อสาร(Channel) คือตัวกลางที่ช่วยในการนำส่งสาร จากผู้ส่งสารไปยังผู้รับสาร ช่องทางเปรียบเสมือน “ทาง” หรือ “พาหนะ” ระหว่างผู้ร่วมสื่อสาร

๕. สภาพแวดล้อมการสื่อสาร (Context/environment) หมายถึงสิ่งต่างๆ รอบตัวผู้สื่อสาร นอกเหนือจากองค์ประกอบอื่นๆ ในกระบวนการสื่อสาร เช่น สถานที่ บรรยากาศ โอกาส เวลา เหตุการณ์ต่างๆ เป็นต้น

หลักสำคัญของการสื่อสารแบบมีส่วนร่วมมี ดังนี้ Berrigan (1979)

๑. การเข้าถึงสาร (Access) หมายถึง การเข้าถึงสื่อที่ให้บริการแก่ชุมชน สื่อย่อมเปิดโอกาสให้สมาชิกในชุมชนเลือกรายการหรือเข้าไปจัดทำในสิ่งที่เป็นประโยชน์แก่ตนเองได้ทราบเท่าที่ไม่ขัดกับกฎหมาย นอกจากนี้ยังเป็นช่องทางที่ทำให้ประชาชนได้มีโอกาสแสดงความคิดเห็นต่อรายการหรือแสดงความต้องการเปลี่ยนแปลงรายการ รวมทั้งการเสนอให้มีการปรับเปลี่ยนได้

๒. การมีส่วนร่วม (Participation) หมายถึง การมีส่วนร่วมทุกระดับในระบบการสื่อสาร ไม่ว่าจะเป็นเรื่องการวางแผนการสื่อสารภายในชุมชน ตั้งแต่การเริ่มคิดไปจนกระทั่งถึงการผลิต การจัดการ การใช้สื่อต่างๆ ในชุมชน สมาชิกในชุมชนจะต้องมีส่วนร่วมหรือมีโอกาสเข้าร่วมได้ทุกขั้นตอน

๓. การจัดการด้วยตนเอง (Self-management) การมีส่วนร่วมที่สำคัญที่สุดคือ การมีส่วนร่วมในการตัดสินใจด้วยตนเองตามวิถีทางกระบวนการประชาธิปไตย และการตัดสินใจนั้นสมาชิกในชุมชนมีอำนาจตัดสินใจตั้งแต่เริ่มคิด การวางแผน ไปจนกระทั่งการกำหนดนโยบายการบริหารและการผลิตสื่อด้วยตนเอง

เมื่อนำองค์ประกอบการสื่อสารตามหลักนิเทศศาสตร์ อันประกอบไปด้วย S-M-C-R มาอธิบายแบบจำลองการสื่อสารแบบมีส่วนร่วมสามารถนำมาจัดเรียงตัวได้เป็น ๒ แบบจำลอง ดังนี้ (กาญจนา แก้วเทพ, ๒๕๔๕)

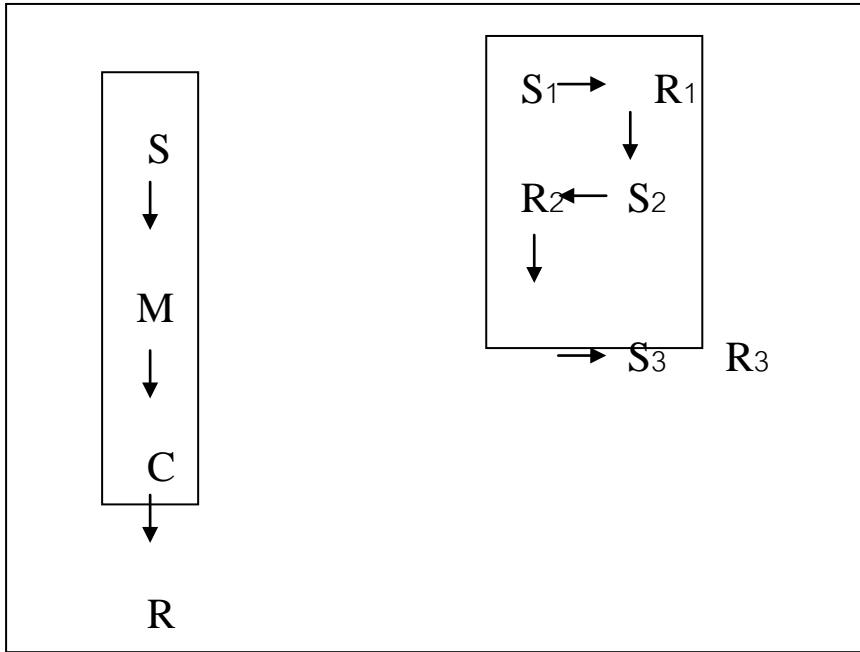

แบบจำลองเชิงการถ่ายทอด

แบบจำลองเชิงพิธีกรรม

ภาพที่ ๑ : แบบจำลองการสื่อสารแบบมีส่วนร่วม

๑. แบบจำลองเชิงการถ่ายทอดข่าวสาร ผู้ส่งสาร (S) จะสร้างสาร (M) แล้วก็ส่งผ่านสื่อช่องทาง (C) ไปยังผู้รับสาร (R) แบบทางเดียว โดยที่ผู้รับสารจะไม่มีโอกาสส่งสารย้อนกลับไป เรียกว่า “เป็นการสื่อสารแบบทางเดียว”

เป้าหมายของการสื่อสารแบบนี้คือ ฝ่ายผู้ส่งสารต้องการ *แจ้งข้อมูล* เช่น ประกาศจากทางราชการ หรือต้องการ *ชักชวนโน้มน้าว* เช่น รายการโฆษณา และน่าสังเกตว่าในแบบจำลองนี้ ผู้ส่ง-สารและผู้รับสารจะเล่นบทบาทตัว คือ ใครเล่นเป็นผู้ส่งก็เล่นไปตลอด ฝ่ายรับก็เล่นบทบาทตลอด

๒. แบบจำลองเชิงพิธีกรรม แบบจำลองนี้จะต่างจากแบบจำลองแรก โดยเริ่มเปิดฉากตั้งแต่ผู้ส่งสาร (S1) จะส่งสารให้กับผู้รับสาร (R1) ในช่วงจังหวะที่สอง ผู้รับสาร (R1) ก็จะแปลงบทบาทเป็นผู้รับสารบ้าง (S2) ส่วนผู้ส่งสารเจ้าเดิมก็เปลี่ยนให้ไปเล่นบทผู้รับสาร (R2) และสลับสับเปลี่ยนกันไปตลอดทั้งกระบวนการสื่อสาร

เป้าหมายของการสื่อสารแบบนี้มักจะเป็นไปเพื่อ “สร้างลักษณะร่วม” ให้เกิดขึ้น เช่น *สร้างความเข้าใจร่วมกัน* เช่น พ่อแม่กับครูที่พูดคุยกันเรื่องปัญหาของเด็ก *สร้างอารมณ์ความรู้สึกร่วมกัน* เช่น กลุ่มคนที่เป็โรคเอดส์และถูกสังกรรมังเกี่ยวมาปรับทุกข์กัน *สร้างประสบการณ์ร่วมกัน* เช่น การเล่าสู่กันฟังว่าไปเที่ยวเมืองนอกมาแล้ว เป็นยังไงบ้าง ที่ภาษาไทยเรารู้จักแบบจำลองที่สองในคำพูดที่ว่า “จับเข้าคุยกัน พบกันครึ่งทาง” ในแบบจำลองพิธีกรรมนี้ ผู้ส่งสารและผู้รับสาร จะไม่ใช่บทบาทตายตัวหากแต่จะมีการสลับปรับเปลี่ยนบทบาทกันไป

เมื่อเปรียบเทียบระหว่างแบบจำลองเชิงการถ่ายทอดกับแบบจำลองเชิงพิธีกรรมแล้ว จะทำให้เห็นรายละเอียดและความแตกต่างของแบบจำลองทั้งสอง ที่สามารถนำไปใช้ในการวิเคราะห์กระบวนการสื่อสาร ซึ่งปาริชาติ สถาปิตานนท์ (๒๕๔๕) ได้เสนอไว้ ดังนี้

แบบจำลองเชิงถ่ายทอด	แบบจำลองเชิงพิธีกรรม
๑. เป้าหมายหลักคือ การถ่ายทอดข่าวสารเพื่อการโน้มน้าวผู้รับสาร (Persuasion)	๑. เป้าหมายหลักคือ การสร้างความเข้าใจร่วมกันระหว่างผู้ส่งสารและผู้รับสาร (Shared meaning)
๒. ความสำคัญของการสื่อสารจึงอยู่ที่ผู้ส่ง (Sender-centered)	๒. ความสำคัญอยู่ที่ทั้งผู้ส่งและผู้รับสาร ซึ่งต้องทำความเข้าใจกันและกัน
๓. ทิศทางการไหลของข่าวสารเป็นแบบทางเดียว (One-way flow) และเป็นแนวตั้ง (Vertical)	๓. ทิศทางการไหลของข่าวสารเป็นแบบสองทาง (Two-way flow) และเป็นแนวราบ (Horizontal)
๔. บทบาทของผู้ส่งสารและผู้รับสารจะตายตัวตลอดกระบวนการสื่อสาร	๔. บทบาทของผู้ส่งสารและผู้รับสารจะสลับสับเปลี่ยนกัน ไม่มีการผูกขาด
๕. ผลลัพธ์ของการสื่อสารเมื่อสิ้นสุดกระบวนการ ผู้รับสารจะรู้ข่าวสารหรือเห็นคล้อยตามผู้ส่ง	๕. หลังจากการสื่อสารสิ้นสุดแล้ว ทั้งผู้ส่งและผู้รับความคิดเห็นจะแลกเปลี่ยนข่าวสารและความเห็นของกันและกัน

คุณลักษณะการสื่อสารแบบมีส่วนร่วม

กาญจนา แก้วเทพและคณะ (๒๕๔๕:๓๒) ได้สรุปคุณลักษณะที่สำคัญของการสื่อสารแบบมีส่วนร่วม ซึ่งขยายมาจากแบบจำลองการสื่อสารเชิงพิธีกรรม ดังนี้

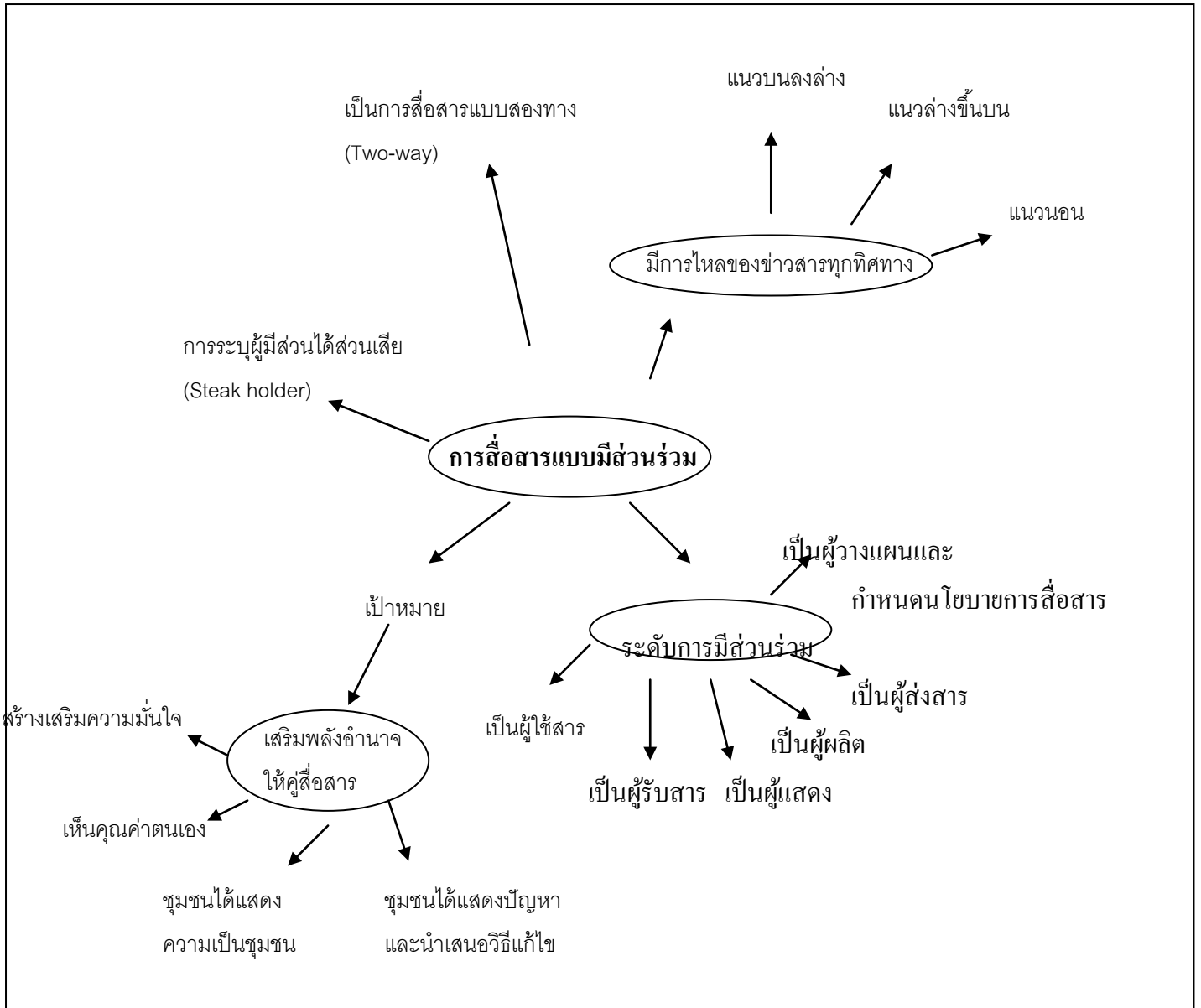

ภาพที่ ๒ : คุณลักษณะของการสื่อสารแบบมีส่วนร่วม

การสื่อสารแบบมีส่วนร่วมในระดับชุมชน

McQuail (1983) ได้กำหนดเป้าหมายของการสื่อสารแบบมีส่วนร่วมในระดับชุมชน ดังนี้

๑. เพื่อกระตุ้นให้ชุมชนมองเห็นคุณค่าของตนเอง เช่น การนำเอาภูมิปัญญาของชาวบ้านมาเผยแพร่ในวงกว้าง
๒. เพื่อสร้างความมั่นใจให้กับชาวบ้านที่เข้ามามีส่วนร่วม และเพื่อให้เห็นคุณค่าความคิดและความเชื่อของตนเอง
๓. เพื่อพิสูจน์ความเชื่อของชุมชนที่คิดว่าตนเองไม่สามารถใช้เทคโนโลยีสมัยใหม่ที่ซับซ้อนได้ การเข้าร่วมฝึกฝนอบรมการผลิตสื่อ จะพิสูจน์ให้ชาวบ้านเห็นว่าพวกเขาสามารถใช้เทคโนโลยีสมัยใหม่ได้ หากมีโอกาส
๔. เพื่อสร้างทักษะในการสร้างสื่อให้กับชุมชน เพื่อเป็นช่องทางที่ชุมชนจะส่งข่าวสารออกไปจากจุดยืน มุมมอง และทัศนคติของตนเอง
๕. เพื่อให้ชุมชนได้แสดงความรู้สึก ปัญหา วิธีการวิเคราะห์ปัญหา รวมทั้งวิธีการแก้ปัญหาจากทัศนคติของชุมชน
๖. ผลจากการสื่อสารของชุมชน ช่วยยกระดับความมีสติและความรับผิดชอบให้กับทั้งชุมชนหรือชุมชนอื่นๆ เพื่อร่วมกันแก้ไขปัญหาที่เกิดขึ้น
๗. เนื้อหาของการสื่อสารชุมชน จะเน้นเรื่องราวที่มีสาระประโยชน์ต่อชีวิตของชุมชนเอง ดังนั้น สื่อประเภทนี้จึงช่วยเพิ่มสัดส่วนของการสร้างสื่อที่มีสาระให้แก่ชุมชนให้มีปริมาณมากขึ้น เพื่อถ่วงดุลกับการสื่อสารที่มุ่งเน้นแต่ความบันเทิง และการหลีกเลี่ยงปัญหาที่สื่อจากภายนอกอัดฉีดเข้าไปในชุมชน

ทั้งนี้ กาญจนา แก้วเทพ (๒๕๔๗:๕๗) กล่าวว่า การมีส่วนร่วมในการสื่อสารของชุมชนนั้นกระทำได้หลายระดับ ในที่นี้จึงแบ่งระดับการมีส่วนร่วมของชุมชนออกเป็น ๓ ระดับ ดังนี้

๑. **การมีส่วนร่วมในฐานะผู้รับสาร/ใช้สาร (Audience/Receiver/Users)** เป็นขั้นตอนของการมีส่วนร่วมในระดับต่ำสุด กล่าวคือ ในกระบวนการสื่อสารตั้งแต่ต้นยังอยู่ในการกำหนดของผู้ส่งสาร ไม่ว่าจะเป็นการเลือกประเด็นเนื้อหา การเลือกวิธีนำเสนอ ไปจนถึงการเลือกช่องทางสื่อที่จะใช้เผยแพร่ และผู้รับสารเองก็ยังคงมีฐานะเป็นเพียงผู้รับสารแต่เพียงอย่างเดียว

๒. **การมีส่วนร่วมในฐานะผู้ส่งสาร/ผู้ผลิต/ผู้ร่วมผลิต/ผู้ร่วมแสดง (Sender/Producer/Co-producer/Performance)** เป็นขั้นตอนของการมีส่วนร่วมในระดับที่สูงขึ้นมา และจำเป็นต้องสร้างเงื่อนไขใหม่ๆ เพิ่มเติม หรือต้องมีการปฏิรูปเปลี่ยนแปลงโครงสร้างเก่าๆ ที่มีอยู่ การเข้ามามีส่วนร่วมในฐานะผู้ผลิตหรือผู้ร่วมผลิตนั้น แบ่งได้เป็นหลายขั้นตอนตามหลักแนวคิดของการผลิตสื่อ คือ

๒.๑ **ขั้นก่อนการผลิต (Pre-production Stage)** ได้แก่ ขั้นตอนการเตรียมการก่อนการผลิตสื่อ ประกอบด้วย การเลือกประเด็นหัวข้อ การเลือกแง่มุมที่จะนำเสนอ การรวบรวมข้อเท็จจริงที่จะนำมาใช้เป็นวัตถุดิบ การเขียนบทแบบต่างๆ การคัดเลือกฉากและตัวแสดง ฯลฯ

๒.๒ ขั้นการผลิต (Production Stage) ได้แก่ ขั้นตอนของการลงมือผลิต เช่น การเข้าห้องจัดรายการในกรณีของวิทยุ การลงมือถ่ายทำในกรณีของวิดีโอ โทรทัศน์/ภาพยนตร์ ฯลฯ

๒.๓ ขั้นหลังการผลิต (Post-production Stage) ได้แก่ ขั้นตอนหลังการถ่ายทำเสร็จแล้ว ต้องมีการตัดต่อ การอัดเสียงประกอบ การเพิ่มเติมด้านเทคนิคต่างๆ ฯลฯ

๓. การมีส่วนร่วมในฐานะผู้วางแผนและกำหนดนโยบาย (Policy Maker/Planner) หมายถึง การวางแผนและนโยบายดำเนินการใช้สื่อที่รวมเอาชุมชนเข้ามาอยู่ในโครงสร้างการสื่อสารของชุมชน ซึ่งถือว่าเป็นรูปแบบสูงสุดของการมีส่วนร่วม และสังเกตได้ว่ายิ่งระดับของการมีส่วนร่วมสูงขึ้นมากเท่าใด สัดส่วนของชุมชนที่จะเข้ามามีส่วนร่วมก็จะเล็กลง กล่าวคือ ในระดับผู้บริหาร คนในชุมชนทุกคนสามารถมีส่วนร่วมได้ แต่เมื่อขึ้นมาถึงขั้นการผลิต อาจจะมีคนบางกลุ่มในชุมชนเท่านั้นที่จะเข้ามามีส่วนร่วมจนกระทั่งถึงขั้นตอนสุดท้าย คือ ระดับการวางแผนและนโยบายนี้ก็คงมีตัวแทนบางคนจากชุมชนเท่านั้นที่จะเข้ามาดำเนินกิจกรรมในระดับนี้

นอกจากนี้ กาญจนา แก้วเทพ (๒๕๔๒:๔๐) ยังได้กล่าวว่า การสื่อสารแบบมีส่วนร่วมจะช่วยให้ทุกฝ่ายได้ร่วมกันคิด ร่วมกันแก้ไขปัญหา ร่วมกันดำเนินการ ร่วมกันรับผิดชอบ และรับรู้ถึงสภาพในชุมชนของตนเอง อีกทั้งแนวคิดการมีส่วนร่วมยังทำให้เกิด “ความรู้สึก” ต่างๆ ได้แก่

๑. ความรู้สึกเป็นเจ้าของ เป็นเสมือนเหรียญสองด้าน ในด้านหนึ่งความรู้สึกเป็นเจ้าของจะนำมาซึ่งความสนใจ ห่วงใย ดูแลรักษา อีกด้านหนึ่งความรู้สึกการเป็นเจ้าของจะเกิดขึ้นก็ต่อเมื่อผู้เป็นเจ้าของมีอำนาจที่สามารถจะเข้าไปจัดการกับสิ่งของหรือเรื่องราวนั้นได้ ซึ่งก็คือการเข้ามามีส่วนร่วมได้นั่นเอง

๒. กระบวนการมีส่วนร่วมทำให้เกิดอัตลักษณ์ที่หลากหลาย อันมาจากการร่วมกันแสดงความคิดเห็นและความต้องการของกลุ่มคนต่างวัฒนธรรม เพราะในการหาทางออกของแต่ละท้องถิ่นนั้น ไม่จำเป็นต้องมีสูตรตายตัวเหมือนกันหมด ซึ่งในแต่ละท้องถิ่นจะสอดคล้องกับวิถีชีวิตเข้าไปด้วย

๓. ความรู้สึกเกี่ยวข้องและผูกพัน ซึ่งมาจากการรับฟังข่าวสารในปริมาณที่มากขึ้น จนนำความรู้สึกผูกพันและเกี่ยวข้องที่เกิดจากการเชื่อมโยงความคิดเรื่องต่างๆ เข้ามาสู่ตนเองและเข้ามามีส่วนร่วมในที่สุด

ปัจจุบันแนวคิดการมีส่วนร่วมของประชาชนในงานพัฒนาได้รับการยอมรับและใช้เป็นแนวทางปฏิบัติในงานพัฒนา ซึ่งกระบวนการของการมีส่วนร่วมมิได้ขึ้นอยู่กับการริเริ่มหรือวางแผนโดยรัฐ แต่ความสำเร็จนั้นอยู่ที่ประชาชนในชุมชนต้องเข้ามามีส่วนร่วมในกระบวนการอย่างเป็นอิสระ เน้นการทำงานในรูปกลุ่มหรือองค์กรชุมชนที่มีวัตถุประสงค์ในการเข้าร่วมอย่างชัดเจน พลังกลุ่มจะเป็นปัจจัยสำคัญที่ทำให้งานพัฒนาต่างๆ บรรลุผลสำเร็จตามความมุ่งหมาย (เจริญญา วงษ์พรหม, ๒๕๓๖) นอกจากนี้ การพัฒนาจำเป็นต้องมีการรวมพลังในลักษณะเบญจภาคี ได้แก่ ภาครัฐ ภาคเอกชน องค์กรพัฒนาเอกชน นักวิชาการ และประชาชน เพื่อร่วมกันแก้ไขปัญหาท้องถิ่น (ปาริชาติ วัลย์เสถียร, ๒๕๔๓)

ความหมายของการมีส่วนร่วม

ไพรัตน์ เตชะรินทร์ (๒๕๓๑) กล่าวว่า การมีส่วนร่วมของประชาชน จะต้องยึดหลักความต้องการ และปัญหาของประชาชนเป็นจุดเริ่มต้น กิจกรรมจะต้องดำเนินในรูปของกลุ่ม เพื่อสร้างพลังกลุ่มให้มีความรับผิดชอบร่วมกัน และคำนึงถึงขีดความสามารถของประชาชน ปลุกฝังให้เกิดความรู้สึกเป็นเจ้าของ ในขั้นตอนการดำเนินงาน ประชาชนควรมีส่วนร่วมตั้งแต่เริ่มต้น กิจกรรมที่จะต้องสอดคล้องกับสภาพแวดล้อม ทรัพยากร และวัฒนธรรมของชุมชน ซึ่งการเริ่มต้นกิจกรรมควรอาศัยผู้นำชุมชนที่ชาวบ้านเคารพนับถือ

สุริย์ ตันท์ศรีสุโรจน์ (๒๕๓๑) กล่าวว่า การมีส่วนร่วมเป็นความร่วมมือ ร่วมปฏิบัติ และร่วมกัน รับผิดชอบ ไม่ว่าจะเป็นของปัจเจกบุคคลหรือของกลุ่ม เพื่อให้เกิดการพัฒนาและการเปลี่ยนแปลงไปในทิศทางที่ต้องการและบรรลุเป้าหมายที่กำหนด

ปาริชาติ วลัยเสถียร (๒๕๔๓:๑๓๕) กล่าวว่า การมีส่วนร่วมคือ การที่ประชาชนพัฒนาขีดความสามารถของตนในการจัดการควบคุมการใช้และกระจายทรัพยากรธรรมชาติ ตลอดจนปัจจัยการผลิตที่มีอยู่ในสังคม เพื่อเกิดประโยชน์ต่อการดำรงชีพทางเศรษฐกิจและสังคม การมีส่วนร่วมนี้จึงเป็นการมีส่วนร่วมของประชาชน ตามแนวทางการปกครองในระบอบประชาธิปไตย ซึ่งเปิดโอกาสให้ประชาชนพัฒนาการรับรู้ สติปัญญา และความสามารถในการตัดสินใจกำหนดชีวิตด้วยตนเอง

ฉะนั้นจึงอาจกล่าวโดยสรุปได้ว่า การมีส่วนร่วม หมายถึง กระบวนการที่ทำให้ประชาชนมีส่วนร่วมกำหนดการเปลี่ยนแปลง โดยเปิดโอกาสให้เป็นผู้คิด ตัดสินใจ และร่วมกันดำเนินการในกิจกรรมต่างๆ ของชุมชน เป็นการพัฒนาขีดความสามารถของประชาชนในการพัฒนาตนเอง เพื่อให้บรรลุวัตถุประสงค์ที่กำหนด

สากล สติพิทยานันท์ (๒๕๓๒:๑๖๗) ได้ให้ความเห็นว่า การมีส่วนร่วมเกิดจากแนวคิดสำคัญ

๓ ประการ ดังนี้

๑. ความสนใจและห่วงกังวลร่วมกัน ซึ่งเกิดจากความสนใจและความห่วงกังวลส่วนบุคคลซึ่งบังเอิญพ้องกัน กลายเป็นความสนใจและความห่วงกังวลร่วมกันของส่วนร่วม
๒. ความเดือดร้อนและความไม่พึงพอใจร่วมกันที่มีต่อสถานการณ์ที่เป็นอยู่ ผลักดันให้พุ่งไปสู่การรวมกลุ่ม วางแผน และลงมือกระทำร่วมกัน
๓. การตกลงใจร่วมกันที่จะเปลี่ยนแปลงชุมชนให้เป็นไปในทิศทางที่ปรารถนา ซึ่งการตัดสินใจร่วมกันนี้จะต้องรุนแรงมากพอที่จะทำให้เกิดความคิดริเริ่มกระทำที่สนองตอบความเห็นชอบของคนส่วนใหญ่ที่เกี่ยวข้องกับกิจกรรมนั้นๆ

หลักสำคัญของการมีส่วนร่วม

ไพรัตน์ เตชะรินทร์ (๒๕๓๑:๘๔๓) ได้สรุปหลักการและแนวทางการพัฒนาโดยการมีส่วนร่วมของคนในชุมชน ดังนี้

๑. ต้องยึดหลักความต้องการและปัญหาของคนในชุมชนเป็นจุดเริ่มต้นของกิจกรรม ต้องใช้เวลาในการกระตุ้น เร่งเร้าความเข้าใจ ให้ความรู้ความเข้าใจ จนคนในชุมชนยอมรับความจำเป็นและประโยชน์ในการจัดกิจกรรมเหล่านั้น

๒. กิจกรรมต้องดำเนินการในลักษณะกลุ่ม เพื่อสร้างพลังชุมชนในการรับผิดชอบร่วมกัน สร้างความสัมพันธ์ร่วมกันระหว่างสมาชิกกลุ่ม ปลูกฝังทัศนคติและพฤติกรรมที่เห็นแก่ประโยชน์ส่วนรวมมากกว่าส่วนตน

๓. แนวทางการพัฒนาในกิจกรรมต่างๆ ในชุมชน ต้องคำนึงถึงขีดความสามารถของประชาชนที่รับดำเนินการต่อไปโดยไม่ต้องพึ่งพาทายนอก โดยระยะเริ่มแรกต้องไม่ท่วมเทในลักษณะการให้เปล่าโดยสิ้นเชิง ต้องทำให้คนในชุมชนเกิดความสำนึกเป็นเจ้าของกิจกรรมร่วมกัน และต้องสามารถทำต่อไปได้เอง เมื่อการช่วยเหลือจากภายนอกสิ้นสุดลง การช่วยตนเองและการพึ่งตนเองเป็นหลักสำคัญที่ต้องเริ่มตั้งแต่ต้น

๔. กิจกรรมที่นำเข้าไปในชุมชนต้องสอดคล้องกับสภาพแวดล้อม ความพร้อมรับของชุมชน ซึ่งรวมถึงการใช้ทรัพยากรชุมชน การสอดคล้องกับขนบธรรมเนียมประเพณีและวัฒนธรรมชุมชน

๕. การริเริ่มกิจกรรมต้องอาศัยผู้นำชุมชน ซึ่งหมายถึง ผู้นำตามธรรมชาติที่ชาวบ้านเคารพนับถือ ผู้นำทางศาสนา ผู้นำที่ได้รับการเลือกตั้งหรือแต่งตั้งจากราชการ เพื่อเป็นผู้บุกเบิกและชักนำชาวบ้าน ชุมชนโดยทั่วไปจะสามารถปรับทัศนคติและการยอมรับสิ่งใหม่ๆ ได้เร็วกว่า และเป็นผู้ที่ชาวบ้านศรัทธาในตัวอยู่แล้ว การเริ่มต้นจากผู้นำจึงไปได้เร็วกว่าและได้รับการยอมรับมากกว่าประชาชนทั่วไป

๖. ขั้นตอนการดำเนินงานต่างๆ ต้องให้ประชาชนมีส่วนร่วมตั้งแต่ต้น กล่าวคือ ร่วมหาข้อมูล ร่วมหาสาเหตุปัญหา ร่วมปรึกษาหารือแนวทางแก้ปัญหา ร่วมกันตัดสินใจ ร่วมวางแผน ร่วมการปฏิบัติงาน ร่วมติดตามผลงานจนถึงขั้นการร่วมบำรุงรักษาในระยะยาว

ระดับและขั้นตอนการมีส่วนร่วม

Scott Peck (1987) เสนอว่า การที่จะเกิดการรวมตัวของสมาชิกในชุมชนได้ก็ต่อเมื่อเกิดภาวะวิกฤตในชุมชน หรือคนในชุมชนเห็นปัญหาร่วมกันในชุมชน แล้วจึงรวมตัวกันเพื่อช่วยเหลือซึ่งกันและกัน และร่วมกันแก้ปัญหา และเมื่อปัญหาต่างๆ หมดไป การรวมตัวกันของคนในชุมชนจะลดลงไปด้วยเช่นกัน แต่เราก็สามารถที่จะสร้างสรรค์การรวมตัวของคนในชุมชนได้ โดยเรียกการรวมตัวในลักษณะนี้ว่า "community by design" โดย Scott Peck ได้เสนอพื้นฐานในการรวมตัวของประชาชนในลักษณะนี้ไว้ ๖ ประการ ดังนี้

๑. การมีกระบวนการในการรวมตัว ซึ่งในกระบวนการต่างๆ เหล่านี้จะใช้การสื่อสารเป็นกลไกหลักในกระบวนการต่างๆ
๒. มีการสื่อสารระหว่างบุคคลต่างๆ ที่เข้ามารวมตัวกัน ซึ่งเป็นพื้นฐานที่สำคัญในการรวมตัว และควรมีการสื่อสารที่ดีเป็นพื้นฐานในการรวมตัวกัน
๓. มีกระบวนการทำงานที่ชัดเจน เพื่อให้คนที่เข้าร่วมได้มีการเรียนรู้ เพื่อที่จะนำไปสู่การสนใจเข้าร่วมในที่สุด
๔. การรวมตัวกันเป็นชุมชน สามารถที่จะถ่ายทอดให้คนในชุมชนได้รู้ในวิธีการต่างๆ
๕. การสื่อสารในการสร้างชุมชนควรมีการเรียนรู้จากความเคยชิน

๖. คนในชุมชนส่วนใหญ่จะรับรู้ว่าการทำตามกระบวนการเข้าร่วมเป็นอย่างไร แต่ถ้าพวกเขา
รู้ว่าการเข้าร่วมเพื่ออะไร จะทำให้เกิดการมีส่วนร่วมที่แท้จริง

สถาบันวิจัยสังคมและสถาบันวิจัยสภาวะแวดล้อม จุฬาลงกรณ์มหาวิทยาลัย (๒๕๔๕) ได้จัด
ประเภทของการมีส่วนร่วมของประชาชน โดยอิงพัฒนาการของโครงการพัฒนาเป็นเกณฑ์ กล่าวคือ
กระบวนการมีส่วนร่วมของประชาชนประกอบด้วยภารกิจสำคัญ ๕ ประการ ดังนี้

ภารกิจที่ ๑ : การมีส่วนร่วมในการวางแผน (Participation in planning) ประกอบด้วย
การที่ประชาชนมีบทบาทในกิจกรรมต่างๆ ที่เกี่ยวข้องกับการวางแผนโครงการ นับตั้งแต่การวิเคราะห์
ปัญหา การกำหนดลำดับความสำคัญของปัญหา การกำหนดเป้าหมาย การกำหนดแนวทางในการดำเนินงาน
การกำหนดแนวทางในการติดตามและประเมินโครงการ

ภารกิจที่ ๒: การมีส่วนร่วมในการดำเนินกิจกรรม (Participation in implementation)
ประกอบด้วย การสนับสนุนด้านทรัพยากรและการประสานความร่วมมือ

ภารกิจที่ ๓: การมีส่วนร่วมในการใช้ประโยชน์ (Participation in utilization) ประกอบด้วย การ
นำเอากิจกรรมต่างๆ มาใช้ให้เกิดประโยชน์ โดยเฉพาะในด้านการเพิ่มระดับการพึ่งตนเอง และการควบคุม
ทางสังคม

ภารกิจที่ ๔: การมีส่วนร่วมในการได้รับผลประโยชน์ (Participation in benefit-sharing)
ประกอบด้วย การแจกจ่ายประโยชน์ต่างๆ ในการพัฒนาอย่างยุติธรรม

ภารกิจที่ ๕: การมีส่วนร่วมในการประเมินผล (Participation in evaluation) ประกอบด้วย การให้
ประชาชนได้รับทราบถึงสภาพปัญหาและอุปสรรคต่างๆ เพื่อร่วมกันหาทางแก้ไขในลำดับต่อไป

John M. Cohen และ Norman T. Uphoff (1980:๒๓๑) ให้ความหมายว่า ประชาชนเข้ามามีส่วน
ร่วมในกระบวนการตัดสินใจ การดำเนินงานตามกิจกรรมที่ตัดสินใจ ร่วมรับผลประโยชน์จากกิจกรรม
พัฒนานั้นๆ หรือเข้าร่วมติดตามประเมินผลกิจกรรมดังกล่าวด้วย นอกจากนี้ Uphoff ยังได้เสนอกรอบ
แนวคิดเบื้องต้นในการวิเคราะห์การมีส่วนร่วมในการพัฒนามี ๓ มิติ ดังนี้

๑. การมีส่วนร่วมเกี่ยวกับอะไรบ้าง (What) ได้แก่ การมีส่วนร่วมในการตัดสินใจ (เริ่มคิด
ตัดสินใจ ระบุความต้องการของประชาชนจนเกิดโครงการ) ระหว่างดำเนินการ (โครงการเริ่มทำ) และ
ตัดสินใจในการดำเนินการ (โดยองค์กรชุมชนหรือสมาชิกในชุมชน) การมีส่วนร่วมในการดำเนินงาน (การ
สนับสนุนทรัพยากรต่างๆ การบริหารกิจกรรม และการประสานงาน) การมีส่วนร่วมได้รับผลประโยชน์
(ในแง่วัตถุและทางสังคมของบุคคล) การมีส่วนร่วมในการประเมินผลการดำเนินงาน

๒. การมีส่วนร่วมกับบุคคลใดบ้าง (Who, Whom) การมีส่วนร่วมกับสมาชิกในชุมชน ผู้นำชุมชน
เจ้าหน้าที่ของรัฐบาล เจ้าหน้าที่จากองค์กรต่างๆ เป็นต้น

๓. ลักษณะการมีส่วนร่วมอย่างไร (How) ได้แก่ ลักษณะพื้นฐานของการมีส่วนร่วม (ถูกบังคับให้เข้า
ร่วมหรือมีแรงจูงใจ) รูปแบบการมีส่วนร่วม (ทางตรงหรือทางอ้อม) ขนาดของการมีส่วนร่วม (ระยะเวลา)
มีรายละเอียดกิจกรรม) ผลที่เกิดจากการมีส่วนร่วม (เป็นการสร้างเสริมอำนาจหรือเป็นเพียงการติดต่อ
สัมพันธ์กัน)

วันรัศมี มิ่งมณีนาถิน (๒๕๓๑) ระบุว่า การมีส่วนร่วมของประชาชนที่แท้จริง ควรจะหมายถึงการมีส่วนร่วมในทุกขั้นตอน ดังนี้คือ

๑. การมีส่วนร่วมในการศึกษาและวิเคราะห์ชุมชน เพื่อนำไปสู่การค้นหาปัญหาและความต้องการที่แท้จริงของชุมชน ตลอดจนการจัดลำดับความสำคัญของปัญหาและการคัดเลือกปัญหาที่จะแก้ไขตามลำดับก่อนหรือหลัง ชาวบ้านต้องรู้ถึงปัญหาของตนเอง ไม่ใช่คนภายนอกชี้แนะปัญหา

๒. การมีส่วนร่วมในการวิเคราะห์สาเหตุของปัญหา

๓. การมีส่วนร่วมในการเลือกวิธีและวางแผนในการแก้ปัญหา

๔. การมีส่วนร่วมดำเนินการตามแผน เช่น การสละแรงงานและทรัพยากรต่างๆ

๕. การมีส่วนร่วมในการติดตามและประเมินผล

การมีส่วนร่วมของประชาชนในงานพัฒนานั้น จำเป็นต้องอาศัยความร่วมมือจากทุกฝ่ายมาเสริมและสนับสนุนการปฏิบัติงานพัฒนาในลักษณะของพหุภาคี แต่ละฝ่ายจะมีบทบาทที่แตกต่างกันไปตามหน้าที่ของตน ในกระบวนการพัฒนานั้นการมีส่วนร่วมของประชาชนเป็นหัวใจที่สำคัญ และการพึ่งตนเองเป็นเป้าหมายของการมีส่วนร่วม โดยฝ่ายที่เข้าร่วมกระบวนการพัฒนา คือ ประชาชน นักพัฒนา นักวิชาการ ซึ่งแต่ละฝ่ายมีบทบาทดังนี้ (บัณฑูร อ่อนคำ, ๒๕๒๘)

ชาวบ้าน ต้องเป็นผู้ตัดสินใจว่าอะไรคือปัญหา อะไรคือทางแก้ไข และทำการแก้ปัญหา และประเมินผลร่วมกัน

นักพัฒนา

๑. ต้องเตรียมตัวเอง โดยการศึกษาชีวิต ความเป็นอยู่ของชาวบ้านและชุมชน

๒. กระตุ้นชาวบ้านให้มีความสามารถวิเคราะห์สถานการณ์ ปัญหา จัดลำดับความสำคัญของปัญหา

๓. เอื้ออำนวยให้ชาวบ้านเข้ามามีส่วนร่วมในการพัฒนา

นักวิชาการ

๑. เป็นฝ่ายสนับสนุนนักพัฒนา

๒. เป็นนักวิจัย

๓. เป็นผู้เชื่อมประสาน

๔. เป็นวิทยากร

๕. เป็นครู

๖. เป็นพี่เลี้ยง

๗. เป็นผู้ติดตามงานและประเมินผลงาน

สำหรับกระบวนการมีส่วนร่วมของประชาชน เจิมศักดิ์ ปิ่นทอง (๒๕๓๕) ได้กล่าวไว้ ดังนี้

๑. การมีส่วนร่วมในการค้นหาปัญหาและสาเหตุของปัญหาของชุมชน เป็นขั้นตอนที่สำคัญที่สุด เพราะถ้าประชาชนยังไม่สามารถเข้าใจปัญหาและสาเหตุของปัญหาด้วยตัวเอง กิจกรรมต่างๆ ที่ตามมาทั้งประโยชน์ และในอีกแง่หนึ่ง ประชาชนเป็นผู้ที่อยู่กับปัญหาย่อมเป็นผู้ที่รู้ปัญหาดีที่สุด

๒. การมีส่วนร่วมในการวางแผนการดำเนินกิจกรรม การดำเนินการวางแผนเป็นขั้นตอนที่ขาดไม่ได้ หากประชาชนไม่ได้เข้าร่วมในการวางแผนการดำเนินกิจกรรม ประชาชนก็จะไม่สามารถดำเนินกิจกรรมต่างๆ ได้เองโดยที่ไม่มีผู้ช่วย

๓. การมีส่วนร่วมในการลงทุนและปฏิบัติงาน ในส่วนนี้หมายถึง การมีส่วนร่วมในการทำกิจกรรมต่างๆ ตามความสามารถของประชาชนแต่ละคนนั่นเอง โดยใครมีทุนก็สามารถช่วยเหลือด้านเงินทุน หากใครไม่มีทุนก็สามารถช่วยในด้านแรงงานได้

๔. การมีส่วนร่วมในการติดตามและประเมินผลงาน เป็นขั้นตอนสุดท้าย ซึ่งประโยชน์ที่เกิดขึ้นหากประชาชนมีส่วนร่วมก็คือ การที่จะทราบข้อดี-ข้อเสียของตนเอง

กล่าวโดยสรุปคือ การมีส่วนร่วมประกอบด้วยขั้นตอน ดังนี้

๑. การมีส่วนร่วมในการค้นหาปัญหาและความต้องการที่แท้จริงของชุมชน
๒. การมีส่วนร่วมในการตัดสินใจเลือกแนวทางและวางแผนการทำงาน
๓. การปฏิบัติการในกิจกรรมการพัฒนาตามแผน
๔. การมีส่วนร่วมในการติดตามและประเมินผล

การใช้สื่อพิธีกรรมเพื่ออนุรักษ์แม่น้ำป่าสักจะสำเร็จลุล่วงไปไม่ได้หากปราศจากความร่วมมือร่วมใจของคนในชุมชนและผู้ที่มีส่วนเกี่ยวข้อง ทั้งนี้ การสื่อสารถือเป็นเครื่องมือสำคัญในการโน้มน้าให้คนในชุมชนเข้ามามีส่วนร่วมในการพัฒนาหรือแก้ปัญหาที่เกิดขึ้น โดยผู้วิจัยได้มองว่าคาราวานกิจกรรมที่ชาวไท-ยวนได้นำมาใช้ในการจัดพิธีสืบชะตาแม่น้ำนั้น ล้วนเป็นกิจกรรมที่สะท้อนให้เห็นรูปแบบการสื่อสารแบบมีส่วนร่วม และการแสดงออกถึงการมีส่วนร่วมของชุมชนในบริบทที่แตกต่างกันไปในแต่ละกิจกรรม ดังนั้นผู้วิจัยจึงเลือกใช้แนวคิดเรื่องการสื่อสารแบบมีส่วนร่วม มาเป็นกรอบแนวคิดในการศึกษากระบวนการสื่อสาร อันประกอบไปด้วย S-M-C-R-E ของคาราวานกิจกรรมและสื่อพิธีกรรมที่ชาวไท-ยวน อ.เสาให้ จ.สระบุรี ใช้ในการแก้ปัญหาแม่น้ำน้ำเน่าเสีย

๒. แนวคิดเกี่ยวกับการทำงานวัฒนธรรมเชิงรุก

คุณลักษณะของกระบวนการทำงานวัฒนธรรมเชิงรุกนั้น น่าจะมีแนวคิด/องค์ประกอบย่อยประมาณ ๑๒ องค์ประกอบย่อยที่ทำงานประสานกันเป็นโครงข่าย ดังนี้

๑. มองสื่อพื้นบ้าน/วัฒนธรรมให้เป็น “กระบวนการ” การพิจารณา “วัฒนธรรม/สื่อพื้นบ้าน” ทุกชนิดให้ก้าวเลยจากการมองเป็นผลผลิต (product) เช่น เสื้อผ้า อาหาร เครื่องดนตรี ฯลฯ หากแต่จะมองให้เป็น “กระบวนการผลิตวัฒนธรรม/สื่อพื้นบ้าน” นั่นๆ ดังนั้น คำถามที่ใช้พิจารณาการศึกษาสื่อพื้นบ้านก็จะเปลี่ยนไป (กาญจนา แก้วเทพ และคณะ, ๒๕๔๕)

๒. ขยับปัญหา ก่อน ค่อยย้อนมาเขยื้อนกาย คุณลักษณะนี้น่าจะเป็นอีกจุดหนึ่งที่สร้างความแตกต่าง ระหว่างการทำงานเชิงรุกกับเชิงอนุรักษ์ เนื่องจากการทำงานเชิงอนุรักษ์นั้นมักจะต้องเผชิญหน้ากับ

ภาวะวิกฤตเร่งด่วน คือการสูญสลายของสื่อ/วัฒนธรรมพื้นบ้าน ดังนั้น กิจกรรมที่งานอนุรักษ์จัดทำจึงมักเป็นงานแสวงหา รวบรวม จัดเก็บ ซึ่งเป็นความจำเป็นในระดับเบื้องต้น แต่ทว่าจะไม่พอเพียงในระดับต่อไป ส่วนเป้าหมายของการทำงานสื่อ/วัฒนธรรมพื้นบ้านเชิงรุกคือ การก้าวต่อไปจากขั้นตอนของการอนุรักษ์ฟื้นฟู เป็นการดำเนินงานเพื่อมุ่งการสืบทอด การปรับปรุงยุคต่อ และการส่งเสริมเผยแพร่เพื่อการธำรงรักษาความยั่งยืนของสื่อพื้นบ้าน แต่ทว่าสิ่งที่ต้องระวังคือ การก้าวต่อไปจากขั้นต้นของการอนุรักษ์ฟื้นฟู จะต้องมีความรอบคอบระมัดระวังที่จะไม่ไปสร้างความสูญเสียให้แก่ตัวสื่อพื้นบ้านเอง ดังนั้น กระบวนการทำงานนี้จึงต้องเน้น “การขยับปัญหาเสียก่อน” คือการสร้าง ความเข้าใจเกี่ยวกับสื่อพื้นบ้านและปัจจัยที่เกี่ยวข้องให้ถ่องแท้เสียก่อน เครื่องมือที่นำมาใช้คือ ชุดความรู้ที่เรียกว่า “๔ รู้ของสื่อพื้นบ้าน” อันได้แก่ “รู้จัก รู้ใจ รู้ใช้ รู้รักษา”

๑. การคิดค้นกิจกรรมอย่างมีที่มาที่ไป ต่อเนื่องจากคุณลักษณะข้อที่ ๒ คือ การทำงาน วัฒนธรรมเชิงรุกนั้น จะต้องลงมือดำเนินการทำกิจกรรมอะไรบางอย่าง แต่คำถามก็คือ จะทำกิจกรรมอะไร หรือจะต้องทำกิจกรรมอย่างไร จึงจะก่อให้เกิดผลดีแก่สื่อพื้นบ้าน และหลีกเลี่ยงการสร้าง ความสูญเสีย ดังนั้น ตัวยาที่จะนำมาแก้ไขแนวโน้มนั้นที่เป็นจุดอ่อนของนักปฏิบัติกรที่กล่าวมาข้างต้นคือ สูตร “กิจกรรมที่ค้นคิด จากฐานงานวิจัย” (Action based on Research) กล่าวคือ การคิดกิจกรรมทุกอย่าง จะต้องมาจาก ฐานความรู้ที่ได้มาจาก “งานขยับปัญหา” (การวิจัย) เสียก่อน ในทางปฏิบัติจึงต้องมีการ ไล่ถามกันอยู่เสมอว่า “กิจกรรมนี้ท่านได้แต่ใดมา” เป็นการตรวจสอบคุณภาพของกิจกรรม

ในการทำกิจกรรมนั้นจะต้องใช้ “หน้าตัก/ศักยภาพของชุมชน” ให้มากที่สุดเท่าที่จะเป็นไปได้ ทั้ง เพื่อออกกำลังความเข้มแข็งของชุมชนในวันนี้ และเพื่อความยั่งยืนของกิจกรรมในวันหน้า

๔. **หลักสิทธิของเจ้าของวัฒนธรรม** กระบวนการขั้นตอนการตัดสินใจเกี่ยวกับการจัดการ วัฒนธรรมนั้น ต้องถือให้เป็นสิทธิของเจ้าของวัฒนธรรม ซึ่งเป็นทั้งผู้ก่อกำเนิด เป็นผู้กำลังใช้ และเป็นผู้ที่ จะต้องรับผลต่างๆ เป็นผู้ตัดสินใจ (ส่วนบทบาทของบุคคลภายนอกนั้น สามารถจะให้ข้อมูล ให้ข้อคิดเห็น ให้ความรู้ ให้ข้อเสนอแนะต่างๆ ได้ แต่ต้องไม่เล่นบทบาทเป็น “ผู้ตัดสินใจแทนชุมชน”) หลักการเรื่องการ ตัดสินใจนี้ เกี่ยวข้องกับแนวคิดเชิงวิชาการคือเรื่อง ประเพณีแห่งการเลือกสรร (Tradition of Selection) ซึ่ง กล่าวได้ว่า ในทุกครั้งที่มีการสืบทอดวัฒนธรรม ชุมชนก็จะมีแบบแผนในการคัดสรรอยู่เสมอว่า จะคัดเลือก อะไรเก็บไว้ จะคัดอะไรทิ้งไป จะปรับเปลี่ยนอย่างไร ฯลฯ อย่างไรก็ตาม การที่ชุมชนจะสามารถดำเนินการ ตามแบบแผนนั้น ได้อย่างแท้จริง ชุมชนก็ต้องมีอำนาจ (Power) มากพอ มิฉะนั้นแล้วก็อาจจะ เป็น “แหล่ง อำนาจจากภายนอก” ซึ่งอาจจะ เป็นภาครัฐและภาคธุรกิจที่ใช้ อำนาจในการคัดเลือกวัฒนธรรมของชุมชนมา สืบทอดหรือปรับเปลี่ยน โดยทิ้งให้เจ้าของวัฒนธรรมตัวจริง ต้องพบแต่ความชอกช้ำใจ

๕. **การทำกิจกรรมคือการเปิดพื้นที่สาธารณะแห่งใหม่ๆ ให้แก่ชุมชน** เมื่อใช้มุมมอง ของ “กระบวนการผลิตทางวัฒนธรรม” (Cultural Production) ก็หมายความว่า การผลิตวัฒนธรรมนั้น จะ ดำเนินการต่อเนื่อง ไปได้ก็ต่อเมื่อมีเงื่อนไข/ปัจจัยต่างๆ เอื้ออำนวย และหนึ่งในเงื่อนไข/ปัจจัยเหล่านั้นก็คือ การมีพื้นที่สาธารณะของชุมชน

๕. การทำกิจกรรมคือการเปิดพื้นที่สาธารณะแห่งใหม่ๆ ให้แก่ชุมชน เมื่อใช้มุมมอง

ของ “กระบวนการผลิตทางวัฒนธรรม” (Cultural Production) ก็หมายความว่า การผลิตวัฒนธรรมนั้นจะดำเนินการต่อเนื่องไปได้อีกต่อเมื่อมีเงื่อนไข/ปัจจัยต่างๆ เอื้ออำนวย และหนึ่งในเงื่อนไข/ปัจจัยเหล่านั้นก็คือ การมีพื้นที่สาธารณะของชุมชน

ในอดีตนั้น ชุมชนได้เตรียมเงื่อนไขด้านการเปิดพื้นที่สาธารณะเอาไว้ในวาระ โอกาสต่างๆ เช่น ในประเพณีทั้ง ๑๒ เดือนของอีสานที่เรียกว่า ฮีต ๑๒ คอง ๑๔ การมีงานฉลองของส่วนรวม ธรรมเนียม ประเพณีในช่วงชีวิตต่างๆ เช่น เรียกขวัญรับขวัญ สะเดาะเคราะห์ สืบชะตา ฯลฯ ในวาระโอกาสเช่นนั้น จะเป็นช่วงเวลาที่มีการทำกิจกรรมร่วมกันของคนส่วนใหญ่ของชุมชนเพื่อสืบทอดความรู้ความเข้าใจ อารมณ์ ความรู้สึกร่วม การสร้างอัตลักษณ์ร่วม การให้หลักประกันทางจิตใจ ฯลฯ ตามหลักการเรื่องบทบาทหน้าที่ของพื้นที่สาธารณะ

๖. หลักการเรื่อง “ครบเครื่องเรื่อง S-M-C-R” ในงานวัฒนธรรม สำหรับแนวคิดให้เป็น “ส่วนผสมใหม่” ในการทำงานด้านวัฒนธรรม ก็คือแนวคิดเรื่อง “กระบวนการสื่อสาร” อันมีองค์ประกอบคือ ผู้ส่งสาร-สาร-สื่อ-ผู้รับสาร ที่เรียกย่อๆ ว่า S-M-C-R เมื่อนำเอา S-M-C-R เข้ามาใช้ในการทำงานวัฒนธรรมนั้น ก็หมายความว่า หลังจากที่มองวัฒนธรรมในแง่มุมมองของสาขาวิชาอื่นๆ เช่น สังคมศึกษา มานุษยวิทยา คติชนวิทยาแล้ว นักนิเทศศาสตร์ก็จะเพิ่มมุมมองการจัดงานประเพณีพิธีกรรมต่างๆ ว่าเป็น “งานด้านการสื่อสาร” แบบหนึ่ง และจะศึกษาว่า เมื่อใช้แว่นส่องทางวิชาการนิเทศศาสตร์ S-M-C-R ลงไปตรวจสอบแล้ว กระบวนการสื่อสารดังกล่าว นั้น มีความสมบูรณ์มากน้อยเพียงใด มีความบกพร่อง ณ จุดใด จะหาวิธีเสริมแต่ง/พัฒนาอย่างไร

๗. การใช้กลยุทธ์ “ถือเอาผู้รับสารเป็นตัวตั้ง” ต่อเนื่องมาจากคุณลักษณะข้อที่ ๖ ที่กล่าวมาแล้วว่า การสื่อสารจะเข้ามามีบทบาทในการสร้างมูลค่าเพิ่มให้แก่การทำงานด้านวัฒนธรรมเชิงรุก โดยเริ่มจาก “การมองให้ครบเครื่องเรื่อง S-M-C-R” ส่วนมูลค่าเพิ่มในลำดับต่อมา ก็คือการเสริมเพิ่มกลยุทธ์แบบใหม่ๆ ของการสืบทอดวัฒนธรรม แต่เดิมนั้น กลยุทธ์ที่ชุมชนใช้ในการสืบทอดวัฒนธรรมมี ๒ กลยุทธ์ใหญ่คือ กลยุทธ์ *ปูสอนหลาน* (เน้นการใช้วจนภาษาเป็นเครื่องมือถ่ายทอด) เช่น การเล่านิทานรอบกองไฟ การร้องเพลงคำวซอสังสอนจริยธรรม การร้องหมอลำ/เพลงเรือ/การทำบทโนรา เป็นต้น กลยุทธ์ *ปู่ย่าพาทำ* เน้นการลงมือปฏิบัติ เช่น ปู่ย่าตายายจะพาลูกหลานเข้ามาร่วมงานประเพณีต่างๆ สอนลูกหลานให้สวมมนต์ไหว้พระ หรือทอผ้า แกะหนัง แวงหยวก สานหมวกกวยได้ยเลย โดยไม่ต้องพูดอบรมสั่งสอนให้มากความ ด้วยการฝึกฝนลงมือปฏิบัติ ลูกหลานก็จะค่อยๆ ซึมซับคุณค่า สุนทรียะ ความหมาย ความสำคัญของวัฒนธรรมในชุมชนของตนเองไปที่ละเล็กละน้อย

๘. การใช้เครื่องมือ “วิเคราะห์คุณลักษณะ” และต้นไม้แห่งคุณค่า การติดตั้งความเข้าใจเรื่องสื่อพื้นบ้าน ก็คือ เครื่องมือการวิเคราะห์คุณลักษณะของสื่อ เครื่องมือชิ้นแรกที่จะดำเนินการร่วมกับชุมชนในเวทีพื้นบ้าน อันเป็นเครื่องมือที่จะชักชวนบรรดาเจ้าของวัฒนธรรมที่มีความรู้เรื่องสื่อพื้นบ้านกันคนละเล็กละน้อยที่เรียกว่า Tacit Knowledge ให้ได้เอาความรู้ของตนออกมารวมกัน (Explicit) ให้กลายเป็น “ความรู้ร่วมกันเกี่ยวกับคุณลักษณะของสื่อพื้นบ้าน” (Explicit Knowledge) อันเป็นรูปแบบพื้นฐานของ

“การบริหารจัดการความรู้” (Knowledge Management) ผลจากการจัดเวทีเสวนาปราชญ์ชุมชนหรือแกนนำชุมชน แล้วตั้งคำถามว่า “ใครรู้จักสื่อพื้นบ้านที่เรากำลังจะทำงานด้วยในแง่ใดบ้าง” จากนั้นวิทยากรกลุ่มจะเขียนคำตอบทั้งหมดให้เป็นภาพรวมบนกระดาษชาร์ต ผลลัพธ์ก็คือ ผู้เข้าร่วมประชุมทุกคนก็จะได้รับการติดตั้ง “คุณลักษณะของสื่อพื้นบ้านอย่างกว้างขวาง/ครอบคลุม/รอบด้าน” มากที่สุด

๕. การใช้กลยุทธ์ “ไขว้ประสานอย่างใช้ปัญญา” (Hybridization) หลักวิชาการด้านวัฒนธรรมศึกษาจะกล่าวอยู่เสมอว่า ระบบวัฒนธรรมของชุมชนหรือสังคมที่มีความยั่งยืนนั้น จะเป็นระบบเปิด (open system) อยู่เสมอ กล่าวคือ มีการพบปะแลกเปลี่ยนกับระบบวัฒนธรรมจากภายนอกอยู่เสมอ

อย่างไรก็ตาม การเปิดตัวมาพบกับวัฒนธรรมจากภายนอกนั้นมิได้หลายแบบแผน บางรูปแบบก็เป็นคุณค่าต่อวัฒนธรรมชุมชน แต่บางรูปแบบก็ก่อโทษต่อวัฒนธรรมชุมชนนั้น เช่น

- **แบบแผนการเข้าแทนที่ (Substitution)** วัฒนธรรมใหม่หรือวัฒนธรรมจากภายนอกจะเข้ามาเบียดขับวัฒนธรรมดั้งเดิมของชุมชน แล้วเข้ามาสวมรอยแทนที่ แบบแผนนี้เป็นสาเหตุหลักของการสูญสลายของวัฒนธรรมพื้นบ้านทั้งหลาย

- **แบบแผนการรับไว้ทั้ง ๒ อย่าง (Addition)** ชุมชนรับเอาวัฒนธรรมทั้ง ๒ แบบเอาไว้คู่เคียงกัน เช่น เมื่อมีงานฉลอง/งานวัดในภาคใต้ ก็จะมีทั้งเวทีเพลงลูกทุ่งคอนเสิร์ต ฉายหนัง โรงโนราโรงหนังตะลุง ฯลฯ การจะใช้แบบแผนนี้ได้ นั้น ชุมชนจะต้องมีทรัพยากร/มีต้นทุนมากพอที่จะหล่อเลี้ยงวัฒนธรรมทั้งแบบใหม่และแบบเดิมเอาไว้อย่างเต็มรูปแบบ

- **แบบแผนการไขว้อย่างใช้ปัญญา (Hybridization)** แบบแผนนี้คล้ายคลึงกับแบบแผนที่ ๒ คือรับทั้งวัฒนธรรมใหม่และเก่าเอาไว้ด้วยกัน แต่ในแบบแผนนี้มีการดัดแปลง ตัดทอน เพิ่มเติมวัฒนธรรมทั้ง ๒ เพื่อให้สามารถเข้ามาไขว้รวมกันให้เป็นหนึ่งเดียวกันได้ เช่น การรื้อฟื้นพิธีกรรมผีป่วนั้น ตัวพิธีกรรมต้องมีการปรับเปลี่ยน เช่น ต้องมี “กระบวนการทำความเข้าใจร่วมกัน” และเนื่องจากข้อจำกัดของพิธีไหว้ผีป่วนั้นเป็นพิธีกรรมที่ไม่อาจทำเทียมขึ้นมาได้ ดังนั้น กลุ่มลูกหลานคนรุ่นใหม่จึงได้นำรูปแบบ “การเล่นละครหรือหุ่นมือ” มาใช้เป็น “เวทีการสื่อสารเพื่อถ่ายทอดความรู้/ความเข้าใจ/คุณค่าเรื่องผีป่วนั้น เป็นต้น

บทที่ ๓

ระเบียบวิธีการวิจัย

๓.๑ รูปแบบการวิจัย (คุณภาพ / ปริมาณ)

การศึกษาวิจัยเรื่อง “การมีส่วนร่วมของเครือข่ายวัฒนธรรมและชุมชนในการบริหารจัดการวัฒนธรรม กรณีศึกษาการสืบชะตาแม่น้ำป่าสัก” เป็นการศึกษาวิจัยเชิงคุณภาพ (Qualitative Research) มีรายละเอียดด้านระเบียบวิธี ดังนี้

การวิจัยครั้งนี้ เป็นการศึกษาวิจัยเชิงคุณภาพ (Qualitative Research) เพื่อศึกษาการมีส่วนร่วมของวัฒนธรรมจังหวัดสระบุรี สภาวัฒนธรรมจังหวัดสระบุรี และชุมชน ในการบริหารจัดการวัฒนธรรมท้องถิ่น และบทบาทของสื่อพิธีกรรม “การสืบชะตาแม่น้ำป่าสัก” ของชุมชนบ้านต้นตาล อำเภอเสาไห้ จังหวัดสระบุรี ในการสร้างจิตสำนึกให้แก่ชุมชน รักและหวงแหน และมีส่วนร่วมในการอนุรักษ์แม่น้ำป่าสัก โดยใช้วิธีการสัมภาษณ์แบบไม่เป็นทางการ (Informal interview) การสัมภาษณ์เชิงลึก (In-depth interview) และกิจกรรมการมีส่วนร่วมของชุมชนบ้านต้นตาล สภาวัฒนธรรมอำเภอ สภาวัฒนธรรมจังหวัด วัฒนธรรมจังหวัด ในพิธีกรรม “การสืบชะตาแม่น้ำป่าสัก” เพื่อให้ได้ข้อมูลที่เป็นข้อเท็จจริงและสะท้อนให้เข้าใจปรากฏการณ์ที่เกิดขึ้นจริงของกลุ่มตัวอย่าง รวมถึงศึกษาจากเอกสารสรุปผลการดำเนินงาน “โครงการสืบชะตาวังน้ำบ้านท่าราบ อำเภอเสาไห้ จังหวัดสระบุรี” และเอกสารอื่นๆ ที่เกี่ยวข้อง เพื่อให้การศึกษานี้มีความสมบูรณ์ด้านข้อมูล เนื้อหา และการวิเคราะห์ข้อมูลมากขึ้น

๓.๒ ประชากรที่ศึกษา / กลุ่มตัวอย่าง

งานวิจัยครั้งนี้ ทีมวิจัยต้องการศึกษากระบวนการมีส่วนร่วมของวัฒนธรรมจังหวัด สภาวัฒนธรรมจังหวัด สภาวัฒนธรรมอำเภอ และชุมชน หมู่ที่ ๓, ๔ ตำบลต้นตาล อำเภอเสาไห้ จังหวัดสระบุรี โดยใช้สื่อพิธีกรรมที่มีอยู่ในพื้นบ้าน คือ “พิธีสืบชะตาแม่น้ำป่าสัก” ในการทำงานร่วมกัน และผลกระทบที่จะได้รับ คือ เป็นการกระตุ้นให้ชุมชนได้เห็นคุณค่า ความสำคัญของแม่น้ำป่าสัก และช่วยกันอนุรักษ์แม่น้ำป่าสัก โดยมีกลุ่มตัวอย่าง ดังนี้

กลุ่มตัวอย่างที่เป็นกรรมการสภาวัฒนธรรมจังหวัด

๑. นายชนวัฒน์ คูวิจิตรสุวรรณ ประธานสภาวัฒนธรรมจังหวัดสระบุรี
๒. นายพิเนตร น้อยพุกธา รองประธานสภาวัฒนธรรมจังหวัด
๓. นายสมจิตร ยะกุล กรรมการสภาวัฒนธรรมจังหวัดสระบุรี
๔. นายสหัส อมรัตน์นนท์ กรรมการสภาวัฒนธรรมจังหวัดสระบุรี

กลุ่มตัวอย่างที่เป็นกรรมการสภาวัฒนธรรมตำบล

๑. นางวงเดือน ยะกุล กรรมการสภาวัฒนธรรมตำบลต้นตาล

กลุ่มตัวอย่างที่เป็นปราชญ์ชาวบ้าน

- | | |
|------------------------|--|
| ๑. นายพิเนตร น้อยพุทธา | ภูมิปัญญาด้านประวัติศาสตร์ไท-ยวน
ภาษาไท-ยวน |
| ๒. นายหยัน แก่นสากล | ภูมิปัญญาด้านการประกอบพิธีสืบชะตาแม่น้ำ |
| ๓. นายจีบ จันทอง | ภูมิปัญญาด้านการพายเรือ ประมง |
| ๔. นางสุดใจ ท้าวครุฑ | ภูมิปัญญาด้านการทำบายศรี |
| ๕. นางสงกรานต์ หนูแก้ว | ภูมิปัญญาด้านการทอผ้า |
| ๖. นางดวงจันทร์ ทรงโถม | ภูมิปัญญาด้านการรำไท่น |

กลุ่มตัวอย่างที่เป็นผู้นำชุมชน

- | | |
|------------------------|----------------------------------|
| ๑. นางสุปราณี ชาภูหลวง | ผู้ใหญ่บ้าน หมู่ที่ ๖ ตำบลต้นตาล |
| ๒. นางกฤษณา พิทยาบุตร | ประธานกลุ่มเยาวชนตำบลต้นตาล |

กลุ่มตัวอย่างที่เป็นกลุ่มอาชีพ

- | | |
|------------------------|------------------|
| ๑. นางพยอม สุขเกษม | สมาชิกกลุ่มทอผ้า |
| ๒. นางดวงจันทร์ ทรงโถม | สมาชิกกลุ่มทอผ้า |
| ๓. นางสมทิพย์ เล็กมณี | สมาชิกกลุ่มทอผ้า |

กลุ่มตัวอย่างที่เป็นกลุ่มอนุรักษ์แม่น้ำป่าสัก

- | | |
|-----------------------|------------------|
| ๑. นายทิสปราโมทย์ | กลุ่มรักษ์ป่าสัก |
| ๒. นางสาวพร บุตรขนิษฐ | กลุ่มรักษ์ป่าสัก |

กลุ่มตัวอย่างที่เป็นเยาวชนในหมู่บ้านต้นตาล

- | | |
|------------------------|--------------|
| ๑. เด็กชาย นวพล | เกตุมาลย์ |
| ๒. นายณัฐดนัย | ยะกุล |
| ๓. นายพร | ทองสมิง |
| ๔. เด็กหญิงชล | คำพญา |
| ๕. นางสาวฐาปนี | หมวกลาว |
| ๖. นางสาวสิวินีย์ | อ้ายตีบ |
| ๗. เด็กชายนันทวีร์ | วิเศษ |
| ๘. เด็กหญิงอารีรัตน์ | จันทร์โฮงมณี |
| ๙. เด็กหญิงกนกวรรณ | บัวลอย |
| ๑๐. เด็กหญิงทศวรรณ | พันธ์ทิพย์ |
| ๑๑. เด็กหญิงสุพรรณิ | พานคำ |
| ๑๒. เด็กหญิงเสาวลักษณ์ | ดีมาก |
| ๑๓. นางสาวสุนันท์ | เหล่าทอง |

๑๔. นายสรวิชัย พิทยาบุตร

กลุ่มตัวอย่างที่มีอาชีพค้าขาย (ตลาดทำน้ำโบราณต้นตาล)

๑. นางอุไรวรรณ ช่างประยูร
๒. นางสาวกร เดียบแหลม
๓. นางบังอร ทัพโสภา
๔. นางวรรษยา บุญสุภา
๕. นางประณีต โกโสภา
๖. นางยุพา อำนวยผล
๗. นางสมพิศ เปรมสนธิ
๘. นางบุญธรรม เขี่ยมครอง

กลุ่มตัวอย่างที่เป็นประชาชนทั่วไป

๑. นางสาวสุนันท์ เหล่าทอง
๒. นางสุพิศรา อยู่เจริญ
๓. นายหล่อ โปธิตา
๔. นายคุมมา วีราสุข
๕. นายอภิวัฒน์ ยะกุล

กลุ่มตัวอย่างที่เป็นพระสงฆ์

เจ้าอาวาสวัดต้นตาล

๓.๓ เครื่องมือที่ใช้ในการศึกษา

เครื่องมือที่ทีมวิจัยนำมาใช้ในการวิจัยครั้งนี้ ได้แก่

๑. เครื่องบันทึกเสียง
๒. สมุดจดบันทึก
๓. กล้องถ่ายรูป
๔. แบบสอบถาม

ซึ่งทีมวิจัยได้กำหนดแนวทางคำถาม โดยแบ่งเป็นประเด็นต่างๆ ดังนี้

บริบทชุมชน :

- ประวัติชุมชน
- วิถีชีวิตในอดีต-ปัจจุบัน
- สภาพปัญหา-ความเปลี่ยนแปลงที่เกิดขึ้นในชุมชน
- ปัญหาที่เกี่ยวกับแม่น้ำป่าสัก
- การแก้ปัญหาของชุมชน

พิธีกรรมสืบชะตาแม่น้ำ:

- ประวัติความเป็นมา
- ขั้นตอนการประกอบพิธีกรรมในอดีตและปัจจุบัน
- ความเหมือนและความต่างของพิธีกรรมทั้งในอดีตและปัจจุบัน
- ความหมายหรือแนวคิดที่ต้องการสื่อผ่านพิธีกรรมในแต่ละขั้นตอนทั้งในอดีตและปัจจุบัน
- บทบาทของผู้ที่เกี่ยวข้องกับพิธีกรรมทั้งในอดีตและปัจจุบัน
- บทบาทหน้าที่ของสื่อพิธีกรรมที่มีต่อชุมชนในด้านต่างๆ ทั้งในอดีตและปัจจุบัน

การสื่อสาร :

- การสื่อสารในชุมชนโดยทั่วไป
- การมีส่วนร่วมในกิจกรรมต่างๆ ของคนในชุมชน
- การสื่อสารแบบมีส่วนร่วมของชุมชนในพิธีกรรมสืบชะตาแม่น้ำ
- ช่องทางการสื่อสาร/การเปิดพื้นที่สาธารณะต่อคนภายนอกวัฒนธรรม
- ปฏิกริยาของคนภายนอกวัฒนธรรมที่มีต่อพิธีกรรมสืบชะตาแม่น้ำ
- ความคิดเห็นของกลุ่มเป้าหมายที่มีต่อการฟื้นฟูพิธีกรรมสืบชะตาแม่น้ำ

ด้านอื่นๆ :

- กิจกรรมอื่นๆ ที่เป็นกิจกรรมประกอบพิธีกรรมสืบชะตาแม่น้ำมีอะไรบ้าง และแต่ละกิจกรรมต้องการสื่อประเด็นแนวคิดอะไร พร้อมทั้งบอกเหตุผล
- ปัจจัยภายในและภายนอกชุมชนที่ส่งผลกระทบต่อพิธีกรรมสืบชะตาแม่น้ำ
- บทบาทขององค์กรหรือหน่วยงานภายนอกที่เข้ามาสนับสนุน
- ผลจากการประกอบพิธีสืบชะตาแม่น้ำ

วิธีการเก็บข้อมูล

ผู้วิจัยลงภาคสนามเก็บข้อมูล จากกรรมการสภาวัฒนธรรมอำเภอ

๓.๔ วิธีการวิเคราะห์ข้อมูล

ในการศึกษาครั้งนี้มีการวิเคราะห์ข้อมูลเบื้องต้น ซึ่งทำไปพร้อมกับการเก็บรวบรวมข้อมูลภาคสนาม เพื่อตรวจสอบความครบถ้วนของข้อมูล เมื่อได้ข้อมูลครบถ้วนจึงนำมาวิเคราะห์เพื่อสรุปผล โดยวิธีจำแนกประเภทของข้อมูล เปรียบเทียบข้อมูล และการตีความข้อมูล อาศัยเครื่องมือทางความคิด (Conceptual Tools) โดยมีกรอบการวิเคราะห์ ดังนี้

- ใช้แนวคิดและทฤษฎีที่เกี่ยวข้อง
- ใช้ภาพรวมของปรากฏการณ์ (Holistic view)
- ใช้บริบทของปรากฏการณ์ (Context)
- ใช้ทัศนของคนใน (Emic) มาอธิบายปรากฏการณ์

โดยจะนำมาสู่การตอบคำถามหลักในการวิจัย ดังนี้

๑. ภารกิจหน้าที่ของสำนักงานวัฒนธรรมจังหวัด สภาวัฒนธรรมจังหวัด กับการทำงานกับชุมชน
๒. เราจะรื้อฟื้นพิธีสืบชะตาแม่น้ำป่าสักได้อย่างไร ทำไมจึงต้องรื้อฟื้น
๓. ทำอย่างไรจะทำให้ประชาชนในหมู่บ้าน / ตำบล เห็นคุณค่าของพิธีสืบชะตาแม่น้ำป่าสัก
๔. พิธีสืบชะตาแม่น้ำป่าสักแม่น้ำป่าสักมีความสำคัญต่อชุมชนอย่างไร
๕. จะพัฒนาพิธีสืบชะตาแม่น้ำป่าสัก เพื่อตอบสนองการท่องเที่ยวได้อย่างไร
๖. ทำอย่างไรจะให้วัฒนธรรมจังหวัด และสภาวัฒนธรรมจังหวัดเข้ามามีส่วนร่วมในการสืบทอด
๗. แขนงนำในการสืบทอดพิธีสืบชะตาแม่น้ำป่าสัก มีใครบ้าง และจะขยายเครือข่ายได้อย่างไร

บทที่ ๔

ผลการศึกษาและข้อเสนอแนะ

๔.๑ ผลการศึกษาที่ได้

บริบทของชุมชน

ประวัติความเป็นมาของตำบลต้นตาล

ตำบลต้นตาล เป็นชุมชนชาวไทย-ยวน ที่อพยพมาจาก “เมืองเชียงแสน” (ปัจจุบันคือ แถบบริเวณอำเภอเชียงแสน จังหวัดเชียงราย) ทางภาคเหนือของประเทศไทย ซึ่งในอดีตเรียกว่า “แคว้นโยนกนคร” หรือ “โยนกนาถพันธ์” ตอนปลายของครั้งสงครามเก้าทัพ ลุคลศักราช

๑๑๖๖ ปีชวด ฉก เป็นปีที่ ๒๓ ตรงกับปีพุทธศักราช ๒๓๔๗ รัชสมัยสมเด็จพระพุทธยอดฟ้าจุฬาโลกมหาราช (รัชกาลที่ ๑) แห่งกรุงรัตนโกสินทร์ ขณะนั้นเมืองเชียงแสนตกอยู่ในเขตอิทธิพล

ของประเทศพม่า ได้อาศัยเมืองเชียงแสน เป็นแหล่งสะสมเสบียงอาหารและช่องสุ่มกำลังพล

สำหรับการยกทัพเข้าตีหัวเมือง ฝ่ายเหนือของไทย พระองค์จึงทรงมีพระราชดำริ ที่จะขจัดอิทธิพลของพม่าให้หมดไปจากแผ่นดินไทย และเป็นการกำหนดอาณาเขตของประเทศให้ชัดเจนขึ้น

พระองค์ทรงรับสั่งให้พระเจ้าหลานเธอกรมหลวงเทพหริรักษ์ร่วมกับพระยายมราชจัดกองทัพหลวงจากพระนครขึ้นไปสมทบกับกองทัพนครลำปาง กองทัพนครเชียงใหม่ กองทัพเมืองน่านและกองทัพนครเวียงจันทน์ เพื่อเข้าตีเมืองเชียงแสน โดยที่กองทัพ ทั้ง ๕ กองทัพ ล้อม

เมืองเชียงแสนไว้ ดังความในพระราชพงศาวดารฉบับพระราชหัตถเลขา พม่ามิได้ออกมาสู้รบเป็นแต่รักษาเมืองนั้นอยู่ กองทัพเข้าตั้งล้อมเมืองอยู่เดือนเศษจะหักเอามิได้ ด้วยพม่าอยู่ประจำรักษาหน้าที่และบนกำแพงเป็นสามารด กองทัพก็ขาดเสบียงอาหาร แล้วได้ข่าวว่ากองทัพเมืองอังวะจะยกมาช่วยเมืองเชียงแสน ครั้งเดือน ๖ ข้างแรมเป็นเทศกาลฝนตกประปรายลงมา แผ่นดินก็ร้อนขึ้น ผู้คนในกองทัพเจ็บป่วยเจ็บมาก จะอยู่สู้รบพม่าก็เห็นว่าผู้คนเจ็บไข้มาก เเสบียงอาหารก็น้อยลง จะทำการไปมิได้ กรมหลวงเทพหริรักษ์ก็ให้ล่าทัพลงมา ยังแต่ทัพลาว พวกลาวในเมืองเชียงแสนอดเสบียงอาหาร ฆ่าโค กระบือ ช้าง ม้า กินจนสิ้น พวกลาวชาวเมืองยอมออกมาสวามิภักดิ์ เมื่อกองทัพ กรมหลวงเทพหริรักษ์ เลิกถอยมาแล้ว โปมะยวงวัน แม่ทัพพม่าเห็นพลเมืองออกหาแม่ทัพลาว เหลือที่จะกดขี่ห้ามปรามไว้ได้ก็ยกทัพหนีไปบ้าง กองทัพลาวก็ไล่ตีพวกพม่าแตกหนีไป โปมะยวงวัน แม่ทัพถูกปืนยิงตายในที่รบนาขาที่พม่าตั้งให้เป็นเจ้าเมืองเชียงแสนก็พาครอบครัวอพยพข้ามแม่น้ำโขงข้ามแดนพม่าไป การตีเมืองเชียงแสนจึงแตกได้สำเร็จ ระหว่างการทำศึกสงครามนั้นยึดเชื้อยวาวาน ต่างฝ่ายต่างขาดแคลนเสบียง กองทัพฝ่ายใต้เปรียบในเรื่องกองกำลังกว่า จึงใช้มาตรการจู่โจมไม่ให้ศัตรูทันตั้งตัว รื้อป้อมปราการกำแพงเมืองและเผาบ้านเรือนจนสิ้นซากเพื่อป้องกันมิให้พม่าเข้ามาใช้ประโยชน์ได้อีกต่อไปและขับไล่หัวหน้า นายทัพฝ่ายพม่าให้ออกจากเมืองไป ข้าหลวงที่กบฏเข้ากับฝ่ายพม่าบางส่วนเกรงอาญาที่หนีเตลิดออกเมืองไป และรวบรวมชาวเมืองเชียงแสนทั้งหญิงชายที่อยู่ในวัยฉกรรจ์ มีกำลังพอที่จะเดินทางระยะไกลมาได้ประมาณราว ๒๓,๐๐๐ คนเศษ

ชาวเมืองเชียงแสนที่ถูกกวาดต้อนมาถูกแบ่งออกเป็น ๕ ส่วน ๆ ละเท่า ๆ กัน เพื่อมอบให้กองทัพทั้ง ๕ อันได้แก่ ให้ไปเมืองเชียงใหม่ส่วน ๑ เมืองลำปางส่วน ๑ เมื่อน่านส่วน ๑ เมืองเวียงจันทน์ส่วน ๑ ใน ส่วนของทัพหลวงได้อพยพชาวเมืองเชียงแสน ส่วนหนึ่งลงมายังพระนครครั้งเดินทางผ่านมาถึงแถบบริเวณ ลุ่มน้ำป่าสัก (บริเวณอำเภอเมืองสระบุรีทางตอนล่าง และอำเภอเสาไห้ จังหวัดสระบุรี ในปัจจุบัน ได้โปรดเกล้าฯ ประทานให้ชาวเชียงแสน บางส่วนที่มีความประสงค์จะตั้งถิ่นฐานทำกินอยู่ ณ บริเวณแถบนี้ได้ บางส่วนที่เหลือนั้นนำร่วมกองทัพลงไปยังเมืองหลวงด้วยและโปรดเกล้าฯ ให้ไปตั้งถิ่นฐานแถบบ้านคูบัว (อำเภอเมือง จังหวัดราชบุรี) (ไทยรบพม่า : สมเด็จพระเจ้าเอกทัศ ๒๕๒๐)

ชาวไท - ขวน จากเมืองเชียงแสน ที่ตั้งถิ่นฐานอยู่เมืองสระบุรี หมู่บ้านหนึ่ง มี “ต้นตาล” ขึ้นอยู่เป็นจำนวนมากในบริเวณชุมชนจึงเรียกชุมชนดังกล่าวว่า “บ้านต้นตาล” ต่อมาได้ยกฐานะการปกครองขึ้นเป็น “ตำบลต้นตาล” และองค์การบริหารส่วนตำบลต้นตาล ปัจจุบันยังมีต้นตาลปรากฏให้เห็นอยู่บริเวณหน้าวัดเขาแก้ววรวิหารจำนวนหนึ่ง ซึ่งเป็นสัญลักษณ์ของตำบลต้นตาล อีกทั้งทางองค์การบริหารส่วนตำบล ต้นตาลยังได้มีการอนุรักษ์ “ต้นตาล” ไว้เพื่อให้ลูกหลานได้เห็นสืบไป

สภาพโดยทั่วไปของตำบลต้นตาล

ที่ตั้ง

ตำบลต้นตาล ตั้งอยู่ทางทิศตะวันออกเฉียงเหนือของอำเภอเสาไห้ จังหวัดสระบุรี ห่างจากตัวอำเภอเสาไห้เป็นระยะทางประมาณ ๓ กิโลเมตร ห่างจากศาลากลางจังหวัดสระบุรีเป็นระยะทางประมาณ ๖ กิโลเมตร ใช้เวลาเดินทางไปยังจังหวัดสระบุรี ประมาณ ๑๕ นาที และอยู่ห่างจากกรุงเทพมหานคร เป็นระยะทาง ๑๑๓ กิโลเมตร

อาณาเขต

ทิศเหนือ	ติดต่อกับ	เขตองค์การบริหารส่วนตำบลห้วยบง
ทิศใต้	ติดต่อกับ	เขตเทศบาลตำบลสวนดอกไม้
ทิศตะวันออก	ติดต่อกับ	เขตองค์การบริหารส่วนตำบลดาวเรือง
ทิศตะวันตก	ติดต่อกับ	เขตองค์การบริหารส่วนตำบลพระยาทศ

เนื้อที่

ตำบลต้นตาล มีพื้นที่ทั้งหมด ๖.๗๘ ตารางกิโลเมตร หรือ ๔,๒๓๘ ไร่

ลักษณะภูมิประเทศ

ลักษณะทางกายภาพโดยทั่วไปของพื้นที่เขตองค์การบริหารส่วนตำบลต้นตาล ส่วนใหญ่เป็นที่ราบลุ่ม ลักษณะของดินอุ้มน้ำได้ดี เหมาะแก่การทำเกษตร มีการทำนาปีและนาปรัง มีการปลูกพืชผักในฤดูแล้ง เนื่องจากมีแม่น้ำป่าสักไหลผ่านทางตอนใต้ของเขตพื้นที่ มีคลองธรรมชาติ ได้แก่ คลองห้วยแร่ ที่ขุดลอกแล้ว ไหลผ่านพื้นที่ของตำบลทางตอนบน

ลักษณะภูมิประเทศ

- ฤดูร้อน เริ่มตั้งแต่เดือน มีนาคม – เดือนมิถุนายน
- ฤดูฝน เริ่มตั้งแต่เดือน กรกฎาคม - เดือน ตุลาคม
- ฤดูหนาว เริ่มตั้งแต่เดือน พฤศจิกายน – เดือน กุมภาพันธ์

โครงสร้างพื้นฐาน

การคมนาคม

การคมนาคมติดต่อระหว่างตำบลและอำเภอใกล้เคียง มีการคมนาคมทางบก ดังนี้

๑)ถนนลาดยาง สายดาวเรือง – บ้านยาง ตัดผ่านเขตตำบลต้นตาล ระหว่างหมู่บ้านที่ ๑ – ๖ เป็นเส้นทางคมนาคมที่สำคัญ ตัดผ่านจากเขตเทศบาลตำบลปากเพรียว ตำบลดาวเรือง

ตำบลต้นตาล ตำบลพระยาท ตำบลท่าช้าง ตำบลศาลารีไทย ตำบลจี่งงาม และตำบลต้นตาล

๒)ถนนลาดยาง สายห้วยบง – ท่าลาน ตัดผ่านเขตตำบลต้นตาลระหว่างหมู่บ้านที่ ๗ – ๘ เป็นเส้นทางคมนาคมที่มีความสำคัญอีกเส้นทางหนึ่ง ซึ่งตัดผ่านจากเขตตำบลห้วยบง ตำบลต้นตาล ตำบลพระยาท ตำบลท่าช้าง ตำบลจี่งงาม ตำบลบ้านยาง ตำบลเริงราง และเทศบาลตำบลท่าลาน ซึ่งสามารถใช้เส้นทางคมนาคมเชื่อมต่อกับอำเภอใกล้เคียง คืออำเภอบ้านหมอ จังหวัดสระบุรี และอำเภอท่าเรือจังหวัดพระนครศรีอยุธยา

โทรศัพท์

ในเขตองค์การบริหารส่วนตำบลต้นตาล มีโทรศัพท์ใช้ตามบ้านเกือบทั่วถึงใน หมู่ที่ ๑ – ๖ ส่วนหมู่ที่ ๗ – ๘ มีโทรศัพท์ใช้ตามบ้านเป็นบางส่วนจำนวน ๑๕ คริวเรือน ในเขตองค์การบริหารส่วนตำบลต้นตาลมีโทรศัพท์สาธารณะ จำนวน ๕ แห่ง ตั้งอยู่ที่หมู่ที่ ๓ บริเวณริมถนนสายดาวเรือง – บ้านยาง ๑ ตู้ บริเวณศูนย์หอผ้าบ้านต้นตาล ๑ ตู้, บริเวณป้อมตำรวจชุมชนตำบลต้นตาล ๑ ตู้ ตั้งอยู่หมู่ที่ ๔ บริเวณข้างลาน วัดต้นตาล ๑ ตู้ และตั้งอยู่หมู่ที่ ๘ บริเวณหน้าโรงงานอาหารสัตว์ไทยริมถนนสายห้วยบง – ท่าลาน จำนวน ๑ ตู้

การไฟฟ้า

ในเขตพื้นที่การปกครอง องค์การบริหารส่วนตำบลต้นตาล มีไฟฟ้าใช้อย่างทั่วถึงทุกครัวเรือนทั้ง ๓๘๓ ครัวเรือน

แหล่งน้ำ

- แหล่งน้ำธรรมชาติ ตำบลต้นตาลมีแหล่งน้ำธรรมชาติไหลผ่าน คือ แม่น้ำป่าสักไหลผ่านทางตอนใต้ของตำบล ผ่านหมู่ที่ ๑ ถึง หมู่ที่ ๖ คลองห้วยแร่ไหลผ่านกลางพื้นที่ทางตอนบนของตำบลต้นตาลซึ่งไหลผ่าน หมู่ที่ ๑ ถึง หมู่ที่ ๖ ใช้ประโยชน์สำหรับการเกษตรกรรมส่วนใหญ่จะเป็นการทำนาข้าว

- แหล่งน้ำที่สร้างขึ้น

ประปา	จำนวน ๓	แห่ง
บ่อน้ำตื้น	จำนวน ๘๐	บ่อ
สระน้ำ	จำนวน ๑๐	บ่อ
คลองส่งน้ำ	จำนวน ๒	สาย

ประชากร / หน่วยการปกครอง

พื้นที่ เขตการปกครององค์การบริหารส่วนตำบลต้นตาล มีราษฎร จำนวน ๓๘๓ ครัวเรือน จำนวนประชากรทั้งสิ้น ๑,๕๔๑ คน แยกเป็น ชาย ๗๓๕ คน เป็นหญิง ๘๐๖ คน (ข้อมูลจาก : ทะเบียนราษฎรอำเภอเสนาให้ จังหวัดสระบุรี เมื่อ ๑ ตุลาคม ๒๕๕๐) มีความหนาแน่นของประชากร เฉลี่ย ๒๒๗.๒๕ คนต่อตารางกิโลเมตร

ข้อมูลจำนวนประชากร

หมู่ที่	หมู่บ้าน	จำนวน	ชาย	หญิง	รวม
ครัวเรือน					
หมู่ที่ ๑	บ้านหัวหิน	๘๗	๑๗๔	๒๐๒	๓๗๖
หมู่ที่ ๒	บ้านหัวหิน	๓๑	๖๐	๘๕	๑๔๕
หมู่ที่ ๓	บ้านต้นตาล	๓๗	๖๓	๗๘	๑๔๑
หมู่ที่ ๔	บ้านต้นตาล	๓๘	๗๑	๗๖	๑๔๗
หมู่ที่ ๕	บ้านต้นตาล	๓๕	๖๓	๗๒	๑๓๕
หมู่ที่ ๖	บ้านท่าราบ	๒๓	๔๓	๔๗	๙๐
หมู่ที่ ๗	บ้านนาล้อม	๔๐	๗๘	๘๖	๑๖๔
หมู่ที่ ๘	บ้านแก้งขามล้อม	๕๒	๑๘๓	๑๔๖	๓๒๙
รวม ๘ หมู่บ้าน		๓๘๓	๗๔๕	๘๐๖	๑,๕๕๑

สถาบันการเงิน

- กลุ่มอาชีพ จำนวน ๑๘ กลุ่ม
- กลุ่มออมทรัพย์เพื่อการผลิต จำนวน ๘ กลุ่ม

การประกอบอาชีพ

ประชากรในเขตตำบลต้นตาล ประกอบอาชีพหลัก คือ การทำเกษตรกรรม ทำนาข้าว ๗๐ % รับจ้างและอื่น ๆ ๓๐ % และในฤดูแล้งส่วนใหญ่จะปลูกผักสวนครัวไว้เพื่อบริโภค และจำหน่าย เป็นรายได้เสริมให้แก่ครอบครัว ทั้งนี้ องค์การบริหารส่วนตำบลต้นตาล ได้มีการส่งเสริมและสนับสนุนงบประมาณให้แก่เกษตรกรในตำบลเพื่อนำไปลงทุนประกอบอาชีพเสริม โดยจัดตั้งกลุ่มอาชีพ ต่าง ๆ เช่น กลุ่มแม่บ้านทำขนมกง กลุ่มสตรีงานประดิษฐ์ กลุ่มสตรีทอผ้าฝ้ายด้วยมือ กลุ่มตัดเย็บเสื้อผ้า กลุ่มเลี้ยงไก่พื้นเมือง เป็นต้น

เมื่อปี พ.ศ. ๒๕๓๐ สำนักงานคณะกรรมการวัฒนธรรมแห่งชาติ และศูนย์วัฒนธรรมจังหวัดสระบุรี เห็นว่าหมู่บ้านต้นตาลได้รักษาประเพณีวัฒนธรรมได้ดี จึงประกาศให้หมู่บ้านต้นตาลเป็น “หมู่บ้านวัฒนธรรม” มีทั้งหมด ๘ หมู่บ้าน ดังคำกลอน “มาคราวนี้ พี่จักพาน้อง ชำมน้ำท่องเที่ยวขึ้น บ้านหัวหิน บ้านนี้บ่ไกล น้องคงเคยได้ยิน งามหมดงามสิ้น ชายหญิงพร้อมพร้อม น้ำใสใจคอ นบนอนอบน้อม มีใจโอบอ้อม อารี ฯลฯ

จากบ้านหัวหิน ผินสู่บ้านต้นตาล แม่สาวดาวหวาน ใจงามช่วยรื้อย ทำนาปลูกกล้าทอผ้าฝ้ายสวย ต้นตาลบ้านรวบ ใจบุญอุ้นนักรัก ใจหวานชวนรัก พี่อยากแวะพักนานอน ฯลฯ

คู่บ้านท่าราบ ชิมชาน้ำใจ คนงามทรมวย พี่อยากใกล้น้อง พบชวนบ้านนี้ ใจพี่เรียกร้อง อยากร่วมห้อง กับน้องคนดี คนบ้านท่าราบ ความบาปหน่ายหนี ใจสู้วิถีทางบุญฯ”

(พิเนตร อ่างอิงในมรดกทางวัฒนธรรม, ๒๕๔๕)

หมู่บ้านทั้งสาม คือ บ้านหัวหิน (หมู่ ๑ - ๒) บ้านต้นตาล (หมู่ ๓ - ๕) และ บ้านท่าราบ (หมู่ ๖) ตั้งอยู่เรียงกันมาตามริมฝั่งแม่น้ำป่าสัก ที่หัวมุมบ้านมีโรงสีข้าว ตั้งอยู่คาดว่าเป็นหมู่บ้านที่มีมาตั้งแต่สมัยคันธารัตน โกลินทร์ที่คนขวนมาจากเชียงแสน เมื่อ พ.ศ. ๒๓๔๗ มาตั้งบ้านเรือนอยู่ที่นี้

บ้านหัวหิน มีหินอยู่ใต้ดินและโคล่เหนือดินขึ้นมา เราจะพบก้อนหินที่วางนี้ตามหมู่บ้าน จึงเรียกหมู่บ้านนี้ว่าบ้านหัวหิน

บ้านต้นตาล ที่จริงบ้านใด ๆ ก็มีต้นตาลแต่ที่หมู่บ้านนี้คงมีต้นตาลที่มีลักษณะแปลกกว่าที่อื่น จึงเรียกว่าบ้านต้นตาล

บ้านท่าราบ เป็นหมู่บ้านหนึ่งในเขตตำบลต้นตาล มีพื้นที่ราบริมตลิ่งครั้งหนึ่งพระบาทสมเด็จพระจอมเกล้าเจ้าอยู่หัวเสด็จทางชลมารคเพื่อไปยังพระตำหนักสิททา อำเภอกงคอดยทรงพบว่าแม่น้ำในแม่น้ำป่าสักตรงนี้สงบนิ่ง และเย็น จึงทรงมีพระราชดำรัสให้นำน้ำแห่งนี้ไปเข้าร่วมพระราชพิธีมุรธาภิเษกตั้งแต่นั้นเป็นต้นมาเมื่อมีพระราชพิธีดังกล่าวจะต้องตักน้ำตรงท่าราบนี้ไปเข้าร่วมพระราชพิธีมุรธาภิเษกทุกครั้งไป

คนทั้งสามบ้านนี้ ทำบุญที่วัดต้นตาลและวัดเขาแก้ววรวิหาร ทั้งตั้งอยู่บนภูเขาดตรงบนผืนผ้า กับบ้านหัวหิน

ด้านหลังวัดเขาแก้ววรวิหารออกไป จะเป็นทุ่งนาของชาวต้นตาล จนเกือบใกล้ถนนสายท่าลาน (๓๗๔๘) จะมีสองหมู่บ้าน คือ หมู่ ๗ บ้านนาล้อม ที่เรียกเช่นนี้ เพราะมีฝัสนาล้อมรอบหมู่บ้านหมู่ ๘ บ้านแก้งขามล้อม เพราะมีกลุ่มต้นมะขามรายรอบหมู่บ้าน คำว่า “แก้ง” หมายถึง กลุ่ม

ด้านวัฒนธรรม

ปัจจุบันผู้ที่สนใจจะรู้เรื่องวัฒนธรรมมักมาศึกษาที่บ้านอาจารย์ทรงชัย วรรณกุล แม้การถ่ายภาพ - ละคร ก็นิยมมาถ่ายทำที่บ้านนี้ ซึ่งจะสะท้อนให้เห็นถึงสภาพบ้านเรือน วิถีชีวิต ความเป็นอยู่ อาหารการกิน การทำมาหากินของชาวไทยวนในอดีต ในเรื่องการทอผ้า กลุ่มทอผ้าตำบลต้นตาลแห่งนี้ นับเป็นแหล่งเรียนรู้ทางด้านวัฒนธรรมอีกอย่างหนึ่งเป็นกลุ่มที่ทอผ้าด้วยมือ (แบบโบราณ) ที่สืบทอดมาตั้งแต่สมัยโบราณ จนถึงรุ่นลูกหลานในปัจจุบัน ลายผ้าที่ทอลงผ้า เป็นลายผ้าแบบโบราณ นอกจากทอ

เป็นผ้าผืนแล้ว ยังได้นำมาตัดเย็บเป็นเสื้อผ้าสำเร็จรูปของสุภาพบุรุษ สุภาพสตรี จำหน่ายรายได้มาสู่ตำบลต้นตาลได้อย่างดี

ด้านศาสนา

ชาวตำบลต้นตาลนับถือศาสนาพุทธ มีวัดซึ่งเป็นศูนย์รวมทางด้านจิตใจและประกอบกิจกรรมทางศาสนา จำนวน ๒ วัด คือ วัดต้นตาล และ วัดเขาแก้วรวิหารและที่วัดต้นตาลจะมีคัมภีร์ไบเบิลที่จารด้วยอักษรไทยวน ภาษาที่ใช้ ภาษาไทยวน คนไทยวน จะมีภาษาพูดและวัฒนธรรมแบบไทยล้านนาตามวัดในหมู่บ้านไทยวนมีคัมภีร์ที่จารึกด้วยอักษรวนที่ใช้กันอยู่มาแต่เดิม

ประเพณีวัฒนธรรมของชาวตำบลต้นตาล

ประเพณีถวายสลากภัต สลากภัต คือประเพณีการถวายอาหารแด่พระด้วยวิธีการให้พระจับสลาก ประเพณีบุญชนิดนี้จะทำเมื่อใดก็ได้ เมื่อวัดใดได้กำหนดให้มีบุญถวายสลากภัตแล้ว ชาวบ้านที่รับเป็นเจ้าภาพ ก็จะจัดเตรียมทำสลากภัตของตนอย่างสวยงาม เช่น จัดมีแต่กระเจาดสานด้วยไม้ไผ่ เตรียมของกินของใช้ใส่ลงในกระเจาด เจ้าภาพที่ศรัทธามากและมีฝีมือมากก็จะนำท่อนไม้ (อาจเป็นลำไผ่) สูงพอประมาณมาปักที่กลางกระเจาดให้มั่นคง ที่ลำไม้นี้จะตกแต่งเป็นฉัตรที่ชั้นก็ได้ ทำให้สวยงามตามจินตนาการหรือฝีมือ ส่วนมากจะช่วยกันทำ

เมื่อถึงนัดหมาย ชาวบ้านก็นำสลากภัตนี้ไปรวมกันที่วัด นิมนต์พระวัดต่าง ๆ มาตามจำนวนของสลากภัต พิธีกรหรือมรรคนายก จะนำกล่าวคำถวายสลากภัตแล้วให้พระจับสลาก เมื่อพระจับสลากของผู้ใดได้ก็จะไปรับสลากภัตของผู้นั้น และให้พระแก่เจ้าภาพ ในวันที่มีบุญ สลากภัตจะมีผู้คนมาร่วมงานกันมากเพื่อดูความสวยงามของต้นสลากภัต และช่วยพระนำสลากภัตกลับมาที่วัดของตน อาจจะมีการละเล่นอื่น ๆ ประกอบด้วยประเพณีแข่งเรือยาว ลุ่มแม่น้ำป่าสัก หน้าที่ว่าการอำเภอเสาให้

จังหวัดสระบุรี มีประเพณีแข่งเรือที่ลำน้ำป่าสักช่วงอำเภอเสาให้มานาน และที่วัดต้นตาลมีเรือยาวชื่อ “นารายณ์ประสิทธิ์” (๔๖ ฝีพาย) เป็นเรือที่เก่าแก่กว่าทุกลำในย่านนี้ เล่ากันว่าชาวต้นตาลชื่อเรือลำนี้มาจากขุนประสิทธิ์ฯ ที่กรุงเทพมหานคร ซึ่งสมัยก่อนท่านขุนท่านหลวง นิยมมีเรือยาวไว้เป็นการส่วนตัว การแข่งเรือประเพณีจะจัดขึ้นในเดือนกันยายน เป็นประจำทุกปี และจะมีเรือต่าง ๆ จากต่างจังหวัดมาร่วมแข่งขันด้วยเป็นจำนวนมากและชาวตำบลต้นตาลได้ส่งเรือนารายณ์ประสิทธิ์ เข้าแข่งขันเป็นประจำทุกปี นับเป็นงานประเพณีที่ยิ่งใหญ่ของจังหวัดสระบุรี

การแสดงพื้นบ้าน

ศิลปะการรำโทน

รำโทน คือ การใช้โทนมาตีให้จังหวะในการฟ้อนรำ นิยมเล่นกันในงานรื่นเริงต่าง ๆ เมื่อสงครามโลกครั้งที่สองเกิดขึ้นคนกรุงเทพฯมาหลบภัยสงครามที่เสาให้ ได้เล่นรำโทนกับชาวเสาให้กัน สนุกสนาน แม้เมื่อกลับไปยังกรุงเทพฯ แล้วก็ยังนำลีลารำโทนของชาวเสาให้ไปเล่นกันต่อ กรมศิลปากร ก็เลยนำลีลารำโทนนี้ไปปรับปรุงเป็นท่าราชของกรมศิลปากร ชื่อว่า “รำวงมาตรฐาน”

อาหาร

สมัยก่อนที่ยังใช้แม่น้ำป่าสักเป็นเส้นทางคมนาคมทางเดียว ผู้คนจะกินอาหาร “ตามมีตามเกิด” คือ มีสิ่งใดก็กินอย่างนั้น หรือสิ่งใดเกิดขึ้นและกินได้ ก็กินสิ่งนั้น แม่น้ำป่าสักเป็นแหล่งกำเนิดของสัตว์น้ำที่มีทุกฤดูกาล ไม่ว่าจะเป็นปลา กุ้ง มีชุกชุม บ้านเรือนที่อยู่ริมแม่น้ำจะกินปลาและกุ้งไม่ขาดเลยตามแหล่งน้ำนั้นจะมีไช้หน้าเป็นเม็ดเล็ก ๆ เรียกว่า “ผำ” หรือตะไคร่น้ำอ่อน เรียกว่า “เทา” หรือ “สาหร่ายเส้นผม” นำมาปรุงอาหารได้ ปลายฤดูหนาวน้ำในแม่น้ำป่าสักเริ่มลดลง บ้านที่อยู่ริมแม่น้ำจะปลูกผักขายทำริมแม่น้ำจะปลูกผักขายทำเย็น ๆ หนุ่ม ๆ จะไปแอ้วสาว รดน้ำผัก พูดอกใจสาวก็จะให้ผักกลับไปกินที่บ้านอีกด้วยของกินได้จึงมีอยู่ทั้งบนบกและในน้ำ ส่วนนกแม้จะมีชุกชุมแต่ก็ไม่นิยมกินยามปกติจะกินผักและปลาเป็นอาหารหลักประจำวัน ยามมีงานพิเศษ เช่น งานบวช งานศพ จึงจะมีอาหารที่ปรุงด้วยเนื้อหมู เนื้อวัวไก่เป็นอาหารพิเศษรับแขกที่มาร่วมบุญ คนเสาะให้ได้ชื่อว่าปรุงอาหารได้อร่อยไม่ว่าจะเป็นอาหารพื้นบ้านหรืออาหารพื้นเมือง

๒) พิธีกรรมการสืบชะตาแม่น้ำป่าสัก

พิธีบวงสรวงไหว้เจ้าที่

ก่อนเริ่มทำพิธีขอมาพระแม่คงคา ชาวบ้านได้จัดเตรียมเครื่องบวงสรวงไหว้เจ้าที่ เจ้าทางเทพเทวา ที่ดูแลรักษาสถานที่ ณ บ้านต้นตาลแห่งนี้ โดยจัดโต๊ะปูด้วยผ้าขาว และนำเครื่องที่จะใช้ในพิธีบวงสรวง มาตั้งไว้ ดังนี้

๑. บายศรีปากชาม	๑ คู่
๒. มะพร้าวอ่อน	๑ คู่
๓. กล้วย	๑ คู่
๔. ไก่	๑ คู่
๕. หัวหมู	๑ คู่
๖. เหล้า	๑ คู่
๗. ปลาช่อน	๑ คู่
๘. กุ้ง	๑ คู่
๙. ไช้ต้ม	๑ คู่
๑๐. ผลไม้	๕ อย่าง
๑๑. ดอกไม้	๑ กำ
๑๒. ธูป	๑ กำ
๑๓. เทียน	๓ เล่ม
๑๔. เงิน	๓๕.- บาท
๑๕. บุหรี่กรองทิพย์	๑ ซอง

ปราชญ์ชาวบ้าน ที่เป็นผู้นำในการประกอบพิธีกรรมนี้ คือ นายหยัน แก่นสากุล อายุ ๗๕ ปี อยู่บ้านเลขที่ ๑๐๐/๑ หมู่ที่ ๔ ตำบลเริงราง อำเภอเสาะไห้ จังหวัดสระบุรี ซึ่งมีประสบการณ์ในการ

ประกอบพิธีกรรมตั้งแต่อายุ ๑๗ ปี เนื่องจากได้รับการถ่ายทอดวิชาความรู้ และการทำพิธีกรรมต่าง ๆ ทั้งงานมงคล และอวมงคล เช่น พิธีแต่งงาน โคนจุก งานบวช ขึ้นบ้านใหม่ ตั้งศาลพระ-ภูมิเจ้าที่ แพทย์แผนโบราณ หมอตำแย เป็นต้น

พิธีบวงสรวงเจ้าที่ มีดังนี้

๑. วางของในพิธีไหว้บวงสรวง บนโต๊ะที่ปูด้วยผ้าขาว
๒. นายหยัน แก่นสากล ปราชญ์ชาวบ้าน จตุรบุ เทียน บูชา เจ้าที่ เทวาอารักษ์
๓. กล่าวคำชุมนุมเทวดา
๔. จตุรบุ ให้ผู้เข้าร่วมพิธีนำไปปักที่ของไหว้บวงสรวง

๓) การสื่อสาร

โดยการประดิษฐ์กระทงใบตอง ประดับด้วยดอกไม้ รูป เทียน ลอยในแม่น้ำป่าสักเพื่อเป็นสื่อพิธีขอขมาพระแม่คงคา

พิธีขอขมาพระแม่คงคา

หลังจากประกอบพิธีบวงสรวง ณ บริเวณท่าน้ำบ้านต้นตาล ริมแม่น้ำป่าสัก ปราชญ์-ชาวบ้าน นายพิเนตร น้อยพุทธา เป็นผู้ที่มีความรู้เรื่องประวัติศาสตร์ วัฒนธรรมพื้นบ้าน และด้านศาสนา ซึ่งชาวบ้านให้ความเคารพนับถือ เป็นผู้นำในพิธีศักดิ์สิทธิ์นี้ โดยให้ผู้เข้าร่วมพิธีกรรมสืบทอดมาแม่น้ำป่าสัก ได้ตั้งจิตอธิษฐานขอขมาพระแม่คงคา ซึ่งบทสวดภาวนาขอขมาพระแม่คงคา ได้คัดมาบางตอนมีใจความดังนี้

“สาธุ สาธุ อุทกั วนุทิตวา ข้าพเจ้าขอวันทาสาธุธาราแม่น้ำป่าสักด้วยใจรักสุดชีวิต หากข้าพเจ้าได้หลงกระทำผิดต่อแม่น้ำ ทำให้ท่านชอกช้ำและมัวหมอง ปวงข้าพเจ้าทั้งผอง ขอขมา บางคราได้บัววนน้ำหมากจากน้ำลาย หรือได้ถ่ายอุจจาระปัสสาวะทิ้งขยะเน่าเหม็น ขออย่าได้เป็นกรรมเป็นเวรที่ทำให้ผิดข้าพเจ้าขอน้อมจิตคิดขมาลาโทษ ขอท่านโปรดให้อภัย ศรี ศรี วันนี้เป็นวันดี ข้าพเจ้าขอน้อมอัญชลีขึ้นเหนือเศียร ต่างประทีป รูปเทียนขึ้นน้อมไหว้ เจริญขวัญอันยิ่งใหญ่ของแม่น้ำป่าสัก ขวัญเอ๋ยขวัญที่รักแห่งพระแม่คงคา ขวัญอย่าได้หลงได้ไปหลงป่าแหล่งกำเนิด ขวัญอย่าได้หลงเพลิกเพลिनเคินถิ่น ไกล ขวัญอย่าได้อาศัยในสำสัตว์จะชอกช้ำ ขวัญแม่น้ำป่าสักจงมาอยู่ปักหลักคู่กระแสน้ำ บัดนี้ฝูงข้าฯ มาขอขมาต่อท่านแล้ว ขอให้ท่านจงใส่ส่องแผ้วคุณแก้วดวงวิเศษ ได้เป็นที่พึ่งของคนทั้งประเทศสืบต่อไป สิ่งที่เป็นพิษภัยอย่าได้มีในตัวท่าน จักได้เป็นที่สุขสำราญแก่สัตว์พืชและคน ชั่วกาลนานเทอญ อะหัง อุทกั วนุทามิ สุขิโต โหระ”

การสืบทอดมาแม่น้ำป่าสัก มีใจความสำคัญแห่งความเชื่อ ก็คือการได้ขอขมาพระแม่คงคาอย่างเป็นพิธีกรรมด้วยความเคารพ และศรัทธาแห่งความศักดิ์สิทธิ์ของพระแม่คงคาตัวเอง เป็นการสร้างขวัญและกำลังใจให้กับชุมชนที่อยู่ริมฝั่งน้ำสืบมา

สรุปผลการวิจัย โครงการ การมีส่วนร่วมของเครือข่ายวัฒนธรรมและชุมชนในการบริหารจัดการวัฒนธรรม : กรณีศึกษาการสืบชะตาแม่น้ำป่าสัก

๑.การส่งเสริมกระบวนการมีส่วนร่วมของวัฒนธรรมจังหวัด สภาวัฒนธรรมจังหวัด และชุมชนในการบริหารจัดการวัฒนธรรมท้องถิ่น จะต้องเริ่มจากการศึกษาข้อมูล สภาพปัญหา ความต้องการในพื้นที่ และเลือกหัวข้อที่จะทำการวิจัย โดยมีส่วนร่วมดังนี้

๑.๑ ให้ภาคส่วนต่าง ๆ นอกเหนือจากบุคลากรในสำนักงานวัฒนธรรมจังหวัดเข้าร่วมเป็นทีมวิจัยหรือคณะทำงาน ซึ่งประกอบด้วย ประธานสภาวัฒนธรรมจังหวัด เป็นประธาน-กรรมการศึกษานิเทศก์ สำนักงานเขตพื้นที่การศึกษาสระบุรี เขต ๑ , นายกเทศมนตรีตำบลบ้านยาง อำเภอเสนาให้ จังหวัดสระบุรี (ปราชญ์ชาวบ้าน) , ประธานสภาวัฒนธรรมอำเภอเสนาให้ , ประธานกลุ่มเยาวชนตำบลต้นตาล

๑.๒ ภาคส่วนต่าง ๆ ได้ร่วมกันสร้างเครื่องมือวิจัย

๑.๓ ภาคส่วนต่าง ๆ ร่วมคัดเลือกกลุ่มตัวอย่าง

๑.๔ ภาคส่วนต่าง ๆ ร่วมเก็บข้อมูลในพื้นที่ตำบลต้นตาล อำเภอเสนาให้ จังหวัดสระบุรี

๑.๕ ผู้นำท้องถิ่น ปราชญ์ชาวบ้าน กรรมการสภาวัฒนธรรมตำบลต้นตาล กลุ่มอาชีพ - ทอผ้า กลุ่มอาชีพค้าขาย กลุ่มเยาวชน ประชาชนในหมู่บ้านต้นตาล ร่วมเป็นผู้ให้ข้อมูล

๑.๖ การประชุมปรึกษาหารือของคณะกรรมการสภาวัฒนธรรมจังหวัด และวัฒนธรรมจังหวัด เพื่อจัดกิจกรรมที่ชุมชนเข้ามามีส่วนร่วม โดยใช้สื่อพิธีกรรมที่ชุมชนได้ปฏิบัติและเป็นประโยชน์แก่ชุมชน ตลอดจนเป็นการอนุรักษ์สิ่งแวดล้อมด้วย นั่นก็คือ การสืบชะตาแม่น้ำป่าสักของชุมชนตำบลต้นตาล

๑.๗ การจัดเวทีประชาคมของชุมชนตำบลต้นตาล เพื่อให้เกิดการทำงานร่วมกัน ร่วมคิด ร่วมวางแผน ร่วมดำเนินงาน ในการวิจัยครั้งนี้ได้นัดหมายสภาวัฒนธรรมตำบลต้นตาล ผู้นำ-ชุมชน ปราชญ์ชาวบ้าน กลุ่มอาชีพต่าง ๆ เพื่อปรึกษาหารือในการจัดกิจกรรม “การสืบชะตาแม่น้ำป่าสัก” โดยมีการแบ่งหน้าที่รับผิดชอบในแต่ละฝ่าย ดังนี้

- การจัดเตรียมสถานที่ประกอบพิธี ณ บริเวณท่าน้ำวัดต้นตาล หมู่ที่ ๑,๔ ตำบลต้นตาล อำเภอเสนาให้ จังหวัดสระบุรี (โต๊ะสำหรับผู้เข้าร่วมพิธี และโต๊ะจัดวางเครื่องไหว้เซ่น)

- จัดเตรียมอาหารว่างและเครื่องดื่ม สำหรับผู้มาร่วมในพิธี

- การจัดเตรียมเครื่องไหว้เจ้าที่

- การจัดทำกระทงใบตองดอกไม้สด เพื่อไหว้พระแม่คงคา สำหรับผู้เข้าร่วมพิธี

และได้นัดหมายประกอบพิธีในวันที่ ๒๒ พฤศจิกายน ๒๕๕๑ ณ บริเวณท่าน้ำวัดต้นตาล หมู่ที่ ๑,๔ บ้านต้นตาล อำเภอเสนาให้ จังหวัดสระบุรี

- ผู้เข้าร่วมพิธี ประกอบด้วย วัฒนธรรมจังหวัดสระบุรี คณะกรรมการบริหารสภา-วัฒนธรรมจังหวัดสระบุรี คณะกรรมการสภาวัฒนธรรมตำบลเสนาให้ ผู้นำชุมชน กลุ่มอาชีพทอผ้า กลุ่มอาชีพค้าขาย กลุ่มเยาวชน ปราชญ์ชาวบ้าน จำนวน ๑๕ คน

๑.๔ การมีส่วนร่วมในการวิเคราะห์ / สังเคราะห์ข้อมูล

๑.๕ การเขียนรายงานการวิจัย

๒. การสืบทอดการสืบชะตาแม่น้ำป่าสัก

จากการวิจัย การมีส่วนร่วมของเครือข่ายวัฒนธรรมและชุมชนในการบริหารจัดการ

วัฒนธรรม : กรณีศึกษาการสืบชะตาแม่น้ำป่าสัก ทีมวิจัยพบว่าการประกอบพิธีกรรมการสืบชะตาแม่น้ำป่าสัก สามารถเป็น”สื่อ”ในการประสานการทำงานร่วมกัน ระหว่างวัฒนธรรมจังหวัด ประชานสภาวัฒนธรรมจังหวัด คณะกรรมการบริหารสภาวัฒนธรรมจังหวัด คณะกรรมการบริหารสภาวัฒนธรรมอำเภอ สภาวัฒนธรรมตำบล และชุมชน ในทุกขั้นตอนของการดำเนินงานได้เป็นอย่างดี ก่อให้เกิดการร่วมคิด ร่วมตัดสินใจ ร่วมวางแผน ร่วมทำ และ ความรับผิดชอบร่วมกัน และที่สำคัญเกิดความคุ้นเคย ความสมัครสมานสามัคคีในการทำงานร่วมกันอย่างมีความสุข เพื่อประโยชน์ของชุมชน นอกจากนี้ ยังทำให้ชุมชนสามารถสืบทอด “พิธีการสืบชะตาแม่น้ำป่าสัก” ให้เป็นสื่อกลางให้เกิดความสามัคคีกัน ความสามัคคี ร่วมรับผิดชอบ และร่วมเป็นเจ้าของวัฒนธรรม กระตุ้นให้ชุมชนเกิดจิตสำนึกในการอนุรักษ์แม่น้ำ ลำคลอง และรักษาธรรมชาติแหล่งน้ำไว้ให้นานชั่วรุ่นลูกหลานต่อไป

ข้อเสนอแนะ

ทีมงานวิจัยให้ข้อเสนอแนะ ในการทำงานแบบมีส่วนร่วมโดยใช้สื่อพิธีกรรม

“การสืบชะตาแม่น้ำป่าสัก” โดยส่งเสริมให้มีการจัดพิธีนี้อย่างต่อเนื่อง และทำพิธีในวันลอย-กระทงเป็นประจำทุกปี เพื่อให้การลอยกระทงเกิดคุณค่า และกระตุ้นให้ชุมชนเกิดจิตสำนึกรัก และหวงแหน แม่น้ำลำคลอง ซึ่งเป็นสภาพแวดล้อมของชุมชนที่มีมาตั้งแต่อดีตถึงปัจจุบัน เกิดประโยชน์ในอุปโลก การทำ การเกษตรในฤดูแล้ง ของชุมชนริมแม่น้ำป่าสักตลอดไปชั่วรุ่นลูกหลาน นอกจากนี้ ยังสามารถใช้พิธีกรรมการสืบชะตาแม่น้ำป่าสัก เพื่อส่งเสริมประเพณีการลอยกระทงให้มีคุณค่าและสำคัญยิ่งขึ้น โดยมีแก่นสาระในการกล่าวขอขมาพระแม่คงคา ก่อนการลอยกระทง

บรรณานุกรม

กาญจนา แก้วเทพ.(๒๕๕๑).การดำเนินงานวิจัยท้องถิ่นแบบมีส่วนร่วม.กรุงเทพฯ:

มหาวิทยาลัยสุโขทัยธรรมมาธิราช.

พนิดา ศรีธรรมมา.(๒๕๔๕).โครงการสืบชะตาวังน้ำบ้านท่าราบ เพื่อการอนุรักษ์ลุ่มน้ำป่าสัก.

เอกสารอัดสำเนา.

สมสุข หินวิมาน.(๒๕๔๐).การบริหารจัดการวัฒนธรรมเชิงรุก และมีส่วนร่วม.กรุงเทพฯ:

มหาวิทยาลัยสุโขทัยธรรมมาธิราช.

ภาคผนวก

ภาพกิจกรรมการลงพื้นที่ที่ชุมชน



ภาพกิจกรรมการลงพื้นที่ที่ชุมชนตำบลต้นตาล พบปะพูดคุยกับชาวบ้านและกลุ่มผู้นำ
สภาวัฒนธรรมตำบลต้นตาล อำเภอเสนาไห้ จังหวัดสระบุรี





การมีส่วนร่วมของวัฒนธรรมจังหวัดสระบุรี สภาวัฒนธรรมจังหวัด
สภาวัฒนธรรมอำเภอ และชุมชนตำบลต้นตาล
ร่วมกิจกรรมพิธีเปิด ตลาดทำน้ำโบราณบ้านต้นตาล
โดยผู้ว่าราชการจังหวัดสระบุรี เป็นประธานในพิธีเปิด





การจัดเวทีประชาคม ในชุมชนตำบลต้นตาล ทุกคนให้การต้อนรับเป็นอย่างดี





ผู้นำชุมชน และกลุ่มอาชีพ ของตำบลต้นตาล ในพิธีสืบชะตาแม่น้ำป่าสัก
ณ บริเวณทำนุบ้านต้นตาล อำเภอเสนาให้



ผู้อำนวยการกลุ่มส่งเสริม ศาสนา ศิลปะและวัฒนธรรม
กล่าวสรุปผลการวิจัย ฯ และขอบคุณผู้มีส่วนเกี่ยวข้องทุกท่าน



นายสมจิตร ยะกุล ประธานสภาวัฒนธรรมอำเภอเสนาให้ ประธานในพิธี
สืบชะตาแม่น้ำป่าสัก



นายหัยน แก่นสากล ผู้นำประกอบพิธีบูชาไหว้สิ่งศักดิ์สิทธิ์ เพื่อเป็นสิริมงคล



นายพิเนตร น้อยพุทธา และ นายหັນ แก่นสากล ปราชญ์ชาวบ้าน
นำกล่าวคำบูชา ในพิธีกรรม สืบชะตาแม่น้ำป่าสัก



การรำรำบูชา แม่น้ำป่าสัก โดยกลุ่มเยาวชนตำบลต้นตาล
ด้วยลีลาและท่าทางอ่อนช้อย งดงามเป็นอย่างนัก



ผู้เข้าร่วมประกอบพิธีกล่าวคำบูชาพระแม่คงคา และแม่น้ำป่าสัก



อธิษฐานจิต ลอยกระทง บูชาแม่น้ำป่าสัก
สร้างจิตสำนึกอนุรักษ์แม่น้ำ คำคลอง และสิ่งแวดล้อม



พิธีเสกน้ำพระพุทธมนต์ศักดิ์สิทธิ์

หรือ

พิธีมูรธาภิเษก ในรัชกาลที่ ๕

ตามราชประเพณีไทยที่ได้ถือปฏิบัติมาแต่โบราณ พระมหากษัตริย์ซึ่งเสด็จผ่านพิภพ ต้องทำพระราชพิธีบรมราชาภิเษกก่อนจึงจะเป็นพระราชราชาธิบดีโดยสมบูรณ์

ต่อเมื่อได้ทรงมูรธาภิเษกทรงรับพระสุพรรณบัฏจารึก พระปรมาภิไธยกับทั้งเครื่องราช-กกุธภัณฑ์จากพระมหาราชครู พราหมณ์ผู้ทำพิธีราชาภิเษกแล้ว จึงขึ้นเฉลิมพระราชสมณเฑียรครองครองสิริราชสมบัติ สมบูรณ์ด้วยพระเกียรติยศแห่งพระมหากษัตริย์แต่นั้นไป

ลักษณะพระราชพิธีทรงมูรธาภิเษกนั้นจะต้องปลุกมณฑปพระกระยาसनาคลุ่มผ้าขาว แต่งด้วยเครื่องปิดทองฉลุลายบนเพลาพระมณฑปเป็นที่ตั้ง น้ำเบญจสุทธคงคามีท่อฝักบัวเงินสำหรับพักน้ำให้ไหลลงมายังที่ทรงมูรธาภิเษก ที่ฝักบัวนั้นห้อยพวงดอกจำปา ที่พื้นภายในพระมณฑปตั้งเตียงเหลี่ยมหุ้มผ้าขาวบนเตียงตั้งลาดทอง ในลาดทองตั้งตั้งไม้มะเดื่อเป็นที่เสด็จประทับทรงมูรธาภิเษก

น้ำเบญจสุทธคงกาดังกล่าวข้างต้นนั้นอนุโลมตามตำราพราหมณ์ซึ่งใช้น้ำเบญจมหานทีในมัธยมประเทศ คือ แม่น้ำคงคา แม่น้ำยมุนา แม่น้ำอจิรวดี แม่น้ำสรภู และแม่น้ำมहि แต่ได้ใช้น้ำเบญจ-สุทธคงคาของไทยแทน

สมเด็จพระบรมวงศ์เธอ กรมพระยาดำรงราชานุภาพได้ทรงพบสำเนาต้องตราให้ตักน้ำ ๕ แห่งมาใช้ในพระราชพิธีทรงมูรธาภิเษกครั้งรัชกาลที่ ๒ มีน้ำในแม่น้ำ ๕ แห่ง ดังนี้

๑. แม่น้ำบางปะกง ตักที่บึงพระอาจารย์ เมืองนครนายก
๒. แม่น้ำป่าสัก ตักที่ตำบลท่าราบ เมืองสระบุรี
๓. แม่น้ำเจ้าพระยา ตักที่บางแก้ว เมืองอ่างทอง
๔. แม่น้ำราชบุรี ตักที่ตำบลดาวดึงส์ เมืองสมุทรสงคราม
๕. แม่น้ำเพชรบุรี ตักที่ตำบลท่าไชย เมืองเพชรบุรี

นอกจากน้ำเบญจสุทธคงกาดังกล่าวแล้ว ยังมีน้ำจากแหล่งอื่นที่เคยใช้เป็นน้ำทรงมูรธาภิเษกแต่ครั้งกรุงศรีอยุธยา คือ จากสระทั้ง ๔ ในจังหวัดสุพรรณบุรี ได้แก่ สระเกษ สระแก้ว สระคา (หรือคงคา) และสระยมนา

การตักน้ำจากแหล่งน้ำสำคัญดังกล่าวส่งเข้าไปถวายในพระราชพิธีบรมราชาภิเษกในสมัยโบราณจะทำกันอย่างไรไม่ทราบ แต่เท่าที่พบในสารตรา ครั้งรัชกาลที่ ๕ ก็ไม่มีพิธีรีตองอะไรบ้าง เพียงแต่สั่ง “ให้พระยาเพชรบุรีตักน้ำท่าไชย ๑ หม้อ ให้เอาใบบอนปิดปากหม้อ เอาผ้าขาวหุ้มปากหม้อ ค้ายผูกปิดตราประจำครั้ง แต่งให้คุมลงไปส่งยังกรุงเทพฯ” ไม่มีพิธีรีตองอะไรไปมากกว่านี้

เท่าที่ตรวจสอบจากพระราชพิธีบรมราชาภิเษกในรัชกาลต่างๆ โดยเฉพาะน้ำทรงมูรธาภิเษก พบที่แปลกออกไป ซึ่งกล่าวว่า “พระยาราชโกษาสหัสธาราน้ำนันทิงห้า (คือแม่น้ำเจ้าพระยา แม่น้ำนครไชยศรี

แม่น้ำราชบุรี แม่น้ำเพชร และแม่น้ำจะเขิงเทรา) ซึ่งเจือด้วยน้ำเบญจมหานทีในมัธยมประเทศ (คือ แม่น้ำคงคา ยมุนา หิ สรรภู แล่อจิรวดี) แล่น้ำ ๔ สระ” ดังนี้ แสดงว่าได้น้ำมาจากประเทศอินเดียด้วย

ในจดหมายเหตุพระราชพิธีบรมราชาภิเษกพระบาทสมเด็จพระปรมินทรมหาภูมิพลอดุลย-เดช ซึ่งทรงพระมุรธาภิเษกเมื่อวันที่ ๕ พฤษภาคม พ.ศ. ๒๔๙๓ ก็ได้กล่าวไว้อย่างเดียวกันว่า “ใช้สหัชชาราอันเจือด้วยปัญจมหานทีในมัธยมประเทศ คือ แม่น้ำคงคา แม่น้ำยมุนา แม่น้ำมหิ แม่น้ำสรรภู แม่น้ำอจิรวดี และน้ำเบญจสุทธคงคาในแม่น้ำสำคัญทั้ง ๕ ของราชอาณาจักรไทย ฯลฯ”

การที่มีน้ำจากแม่น้ำทั้ง ๕ ของอินเดียด้วยนั้น ได้ความว่า เกิดขึ้นในสมัยรัชกาลที่ ๕

ตามเรื่องว่าเมื่อ พ.ศ. ๒๔๑๕ พระบาทสมเด็จพระจุลจอมเกล้าเจ้าอยู่หัว เสด็จประพาสประเทศอินเดีย ได้ทรงแสวงหาน้ำเบญจมหานที ตามตำราพราหมณ์ ก็ได้น้ำทั้งห้านี้มาครั้งเมื่อทำพระราชพิธีบรมราชาภิเษกครั้งที่ ๒ เมื่อ พ.ศ. ๒๔๑๖

จึงได้เพิ่มน้ำสรทมุรธาภิเษกจากปัญจมหานทีดังกล่าวเข้าไปด้วย จึงได้ถือเป็นแบบอย่างมาจนถึงรัชกาลปัจจุบัน

เพื่อเป็นความรู้ประกอบเรื่องน้ำสรทมุรธาภิเษกที่กล่าวมาเบื้องต้น จะขอเล่าถึงประวัติความเป็นมาไว้ด้วย ดังต่อไปนี้

น้ำเบญจสุทธคงคาสายแรก คือ น้ำบึงพระอาจารย์กล่าวตามหนังสืออักษรานุกรมภูมิศาสตร์ไทยว่า สายน้ำตอนที่แยกจากแม่น้ำนครนายกนั้นมีลักษณะเป็นคลอง เรียกว่าคลองพระอาจารย์ ยาวเพียง ๒.๕ กิโลเมตร นอกนั้นเป็นบึงตลอด

เหตุใดจึงถือว่าเป็นน้ำศักดิ์สิทธิ์ก็ไม่ทราบ บางทีจะถือว่ามีชื่อมงคลก็ได้

แม่น้ำสายที่สอง คือ แม่น้ำป่าสัก ตักที่บ้านท่าราบ ซึ่งอยู่ริมแม่น้ำแควป่าสักฝั่งเหนือใน เขตอำเภอเสนาให้ จังหวัดสระบุรี ฝั่งแม่น้ำแถบนี้เป็นที่ราบไม่สูงชัน เป็นหาดทรายยาวตลอดไปเรียกว่า ท่าราบ

เหตุที่ใช้น้ำท่าราบเป็นน้ำศักดิ์สิทธิ์นั้น ยังไม่พบหลักฐานว่ามีประวัติอย่างไรมาถึงรัชกาลที่ ๔ มีประวัติเกี่ยวกับท่าราบอยู่หน่อยหนึ่ง คือ เมื่อครั้งพระบาทสมเด็จพระจอมเกล้าเจ้าอยู่หัวเสด็จประพาสทางเรือเลียบลำน้ำแควป่าสักและ โดยที่ทางคืนเงินเป็นแก่งเป็นหาด กรมการเมืองจึงเกณฑ์หญิงสาวชาวบ้านแต่งตัวแบบชาวภาคพายัพมาคอยเงินเรือพระที่นั่ง

การรับเสด็จเช่นนี้เป็นที่พอพระราชหฤทัยมาก ได้เสด็จขึ้นเหยียบหาดทรายท่าราบ และพระราชทานเงินทองของรางวัลแก่บรรดาหญิงสาวที่มาเงินเรือ ตลอดจนหัวหน้าหมู่บ้านที่มารับเสด็จโดยทั่วหน้ากัน แล้วจึงเสด็จตรงที่หาดท่าราบ จึงถือว่าน้ำท่าราบเป็นน้ำมงคลแห่งหนึ่ง (ดูตอนน้ำอภิเษกประกอบด้วย)

แม่น้ำสายที่สาม คือ แม่น้ำเจ้าพระยา ตักที่บางแก้ว จังหวัดอ่างทอง เข้าใจว่าจะเป็นคลองบางแก้วซึ่งเป็นแม่น้ำเจ้าพระยาเดิม ครั้นเมื่อขุดคลองหน้าเมืองอ่างทองซึ่งกลายเป็นแม่น้ำเจ้าพระยาในปัจจุบันไปแล้ว คลองบางแก้วเดิมก็คืนเงิน

แม่น้ำสายที่สี่ คือ แม่น้ำราชบุรี ตัดที่ตำบลดาวดึงส์ เมืองสมุทรสงคราม เข้าใจว่าจะเป็นชื่อคลองดาวดึงส์ซึ่งอยู่ในตำบลปากง่าม อัมพวา และตักน้ำที่หน้าวัดดาวดึงส์ คงจะหมายเอาชื่อที่เป็นมงคล คือ สวรรค์ชั้นดาวดึงส์และคลองนี้ก็ต่อเนื่องกับต้นตระกูลของสมเด็จพระอมรินทราบรมราชินีด้วย

แม่น้ำสายที่ห้า คือ แม่น้ำเพชรบุรี ตัดที่วัดท่าชัย (หรือ ท่าไชยศิริ) ตำบลสมอพลี อำเภอบ้านลาด วัดนี้มีประวัติว่า ครั้งหนึ่งไทยรบกับพม่าและไทยเสียทีแตกหนีร่นมาถึงหน้าวัดนี้ ซึ่งแต่ก่อนเรียกว่าวัดไต้ พวกที่ถอยร่นมาสู้สึกเหนื่อยอ่อนก็พากันลงไปดื่มน้ำที่ศาลาท่าน้ำวัด แล้วกลับยึดโบสถ์เป็นที่มั่นรบยันพวกพม่าไว้ได้ พวกพม่าไม่อาจบุกรุกเข้ามา และในที่สุดไทยกลับเป็นฝ่ายตีได้ทหารพม่าแตกพ่ายไป

เมื่อเป็นเช่นนี้จึงลงความเห็นว่า น้ำที่ท่าวัดเป็นน้ำศักดิ์สิทธิ์จึงทำให้ได้รับชัยชนะแล้วเปลี่ยนชื่อวัดไต้เป็นวัดท่าชัย และในสมัยต่อมาได้ตักน้ำที่ท่าหน้าวัดมาใช้ในพระราชพิธีสงฆ์บูรณาภิเษก

สระน้ำทั้ง ๔ ที่ตำบลท่าว่า อำเภอเมือง จังหวัดสุพรรณบุรีมีสระโบราณอยู่ ๔ แห่ง มีชื่อว่า สระเกศ สระแก้ว สระคา (หรือองคา) และสระยมนา

สระเหล่านี้จะขุดตั้งแต่ครั้งใดไม่มีใครสามารถจะบอกได้เพียงแต่ประมาณกันว่า น่าจะมีก่อนสมัยอยุธยาและนับถือกันว่าศักดิ์สิทธิ์ แม้แต่ปลาในสระก็ไม่มีใครกล้ากิน เพราะมีเรื่องเล่ากันว่ามีคนจับปลาไปกินก็บังคาลให้คนกินเป็นโรคเรื้อนจึงเป็นที่เกรงกลัวกันมาก

ประวัติของสระน้ำที่กล่าวมานี้ พระบาทสมเด็จพระจุลจอมเกล้าเจ้าอยู่หัว ได้ทรงพระราชนิพนธ์ไว้ในเรื่องเสด็จประพาสลำน้ามะขามเต่า เมื่อ พ.ศ. ๒๔๕๑ ตอนหนึ่งว่า

“ถึงลำนน้ำเก่า เขาเรียกกันว่า ลำนน้ำเขาดินท่าว่า ที่ได้ชื่อว่าลำนน้ำเขาดินนั้น เพราะเหตุว่าสระอยู่เหนือหน้าวัดหน้าพระธาตุเมืองเก่าอยู่ใต้หน้าวัดเขาดินนี้อยู่ในท่ามกลางเป็นวัดใหญ่อยู่ฝั่งตะวันตก มีพระเจดีย์และโบสถ์ แต่พระสงฆ์จะไปอยู่วัดสารภีเหนือน้ำขึ้นไปเหตุด้วยลำนน้ำตอนข้างเหนือลิกมีน้ำตลอดปี ตอนข้างใต้แต่หน้าพระธาตุลงไปขาดเป็นห้วงเป็นตอนลำนน้ำเก่านี้ไม่เล็กกว่าลำนน้ำสุพรรณ น้ำก็ลึกกว่าสุพรรณ แลเห็นฝั่งมีต้นไม้ใหญ่ๆ มาก...”

“ที่สระนั้นมีลักษณะต่างๆ อยู่อย่างไม่เป็นระเบียบ ตรงทางที่ขึ้นไปถึงสระคาก่อน สระยมนาอยู่ข้างเหนือ สระแก้วอยู่ตะวันตกเกือบจะตรงกับสระคา สระเกศอยู่ข้างใต้แนวเดียวกับสระแก้ว แลเห็นปรากฏว่าเป็นสระที่ขุด มีเจดีย์ซึ่งว่ามีพระรูป ๑ โถ่เลียงเอาชื่อไม่ได้ไปก่อเสริมฐานของเก่าที่สระคาแห่งหนึ่ง สระยมนาแห่งหนึ่ง ที่สระแก้วที่เป็นศาลเจ้าที่ซึ่งสำหรับบวงสรวงก่อนตักน้ำสงฆ์ แต่ที่สระเกศน้ำนั้นมึคัดดินสูงยาวไปมาก ที่บนนั้นมีรากก่อพันดินสูง จะเป็นเจดีย์หรือมณฑปที่ถูกแก้แต่ไม่สำเร็จ สงสัยว่าที่เหล่านี้จะเป็นเทวสถาน มิใช่วัด สระที่ขุดไว้เหล่านี้เป็นสระสำหรับพราหมณ์ลงชุบน้ำให้ผ้าเปียกเสียก่อนที่จะเข้าไปนมัสการตามลัทธิศาสนาพราหมณ์ จึงได้เป็นสระที่ศักดิ์สิทธิ์ คัดดินที่กล่าวนี้มียาวไปมากน่าจะเป็นถนนถึงเมืองเก่าที่นี้จำเป็นเทวสถานหรือวัดพราหมณ์ที่ศักดิ์สิทธิ์แห่งหนึ่งมาแต่สุพรรณเก่า จึงได้ใช้น้ำเป็นน้ำอภิเษกสืบมาแต่โบราณ ก่อนพระพุทธศาสนาประดิษฐานในประเทศแถบนี้”

“มีเรื่องที่เกี่ยวข้องถึงหลายเรื่องเช่น พระเจ้าปทุมสุวรรณซึ่งเป็นเจ้าที่เกิดมาแต่ดอกบัวหรืออามาแต่ประเทศอินเดีย อันเป็นพระเจ้าแผ่นดินที่ ๑ หรือที่ ๒ ในวงศ์พระอินทร์ที่ครองกรุงอินทปักษ์

พระนครหลวงเจ้าของพระนครวัดก่อนพุทธศาสนกาล จะราชาภิเษกต้องให้มาตักน้ำสี่สระนี้ไป และในการพระราชพิธีอภิเษกต่างๆ ต้องใช้น้ำสี่สระนี้ พระเจ้าสินธุพาวมริทร พระยาแกรก ราชาภิเษกรุ่งละไว้ประมาณ ๑,๔๐๐ ปี ก็ว่าใช้น้ำสี่สระนี้ราชาภิเษก พระเจ้าอรุณมหาราช กรุงสุโขทัย จะทำการราชาภิเษก จึงเป็นธรรมเนียมพระเจ้าแผ่นดินสยามทุกพระองค์ ทรงมูรธาภิเษก แรกเสวยราชย์ และตลอดมาด้วย น้ำสี่สระมีเลขประจำเฝ้ารักษาสระอย่างกวดขัน เพราะเหตุที่มีเจ้าเมืองใกล้เคียงมาลักตักน้ำไปกระทำอภิเษก จนกระทั่งเมื่อเร็วๆ นี้ พระเจ้ากาวิโลรส เป็นพระเจ้าขึ้นใหม่ฯ ได้ให้มาลักตักน้ำสี่สระนี้ขึ้นไปอภิเษก เป็นข้อหนึ่งในคำที่ต้องหาว่าเป็นกบฏ”

“ลัทธิที่ถือน้ำสระเป็นน้ำอภิเษกนี้ ปรากฏชัดว่าเป็นพราหมณ์เช่นกับมหาภารตะ อรชุนต้องไปเที่ยวปราบปรามและทรงน้ำในสระที่เมืองนั้น ห้ามหวงตลอดจนถึงสระในหิมพานต์ เป็น ๖๔, ๖๕ สระ จึงได้มาทำอศวมศ ซึ่งเป็นพิธีขึ้นเป็นจักรพรรดิ แต่เหตุไหนที่สี่สระนี้จึงขลังนักไม่ปรากฏ คงเป็นเพราะว่าครุบาที่สำคัญเป็นที่นับถือทั่วไปมาชุกสระ และมาผูกเวทย์มนต์ อย่างหนึ่งอย่างใด ราษฎรในเมืองนี้มีความกลัวเกรงกันเป็นอย่างยิ่ง น้ำในสระก็ไม่ใช้ ปลาในสระก็ไม่กิน ญ่าขึ้นรกเต็มอยู่ในบริเวณและมีจระเข้อยู่ทั้งสี่สระ ได้ทราบมาแต่แรกที่ทูลกระหม่อมรับสั่งถึงแต่ในเวลานี้ซึ่งเป็นเวลาที่น้ำมากพอปริ้มๆ ไม่ท่วม เห็นบางปีจึงจะท่วม น่าจะท่วมได้จริง น้ำสระคา สระยมนาไม่ใสมีสีแดง แต่น้ำสระแก้ว สระเกศใสสะอาด”

เรื่องดังกล่าวข้างต้นเป็นสภาพของสระทั้งสี่สมัยที่พระบาทสมเด็จพระจุลจอมเกล้าเจ้าอยู่หัวเสด็จไปทอดพระเนตรเมื่อ พ.ศ. ๒๔๕๑ สภาพต่างๆ คงจะเปลี่ยนไปมาก เช่น ได้ขุดลอกทั้ง ๔ สระ เมื่อ พ.ศ. ๒๕๑๑ และมีถนนผ่านทำให้การเดินทางสะดวกมากขึ้น

ในการเสด็จประพาสครั้งนั้น ได้ทรงปลุกต้นโพธิ์ไว้ด้วย เรื่องต้นโพธิ์ก็เป็นเรื่องแปลก ได้ทรงพระราชนิพนธ์ไว้ว่า

“มีหญิงแก่ ๑ คนลงเรือมีต้นไม้มานในเรือพายแต่ไม่ได้ช่อง พึงมาได้ช่องวันนี้ น้ำต้นไม้นั้นเข้ามาให้เราจึงได้ถามว่าเหตุใดจึงได้เอาต้นโพธิ์นี้มาให้ บอกว่าต้นโพธิ์นี้เกิดอย่างไร ไม่เข้าใจถามว่าเหตุไรจึงว่าเช่นนั้น บอกว่าได้ไปซื้อหีบกระจกไปติดไว้ที่เรือน ต้นโพธิ์ก็งอกขึ้นบนหลังหีบที่ตรงรูปนั้นเป็น ๗ ต้น จึงได้เอาkabมะพร้าวและดินมาประกอบเข้าไว้สูงถึง ๒ สอกเศษ พอเสด็จจึงได้นำมาให้ เห็นว่าเข้าที่คืออยู่จึงได้ให้เอาไปด้วย ได้แยกออกเป็นต้นปลีกอีก ๓ ต้น รวมเป็นกอ ๔ ต้นไว้กอหนึ่ง ปลุกประจำสระทั้งสี่ เป็นที่ระลึกว่าได้ขึ้นไปถึงที่นั่น”

ต้นโพธิ์ดังกล่าวนี้ ปรากฏว่ายังมีเหลืออยู่เฉพาะที่สระเกศเท่านั้น ที่สระอื่นตายหมด

สระทั้งสี่นี้มีขนาดไม่เท่ากัน ตามที่กรมศิลปากรเคยไปสำรวจทำแผนผังไว้ ปรากฏว่า สระแก้ว มีขนาดกว้าง ๖๕ เมตร ยาว ๑๑๐ เมตร สระคามิขนาดกว้าง ๔๐ เมตร ยาว ๖๕ เมตร สระยมนาขนาดกว้าง ๔๕ เมตร ยาว ๕๐ เมตร และสระเกศกว้าง ๘๕ เมตร ยาว ๑๖๐ เมตร ซึ่งนับว่าเป็นสระใหญ่ที่สุด

เรื่องของชื่อสระทั้งสี่นี้มีปัญหาว่าทำไมจึงชื่อเช่นนั้น บางชื่อก็คล้ายแม่น้ำอินเดีย เช่น สระคาหรือสระคงก็น่าจะมาจากคงคา ส่วนสระยมนานั้นก็ตรงกับชื่อแม่น้ำในอินเดีย มีแปลกอยู่เฉพาะสระแก้วกับสระเกศ คำว่าแก้วดูจะหมายถึงเป็นมงคล คำว่าเกศก็น่าจะหมายถึงผมหรือว่าจะเป็นที่สระผมของกษัตริย์โบราณก็ไม่ทราบได้ และบางแห่งก็เขียนเป็นเกดและเกดก์ ทำให้สันนิษฐานไม่ถูก

มินิทานเล่าถึงประวัติของสระเหล่านี้ไว้เรื่องหนึ่งจะขอเล่ารวมไว้ด้วยกันเรื่องมีอยู่ว่า สมัยหนึ่ง มีเจ้าผู้ครองนครองค์หนึ่งมีธิดา ๔ องค์ ชื่อ แก้ว คายมณา และเกตก์ ตามลำดับทั้งสี่องค์นี้มีคู่ครองแล้วทั้งนั้น แต่องค์เล็กที่ชื่อเกตก์นั้นออกจะแปลกที่มีสวามีเป็นลิงเผือก

อยู่มาวันหนึ่ง เจ้าผู้ครองนครนึกปลงสังขารของตนว่าร่างกายทรุดโทรมลงไปทุกวัน จะตายวันตายพรุ่งก็ไม่รู้ได้ นึกเป็นห่วงราชสมบัติว่าจะไม่มีใครครองต่อไป จำจะแต่งตั้งเสียให้เสร็จ และผู้ที่อยู่ในข่ายคัดเลือกก็คือลูกเขยทั้งสี่นั่นเอง เมื่อตริตรองเห็นช่องทางเช่นนั้นแล้ว ก็เรียกลูกเขยทั้งสี่เข้าไปบอกว่าให้ลูกเขยกับลูกสาวช่วยกันขุดสระคู่ละสระ ให้เสร็จภายใน ๗ วัน สระของใครเสร็จก่อนและใหญ่กว่าสระของคนอื่นก็จะได้ครองเมือง

ลูกเขยเมื่อได้ทราบกติกานั้น ก็ตกลงและเริ่มลงมือขุดทันที มีเกตก์คนเดียวที่ออกจะแย่สักหน่อย เพราะต้องขุดคนเดียวจึงสู้พวกพี่ๆ ไม่ได้ เพราะเขาช่วยกันสองแรง ซึ่งพวกพี่ๆ ก็ยังแกล้งเสียอีก คือ พอตกลงกันก็เอาดินมาถมลงในสระที่เกตก์ขุด เกตก์ก็ไม่ว่าจะทำอย่างไร ก้มหน้าก้มตาขุดต่อไปหวังจะได้ชนะ เพราะถ้าหากแพ้ก็จะเป็นทาสีให้พวกพี่ๆ ใช้

ครั้นถึงคืนสุดท้าย ก่อนที่จะครบกำหนด เกตก์ก็ปรับทุกข์ให้พญาลิงเผือกฟัง และอ้อนวอนให้ช่วยหาทางขุดสระให้สำเร็จ พญาลิงเผือกก็รับปากด้วยความสงสาร พอตกติกคืนวันนั้นพญาลิงเผือกก็ไปที่สระที่เกตก์ขุดไว้ แล้วเรียกพวกลิงบริวารมาช่วยกันขุดเป็นการใหญ่ ชั่วเวลาไม่นานนักก็ได้สระใหญ่กว่าสระของพี่เขยทั้งสามคน พญาลิงเผือกจึงปลุกต้นเกตก์ไว้ที่กลางสระเพื่อเป็นเครื่องหมายว่าเป็นสระที่เกตก์ขุด

พอรุ่งเช้าก่อนที่จะได้ตัดสิน เจ้าผู้ครองนครก็สวรรคตเสียก่อน พวกเสนาข้าราชการที่ทราบพระราชดำริจึงตกลงมอบราชสมบัติให้กับเกตก์และสวามีปกครองแทนต่อไป เป็นเหตุให้พวกพี่ไม่พอใจและลอบเข้าไปขโมยพระขรรค์อำญาสิทธิ์หนีไป พญาลิงเผือกก็เลยออกติดตามไปทันกันที่สระของเกตก์ พวกพี่จึงเอาพระขรรค์ขว้างลงไป ในสระ เผลอพระขรรค์ไปถูกต้นเกตก์ขาดล้มลง และพระขรรค์ก็หายไป ด้วย พญาลิงเผือกพยายามหาเท่าไรก็ไม่พบ และตั้งแต่นั้นมาก็เลยนับถือกันว่า น้ำสระเกสนั้นศักดิ์สิทธิ์ เพราะพระขรรค์อำญาสิทธิ์ตกลงไปในสระนั้น

นิทานเรื่องนี้เกิดขึ้นเมื่อครั้งไร ไม่อาจจะทราบได้ แต่ก็มีเจตนาจะเล่าถึงประวัติตำนานของสระทั้งสี่ว่าเหตุใดจึงมีชื่อเช่นนั้น จะมีผิผิวขึ้นไปข้างก็เฉพาะชื่อเกตก์กับเกศเท่านั้น

เรื่องน้ำสรงมูรธาภิเษกดังได้กล่าวมาในตอนแรก ได้กล่าวเฉพาะน้ำเบญจสุทธคงคาและน้ำจากสระทั้งสี่ที่ใช้ในพระราชพิธีบรมราชาภิเษกในตอนต้น แต่ยังมีน้ำสำหรับสรงมูรธาภิเษกอีกหลายแห่งที่ควรจะนำมากล่าวรวมไว้ด้วย

พระบาทสมเด็จพระปรเมนทรมหาอานันทมหิดล พระมกุฎเกล้าเจ้าอยู่หัว ทรงพระราชนิพนธ์ไว้ในเรื่อง ขอมคำดินตอนหนึ่งว่า

“มีธรรมเนียมของชาวอริยกะแต่เดิมา ที่ทำพิธีถวายน้ำอภิเษกแก่พระเจ้าแผ่นดินของตนแต่แรกไคผ่านพิภพ พิธีอภิเษกนี้อย่างหนึ่งเรียกว่ามูรธาภิเษก คือ พระเจ้าแผ่นดินทรงน้ำอภิเษก พิธีมูรธาภิเษกนี้ ไม่ได้ทำแต่เวลาเสด็จผ่านพิภพเท่านั้น ถึงในการพระราชพิธีสำคัญอย่างอื่นๆ ที่ถือเอาความบริสุทธิ์เป็นสำคัญ

ที่ย่อมมีการสงรมุรธาภิเษก พิธีอันนี้พวกพราหมณาจารย์ได้นำเข้ามาสู่ประเทศสยามและประเทศขอม และยังคงใช้อยู่เป็นพระราชประเพณีจนตราบเท่าทุกวันนี้”

ตามคัมภีร์พิธีไสยศาสตร์ (มีพระโศตระยะพราหมณะอันเป็นอัครเศกาคาแห่งพระคัมภีร์ฤคเวท และพระศตะบถพราหมณะอันเป็นอัครเศกาคาแห่งพระคัมภีร์ฤคเวท เป็นอาทิ) น้ำที่ควรใช้เป็นน้ำมุรธาภิเษกนั้นต้องนำมาจากห้วงน้ำล้วนแต่ที่สำคัญและศักดิ์สิทธิ์น้ำในที่มีสวัสดิมงคลแห่งใดๆ ในแคว้นแคว้นพระราชอาณาจักของพระเจ้าแผ่นดินพระองค์นั้น ก็ต้องนำมาถวายเป็นน้ำสงรมุรธาภิเษกด้วย เพราะฉะนั้นจึงมีพระราชกำหนดบังคับไว้ให้หัวเมืองซึ่งเป็นข้าชมนทสิมา ส่งน้ำอันมีสวัสดิมงคลมาถวายสำหรับสงรมุรธาภิเษกเป็นสำคัญในความยินยอมเป็นข้าขอบขัณฑสีมา ด้วยอีกประการ ๑ ถ้าเมืองใดไม่ส่ง ก็เป็นอันแสดงกิริยาที่ไม่ยอมเป็นข้าชมนทสิมา ชัดแจ้งต่อพระราชอำนาจ เป็นเหตุที่ต้องปราบปรามและเอาโทษฐานขบถ เป็นประเพณีที่มีมาแต่โบราณดังนี้”

สำหรับพระราชประเพณีไทยก็เป็นดังกล่าว แม้ภายหลังเมื่อมีการเปลี่ยนแปลงการปกครองเป็นระบอบประชาธิปไตยแล้วก็ตาม แต่ก็ยังรักษาพระราชประเพณีนั้นอยู่ ดังจะเห็นได้จาก พระราชพิธีบรมราชาภิเษกในรัชกาลปัจจุบัน หลังจากเสร็จสงรมุรธาภิเษกดังกล่าวมาในตอนก่อนแล้ว พระบาทสมเด็จพระเจ้าอยู่หัวทรงเครื่องบรมขัตติยราชภูษิตาภรณ์ สำหรับบรมราชาภิเษกเสด็จสู่พระที่นั่งไพศาลทักษิณ สถิตเหนือพระที่นั่งอัฐทิศภายใต้พระบวรเศวตฉัตร แปรพระพักตร์สู่บูรพทิศ สมุหพระราชพิธีทูลเกล้าฯ ถวายพระเต้าเบญจคัพย์รัชกาลที่ ๑ สำหรับทรงรับน้ำอภิเษกต่อจากนั้นสมาชิกรัฐสภาประจำทิศทั้ง ๘ ได้ทูลเกล้าฯ ถวายน้ำอภิเษก โดยเริ่มจากทิศบูรพา ทรงรับน้ำอภิเษกด้วยพระเต้าแล้วแปรที่ประทับรับน้ำอภิเษกซึ่งถวายประจำทิศตามลำดับโดยทักษิณจนครบทั้ง ๘ ทิศ

น้ำอภิเษกที่ทรงรับนั้นคือ น้ำที่ได้พลีกรรมตักจากแหล่งน้ำศักดิ์สิทธิ์ทั่วราชอาณาจักรไทยทั้ง ๘ ทิศ ซึ่งมีความหมายอัญเชิญให้ ทรงแผ่พระราชอาณาปกครองปวงประชชนในทิศทั้ง ๘

น้ำอภิเษกที่ใช้ในพระราชพิธีในรัชกาลปัจจุบันเมื่อเดือนพฤษภาคม ๒๔๙๕ ได้ใช้น้ำถึง ๑๕ จังหวัด และใช้น้ำจากสระ บึง เกือบ ๗๐ แห่ง โดยถือเอาน้ำที่ใสสะอาดและมีประวัติเป็นมงคลหรือเคยใช้เป็นน้ำอภิเษกมาแต่โบราณ

พิธีทำน้ำอภิเษกในรัชกาลปัจจุบัน ได้ตั้งพิธีทำ ณ พุทธสถานที่สำคัญรวม ๑๕ แห่งดังต่อไปนี้

๑. จังหวัดสระบุรี ตักน้ำที่ตำบลท่าราบ อำเภอเสาไห้ (ปัจจุบัน คือ บ้านท่าราบ

ตำบลต้นตาล อำเภอเสาไห้) พระบาทสมเด็จพระมงกุฎเกล้าเจ้าอยู่หัวเคยเสด็จเหยียบหาดท่าราบและเสด็จลงสงรมุรธาภิเษกที่หาดท่าราบเป็นที่พอพระราชหฤทัยว่าน้ำ ไสเย็นกว่าแห่งอื่น และน้ำอีกแห่งหนึ่งคือ น้ำพระพุทธรบาท ได้ทำพิธีเสกน้ำที่มณฑลพระพุทธรบาท

๒. จังหวัดพิษณุโลก ตักน้ำที่ทะเลแก้ว ตำบลบ้านกร่าง อำเภอเมือง พวกราชปลาก่อนจะลงจับปลาในทะเลแก้วจะต้องตั้งศาลเพียงตา มีหัวหมูบายศรีบวงสรวงเสียก่อน ถ้าไม่ทำจะถูกงูพิษกัดตาย จึงถือกันว่าศักดิ์สิทธิ์ ได้ใช้น้ำอภิเษกมาและได้ทำพิธีเสกน้ำที่วัดพระศรีรัตนมหาธาตุ

๓. จังหวัดสุโขทัย ตักน้ำจากตระพังและบ่อหลายตระพังเงินตระพังทอง ซึ่งตรงกลางตระพังมีสถูปเจดีย์โบราณ ตระพังนี้มีน้ำขังตลอดปี ตระพังเงิน มีพระอุโบสถอยู่ที่เกาะกลางโขกชมพู่ เป็นธารน้ำไหลใสสะอาด มีนิยายเล่าว่า พระร่วงใช้น้ำในโขกชมพู่นี้ลับพระแสงดาบ แล้วทดลองความคมด้วยการฟิงพระแสงดาบดับสันเขา ทำให้เขานั้นขาด ยังเรียกกันว่าช่องพระร่วงลองดาบมาจนทุกวันนี้ อนึ่ง เมื่อครั้งพระบาทสมเด็จพระจอมเกล้าเจ้าอยู่หัวเสด็จประพาสสุโขทัยก็ได้เสด็จมาที่โขกชมพู่นี้ แล้วโปรดให้ตักน้ำจากโขกชมพู่นี้ส่ง ไปน้อมเกล้าฯ ถวายที่กรุงเทพฯ หลายครั้ง บ่อแก้วอยู่ตรงข้ามกับวัดพระบรมธาตุ ตำบลท่าชัย น้ำในบ่อนี้ใสจนเมื่อใส่ขวดแล้วจะไม่ทราบเลยว่า มีน้ำอยู่ในขวดนั้น เพราะน้ำใสเหมือนแก้ว น้ำในบ่อนี้ได้ใช้ในพิธีถือน้ำและเป็นน้ำสรงมูรธาภิเษกมาแต่โบราณ บ่อทอง เชื่อกันว่าในสมัยโบราณจะขุดแร่ทองจากบ่อนี้ไปทำยอดพระปรางค์และหล่อพระพุทธรูปที่วัดพระบรมธาตุ จึงได้เรียกกันว่าบ่อทอง อีกประการหนึ่งน้ำในบ่อทองมีสีเหลืองคล้ายทองแต่ใสจืดสนิท ได้ใช้น้ำในบ่อนี้ในพิธีถือน้ำและการมงคลต่างๆ เหล่านี้ได้นำมาประกอบพิธีที่วิหารวัดพระบรมธาตุ (วัดพระมหาธาตุหรือวัดพระปรางค์ก็เรียก)

๔. จังหวัดนครปฐม น้ำกลางหาบของค์พระปฐมเจดีย์ โดยทำพิธีรองรับน้ำฝนที่ตกลงมาเป็นน้ำฝนบริสุทธิ์ น้ำสระพระปฐมเจดีย์ สระนี้มีมาช้านานคู่กับองค์พระปฐมเจดีย์ น้ำสระน้ำจันทร์ เชื่อว่าในสมัยโบราณก็คงจะใช้น้ำในสระนี้ประกอบพิธีต่างๆ น้ำกลางแม่น้านครชัยศรี ได้ทำพิธีตักตรงคลองบางแก้ว แม่น้านครชัยศรี มีความสำคัญด้านเกษตรและชื่อเป็นมงคล น้ำเหล่านี้ได้นำมาประกอบพิธีพระวิหารหลวงซึ่งสร้างแต่ครั้งรัชกาลที่ ๔ เป็นพระวิหารที่พระมหากษัตริย์ประกอบพิธีทางศาสนาที่องค์พระปฐมเจดีย์

๕. จังหวัดนครศรีธรรมราช ตักน้ำจากแหล่งน้ำที่สำคัญถึง ๖ แห่ง น้ำบ่อวัดหน้าพระลาน น้ำในบ่อนี้นอกจากใสแล้ว ยังมีน้ำหนักมากกว่าน้ำในบ่ออื่นๆ เชื่อกันว่าผู้ที่รับประทานน้ำในบ่อนี้แล้วจะมีสติปัญญา มีวาสนาสูงส่ง ครั้งหนึ่งเมื่อพระบาทสมเด็จพระจุลจอมเกล้าเจ้าอยู่หัวเสด็จประพาสจังหวัดนครศรีธรรมราช และได้เสด็จไปที่วัดหน้าพระลาน เจ้าพระยาสุธรรมมนตรี (หนูพร้อม ณ นคร) ได้ถวายภาชนะที่ทำด้วยใบจากน้ำ (จากทะเล) ได้ทรงตักน้ำในบ่อนี้เสวยด้วยพระองค์เอง เมื่อเสวยแล้วได้ถามสมภารศรีจันทร์ว่าศิษย์วัดหน้าพระลานกินน้ำในบ่อนี้แล้วได้เป็นขุนนางจริงหรือ ท่านสมภารทูลตอบว่า “ศิษย์วัดนี้ถ้าได้ดื่มน้ำในบ่อนี้ อย่างเร็วก็สามารถที่จะคาดว่าขึ้น” น้ำที่จะใช้รับประทานให้ตักจากทิศอีสานของบ่อ

น้ำบ่อวัดเสมาเมือง ถือกันมาแต่โบราณว่าเป็นวัดหลักบ้านหลักเมือง น้ำในบ่อเป็นน้ำศักดิ์สิทธิ์ใช้ในพระราชพิธีต่างๆ มาช้านาน

น้ำบ่อวัดเสมาชัย วัดนี้อยู่ติดกับวัดเสมาเมือง มีความเชื่อถือนั้นเดียวกับวัดเสมาเมือง

น้ำบ่อวัดประคองขาว เชื่อกันว่าเจ้าอาวาสที่เชี่ยวชาญในไสยศาสตร์รูปหนึ่งได้ทำพิธีเสกน้ำในบ่อนี้ไว้ จึงถือเป็นน้ำศักดิ์สิทธิ์ใช้ในพิธีต่างๆ

น้ำห้วยเขามหาชัย เป็นน้ำที่มีชื่อเป็นมงคล

น้ำบ่อปากนาคราช ลำน้ำบ่อปากนาคราชนี้มีลักษณะคล้ายหัวพญานาค เชื่อกันว่าน้ำในบ่อปากนาคราชนี้เป็นน้ำของพญานาคราช น้ำที่ตกมาใช้ในพระราชพิธีตักจากในแอ่งน้ำที่ไหลมารวมกันของลำธารเล็กๆ หลายสาย ที่ใกล้ๆ กับแอ่งน้ำนี้มีต้นไบบเร็ก (คนนคร ใช้ห้อยยาสูบ) ต้นไฝ ๑ กอ หวาย ๑ กอ เจ้าพระยานครศรีธรรมราชเคยจัดให้มีคนเฝ้าห้ามตัด ให้ใช้เฉพาะเวลาตักน้ำไปใช้ในพระราชพิธีต่างๆ คือ ไม้ไฝใช้สำหรับทำกระบอกลี้น้ำ ไบบเร็กทำจุกอุดปากกระบอกลี้น้ำ และหวายผูกมัดกระบอกลี้น้ำ น้ำทั้ง ๖ แห่งนำไปประกอบพิธีทำน้ำอภิเษกอีกครั้งหนึ่งที่ในพระอุโบสถพระวิหารหลวง วัดบรมธาตุ

๖. จังหวัดลำพูน ตักน้ำจาก บ่อน้ำทิพย์ซึ่งอยู่บนยอดเขาอะม้อ ตำบลมะเขือแจ้ อำเภอเมืองลำพูน มีตำนานพื้นเมืองเล่ากันว่า ครั้งหนึ่ง พระพุทธเจ้าได้เสด็จมาโปรดสัตว์ที่ยอดเขาอะม้อและทรงกระหายน้ำ รับสั่งให้พระสาวกหาน้ำมาถวายแต่พระสาวกหาเท่าไรก็ไม่ได้ พระพุทธองค์จึงทรงตั้งพระอธิฐานแล้วทรงใช้หมีมือกลดลงตรงที่ทรงประทับอยู่ พอยกนิ้วพระหัตถ์ขึ้นก็มีน้ำไหลพุ่งขึ้นมา เมื่อพระพุทธองค์เสวยแล้วได้ตรัสทำนายว่า “สถานที่นี้จะเป็นสถานที่ศักดิ์สิทธิ์ต่อไป และน้ำนี้จะได้อใช้ในพิธีต่างๆ” ผู้ที่ลงไปตักน้ำในบ่อนี้ เมื่อยกหน้าขึ้นดูที่ปากบ่อเบื้องบนจะเห็นเป็นรูปคล้ายนิ้วหัวแม่มือ เมื่อจะตักน้ำในบ่อนี้จะต้องประกอบพิธีพลีกรรมมีข้าตอกคอกไม้รูปเทียนตั้งเครื่องบายศรี นิมนต์พระสงฆ์ไปสวดมนต์ขอน้ำแล้วจึงจะได้คนลงไปตักได้ ตามปกติน้ำจะขุ่นแต่เมื่อทำพิธีแล้วน้ำจะใส ในบริเวณนี้ถือเป็นที่ศักดิ์สิทธิ์ห้ามสตรีเข้าใกล้บริเวณนี้ น้ำจากบ่อน้ำทิพย์ได้นำไปประกอบพิธีที่วัดพระธาตุหริภุญชัยอีกครั้งหนึ่ง

๗. จังหวัดนครพนม ตักน้ำที่บ่อพระธาตุพนม ซึ่งอยู่ทางทิศเหนือขององค์พระธาตุ คนพื้นเมืองเล่าว่าเป็นบ่อน้ำที่พระอินทร์เนรมิตถวายพระพุทธเจ้าเมื่อคราวเสด็จรอบโลก น้ำในบ่อนี้เริ่มใช้เป็นน้ำสรงมูรธาภิเษก มาแต่ครั้งพระราชพิธีบรมราชาภิเษกรัชกาลที่ ๗ เมื่อ พ.ศ. ๒๔๖๘ ได้ประกอบพิธีเสกน้ำที่พระธาตุพนม

๘. จังหวัดน่าน ตักน้ำที่บ่อแก้ว ที่เรียกเช่นนี้เพราะมีประวัติว่า เมื่อ พ.ศ. ๒๓๗๓ พม่าซื้อไปชกไล่ได้อาสาชุดเหมือนหลวงต่อเจ้าเมืองน่าน พม่าคนนี้มีความรู้ในการขุดพลอย ได้ขุดที่บริเวณจอมเขียงลงไปลึก ๒ เมตรครึ่ง ก็ได้พลอยสีน้ำผึ้ง แต่พอขุดต่อไปอีกก็เกิดน้ำพุไหลทันขึ้นมาเต็มปากบ่อ จะวิดเท่าไรก็ไม่แห้ง ผู้คนจึงพากันเชื่อว่าเป็นบ่อน้ำวิเศษ และเรียกว่าน้ำบ่อแก้ว ได้ทำพิธีเสกน้ำที่พระแช่แห่ง อันเป็นที่ประดิษฐานพระบรมสารีริกธาตุ

๙. จังหวัดร้อยเอ็ด ตักน้ำจากสระแก้ว สระทอง และบึงปลาญชัย (พระลานชัย) ในสมัยที่มีการถือน้ำพระพิพัฒน์สัตยาได้ถือน้ำที่วัดบึงพระลานชัยชื่อสถานที่ทั้งสามแห่งเป็นมงคล

๑๐. จังหวัดสกลนคร ตักน้ำที่สระพังทอง เป็นสระที่ขุดไว้แต่สมัยขอม มีตำนานเล่าว่า เมื่อครั้งที่พระเจ้าอินทรมุข ได้ส่งราชนัดตามที่ตั้งเมืองที่ฝั่งหนองหานหลวง อยู่มาวันหนึ่งพญานาคได้มาขุดเมืองหนองหานหลวงนี้จนถล่มทลายกลายเป็นหนองหาน เจ้ากิงคาระและเจ้าคำแดงได้พาผู้คนที่เหลือตายไปอยู่ที่ดอน โพนแล้วบูชาเทวดาอารักษ์ขอสร้างเมืองใหม่ภูน้ำลอค จึงสำแดงตัวนำน้ำเต้าทองคำบรรจุน้ำหอมมารดสรงอภิเษกเจ้ากิงคาระครอบครองเมืองที่สร้างใหม่ เชื่อกันว่าน้ำหอมในน้ำเต้าทองดังกล่าวมาจากบ่อน้ำภูลอค และต่อมาได้กลายเป็นสระพังทอง

๑๑. จังหวัดเพชรบุรี ตักน้ำที่วัดท่าชัย ได้ใช้เป็นน้ำสรงมุรธาภิเษกมาตั้งแต่ครั้งรัชกาลที่ ๑

๑๒. จังหวัดชัยนาท ตักที่หน้าวัดพระบรมธาตุวรวิหารและที่แม่น้ำเจ้าพระยา หน้าวัดธรรมามูลซึ่งมีพระพุทธรูปศักดิ์สิทธิ์องค์หนึ่งชื่อหลวงพ่อธรรมจักร น้ำในแม่น้ำหน้าวัดจึงถือเป็นน้ำมนต์ศักดิ์สิทธิ์ของหลวงพ่อ ได้ใช้เป็นน้ำสรงมุรธาภิเษกครั้งรัชกาลที่ ๖

๑๓. จังหวัดฉะเชิงเทรา ตักน้ำที่สระมหาชัยและสระหินค้าย ลักษณะของสระมหาชัย (ลำมะชัย) นั้นว่าแต่เดิมมีหญ้าขึ้นรกมาช้านาน จนเมื่อ พ.ศ. ๒๔๖๔ ราษฎรเห็นว่าน้ำในบึงใช้ดื่มกินได้จึงถากถางจนบึงสะอาดตา มีน้ำใสจืดสนิทส่วนสระหินค้ายนั้นเข้าใจว่าเรียกตามลักษณะที่เป็นบ่อศิลาแลง แต่เดิมมีเนื้อที่ที่เป็นหินค้ายอยู่ในราว ๖ ไร่เศษ และว่าแต่เดิมที่ที่กลางสระมีบ่อเล็กๆ อยู่บ่อหนึ่ง ในบ่อมีทรายอยู่เต็มเมื่อจะกินน้ำก็แหวกทรายออกเสียก่อน รออยู่ครู่ก็จะมิน้ำไหลมาเต็มตักกินได้ครั้งละ ๑ กะลา

๑๔. จังหวัดนครราชสีมา ตักน้ำที่สระแก้ว สระขวัญ อยู่ในอำเภอเมืองนครราชสีมา ที่ธารปราสาทเป็นลำธาร โบราณอำเภอ โนนสูง และน้ำสระปึกธงชัย อยู่อำเภอปักธงชัย น้ำแห่งนี้มีมาแต่สร้างเมือง ครั้งแผ่นดินสมเด็จพระนารายณ์และชื่อก็เป็นมงคล

จังหวัดอุบลราชธานี ตักน้ำที่ทำหอยชัย กุดศรี มังคละ กุดพระฤกษ์ ถือเป็นชื่อมงคล

๑๕. จังหวัดจันทบุรี ตักน้ำที่สระแก้ว และน้ำธารนารายณ์ สระแก้วอยู่ใกล้กับเขาสระแก้ว เหตุที่ได้ชื่อนี้เป็นแต่เพียงเรื่องกล่าวขานกันมาว่า มีผู้เห็นแสงสว่างเป็นวงเขียวในสระ จะเรียกอะไรก็ไม่ทราบ จึงได้เรียกกันว่า สระแก้ว ส่วนธารนารายณ์นั้นจากต้นน้ำเขาสระบาบ มีน้ำตกคลองนารายณ์ พระบาทสมเด็จพระจุลจอมเกล้าเจ้าอยู่หัวเคยเสด็จประพาสน้ำตกนี้ครั้งหนึ่ง ได้ทรงสร้างเจดีย์ไว้ใกล้ๆ กับน้ำตกองค์หนึ่ง พระราชทานนามว่า จุมภฏเจดีย์ จึงได้ถือน้ำเป็นมงคลสืบมา

๑๖. จังหวัดสุราษฎร์ธานี เป็นจังหวัดที่มีน้ำอภิเษกมาก คือ ตักน้ำถึง ๒๒ แห่งดังต่อไปนี้

- (๑) น้ำคลองท่าเพชร ตำบลมะขามเตี้ย อำเภอเมือง
- (๒) น้ำบ่อวัดพระธาตุ อำเภอไชยา เป็นวัดโบราณ
- (๓) น้ำบ่อวัดแก้ว อำเภอไชยา เป็นวัดโบราณ
- (๔) น้ำบ่อเดชรราชา (บ่อเขนางแอ) อำเภอไชยา
- (๕) น้ำคลองไชยา อำเภอไชยา ถือเป็นมงคล
- (๖) น้ำคลองคงคาไชย อำเภอไชยา
- (๗) น้ำคลองท่าชนะ อำเภอไชยา
- (๘) น้ำเขาแก้ว (หรือห้วยเขาแก้ว) อำเภอกาญจนดิษฐ์ น้ำที่นำไปประกอบพระราชพิธีเป็นน้ำพุที่เชิงเขา
- (๙) น้ำคลองราม ตำบลพลายวาส อำเภอกาญจนดิษฐ์
- (๑๐) น้ำคลองไชยคราม อำเภอกาญจนดิษฐ์

- (๑๑) น้ำห้วยรัตนโกศย์ อำเภอบ้านนาสาร ที่ได้ชื่อเช่นนี้เกิดจากพระพิไชยเดชะ (เลียบ กาญจนสุวรรณ) นายอำเภอบ้านนาสาร สมัยรัชกาลที่ ๖ เห็นว่าน้ำในห้วยใสประจุแก้ว และชาวบ้านนับถือว่าศักดิ์สิทธิ์ ไม่มีใครกล้ากล่าวคำหยาบคายด้วย ถือว่าเทวดารักษาในที่นั้น จึงขนานนามตามความนิยมว่า ห้วยรัตน-โกศย์
- (๑๒) คลองแม่น้ำตาปี เดิมชื่อแม่น้ำหลวง พระบาทสมเด็จพระมงกุฎเกล้าเจ้าอยู่หัว เห็นว่าเป็นแม่น้ำใหญ่มีน้ำไหลตลอดปี จึงพระราชทานนามใหม่ว่า แม่น้ำตาปี การตัดน้ำอภิเชกตักที่วัดท่าพิกุล ซึ่งเป็นคิ่งน้ำวน เล่ากันว่าสมัยก่อนเมื่อถึงวันพระและวันธรรมสวนะจะมีพระเข้าใหญ่ผุดลอยขึ้นเหนือน้ำในบริเวณนี้
- (๑๓) น้ำคลองเทพา อำเภอบ้านนาสาร เชื่อกันว่าเป็นคลองที่ศักดิ์สิทธิ์ มีเทพารักษ์คุ้มครอง การจะทำสิ่งใดในคลองนี้ เช่น การจับปลา ก็ต้องบวงสรวงตักบาตรเสียก่อน
- (๑๔) น้ำคลองบางสวัสดิ์ บางที่เรียกว่าคลองบางสวรรค์ นับถือกันว่าเป็นน้ำศักดิ์สิทธิ์ ชาวบ้านที่ป่วยไข้ตักน้ำในลำธารแห่งนี้ไปทำน้ำมนต์ดื่มกิน ขจัดโรคร้ายไข้เจ็บและขับไล่ภูตผี ปีศาจได้
- (๑๕) น้ำธารเสด็จ ได้ชื่อเพราะพระบาทสมเด็จพระจุลจอมเกล้าเจ้าอยู่หัว ได้เสด็จประพาสและลงทรงในลำธาร ได้ลงลายพระหัตถ์ไว้ที่ก้อนหินว่า “ธารเสด็จ” และ “จปร” ในก้อนหินที่ลำธารอีกแห่งหนึ่ง ต่อมาในรัชกาลที่ ๖ และรัชกาลที่ ๗ เมื่อเสด็จมาก็ทรงลงลายพระหัตถ์ไว้ทุกพระองค์
- (๑๖) ธารน้ำเมืองชัย กล่าวกันว่าได้ชื่อมาจากเจ้าของพื้นที่ที่ธารน้ำนี้ผ่าน เจ้าของชื่อตาเมืองชัย
- (๑๗) น้ำคลองไกรสร ถือว่าชื่อเป็นเดช
- (๑๘) น้ำคลองพระแสง ถือว่าชื่อเป็นเดช
- (๑๙) น้ำคลองเบญจา ถือว่าชื่อเป็นมงคล
- (๒๐) น้ำคลองยันต์ เป็นคลองที่คดเคี้ยวคล้ายรูปยันต์จึงถือเป็นมงคล
- (๒๑) น้ำคลองสุขหรือคลองศรีสุข ชื่อเป็นมงคล
- (๒๒) น้ำคลองนารายณ์ ชื่อเป็นเดช
๑๗. จังหวัดปัตตานี ตักน้ำจาก ๔ แห่งด้วยกันคือ
- (๑) น้ำสระวังพลายบัว เล่ากันต่อๆ มาว่าเมื่อหลายปีมาแล้ว มีผู้พบช้างพลายในบริเวณแห่งนี้ ที่ประหลาดก็คือ ช้างเชือกนี้หายตัวได้ขณะที่ช้างหายตัวจะมีดอกบัวผุดขึ้นมาแล้วก็จมหายไป ชาวบ้านจึงเรียกแอ่งน้ำนี้ว่า สระวังพลายบัวและถือว่ามีเทวดารักษ์คุ้มครอง

- (๒) น้ำบ่อทอง เป็นบ่อที่เกิดในหิน อยู่บนยอดเขาช่องกูด ตำบลดอกกระบือ อำเภอ
ปะนาเระ
- (๓) น้ำบ่อไทย อยู่บนยอดเขาไชย ตำบลดอกกระบือ อำเภอปะนาเระ
- (๔) น้ำบ่อฤๅษี เป็นบ่อหินอยู่บนยอดเขาฤๅษี ตำบลมายอ อำเภอมายอ

๑๘. จังหวัดยะลา ตักน้ำที่สระแก้ว เป็นสระหินอยู่ในภูเขาพระพุทธไสยาสน์ ณ
วัดคูหาภิมุข อำเภอเมืองยะลา (แต่เดิมรวมอยู่ในมณฑลปัตตานี) ถือเป็นน้ำศักดิ์สิทธิ์มาแต่โบราณ

๑๙. จังหวัดภูเก็ต ตักน้ำเขาโต๊ะแซะและเขาโดนไทร เขาโต๊ะแซะ มาจากชื่อผู้เฒ่า
คนหนึ่งชื่อโต๊ะแซะ จำศีล กินแต่ผักและผลไม้อยู่บนยอดภูเขานี้มีคนพบเห็นก็เกิดศรัทธาคิดว่าเป็นเทวดา เมื่อ
เจ็บไข้ได้ป่วยก็บนบานแล้วหายเจ็บหายไข้ จึงเป็นที่เล่าลือกันไปทั่ว ครั้นต่อมาภายหลังเมื่อชายคนนี้หาย
สาบสูญไปแล้ว คนจึงเรียกภูเขาลูกนี้ว่า เขาโต๊ะแซะ แล้วต่อมาเพี้ยนเป็นเขาโต๊ะแซะ และบริเวณยอดเขานี้มี
บ่อน้ำใสสะอาด เชื่อกันว่าเป็นน้ำศักดิ์สิทธิ์ บันดาลให้หายจากโรคร้ายไข้เจ็บได้

ส่วนน้ำที่เขาโดนไทร นั้นได้จากน้ำตกโดนไทร อยู่ที่อำเภอถลาง และน้ำตกโดนไทรอยู่ที่เทือกเขา
พระแทวเป็นชื่อของหัวหน้าคนที่อยู่เทือกเขานี้มาแต่เดิม ผู้คนในท้องถิ่นนับถือพระแทวเป็นเทพารักษ์ใน
รัชกาลปัจจุบัน น้ำที่ใช้ในพระราชพิธีบรมราชาภิเษกเมื่อราชบุตรไปพลีกรรมตักน้ำสิริมงคล ณ สถานที่
ศักดิ์สิทธิ์ในจังหวัดนั้นๆ แล้ว ให้บรรจุน้ำเข้าพิธีประกอบด้วยเครื่องสักการบูชาผู้เป็นประธานพิธี
สมาทานศีล ประธานสงฆ์ ประกาศเทวดา จุดเทียนชัย ประโคมฆ้องชัยดุริยางค์ พระสงฆ์ ๑๐ รูปเจริญพระ
พุทธมนต์สวดภาณวารและเมื่อดับเทียนชัยแล้ว เจือน้ำพระพุทธมนต์ลงในน้ำอภิเษกที่ตักมาจากสถานที่
ศักดิ์สิทธิ์ แล้วมีการเวียนเทียนสมโภชน้ำอภิเษกเสร็จแล้วจึงเชิญน้ำอภิเษกส่งกระทรวงมหาดไทยเพื่อนำส่ง
สำนักพระราชวังต่อไป

ข้อมูลจาก องค์การบริหารส่วนตำบลต้นตาล
สำนักงานวัฒนธรรมจังหวัดสระบุรี

รูปแบบ คุณค่า ลุ่มน้ำป่าสักในอดีต

รูปแบบ

- ใช้เส้นทางคมนาคม ทางน้ำ
- ใช้น้ำจากแม่น้ำในการอุปโภค บริโภค
- ตลิ่ง หาดทรายสวยงาม มีพันธุ์ปลามากมาย
- น้ำ คือ วิถีชีวิต
- น้ำนิ่งสะอาด ใสเย็น ลึก หาดทราย

คุณค่า

- เป็นแหล่งประวัติศาสตร์ กำเนิดน้ำศักดิ์สิทธิ์ที่มีความสัมพันธ์กับพระมหากษัตริย์ และยังเป็นเสมือนสายเลือดหล่อเลี้ยงชีวิตของชาวสระบุรี
- มีธรรมชาติสวยงาม เส้นทางคมนาคมทางน้ำ น้ำเย็น ใส นิ่ง ลึก ปลามากมาย
- เป็นความภาคภูมิใจของชาวจังหวัดสระบุรี

รูปแบบ คุณค่า ลุ่มน้ำป่าสักในปัจจุบัน

รูปแบบ

- ใช้เส้นทางคมนาคมทางบก
- ใช้น้ำประปาในการอุปโภคบริโภค
- ตลิ่ง หาดทรายหายไป พันธุ์ปลาบางพันธุ์หายไป
- วิถีชีวิตชุมชนเมือง
- น้ำเสีย จากชุมชนเมือง ชุมชนท้องถิ่น โรงงาน เขื่อน น้ำแห่งขอดมีบ้างไม่มีบ้าง
- มีกลุ่มรักษ์ป่าสัก กลุ่มปลากระชัง

คุณค่า

- เป็นแหล่งประวัติศาสตร์ กำเนิดน้ำศักดิ์สิทธิ์ที่มีความสัมพันธ์กับพระมหากษัตริย์และยังเป็นเสมือนสายเลือดหล่อเลี้ยงชีวิตของชาวสระบุรี
- แหล่งผลิตน้ำประปาในจังหวัดสระบุรีมีการรวมกลุ่มการทำกิจกรรม
- ทำให้เกิดพลังในชุมชน ชุมชน สังคม เป็นสุข
- พิธีเสกน้ำพระพุทธมนต์ศักดิ์สิทธิ์ของจังหวัดสระบุรี
- พิธีมูรธาภิเษก
- พิธีสืบชะตาแม่น้ำป่าสัก

แนวคำถามในการสัมภาษณ์

กลุ่มตัวอย่างที่เป็นผู้นำชุมชน

1. ชื่อ สกุล อายุ อาชีพ ตำแหน่ง
2. สภาพแม่น้ำป่าสักในอดีตเป็นอย่างไร ปัจจุบันเป็นอย่างไร
3. ท่านคิดว่านับแต่อดีตจนถึงปัจจุบัน แม่น้ำป่าสักมีปัญหาหรือไม่ อย่างไร
4. ก่อนที่จะมีโครงการสืบชะตาวังน้ำบ้านท่าราบ จ.สระบุรี ทางชุมชนได้มีกระบวนการแก้ปัญหาแม่น้ำเน่าเสียอย่างไร
5. ท่านรู้จักพิธีสืบชะตแม่ น้ำหรือไม่ ตั้งแต่เมื่อใด อย่างไร : ช่วยเล่าประวัติ
6. พิธีสืบชะตแม่ น้ำมีความสำคัญต่อชุมชนไท-ยวนอย่างไร
7. ท่านได้มีส่วนร่วมในการผลักดัน/อนุรักษ์สื่อพิธีกรรมสืบชะตแม่ น้ำหรือไม่ อย่างไร
8. ในปี 2549 ที่โครงการ สพส. เข้ามาสนับสนุนโครงการ ท่านเห็นด้วยหรือไม่ อย่างไร
9. บทบาทของท่านในโครงการสืบชะตาวังน้ำบ้านท่าราบ จ. สระบุรี
10. ท่านได้มีส่วนร่วมในการประกอบพิธีกรรมสืบชะตแม่ น้ำหรือไม่ อย่างไร
11. ผลจากการประกอบพิธีสืบชะตแม่ น้ำเป็นอย่างไร
12. กิจกรรมอื่นๆ ในโครงการสืบชะตาวังน้ำบ้านท่าราบ จ. สระบุรี เกิดขึ้นได้อย่างไร จัดขึ้นเพื่ออะไร กลุ่มเป้าหมายเป็นใคร ผลที่ได้เป็นอย่างไร (S-M-C-R-E)
13. ท่านมีความเกี่ยวข้องกับกิจกรรมอื่นๆ ในโครงการสืบชะตาวังน้ำบ้านท่าราบ จ. สระบุรี หรือไม่ อย่างไร
14. มีการสื่อสารรูปแบบใดบ้าง ที่ทำให้คนในชุมชนเข้ามามีส่วนร่วม
15. ในการทำงานมีอุปสรรคและปัญหาอย่างไรบ้าง
16. ภายหลังเสร็จสิ้นโครงการสืบชะตาวังน้ำบ้านท่าราบ จ. สระบุรีแล้ว ตัวท่านหรือทางชุมชนได้มีการสานต่อในเรื่องของการอนุรักษ์แม่น้ำป่าสักอย่างไร
17. ภายหลังเสร็จสิ้นโครงการสืบชะตาวังน้ำบ้านท่าราบ จ. สระบุรีแล้ว ตัวท่านหรือทางชุมชนได้มีการสานต่อพิธีกรรมสืบชะตแม่ น้ำและสื่อพื้นบ้านอื่นๆ หรือไม่ อย่างไร

กลุ่มตัวอย่างที่เป็นประชาชนชาวบ้าน

1. ชื่อ สกุล อายุ อาชีพ ตำแหน่ง
2. วิถีชีวิตของชาวไท-ยวนเป็นอย่างไร : อาชีพ นิสัย สภาพชุมชน วัฒนธรรม ฯลฯ
3. ท่านพูดภาษาไทย-ยวนในชีวิตประจำวันหรือไม่ พูดเมื่อใด ที่ใด เพราะอะไร
4. สภาพบริบทชุมชนในปัจจุบันกับเมื่อ 20 ปีที่แล้ว มีความแตกต่างกันอย่างไร
5. ท่านคิดว่าชุมชนของท่านมีวัฒนธรรมประเพณีที่น่าสนใจอะไรบ้าง
6. ท่านรู้จัก/มีความเกี่ยวข้องกับพิธีสืบชะตาแม่น้ำมากน้อยเพียงใด อย่างไร
7. พิธีสืบชะตาแม่น้ำทำเพื่ออะไร มีขั้นตอนการประกอบพิธีกรรมอย่างไร ประกอบด้วยอะไรบ้าง และมีความหมายอย่างไร
8. ความเหมือนและความต่างของพิธีสืบชะตาแม่น้ำทั้งในอดีตและปัจจุบัน
9. ความหมายหรือแนวคิดที่ต้องการสื่อผ่านพิธีสืบชะตาแม่น้ำในแต่ละขั้นตอนทั้งในอดีตและปัจจุบัน
10. พิธีสืบชะตาแม่น้ำและกิจกรรมสื่อพื้นบ้านอื่นๆ ที่ปรากฏใน โครงการสืบชะตาวังน้ำบ้านท่าราบ
จ. สระบุรี มีความสำคัญต่อชุมชนไท-ยวนอย่างไร
11. ท่านได้มีส่วนร่วมในการประกอบพิธีกรรมสืบชะตาแม่น้ำหรือไม่ อย่างไร
12. ท่านมีความเกี่ยวข้องกับกิจกรรมอื่นๆ ในโครงการสืบชะตาวังน้ำบ้านท่าราบ จ. สระบุรี หรือไม่ อย่างไร
13. ท่านได้มีส่วนร่วมในการอนุรักษ์สื่อพื้นบ้านในช่วงที่มีโครงการสืบชะตาวังน้ำบ้านท่าราบ
จ. สระบุรี หรือไม่ อย่างไร
14. ท่านคิดว่าชุมชนของท่านควรที่จะมีการอนุรักษ์สื่อพิธีกรรมสืบชะตาแม่น้ำต่อไปหรือไม่ อย่างไร

กลุ่มตัวอย่างที่เป็นชาวบ้านทั่วไป

1. ชื่อ สกุล อายุ อาชีพ ตำแหน่ง
2. วิถีชีวิตของชาวไทย-ยวนเป็นอย่างไร : อาชีพ นิสสัย สภาพชุมชน วัฒนธรรม ฯลฯ
3. ท่านพูดภาษาไทย-ยวนในชีวิตประจำวันหรือไม่ พูดเมื่อใด ที่ใด เพราะอะไร
4. ท่านรู้จัก/มีความเกี่ยวข้องกับพิธีสืบชะตาแม่น้ำมากน้อยเพียงใด อย่างไร
5. ก่อนที่จะมีโครงการสืบชะตาแม่น้ำบ้านท่าราบ จ. สระบุรีทางชุมชนได้มีกระบวนการแก้ปัญหาแม่น้ำเน่าเสียอย่างไร
6. ในปีที่ สพส. เข้ามาสนับสนุนโครงการ ท่านรู้สึกอย่างไร เห็นด้วยหรือไม่
7. ในช่วงที่มีโครงการสืบชะตาแม่น้ำบ้านท่าราบ จ. สระบุรีท่านได้เข้าไปมีส่วนร่วมอย่างไรบ้าง และมีความรู้สึกอย่างไร
8. ท่านได้เข้าไปมีส่วนร่วมในการทำกิจกรรมเกี่ยวกับพิธีสืบชะตาแม่น้ำและสื่อพื้นบ้านอื่นๆ อย่างไร และรู้สึกอย่างไร
9. ท่านคิดว่าชุมชนของท่านควรที่จะมีการอนุรักษ์สื่อพิธีกรรมสืบชะตาแม่น้ำต่อไปหรือไม่ อย่างไร
10. ภายหลังเสร็จสิ้นโครงการสืบชะตาแม่น้ำบ้านท่าราบ จ. สระบุรีแล้ว ตัวท่านหรือชุมชนได้มีการสานต่อพิธีกรรมสืบชะตาแม่น้ำและสื่อพื้นบ้านอื่นๆ หรือไม่ อย่างไร
11. ภายหลังเสร็จสิ้นโครงการสืบชะตาแม่น้ำบ้านท่าราบ จ. สระบุรีแล้ว ตัวท่านหรือชุมชนได้มีการสานต่อในเรื่องของการอนุรักษ์แม่น้ำป่าสักอย่างไร
12. ประโยชน์ที่ได้รับจากการเข้าร่วมกิจกรรมกับโครงการสืบชะตาแม่น้ำบ้านท่าราบ จ. สระบุรี เช่น ความรู้เกี่ยวกับประวัติศาสตร์ชุมชน ความรู้เกี่ยวกับวัฒนธรรมประเพณี ความรู้เกี่ยวกับชาติพันธุ์ของตน ความรู้เกี่ยวกับแม่น้ำและการอนุรักษ์แม่น้ำ

กลุ่มตัวอย่างที่เป็นเยาวชน

1. ชื่อ สกุล อายุ อาชีพ ตำแหน่ง
2. ภูมิลำเนา
3. ท่านทราบประวัติความเป็นมาของบรรพบุรุษหรือไม่ (ในกรณีเป็นคนไท-ขวน)
4. ท่านพูดภาษาไทย-ขวนได้หรือไม่ พูดเมื่อไร เพราะอะไร
5. ท่านรู้จักพิธีสืบชะตาแม่น้ำหรือไม่ จากใคร รู้จักตั้งแต่เมื่อใด
6. บุคคลในครอบครัวได้มีส่วนร่วมในพิธีสืบชะตาแม่น้ำหรือไม่ อย่างไร
7. ในช่วงที่มีโครงการสืบชะตาวังน้ำบ้านท่าราบ จ. สระบุรีท่านได้เข้าไปมีส่วนร่วมอย่างไรบ้าง และมีความรู้สึกอย่างไร
8. ท่านได้เข้าไปมีส่วนร่วมในการทำกิจกรรมเกี่ยวกับพิธีสืบชะตาแม่น้ำและสื่อพื้นบ้านอื่นๆ อย่างไร และรู้สึกอย่างไร
9. ท่านคิดว่าชุมชนของท่านควรที่จะมีการอนุรักษ์สื่อพิธีกรรมสืบชะตาแม่น้ำต่อไปหรือไม่ อย่างไร
10. ภายหลังเสร็จสิ้นโครงการสืบชะตาวังน้ำบ้านท่าราบ จ. สระบุรีแล้ว ตัวท่านหรือชุมชนได้มีการสานต่อพิธีกรรมสืบชะตาแม่น้ำและสื่อพื้นบ้านอื่นๆ หรือไม่ อย่างไร
11. ภายหลังเสร็จสิ้นโครงการสืบชะตาวังน้ำบ้านท่าราบ จ. สระบุรีแล้ว ตัวท่านหรือชุมชนได้มีการสานต่อในเรื่องของการอนุรักษ์แม่น้ำป่าสักอย่างไร
12. ประโยชน์ที่ได้รับจากการเข้าร่วมกิจกรรมกับโครงการสืบชะตาวังน้ำบ้านท่าราบ จ. สระบุรี เช่น ความรู้เกี่ยวกับประวัติศาสตร์ชุมชน ความรู้เกี่ยวกับวัฒนธรรมประเพณี ความรู้เกี่ยวกับชาติพันธุ์ของตน ความรู้เกี่ยวกับแม่น้ำและการอนุรักษ์แม่น้ำ

กลุ่มตัวอย่างที่ได้รับผลกระทบจากแม่น้ำ

1. ชื่อ สกุล อายุ อาชีพ ตำแหน่ง
2. ท่านได้รับผลกระทบจากแม่น้ำป่าสักในด้านใดบ้าง อย่างไร
3. ก่อนที่จะมีโครงการสืบชะตาวังน้ำบ้านท่าราบ จ. สระบุรีเข้ามา ท่านมีวิธีแก้ปัญหาอย่างไร
4. ท่านได้มีส่วนร่วมในโครงการสืบชะตาวังน้ำบ้านท่าราบ จ. สระบุรีหรือไม่ อย่างไร
5. ผลที่ได้จากโครงการสืบชะตาวังน้ำบ้านท่าราบ จ. สระบุรีเป็นอย่างไร
6. ปัจจุบันท่านยังได้รับผลกระทบจากแม่น้ำอีกหรือไม่ อย่างไร
7. ท่านมีส่วนในการสานต่อในเรื่องของการอนุรักษ์แม่น้ำป่าสักหรือไม่ อย่างไร

กลุ่มตัวอย่างที่เป็นบุคคลภายนอก

1. ชื่อ สกุล อายุ อาชีพ ตำแหน่ง
2. บทบาทของท่านในโครงการสืบชะตาวังน้ำบ้านท่าราบ จ. สระบุรี
3. กิจกรรมต่างๆ ในโครงการสืบชะตาวังน้ำบ้านท่าราบ จ. สระบุรี เกิดขึ้นได้อย่างไร จัดขึ้นเพื่ออะไร กลุ่มเป้าหมายเป็นใคร ผลที่ได้เป็นอย่างไร (S-M-C-R-E)
4. ท่านคิดว่าปัจจัยใดที่ทำให้คนในชุมชนเข้ามามีส่วนร่วมในกิจกรรมครั้งนี้
5. ปัญหาและอุปสรรคในการทำงาน
6. ท่านคิดว่าโครงการสืบชะตาวังน้ำบ้านท่าราบ จ. สระบุรีประสบความสำเร็จหรือไม่

ที่ปรึกษาโครงการวิจัย

รศ.ดร.กาญจนา แก้วเทพ มหาวิทยาลัยสุโขทัยธรรมมาธิราช

ประวัติผู้วิจัยและคณะ

นางสาวมนัสฉิม คัมภีรยศ	หัวหน้าโครงการวิจัย วัฒนธรรมจังหวัดสระบุรี
นายธนวัฒน์ ฤวิจิตรสุวรรณ	ผู้ร่วมวิจัย ประธานสภาวัฒนธรรมจังหวัดสระบุรี
นายสมจิตร ยะกุล	ผู้ร่วมวิจัย ประธานสภาวัฒนธรรมอำเภอเสาไห้
นายพิเนตร น้อยพุทธา	ผู้ร่วมวิจัย นายกเทศมนตรีตำบลบ้านยาง อำเภอเสาไห้
นายทรงชัย วรรณกุล	ผู้ร่วมวิจัย ผู้ทรงคุณวุฒิ (ปราชญ์ชาวบ้าน)
นางกฤษณา พิทยากุล	ผู้ร่วมวิจัย ประธานกลุ่มเยาวชนตำบลต้นตาล
นายสหัส อมรรัตนานนท์	ผู้ร่วมวิจัย ศึกษานิเทศก์
นางประภาพรรณ อินทรประเสริฐ	ผู้ร่วมวิจัย ผู้อำนวยการกลุ่มส่งเสริมศาสนา ศิลปะและวัฒนธรรม
นางสาวชุลีภรณ์ พงษ์รุ่งเรือง	ผู้ร่วมวิจัย ผู้อำนวยการกลุ่มยุทธศาสตร์และแผนงาน
นางสาวประภัสสร ยางนอก	ผู้ร่วมวิจัย นักวิชาการวัฒนธรรม ๗ ว
นางพนิดา ศรีธรรมมา	ผู้ร่วมวิจัย นักวิชาการวัฒนธรรม ๗ ว

ภาคผนวก

























- ที่ผ่านมานอกจากงานวิจัยครั้งนี้ ท่านได้ทำงานร่วมกับสภาวัฒนธรรมจังหวัดในลักษณะใดบ้าง

การทำงานร่วมกับสภาวัฒนธรรมจังหวัด ในลักษณะการเข้าร่วมประชุมปรึกษาหารือ การเข้าร่วมกิจกรรมการอนุรักษ์ ฟื้นฟู ศิลปวัฒนธรรมของท้องถิ่น

- ท่านคิดว่างานวิจัยครั้งนี้ ช่วยส่งเสริมการทำงานร่วมกันระหว่างท่าน และสภาวัฒนธรรมจังหวัดหรือไม่ อย่างไร

งานวิจัยครั้งนี้ ช่วยส่งเสริมการทำงานร่วมกับสภาวัฒนธรรมจังหวัด โดยร่วมตั้งโจทย์การวิจัย การออกแบบสอบถาม การประชุม การลงพื้นที่เพื่อจัดเก็บข้อมูลในชุมชน และการประกอบพิธีกรรมการสืบชะตาแม่น้ำป่าสัก

- โปรดระบุถึงประโยชน์ที่เกิดจากการทำงานร่วมกับสภาวัฒนธรรมจังหวัด

มีการประสานการทำงานร่วมกัน ทำให้มีความคุ้นเคย สัมผัสสามัคคี และช่วยเหลือซึ่งกันและกัน

- ในอนาคต ท่านมีแนวทางการทำงานร่วมกับสภาวัฒนธรรมจังหวัดในลักษณะใด

การมีส่วนร่วมในการจัดกิจกรรมอนุรักษ์ ส่งเสริม ประเพณีวัฒนธรรมของท้องถิ่น โดยยึดหลักชุมชนเป็นเจ้าของวัฒนธรรม

- ท่านอยากให้ สวช. สร้างให้เกิดการทำงานร่วมกันระหว่างท่านกับสภาวัฒนธรรมจังหวัดในลักษณะใดบ้าง

การประชุมสัมมนาเพื่อวางแผนปฏิบัติร่วมกัน การศึกษาดูงาน การวิจัยแบบมีส่วนร่วม

